

AKADEMIA WYCHOWANIA FIZYCZNEGO  
im. Eugeniusza Piaseckiego  
w POZNANIU  
WYDZIAŁ NAUK O KULTURZE FIZYCZNEJ

DARIUSZ PIETRZYK

PIŁKA RĘCZNA W POLSCE  
W LATACH 1919–1945

Rozprawa doktorska  
napisana pod kierunkiem  
prof. dr. hab. Macieja Łuczaka

Poznań 2023

Składam najserdeczniejsze  
podziękowania  
Panu Profesorowi  
Maciejowi Łuczakowi  
za opieką promotorską i życzliwość

*Nie można sprawiedliwie określić charakteru jakiegokolwiek narodu bez zbadania, jakiego rodzaju sporty najczęściej uprawiają jego przedstawiciele. Wojna, polityka i inne nieprzewidywalne okoliczności mogą w różnych okresach dziejów wywoływać różnice światopoglądowe, kiedy jednak panuje pokój i naród nie potrzebuje zakładać na siebie żadnej maski, możemy obserwować jego najbardziej prawdziwe oblicze i oceniać naturalne predyspozycje jego obywateli.*

(Joseph Strutt, *Sports and Pastimes of the People of England*, 1810, [w:] W. Lipoński, *Encyklopedia sportów świata*, Poznań 2001, s. 4)

## SPIS TREŚCI

WSTĘP .....	7
I. GENEZA I ROZWÓJ PIŁKI RĘCZNEJ NA ŚWIECIE DO 1918 ROKU .....	21
1. Tradycje gier w piłkę od czasów wspólnoty pierwotnej do początków nowożytnych dyscyplin sportowych .....	23
2. Tradycje piłki ręcznej w Europie ze szczególnym uwzględnieniem ziem polskich pod zaborami do końca I wojny światowej .....	47
II. ROZWÓJ PIŁKI RĘCZNEJ W POLSCE DO 1945 ROKU .....	92
1. Uwarunkowani zewnętrzne .....	92
1.1. Rozwój hazeny, jedenastoosobowej i siedmioosobowej piłki ręcznej .....	96
2. Uwarunkowania wewnętrzne .....	109
2.1. Rozwój organizacyjny sportu i piłki ręcznej .....	110
3. Adaptacje piłki ręcznej na gruncie polskim do 1928 roku .....	125
3.1. Piłka ręczna w Polsce – od Polskiego Związku Palanta i Gier Ruchowych do Polskiego Związku Piłki Ręcznej .....	147
3.2. Okręgowe związki piłki ręcznej i podokręgi .....	188
3.3. Kluby szczypiorniaka i hazeny .....	254
3.4. Kadra szkoleniowa i sędziowska i jej charakterystyka .....	408
3.4.1. Szkoleniowcy .....	408
3.4.2. Sędziowie .....	415
3.4.3. Kształcenie kadry szkoleniowej i sędziowskiej .....	425
3.5. Infrastruktura sportowa i podstawy finansowania .....	437
3.5.1. Infrastruktura sportowa .....	438
3.5.2. Podstawy finansowania .....	444
3.6. Formy popularyzacji piłki ręcznej .....	457
III. ROLA SZKOŁY, ORGANIZACJI SPOŁECZNYCH I WOJSKA W UPOWSZECHNIANIU PIŁKI RĘCZNEJ .....	459
1. Piłka ręczna w obowiązkowych programach wychowania fizycznego .....	459
2. Szkolny ruch sportowy w popularyzowaniu piłki ręcznej .....	463

3. Piłka ręczna w działalności sportowo-wychowawczej organizacji młodzieżowych .....	475
3.1. Towarzystwo Gimnastyczne „Sokół” .....	475
3.2. Związek Harcerstwa Polskiego .....	482
3.3. Związek Strzelecki „Strzelec” .....	490
3.4. Katolickie Stowarzyszenia Młodzieży Męskiej i Żeńskiej .....	496
3.5. Young Men’s Christian Association – Polska YMCA .....	500
3.6. Akademicki Związek Sportowy .....	502
3.7. Towarzystwo Uniwersytetu Robotniczego .....	507
3.8. Związek Młodzieży Wiejskiej .....	510
4. Piłka ręczna w Wojsku Polskim .....	517
5. Piłka ręczna wśród mniejszości narodowych zamieszkujących w Polsce .....	526
6. Piłka ręczna w Wolnym Mieście Gdańsku .....	536
IV. OSIĄGNIĘCIA WE WSPÓŁZAWODNICTWIE SPORTOWYM .....	542
1. Rozgrywki w okręgach .....	543
1.1. Mistrzostwa w hazenie .....	544
1.2. Mistrzostwa w siedmioosobowej piłce ręcznej (szczypiorniak żeński) ...	550
1.3. Mistrzostwa w jedenastoosobowej piłce ręcznej (szczypiorniak) .....	554
2. Rywalizacja na poziomie krajowym .....	573
2.1. Mistrzostwa Polski w hazenie .....	573
2.2. Mistrzostwa Polski w siedmioosobowej piłce ręcznej (szczypiorniak żeński) .....	578
2.3. Mistrzostwa Polski w jedenastoosobowej piłce ręcznej (szczypiorniak) .....	580
3. Mecze reprezentacji okręgów .....	593
3.1. Rywalizacja w hazenie .....	594
3.2. Rywalizacja w siedmioosobowej piłce ręcznej (szczypiorniak żeński) ...	597
3.3. Rywalizacja w jedenastoosobowej piłce ręcznej (szczypiorniak) .....	598
4. Wyniki we współzawodnictwie międzynarodowym .....	602
4.1. Hazena .....	603
4.2. Siedmioosobowa i jedenastoosobowa piłka ręczna kobiet .....	611
4.3. Jedenastoosobowa piłka ręczna mężczyzn .....	613
4.4. Siedmioosobowa piłka ręczna mężczyzn .....	626

V. PIŁKA RĘCZNA W OKRESIE OKUPACJI ZIEM POLSKICH	
W LATACH 1939–1945 .....	630
1. Rozgrywki piłki ręcznej .....	631
2. Nielegalne formy uprawiania piłki ręcznej .....	642
3. Straty biologiczne o materialne w tej dyscyplinie sportu w latach II wojny światowej .....	648
ZAKOŃCZENIE .....	654
ANEKSY .....	667
BIBLIOGRAFIA .....	796
INDEKS NAZWISK .....	835
SPIS ANEKSÓW .....	864

## WSTĘP

Terminem *piłka ręczna* określa się współcześnie w naszym kraju dyscyplinę sportową polegającą na rywalizacji dwóch siedmioosobowych drużyn, których celem jest umieszczenie piłki w bramce przeciwnika, przy zachowaniu zasady, że gra odbywa się wyłącznie rękami. Warunek ten nie dotyczy jednak bramkarzy, kiedy uczestnicząc w grze, pozostają we własnym polu bramkowym, aby zapobiec utracie gola. Walka sportowa w piłce ręcznej ma bezpośredni charakter, ale kontakt fizyczny z przeciwnikiem jest ograniczony ściśle sprecyzowanymi przepisami, których przestrzeganie egzekwują sędziowie. Rywalizacja odbywa się głównie w halach i w salach sportowych, na boisku o kształcie prostokąta, który ma 40 m długości i 20 m szerokości<sup>1</sup>.

Międzynarodowa nazwa piłki ręcznej brzmi *handball*. Pojęcie to w języku angielskim ma jednak dwa różne znaczenia. Pierwsze definiuje piłkę ręczną jako grę zespołową polegającą na współzawodnictwie dwóch jedenastoosobowych lub siedmioosobowych drużyn w takim rozgrywaniu piłki rękami, bez prawa do gry nogami, aby strzelić jak najwięcej goli do dwóch bramek rozstawionych na przeciwległych końcach boiska. Drugie opisuje piłkę ręczną jako wszelkie gry polegające na odbijaniu piłki ręką, bez rakiety, rzadziej przez siatkę, częściej natomiast o ścianę. Dla odróżnienia zatem wielu odmian piłki ręcznej od siebie i dla zdefiniowania siedmioosobowej gry uprawianej współcześnie praktycznie na całym świecie w halach i salach sportowych przyjęto w języku angielskim termin *team handball*, choć w Australii używa się określenia *olympic handball*, ponieważ gra jest również dyscypliną olimpijską. Dla pozostałych rodzajów piłki ręcznej zastosowano natomiast określenie *court handball*<sup>2</sup>.

Siedmioosobowa piłka ręczna uprawiana jest obecnie w blisko 170 krajach świata w klubach i stowarzyszeniach sportowych pod auspicjami państwowych związków zrzeszonych w organizacjach kontynentalnych, które umiejscowione są

---

<sup>1</sup> W. Lipoński, *Encyklopedia sportów świata*, Poznań 2001, s. 374–375; zob. także: D. Matyja, *Sport. Leksykon PWN*, Warszawa 2000, s. 194; zob. też: H. Jasiak, A. Jotan, *Leksykon sportu dla wszystkich*, Warszawa 1998, s. 194; W. Lipoński, *Humanistyczna encyklopedia sportu*, Warszawa 1987, s. 253; K. Hądzelek (red.), *Mała encyklopedia sportu*, t. 2, Warszawa 1987, s. 267–269.

<sup>2</sup> W. Lipoński (2001), dz. cyt., s. 171–172.

w międzynarodowej federacji (IHF). Gra cieszy się popularnością zarówno wśród kobiet, jak i wśród mężczyzn. Piłka ręczna uprawiana jest również przez dzieci i młodzież, a także obecna jest w programach edukacji fizycznej. Od niedawna piłka ręczna ma swoją odmianę plażową<sup>3</sup>. Piłka ręczna swoją genezę wywodzi od tradycyjnych gier ludowych znanych od czasów starożytnych i średniowiecza. Wówczas nie istniały jeszcze podziały na grę za pomocą rąk lub nóg. W antycznej Grecji znana była gra o nazwie *episkyros*. W jej trakcie używano jedynie rąk. Celem każdej z drużyn uczestniczących w rywalizacji było przerzucenie lub przeniesienie piłki poza tylną linię ograniczającą boisko przeciwnika. W starożytnym Rzymie znano i uprawiano *harpaston*. Początkowo używano w grze nie tylko rąk, ale również nóg. W miarę podbojów rzymskiej armii gra rozprzestrzeniła się na terenie całego imperium. Podobne zróżnicowane formy gier zostały przejęte później przez chrześcijaństwo, ale dopiero w XVIII w. Szkoci wprowadzili zakaz używania nóg w trakcie gry w *piłkę ze Scone* (ang. *ball of Scone*).

Wpływ na współczesną grę w siedmioosobową piłkę ręczną miała zapewne działalność Holgera Louisa Nielsena (1866–1955), który w 1898 r. wprowadził do gimnazjum w Ordrup w Danii grę o nazwie *haandbold*, choć jego rodak Rasmus Nicolai Ernst (1872–1937) już rok wcześniej zaproponował młodzieży w gimnazjum w Nyborg grę o podobnym charakterze. Rosnąca popularność odmiany uprawianej w Ordrup spowodowała jej przeniknięcie na tereny sąsiedniej Szwecji, jednak, ze względu na warunki klimatyczne, grę zaczęto uprawiać tam w salach gimnastycznych i halach sportowych, nadając jej nazwę *handboll*. W 1934 r. uznano zasady gry w handboll za międzynarodowe, a w 1938 r. rozegrano pierwsze mistrzostwa świata w siedmioosobowej piłce ręcznej mężczyzn.

Z kolei na ziemiach czeskich na przełomie XIX i XX w. powstała gra o nazwie *hazena*. Stworzył ją Antonin Kristof (1882–1910). Pod koniec 1918 r. zasady hazeny zmodyfikował Jaroslav Trantina (1891–1954), który nadał grze charakter zbliżony do siedmioosobowej piłki ręcznej. W 1921 r. hazena zyskała uznanie Międzynarodowej Federacji Sportów Kobiet (FSFI).

Na terenie Niemiec w 1897 r. Konrad Koch (1846–1911) z Brunszwiku opracował natomiast pierwsze zasady późniejszej jedenastoosobowej piłki ręcznej i nadał grze nazwę *rafball*. Później w Niemczech znana była również gra w piłkę ręczną

---

<sup>3</sup> *Handball – History and stories. Fascination for thousands years*, IHF 2013, s. 93–94, 186–187, 249–268.



pod nazwą *torball*. W 1917 r. Max Heiser (1879–1921) zmienił jej przepisy i nazwał handball. W latach 1919–1920 reguły doprecyzował Karl Schelenz (1890–1956). Z czasem gra stała się coraz bardziej popularna w innych krajach, toteż w 1928 r. powołano Międzynarodową Amatorską Federację Piłki Ręcznej (IAHF). W 1936 r. w trakcie Igrzysk Olimpijskich w Berlinie rozegrano turniej w jedenastoosobowej piłce ręcznej mężczyzn, a w 1938 r. zorganizowano pierwsze mistrzostwa świata w tej dyscyplinie sportowej<sup>4</sup>.

W Polsce w piłkę ręczną grano na Śląsku już w czasach zaborów. Grę uprawiała młodzież w niemieckich klubach i stowarzyszeniach sportowych. W Poznaniu piłkę ręczną uprawiano w tym okresie w Deutscher Sportverein (1904), ale członkami stowarzyszenia mogli być tylko Niemcy. Na terenie zaboru rosyjskiego grę w piłkę ręczną zaprezentowali po raz pierwszy żołnierze niemieccy w trakcie I wojny światowej. W polskiej nomenklaturze sportowej i w literaturze oraz w języku potocznym zachowało się jednak do dzisiaj słowo *szczypiorniak*, kojarzone niezmiennie z grą w piłkę ręczną, bowiem jej prekursorami w naszym kraju byli żołnierze Legionów Polskich internowani w 1917 r. przez władze niemieckie i osadzeni w obozie jenieckim w Szczypiornie koło Kalisza, a następnie przewiezieni do obozu w Łomży. Początkowo *szczypiorniak* miał swoiste zasady, stąd w 1925 r. we Lwowie i okolicach starano się spopularyzować niemiecką odmianę jedenastoosobowej piłki ręcznej.

Rozwijający się międzynarodowy ruch sportowy kobiet zaowocował pojawieniem się w Polsce (w Krakowie) w 1922 r. czeskiej hazeny, ale dopiero od 1925 r. gra stopniowo zaczęła zyskiwać popularność w kraju i z czasem stała się sportową domeną żeńskich zespołów. W 1938 r. hazenę zastąpiła jednak siedmioosobowa piłka ręczna, mająca tradycje skandynawskie.

Początkowo grą zespołową polegającą na rzucaniu piłki rękoma do bramki interesowało się niewiele osób i nie cieszyła się ona zbyt dużym zainteresowaniem społecznym. Piłkę ręczną uprawiała głównie młodzież. Z czasem ukształtowało się specyficzne środowisko. Mężczyźni grali w jedenastoosobową, a kobiety w siedmioosobową odmianę. Powstawały sekcje i kluby sportowe. Sprzyjało to powoływaniu nadrzędnych organizacji zrzeszających tego typu stowarzyszenia.

Piłka ręczna połączyła ludzi bez względu na wiek, płeć, status społeczny czy miejsce zamieszkania, stąd zakres badanego zjawiska ma charakter ogólnopolski,

---

<sup>4</sup> Tamże, s. 9–17.

a przyjęty dla potrzeb dysertacji okres historyczny ukazuje z jednej strony proces stopniowego rozwoju dyscypliny i jej wrastania w struktury polskiego sportu, z drugiej zaś uwidacznia społeczną akceptację szczypiorniaka jako formy gry narodowej szczególnie w okresie okupacji hitlerowskiej<sup>5</sup>.

W rodzimej historiografii obejmującej dzieje kultury fizycznej w Polsce dość intensywnie rozwinął się w ostatnich latach nurt obejmujący swoim zasięgiem rozwój nowożytnych dyscyplin sportowych w naszym kraju. Wyrazem coraz większego zainteresowania historyków tym obszarem ludzkiej aktywności są prace badawcze oparte na wynikach kwerend źródłowych w archiwach, które znacznie wzbogaciły wiedzę na temat uwarunkowań rozwojowych, kształcenia kadr, bazy sportowej, finansowania oraz oceny wyników osiągniętych na arenach krajowych i międzynarodowych przez polskich sportowców na przestrzeni lat w wielu dziedzinach sportu.

Pionierską rolę w tym zakresie odegrała monografia *Lekkoatletyka w Polsce 1919–1994* pod red. B. Woltmanna. Na uwagę zasługują również prace doktorskie i habilitacyjne prezentujące właściwy poziom metodologiczny i opisujące genezę oraz rozwój w naszym kraju zapasów, jeździectwa, szermierki, strzelectwa czy palanta, mających zresztą tradycje staropolskie. Poza tym przedstawiono syntetyczne opracowania dotyczące dziejów gimnastyki, pływania, wioślarstwa, kajakarstwa, a także żeglarstwa oraz narciarstwa i biathlonu, kolarstwa, akrobatyki sportowej, tenisa ziemnego i stołowego, nie mówiąc już o kręglarstwie. Uwaga badaczy skoncentrowała się również na dyscyplinach sportowych mających charakter sportów walki, takich jak pięściarstwo, karate czy taekwondo. Swoje miejsce w rozprawach naukowych znalazły także sporty samochodowe i motorowe oraz dyscypliny ponowoczesne, jak choćby nurkowanie swobodne czy triathlon. Ogromna popularność w Polsce sportowych gier zespołowych mających anglosaski rodowód stała się natomiast przyczyną naukowych opracowań obejmujących historię piłki nożnej, siatkówki, koszykówki czy rugby w naszym kraju<sup>6</sup>.

---

<sup>5</sup> D. Pietrzyk, *Zarys historii piłki ręcznej w Polsce do 1989 roku*, [w:] J. Kwieciński, M. Tomczak (red.), *Aktywność fizyczna i zdrowie – teoria i aplikacje*, PWSZ Konin 2017, s. 311–316; zob. także: J. Ożdżyński, *Polskie słownictwo sportowe*, Wrocław – Warszawa – Kraków 1970, s. 84.

<sup>6</sup> Z uwagi na ograniczoną objętość monografii nie podaję autorów i tytułów ww. opracowań; zob. B. Woltmann (red.), „Biuletyn Sekcji Historii Polskiego Towarzystwa Naukowego Kultury Fizycznej o/Gorzów Wlkp.” 2004, nr 1 i n., AWF-ZWKF Gorzów Wlkp.; por. W. Moska, M. Gizowski, *Bibliografia enumeratywna historii polskiej kultury fizycznej 1985–1999*, AWF Gdańsk 2000; por. także: E. Małolepszy, *Historia kultury fizycznej. Przewodnik bibliograficzny dla studentów*, WSP Częstochowa

Dotychczasowe badania nad genezą i rozwojem piłki ręcznej w Polsce prowadzone były w bardzo wąskim zakresie, mimo dość znaczącej roli, jaką odegrali w rozwoju sportu w naszym kraju działacze, sędziowie, trenerzy i instruktorzy, a przede wszystkim zawodniczki i zawodnicy uprawiający tę dyscyplinę sportową w klubach i stowarzyszeniach, w szkołach i w organizacjach pozaszkolnych, a nawet w Wojsku Polskim. Do dzisiaj nie powstało także opracowanie syntetyzujące i ukazujące, a zarazem porządkujące wiedzę na ten temat w określonych cezurach czasowych. Tej funkcji z punktu metodologicznego nie spełniają publikacje redagowane i wydawane pod auspicjami Związku Piłki Ręcznej w Polsce z okazji różnego rodzaju jubileuszy, mają bowiem charakter pamiętnikarski. Rocznicowy charakter ma również praca autorstwa W. Drygasa i P. Młoczyńskiego powstała w 1993 r. *75 lat piłki ręcznej w Polsce*. Choć jest ona jedynie odbiciem stanu tej dyscypliny sportowej w tamtym okresie, zawiera jednak sporo trafnych ocen. Nie można też uznać za naukową pracy W. Zieleśkiewicza *90 lat polskiej piłki ręcznej*, opublikowanej w 2008 r., w której szereg wątków zostało jedynie zasygnalizowanych, natomiast autor skupił się głównie na statystykach obejmujących najnowsze dzieje tej dyscypliny sportowej w naszym kraju. Podobny charakter mają kolejne prace tego autora: *95 lat polskiej piłki ręcznej* (2013) i *100 lat polskiej piłki ręcznej 1918–2018* (2018), które również nie zawierają nowych dokumentów źródłowych, pozwalających na bardziej wszechstronne wyjaśnienie mechanizmów warunkujących rozwój piłki ręcznej w Polsce.

Analogiczny charakter mają publikacje okolicznościowe opisujące działalność wybranych okręgów związkowych. Zaliczyć do nich możemy między innymi prace: J. Rottera *30 lat krakowskiej piłki ręcznej 1928–1958*, S. Jareckiego *Rozwój piłki ręcznej na Śląsku w latach 1925–1960* i *Rozwój piłki ręcznej na Śląsku w latach 1961–1970*, M. Kasprzyka, J. Langiera, M. Nowaka *50 lat krakowskiej piłki ręcznej*, H. Marca *Piłka Ręczna na Śląsku w latach 1929–2009*, W. Okasa *90 lat Piłki Ręcznej w Okręgu Łódzkim*, J. Pałuby i B. Sojkina *90 lat wielkopolskiej piłki ręcznej*, M. Nowaka *75 lat piłki ręcznej na Ziemi Krakowskiej*, M. Cendera i P. Kotwicy *50 lat Okręgowego Związku Piłki Ręcznej w Kielcach 1958–2008* oraz W. Majchrzaka *50 lat plockiego szczypiorniaka*.

Próby prezentacji zarysu historii piłki ręcznej w pracach metodyczno-szkoleniowych obejmujących w głównej mierze problematykę skuteczności treningu

---

1997; K. Hądzelek, M. Rotkiewicz, S. Wilk, *Bibliografia historii kultury fizycznej (pozycje wybrane)*, AWF Warszawa 1985.

i walki sportowej podjęli się natomiast Z. Łuszcz i W. Stawiarski, M. Kamiński, T. Breguła i J. Czerwiński<sup>7</sup>. Zwięzłe informacje na temat genezy i rozwoju piłki ręcznej znajdziemy również w źródłach encyklopedycznych, leksykonach czy kronikach opracowanych pod red. K. Hądzelka, W. Lipońskiego, H. Jasiaka i A. Jotana, D. Matyja oraz M. B. Michalika<sup>8</sup>.

Wyniki prowadzonych badań w zakresie piłki ręcznej w kontekście działalności organizacyjno-szkoleniowej klubów sportowych czy sekcji przedstawiane są w pracach magisterskich przygotowywanych w uczelniach prowadzących kształcenie kadr dla potrzeb kultury fizycznej w naszym kraju. Zmiany organizacyjne, jakie zaszły w Polsce w szkolnictwie wyższym dotyczące sposobu kształcenia, umożliwiły podejmowanie badań w tej dziedzinie także na etapie studiów licencjackich. W 2011 r. Agnieszka Tyc przedstawiła rozprawę doktorską ukazującą rozwój piłki ręcznej na Śląsku w latach 1922–1993. Jest to jednak tylko kolejna próba naukowego opracowania dziejów tej dyscypliny sportowej w ramach określonego regionu naszego kraju<sup>9</sup>.

W latach 2009–2014 Dariusz Pietrzyk opublikował szereg artykułów naukowych dotyczących historii piłki ręcznej w Polsce<sup>10</sup>, a w 2017 r. Teresa Drozdek-

---

<sup>7</sup> Z. Łuszcz, W. Stawiarski, „Piłka Ręczna. Biuletyn Szkoleniowo-Informacyjny” 1963, nr 3, s. 64–95 i nr 4, s. 81–98; zob. także: Z. Łuszcz, W. Stawiarski, „Piłka Ręczna. Biuletyn Szkoleniowo-Informacyjny” 1964, nr 1, s. 104–133; nr 2, s. 70–82; nr 3, s. 1–20; nr 4, s. 1–13; zob. także: M. Kamiński, *Piłka ręczna*, RCM-SZ KFiS Warszawa 1993, s. 7–8; J. Czerwiński, *Metodyczne i badawcze aspekty procesu wieloletniego treningu piłkarzy ręcznych*, AWF Gdańsk 1996, s. 13–20; T. Breguła, *Piłka ręczna. Lata doświadczeń*, COS – RCM – SKFiS Warszawa 1996, s. 5; W. Stawiarski, *Piłka ręczna*, AWF Kraków 1998, s. 25–28.

<sup>8</sup> *Iskier Przewodnik Sportowy*, Warszawa 1976, s. 494–506; K. Hądzelek (1984), dz. cyt., s. 267–269; W. Lipoński (1987), dz. cyt., s. 253; M. B. Michalik, *Kronika sportu*, Warszawa 1993, s. 285, 406; H. Jasiak, A. Jotan (1998), dz. cyt., s. 194; D. Matyja (2000), dz. cyt., s. 194; W. Lipoński (2001), dz. cyt., s. 374–375.

<sup>9</sup> Zob. Z. Szafkowski, *Rozwój sportu na Pomorzu Szczecińskim w latach 1945–1975*, AWF Poznań 1980; T. Karuga, *Rozwój sportu na Górnym Śląsku w okresie międzywojennym*, AWF Warszawa 1985; Z. Schwarzer, *Ruch sportowy na Dolnym Śląsku w latach 1945–1980 i jego wkład w osiągnięcia sportu polskiego*, AWF Wrocław 1987; A. Bogusz, *Geneza sportu w Łodzi i jego rozwój do 1939 roku*, AWF Warszawa 1988; T. Jurek, *Rozwój sportu na ziemi lubuskiej w latach 1945–1975*, AWF Wrocław 1989; J. Urmiaż, *Sport kwalifikowany w województwie olsztyńskim w latach 1945–1975*, AWF Gdańsk 1998; B. Pędraszewska, *Sport w Warszawie w dwudziestolecu międzywojennym*, AWF Warszawa 2005.

<sup>10</sup> D. Pietrzyk, *Początki piłki ręcznej w Polsce na łamach „Przeglądu Sportowego” w latach 1921–1927*, [w:] H. Zdebska, S. Żak (red.), *Humanistyczne aspekty gier sportowych (piłka ręczna)*, Monografia nr 11, MTNGS Kraków – Wrocław 2009, s. 11–26; D. Pietrzyk, *Rozwój piłki ręcznej w Polsce w latach 1927–1930 na łamach „Przeglądu Sportowego”*, [w:] J. Kwieciński, M. Tomczak (red.), *Wybrane aspekty kultury fizycznej w badaniach naukowych*, PWSZ Konin 2010, s. 178–195; D. Pietrzyk, *Activity of Polish Handball Federation in favor of developing hazena and szczypiorniak in Poland between 1936 and 1948*, [w:] L. Nowak (red.), *Physical Education and sport in the time of the partitions and the second republic. From the most recent history of physical culture in Poland*, t. 9, Poznań – Gorzów Wlkp. 2010, s. 205–224; D. Pietrzyk, *Rozwój piłki ręcznej w Polsce w latach 1931–1936 na łamach „Przeglądu Sportowego”*, [w:] J. Dżereń (red.), *Z dziejów kultury fizycznej Polski oraz wybranych regionów i mniejszości narodowych*, SWPW Płock 2011, s. 243–283; D. Pietrzyk, *Geneza współczesnej piłki ręcznej w świetle literatury. W poszukiwaniu pierwowzoru*, [w:] J. Kwieciński, M. Tomczak (red.),

Małolepsza przedstawiła artykuł *Hazena i piłka ręczna w Polsce w latach 1925–1939*<sup>11</sup>. W tej sytuacji uzasadniona wydaje się prezentacja genezy i rozwoju tej dyscypliny sportowej w Polsce i wypełnienie zaistniałej luki w piśmiennictwie poruszającym tematykę piłki ręcznej w naszym kraju.

Głównym celem przygotowanej dysertacji jest ukazanie dziejów piłki w Polsce w latach 1919–1945. Przystępując do odtworzenia całościowego obrazu tej dyscypliny sportowej w naszym kraju w omawianym okresie, należy przedstawić:

1. Tradycje piłki ręcznej na świecie i w Europie;
2. Uwarunkowania społeczno-polityczne i ekonomiczne rozwoju piłki ręcznej w Polsce;
3. Strukturę organizacyjną dyscypliny, stan liczbowy i poziom wyszkolenia kadry szkoleniowej i sędziowskiej, stan zaangażowania aktywu społecznego oraz stan liczbowy zawodniczek i zawodników uprawiających piłkę ręczną w omawianym okresie, a także rozwój bazy materialnej i jej przeobrażenia;
4. Działalność programową i statutową ogólnopolskich struktur organizacyjnych i ich agend terenowych;
5. Działalność szkolnych i pozaszkolnych organizacji młodzieżowych, a także organizacji i stowarzyszeń kultury fizycznej działających w wojsku polskim, wśród mniejszości narodowych zamieszkujących tereny naszego kraju oraz wśród mniejszości polskiej zamieszkującej teren Wolnego Miasta Gdańska;
6. Tendencje rozwojowe w męskiej i żeńskiej odmianie piłki ręcznej w naszym kraju na tle światowych i europejskich trendów;
7. Dorobek polskich piłkarek i piłkarzy ręcznych we współzawodnictwie sportowym organizowanym na arenach krajowych i międzynarodowych;
8. Rozwój piłki ręcznej w okresie okupacji ziem polskich w latach 1939–1945;

---

*Humanistyczne i społeczne aspekty kultury fizycznej w badaniach naukowych*, PWSZ Konin 2011, s. 141–166; D. Pietrzyk, *Z działalności Polskiego Związku Gier Sportowych na rzecz rozwoju hazeny i szczypiorniaka w latach 1928–1936*, [w:] R. Urban, L. Nowak, A. Kowalczyk (red.), *Kultura fizyczna w czasach zaborów i II Rzeczypospolitej. Z najnowszej historii kultury fizycznej w Polsce*, ZWKF AWF Poznań – PTNKF Gorzów Wlkp. 2012, t. 10, s. 127–167; D. Pietrzyk, *Z tradycji piłki ręcznej w Polsce w latach 1945–1957*, [w:] J. Kwieciński, M. Tomczak (red.), *Wybrane zagadnienia kultury fizycznej – aktualny stan badań*, PWSZ Konin 2012, s. 239–259; D. Pietrzyk, *Z tradycji piłki ręcznej w Polsce w latach 1958–1972 na łamach katowickiego „Sportu”*, [w:] R. Urban, L. Nowak (red.), *Z najnowszej historii kultury fizycznej w Polsce*, ZWKF Poznań – PTNKF Gorzów Wlkp. 2014, t. 11, s. 349–375; D. Pietrzyk, *Polska piłka ręczna na międzynarodowych arenach sportowych w latach 1918–1939*, [w:] J. Kwieciński, M. Tomczak (red.), *Sport i wychowanie fizyczne w badaniach naukowych. Teoria i praktyka*, PWSZ Konin 2014, s. 269–301.

<sup>11</sup> T. Drozdek-Małolepsza, *Hazena i piłka ręczna w Polsce w latach 1925–1939*, „Prace Naukowe Akademii im. Jana Długosza w Częstochowie. Kultura Fizyczna” 2017, nr 16, t. 1, s. 11–28.

9. Straty biologiczne i materialne powstałe w tej dyscyplinie sportowej w wyniku II wojny światowej.

Chcąc udzielić odpowiedzi na przyjęty dla rozprawy temat, sformułowano następujące pytania badawcze:

1. W jakim stopniu zmiany społeczno-polityczne i ekonomiczne w Polsce miały wpływ na rozwój piłki ręcznej w naszym kraju?

2. W jaki sposób dokonał się rozwój organizacyjny piłki ręcznej w Polsce w omawianym okresie?

3. Która z odmian piłki ręcznej uprawianych w naszym kraju na przestrzeni lat osiągnęła wyższy poziom sportowy i dlaczego?

W przygotowanej dysertacji opisane zostały dzieje piłki ręcznej w Polsce w latach 1919–1945. Ramy terytorialne pracy obejmują obszar państwa polskiego odrodzonego po 123 latach zaborów w wyniku zakończenia I wojny światowej w 1918 r. oraz serii walk i konfliktów zbrojnych prowadzonych w celu odzyskania utraconego terytorium. W rezultacie podpisywanych traktatów pokojowych w 1922 r. ustaliły się granice naszego państwa, a Polska objęła swoim zasięgiem 388,4 tys. km<sup>2</sup>. Ostatecznie granice zostały jednak uznane przez mocarstwa zachodnie dopiero w 1923 r. W mozaice narodowościowej poza Polakami najliczniejsze grupy ludności stanowili Ukraińcy, Żydzi, Białorusini i Niemcy, a ogólną liczbę mniejszości narodowych szacuje się na 35,1% ogółu mieszkańców Rzeczypospolitej, która w 1938 r. wynosiła ponad 35 mln obywateli.

Napaść Niemiec hitlerowskich na Polskę 1 września 1939 r. zapoczątkowała wybuch II wojny światowej. Wkroczenie Armii Czerwonej 17 września 1939 r. na tereny Rzeczypospolitej przyspieszyło ustanie działań wojennych na obszarze naszego kraju i spowodowało podpisanie aktu kapitulacji pod koniec września przez polskie władze wojskowe. W efekcie sporządzonego układu o przyjaźni i granicach między Związkiem Radzieckim i Niemcami oba państwa ustaliły swoje strefy okupacyjne.

Wynik II wojny światowej przesądził o wyzwoleniu naszego kraju spod niemieckiej okupacji w 1945 r., ale nie sowieckiej, bowiem Polska pozostała w strefie wpływów politycznych Związku Radzieckiego. Skorygowano również granice naszego państwa. Na rzecz terenów wschodnich odebranych Polsce przez Sowieców alianci przyznali nam obszary ziem położonych na zachód od Warty i na północ od Wisły, zamieszkałe dotychczas w głównej mierze przez ludność pochodzenia niemieckiego. Ustalono nowe granice polskiego państwa między Odrą i Nysą Łużycką

a Bugiem oraz wybrzeżem Morza Bałtyckiego od Świnoujścia przez Gdańsk, Krynice Morską i dalej do Gołdapi a pasmami górskimi zlokalizowanymi na południu w masywach Karpat i Sudetów. W rezultacie powyższych zmian graficznych Polska straciła około 20% ze swojej ogólnej przedwojennej powierzchni i zajęła obszar 312,7 tys. km<sup>2</sup>. Zmniejszyła się również liczba ludności w naszym kraju do nieco ponad 23 mln, a mniejszości narodowe stanowiły jedynie około 2% populacji<sup>12</sup>.

Cezura początkowa pracy wiąże się ze zmieniającymi się zewnętrznymi i wewnętrznymi uwarunkowaniami politycznymi i społeczno-gospodarczymi, które w istotny sposób wpłynęły na formułowanie założeń programowych państwa w stosunku do roli wychowania fizycznego i sportu w hierarchii wartości społecznych. W tworzącym się państwie polskim już w 1919 r. powołano referat sportu w Ministerstwie Zdrowia, a jego przedstawiciel współdziałał w tworzeniu w tym samym roku Polskiego Komitetu Igrzysk Olimpijskich. W Ministerstwie Wyznań Religijnych i Oświecenia Publicznego na bazie referatu higieny szkolnej utworzono wydział, w ramach którego powstał referat wychowania fizycznego. Wychowanie fizyczne i sport popularyzowała także misja amerykańskiej organizacji Young Men's Christian Association (YMCA) umiejscowiona początkowo w Ministerstwie Spraw Wojskowych. W 1919 r. powstał Polski Związek Lekkiej Atletyki i pod jego auspicjami zaczęto organizować również pokazowe zawody sportowe między innymi w mniej znanych poza piłką nożną grach sportowych. W celu koordynacji dość żywiołowego rozwoju wychowania fizycznego i sportu kwalifikowanego w 1919 r. powołano Państwową Radę Wychowania Fizycznego i Kultury Cieleśnej, która miała pełnić funkcję międzyministerialnego organu opiniotwórczo-doradczego. W konsekwencji prowadzonych działań stworzyły się warunki do rozwoju piłki ręcznej w naszym kraju. W czerwcu 1920 r. odbył się w Warszawie pierwszy publiczny pokaz gry w szczypiorniaka zorganizowany dla nauczycieli gimnastyki z terenu stolicy przez byłego legionistę Henryka Świderskiego (1889–1920), który był internowany w obozach w Szczypiornie oraz w Łomży i pełnił tam rolę animatora wychowania fizycznego. W sierpniu 1921 r. na łamach „Przeglądu Sportowego” opublikowano zasady niemieckiej jedenastoosobowej piłki ręcznej, a we wrześniu 1922 r.

---

<sup>12</sup> H. Dmochowska (red.), *Pro memoria 1939–1945*, Warszawa 2015, s. 5–14; zob. także: W. Roszkowski, *Historia Polski 1914–2004*, Warszawa 2005, s. 19–30, 88–94, 155–158; zob. też: H. Chałupczak, T. Browarek, *Mniejszości narodowe w Polsce 1918–1995*, UMCS Lublin 1998, s. 25–29.

zarekomendowano czytelnikom siedmioosobową czeską hazenę jako doskonałą grę sportową dla kobiet<sup>13</sup>.

Cezura końcowa dysertacji ma związek z zakończeniem II wojny światowej. Na wyzwolonych terenach naszego kraju próbowano spontanicznie reaktywować przedwojenne struktury Polskiego Związku Piłki Ręcznej. Aktywność w tej dziedzinie przejawiały środowiska Krakowa, Poznania, Łodzi, Lublina, Warszawy i Katowic i to właśnie w Krakowie 18 listopada 1945 r. zwołano pierwsze powojenne walne zebranie członków Polskiego Związku Piłki Ręcznej utworzonego w 1936 r. W kraju zaczynała jednak dominować nowa rzeczywistość społeczno-polityczna. Zakończyły również swój żywot organizacyjny żydowskie kluby i stowarzyszenia sportowe wobec prowadzonej eksterminacji tego środowiska przez hitlerowców. Organizacje pozostałych mniejszości narodowych zostały prewencyjnie zamknięte przez nowo powstały aparat bezpieczeństwa publicznego. Zniszczone obiekty sportowe wymagały odbudowy, brakowało sprzętu sportowego. Problemem były także indywidualne proniemieckie postawy Polaków w okresie okupacji hitlerowskiej, w związku z czym w grudniu 1945 r. na polecenie Międzyzwiązkowej Komisji Porozumiewawczej Polskich Związków Sportowych powołano Związkową Komisję Oskarżycielską w Polskim Związku Piłki Ręcznej<sup>14</sup>.

Dążąc do zrealizowania zamierzonego celu i uporządkowania wieloaspektowej wiedzy na temat piłki ręcznej w Polsce w określonej cezurze czasowej, w tej pracy została podjęta próba analitycznej, a następnie syntetycznej oceny dorobku społecznego w tej dziedzinie na podstawie wiarygodnych dokumentów źródłowych i informacji. Kwerendą objęto Archiwum Akt Nowych w Warszawie, Narodowe Archiwum Cyfrowe w Warszawie, Archiwum Państwowe w Bydgoszczy, Archiwum Państwowe w Koninie, Archiwum Państwowe w Łodzi oraz Archiwum Państwowe w Toruniu. Nie podjęto kwerendy w archiwach na Śląsku, ponieważ zagadnienie to zostało opracowane przez Tadeusza Karugę i Agnieszkę Tyc, natomiast Centralne Archiwum Wojskowe w Rembertowie było niedostępne. Ponadto dokonano eksploracji zbiorów zgromadzonych w Bibliotece Narodowej w Warszawie oraz w bibliotekach Akademii Wychowania Fizycznego w Gdańsku, Krakowie, Poznaniu i w Warszawie. Badaniami objęto również bibliotekę Muzeum Sportu i Turystyki w Warszawie, bibliotekę Muzeum Sportu i Turystyki w Łodzi, bibliotekę Muzeum Okręgowego Ziemi Kaliskiej

---

<sup>13</sup> D. Pietrzyk (2009), dz. cyt., s. 14–17.

<sup>14</sup> Tenże (2010), *Activity of Polish Handball...*, dz. cyt., s. 217–218.



w Kaliszu oraz składnicę akt Związku Piłki Ręcznej w Polsce, która mieści się w siedzibie organizacji w Warszawie. Analizie poddano źródła drukowane, prace doktorskie i magisterskie, a także literaturę przedmiotu, publikacje okolicznościowe, opracowania, artykuły prasowe, pamiętniki wspomnienia i ikonografię.

Najważniejszą wartość poznawczą mają akta Polskiego Związku Gier Sportowych, Polskiego Związku Piłki Ręcznej i Łódzkiego Okręgowego Związku Gier Sportowych odnalezione w Archiwum Państwowym w Łodzi, które zawierają statuty, postanowienia i regulaminy, komunikaty zarządów, protokoły posiedzeń zarządów, wydziałów gier i dyscypliny, wydziałów spraw sędziowskich, protokoły walnych zgromadzeń, sprawozdania i bilanse, ewidencję zawodniczek, zawodników oraz sędziów, a także odpisy korespondencji.

Dopełnieniem kwerendy są źródła drukowane odnalezione w bibliotekach, do których zaliczyć należy przepisy szczypiorniaka, hazeny i jedenastoosobowej piłki ręcznej, wydawane także dla potrzeb młodzieży szkolnej, a swoistym unikatem wydają się przepisy szczypiorniaka jordanowskiego opublikowane w 1939 r. W zbiorach bibliotek odnaleziono również obcojęzyczne źródła drukowane głównie w języku niemieckim, opisujące genezę piłki ręcznej oraz jej zasady i przepisy, do których zaliczyć można między innymi *Deutsches Sportlexikon*, Berlin 1928 oraz periodyk „Arbeiter Turn und Sportbund, Handball Spielregeln” nr 12, Lipsk 1927/1929. Duże znaczenie dla przygotowanej narracji mają także źródła drukowane w języku polskim o charakterze wydawnictw metodyczno-szkoleniowych, do których zaliczyć należy publikacje: W. Humena *Piłka Ręczna*, Lwów – Warszawa – Kraków (1926), M. Kurleto i C. Rębowskiego *Gry sportowe: piłka koszykowa, piłka siatkowa, szczypiorniak, hazena, palant amerykański*, Warszawa (1927) oraz S. Szmid-Berżyńskiej i W. Kwasta *Hazena (Jordanka). Podręcznik dla grających i instruktorów wraz z oficjalnymi przepisami PZPR i komentarzami*, Warszawa (1937).

Istotne znaczenie dla odpowiedniego opracowania tematu dysertacji miały opublikowane wspomnienia legionistów internowanych w obozach w Szczypiornie i w Łomży w latach 1917–1918.

Innym ważnym źródłem wiedzy o początkach i rozwoju piłki ręcznej w Polsce była prasa wydawana w okresie międzywojennym. Ciągłość wydarzeń związanych z dziejami szczypiorniaka i hazeny zachowana jest głównie w „Przeglądzie Sportowym” oraz w warszawskich periodykach „Stadion” i „Start”, a także w „Kurierze Łódzkim”. O piłce ręcznej i jej odmianach pisano również na łamach lwowskiego

„Sportu”, „Harc mistrza”, „Junaka”, „Żołnierza Wielkopolskiego” i wielu innych lokalnych gazetach, na przykład w „Dzienniku Białostockim”, „Ekspresie Ilustrowanym Wieczornym”, „Kurierze Porannym”, a pod koniec lat trzydziestych XX w. zaczęto publikować informacje w „Sporcie Szkolnym” i „Sporcie Polskim”.

Rozwój piłki ręcznej w Polsce w czasie II wojny światowej został udokumentowany w prasie niemieckojęzycznej wydawanej w naszym kraju w okresie okupacji hitlerowskiej, a cenne informacje zostały odnalezione na łamach lokalnych gazet, takich jak: „Der Oberschlesische Wanderer”, „Krakauer Zeitung”, „Lodzer Zeitung”, „Litzmannstadter Zeitung” i „Warschauer Zeitung”.

W części pracy opisującej genezę piłki ręcznej na świecie i w Europie wykorzystano głównie informacje zawarte w monografii *Handball – history and stories. Fascination for thousands years*, IHF 2013 i w *Encyklopedii sportów świata* napisanej przez W. Lipońskiego (2001). Dopelnieniem narracji była dostępna literatura przedmiotu. Tradycje gier z piłką uprawianych w Polsce w okresie przed i w trakcie rozbiorów zostały opisane również na podstawie dostępnej literatury przedmiotu oraz publikacji źródłowych H. Jordana, M. Tokarskiego, E. Cenara, E. Piaseckiego, S. W. Karpa-Rottermunda, W. R. Kozłowskiego, J. Gebethner i innych. Analizie poddano także Dodatek do czasopisma „Przewodnik Gimnastyczny Sokół” (1910) i dwutygodnik „Ruch” (1906–1915)<sup>15</sup>.

Źródłem badawczym były także informacje zawarte i archiwizowane na stronach internetowych<sup>16</sup>.

Materiały pochodzące z archiwów poddane zostały krytyce i opracowane zgodnie z zasadami metodologii badań historycznych<sup>17</sup>.

---

<sup>15</sup> Wśród szeregu publikacji znalazły się między innymi wydawnictwa: H. Jordan, *O zabawach młodzieży*, Kraków 1891; E. Cenar, *Gry gimnastyczne młodzieży szkolnej*, Lwów 1891; E. Cenar, *Gry piłką z rycinami*, Lwów 1896; M. S. Tokarski, *Zabawy i gry ruchowe na wolnym powietrzu*, Kraków 1902; E. Piasecki, *Zasady wychowania fizycznego*, Kraków 1904; E. Cenar, *Gimnastyka szkolna i gry (metoda szwedzka). Podręcznik dla nauczycieli i kandydatów nauczycielskich*, Lwów 1906; Tenże, *Gry i zabawy ruchowe różnych narodów. Syntetyczny układ ozdobiony licznymi rycinami. Do użytku polskich gimnastycznych towarzystw sokolich polecane przez Radę Szkolną Krajową*, Lwów 1906; J. Gebethnerówna, Z. Krasiówna, A. Filipowicz, *Gry i zabawy w ogrodach Raua*, Warszawa 1911; E. Cenar, *Wskazówki dla nauczycieli szkół ludowych, którzy zdają egzamin kwalifikacyjny z gier i zabaw ruchowych*, Lwów 1911; J. Gebethnerówna, Z. Krasiówna, A. Filipowicz, *Gry i zabawy stosowane w ogrodach im. W. E. Raua*, Warszawa 1916; E. Piasecki, *Zabawy i gry ruchowe dzieci i młodzieży: ze źródeł dziejowych i ludoznawczych, przeważnie rodzimych i z tradycji ustnej*, Kijów 1916.

<sup>16</sup> Zbigniew Osiński, *Internetowe źródła informacji dla historyka*.pdf [dostęp: 23.10.2017].

<sup>17</sup> Metodę indukcyjną zastosowano do analizy materiałów źródłowych dotyczących bezpośrednio omawianego zagadnienia. Metodę dedukcyjną zastosowano przy wnioskowaniu prowadzonym na podstawie dostępnych danych źródłowych i pozaźródłowych, przyjmując założenie, że rzetelnie opisywały zaistniałą rzeczywistość. Metodę biblioteczną wykorzystano do analizy informacji źródłowych zawartych w wydawnictwach periodycznych. Metoda statystyczna umożliwiła natomiast zbadanie

Praca została napisana w ujęciu rzeczowo-chronologicznym i odzwierciedla dzieje piłki ręcznej w Polsce w latach 1919–1945. Zebrany materiał badawczy został przedstawiony w pięciu rozdziałach głównych i uzupełniony zakończeniem oceniającym dorobek piłki ręcznej w Polsce oraz osiągnięcia tej dyscypliny sportowej na tle tendencji światowych. Dopełnieniem całości jest ikonografia związana z historią tej dyscypliny sportowej w naszym kraju w omawianym okresie.

W rozdziale pierwszym przedstawiona została geneza i rozwój piłki ręcznej na świecie do 1918 r. Ta część pracy ma charakter wprowadzający i wykracza poza zasadniczą cezurę chronologiczną, ukazane są w nim bowiem formy gier z piłką uważane przez historyków kultury fizycznej za archetypy oraz pierwowzory współczesnej siedmioosobowej piłki ręcznej, które rozwijały się od czasów starożytności aż do momentu zakończenia I wojny światowej. Przedstawienie w zarysie genezy piłki ręcznej wynika jednak z konieczności historycznego ujęcia nowożytnych początków tej dyscypliny sportowej na świecie. W następnej kolejności ukazane zostały tradycje gier w piłkę w Polsce w okresie przed i w trakcie zaborów oraz opisana została geneza szczypiorniaka.

W rozdziale drugim przedstawiono uwarunkowania rozwoju piłki ręcznej w II Rzeczypospolitej na tle dalszego rozwoju tej dyscypliny sportowej w Europie i zmieniających się warunków politycznych i społeczno-gospodarczych. Opisane zostały początki piłki ręcznej w Polsce i rozwój organizacyjny, zaprezentowano kadre szkoleniową i sędziowską, omówiono infrastrukturę sportową i podstawy finansowania oraz formy popularyzacji piłki ręcznej.

W rozdziale trzecim przedstawiona została rola szkoły, organizacji społecznych i wojska w upowszechnianiu piłki ręcznej w Polsce. Opisano również rozwój piłki ręcznej wśród mniejszości narodowych zamieszkujących tereny ówczesnej Rzeczypospolitej oraz scharakteryzowano działalność polskiego Klubu Sportowego „Gedania” Gdańsk w zakresie propagowania piłki ręcznej wśród mniejszości polskiej zamieszkującej na terenie Wolnego Miasta Gdańska.

W rozdziale czwartym omówiono osiągnięcia drużyn piłki ręcznej we współzawodnictwie na terenie kraju oraz na arenach międzynarodowych.

---

struktury zbiorowości, analizę dynamiki jej zmian oraz wykrywanie zależności między faktami. Metoda geograficzna umożliwiła przestrzenne rozmieszczenie zaistniałych faktów historycznych, a metoda porównawcza pozwoliła dostrzec różnice i podobieństwa występujące w rozwoju piłki ręcznej w różnych regionach naszego kraju, zob. J. Topolski, *Metodologia historii*, Warszawa 1984, s. 385–397.

W rozdziale piątym opisano rozwój piłki ręcznej w okresie II wojny światowej i okupacji ziem polskich. Podjęta została próba statystycznego ujęcia strat biologicznych i materialnych w dziedzinie piłki ręcznej w Polsce, będących z jednej strony efektem okupacji hitlerowskiej i sowieckiej, a z drugiej działań wojennych prowadzonych przez koalicję antyhitlerowską.

Na zakończenie dokonane zostało podsumowanie i omówienie dorobku piłki ręcznej w Polsce w latach 1919–1945. W opracowaniu w aneksach zaprezentowano organizację zawodów, regulaminy rozgrywek, ewolucję przepisów oraz techniki i taktyki gry w piłkę ręczną z uwzględnieniem odmian uprawianych w naszym kraju. W tej części pracy znalazły się również materiały ikonograficzne przedstawiających działaczy, zawodniczki i zawodników, obiekty oraz wydarzenia mające niewątpliwy wpływ na rozwój tej dyscypliny sportowej w naszym kraju w tym okresie. Część dokumentacyjną pracy stanowią także przypisy w tekście, bibliografia oraz indeks nazwisk.

Przeprowadzone analizy pozwalają postawić tezy, że pojawienie się piłki ręcznej w Polsce zależało od inicjatywy indywidualnej, a rozwój powiązany był z akceptacją czynników społecznych oraz państwowych, które przyczyniły się do stworzenia systemu działania i włączenia dyscypliny w struktury polskiego sportu. Niewątpliwie długotrwała próba zachowania tradycji szczypiorniaka jako gry mającej charakter narodowy wywołała jednak niekorzystny wpływ na wyniki osiągnięte przez polskie drużyny na międzynarodowych arenach sportowych. Z drugiej strony wieloletnie promowanie czeskiej hazeny wpłynęło negatywnie na upowszechnienie w Polsce siedmioosobowej piłki ręcznej, choć w Europie była już popularną dyscypliną sportową, a jak pokazuje historia, gra stała się w krótkim czasie jedną z najpopularniejszych dyscyplin sportowych na świecie.

## I. GENEZA I ROZWÓJ PIŁKI RĘCZNEJ NA ŚWIECIE DO 1918 ROKU

Zjawisko społeczne, jakim jest sport w swojej obecnej międzynarodowej oprawie, jest jednym z najbardziej wyraźnych wytworów ludzkiej cywilizacji. Większość ludzi kojarzy współczesny sport jako ćwiczenia i gry służące podnoszeniu i nabywaniu sprawności fizycznej oraz wyrabianiu pewnych cech charakteru, takich jak wytrwałość oraz lojalność we współzawodnictwie. Rozumowanie to uzasadnia jednak istotę sportu głównie z punktu widzenia celów, jakie przypisuje mu pedagogika<sup>18</sup>.

Jeden z polskich autorytetów nauk o kulturze fizycznej Wojciech Lipoński, uwzględniając specyfikę etnologiczną terminu sport, określił tym pojęciem wszelką rekreację, przyjemności, zabawy dające zadowolenie ze współzawodnictwa o charakterze fizycznym między ludźmi, często z udziałem przyborów, przyrządów, zwierząt czy maszyn, takich jak samochody, motocykle, łodzie itp.<sup>19</sup> Autor, dokonując analizy wybranych definicji określających sport, począwszy od łacińskiego terminu *se desporate* przez starofrancuski *se desporter* aż po nowożytny francusko-łaciński słowo *disport*, upowszechnione w Anglii jako skrót sport, ukazał także, jak odrębne były początki rozumienia słowa sport od współczesnej wiedzy na ten temat<sup>20</sup>.

Bernard Suits w artykule *The Nature of Sport* opublikowanym w książce *Ethics in Sport* pod redakcją Wiliama J. Morgana (2007) postawił tezę, że wszystkie sporty są grami szczególnego typu. Według autora każda gra musi być jednak czynnością

---

<sup>18</sup> W. Doroszewski (red.), *Słownik języka polskiego*, t. 8, PAN, Warszawa 1966, s. 593; zob. także: W. K. Osterloff, *Historia sportu*, Warszawa 1976, s. 5–6.

<sup>19</sup> W. Lipoński, *Rochwist i palant. Studium etnologiczne dawnych polskich sportów i gier ruchowych na tle tradycji europejskiej*, Monografia nr 356, Poznań 2004, s. 27–31; zob. także: W. Lipoński (1987), dz. cyt., s. 312–314; zob. też: *Wielka encyklopedia powszechna*, t. 10, Warszawa 1967, s. 719; K. Hądzelek (1987), dz. cyt., t. 2, s. 439; D. Matyja (2000), dz. cyt., s. 228.

<sup>20</sup> Tamże; zob. także: M. M. Kobierecki, *Czym jest sport? Analiza wybranych definicji pojęcia „sport” oraz pojęć zbliżonych*, [w:] J. Dżereń (red.), *Z dziejów kultury fizycznej Polski oraz wybranych regionów i mniejszości narodowych*, SWPW Płock 2011, s. 219–232; Nieco inaczej pojmują natomiast rozumienie pojęcia sport niektórzy polscy luminarze nauk o kulturze fizycznej. Maciej Demel twierdzi na przykład, że sport można rozumieć autotelicznie jako wynik sportowy oraz instrumentalnie jako środek w procesie wychowania i ochrony zdrowia. Jerzy Gaj i Kajetan Hądzelek przekonują, że sport nie tylko wzmacnia i rozwija sprawność, lecz także pogłębia poczucie odrębności narodowej. Według Piotra Godlewskiego sport charakteryzuje się natomiast zorganizowanym systemem szkolenia i współzawodnictwa, a Dobiesław Dudek wskazuje, że sport nie jest jedynie aktywnością fizyczną, ruchową, bowiem za pełnoprawne dyscypliny sportowe uznano szachy czy brydż, niemające charakteru wysiłku fizycznego, zob. M. M. Kobierecki (2011), dz. cyt., s. 232–233.

skierowaną na określone cele, przy czym można wyróżnić cel wstępny – walkę sportową i cel końcowy – zwycięstwo. W grze muszą także występować środki, które oddzielają dopuszczalne sposoby osiągnięcia celów od niedopuszczalnych. Gra musi mieć też reguły, a uczestnicy muszą je akceptować i postępować zgodnie z nimi. Bernard Suits wyróżnia na tym tle gry sportowe oparte na umiejętnościach, a nie na szczęściu, w których dominują umiejętności fizyczne. Wskazuje też, że gry sportowe są rozpowszechnione i uprawia je wiele osób w wielu miejscach, a nie lokalnie, i wreszcie twierdzi, że są to gry, które osiągnęły stabilność instytucjonalną<sup>21</sup>.

Współczesna piłka ręczna jest popularną dyscypliną sportową uprawianą powszechnie na całym świecie, ale ustalenie genezy gry stanowi pewien problem. Nie ma bowiem zbyt wielu źródeł wiedzy na ten temat. Specyfika działań ruchowych określających technikę i taktykę gry w piłkę ręczną jest jednak bardzo zbliżona do naturalnych ruchów człowieka, takich jak biegi, skoki, uniki i rzuty jednorącz do celu, które towarzyszą ludzkiej populacji praktycznie od początków jej istnienia<sup>22</sup>.

Postawić więc można tezę, że piłka ręczna wywodzi swoją genezę od tradycyjnych gier ludowych powiązanych z kultem wiary, znanych od czasów starożytnych i średniowiecza. Wówczas nie istniały jednak podziały na grę za pomocą rąk lub nóg. Dopiero w XVIII w. Szkoci wprowadzili zakaz używania nóg w trakcie gry w piłkę. Rodowód siedmioosobowej współczesnej piłki ręcznej sięga natomiast okresu formowania się i narodzin nowożytnego sportu, a do wprowadzenia gry do grupy nowoczesnych dyscyplin sportowych roszczą sobie prawo trzy europejskie kraje. Wiele wskazuje na to, że współczesna siedmioosobowa piłka ręczna jest pochodzenia skandynawskiego, jednak jej pierwowzory i odmiany odnaleźć możemy także w tradycjach kultury fizycznej Czechów i Niemców, natomiast Szwedzi opracowali charakterystyczne przepisy gry stosowane do dzisiaj<sup>23</sup>.

Z perspektywy czasu możemy stwierdzić, że dorobek każdego z tych społeczeństw jest częścią współczesnej piłki ręcznej. Tradycje kształtujące specyfikę gry budowane były jednak na odrębnościach terytorialnych, językowych, na odmienności praw i obyczajów. Wzajemne dopełnianie się wartości autotelicznych

---

<sup>21</sup> B. Suits, *The Nature of Sport*, [w:] Wiliam J. Morgan (red.), *Ethics in Sport*, Champaign 2007, s. 1–2.

<sup>22</sup> Zob. J. Czerwiński, *Piłka ręczna – charakterystyka gry*, „Trening” 1993, nr 3, s. 4–43.

<sup>23</sup> H. G. Norman, *Deutsches Sport Lexikon*, Berlin 1928, hasło: Handball, s. 103–104; zob. *Beckmanns Sport – Lexikon A–Z*, Wien 1935, hasło: Handball, s. 1174–1180; zob. też: *Der Sport Brock Haus. Alles von sport von A bis Z*, Wiesbaden 1971, hasło: Handball, s. 199–201; zob. również: S. Jančálek, F. Taborsky, J. Safarikowa, *Hazena. Teorie a didaktika*, Praha 1989, s. 12–17; T. Ladegaard, *Bolsjedenge og jernhårde ladies: Om Dansk håndboldhistorie*, Schonberg 2006, s. 7–11; W. Zieleskiwicz (2008), dz. cyt., s. 9; *Handball...* (2013), dz. cyt., s. 13–15.

i instrumentalnych, jakie niosły ze sobą poszczególne rodzaje gier w piłkę ręczną, przyczyniło się do niwelowania różnic międzykulturowych w tej dziedzinie i stworzenia w końcu jednolitego wzorca.

Upowszechnianie w określonych środowiskach społecznych odrębnej kulturowo formy ruchowej musiało jednak odpowiadać istotnym potrzebom ludzkim w zakresie aktywności fizycznej, a przesunięcie z czasem akcentów z ekspresji w czasie gry (dla satysfakcji grających) w zdolność osiągnięcia optymalnego wyniku sportowego, stanowiącego określony produkt wysiłku graczy, wyparło w końcu pierwotny egalitaryzm na rzecz elitaryzmu i piłka ręczna oraz jej odmiany stały się dyscyplinami sportowymi na początku XX w.<sup>24</sup>

## **1. Tradycje gier w piłkę od czasów wspólnoty pierwotnej do początków nowożytnych dyscyplin sportowych**

Piłka obecna jest w kulturze człowieka od wielu tysięcy lat, stanowiąc przy tym atrakcyjny przedmiot ludzkich zainteresowań w sferze aktywności fizycznej. Sam moment jej pojawienia się w obrębie ludzkiej cywilizacji jest jednak nieuchwytny, ale panuje przekonanie, że ten kulisty przedmiot był początkowo nierozzerwalnie powiązany z kultem wiary rozwijającym się już wśród ludów pierwotnych, natomiast późniejsze czynności ruchowe człowieka wykonywane z piłką w charakterze intencjonalnym stały się jednym z praźródeł współczesnej kultury fizycznej<sup>25</sup>.

W okresie archaicznym gra w piłkę mogła być jednym z ludzkich zachowań, a tradycje podsuwają jej rozumienie głównie w kategorii zręczności i ryzyka. Dopiero z czasem gra mogła dać swobodę, odprężenie czy wręcz stać się formą zabawy. Wynik owej działalności nie stanowił jednak wytworu materialnego człowieka, wobec czego przyjmuje się, że nie sama formuła gry-zabawy, określana jako specyficzne ludzkie działanie z użyciem piłki, a wywołane przez nie stany psychiczne u uczestników mogły

---

<sup>24</sup> Zob. W. Lipoński, *Historia sportu na tle rozwoju kultury fizycznej*, Warszawa 2012, s. 23–26; zob. także: A. Wohl, *Rola świadomości w upowszechnianiu kultury fizycznej*, „Kultura Fizyczna” 1989, nr 9–10, s. 4–13; zob. też: *Handball...* (2013), dz. cyt., s. 15–16.

<sup>25</sup> W. Lipoński (2001), dz. cyt., hasło: Piłka, s. 364–365; zob. też: J. Lipiec, *Człowiek i piłka. Ontologiczne refleksje o piłce jako partnerze, medium i kryterium*, [w:] T. Koszyc, J. Dembiński (red.), *Instrumentalne wykorzystanie gier z piłką*, Wrocław 2003, s. 9–21; zob. także: W. Lipoński (2004), dz. cyt., s. 159–160; A. Wohl, *Socjologia kultury fizycznej. Zarys problematyki*, t. 1, AWF Warszawa 1979, s. 178–196.

być również istotnymi czynnikami cywilizacyjnymi. Roger Caillois (1913–1978) twierdzi, że zasób zabaw i gier charakterystycznych dla określonych społeczności jest obrazem ich kultury, odzwierciedla sposób myślenia, działania i stopień współżycia jej członków, a kulturowa rola zabaw i gier najlepiej ujawniała się w ograniczeniach, jakie nakładały ich reguły i zasady na wrodzoną człowiekowi pożyteczność<sup>26</sup>.

Nie dysponujemy opisami współzawodnictwa z użyciem piłki z okresu przedmitycznego, paleolitycznego. Ślady różnego rodzaju takich zachowań odnaleziono natomiast w postaci rysunków naskalnych lub grawerki na sprzętach użytku codziennego na wszystkich kontynentach współczesnego świata, co potwierdza tezę, że gry w piłkę są wytworem ludzkich czynności. Z tak pozostawionych informacji domniemywać można również, że gry w piłkę ceniono u ludów pierwotnych. Związane z religią i obrzędowością, umacniały więzi lokalne, wprowadzały w kulturę wspólnot plemiennych, będąc swoistą formą inicjacji. Piłka w wielu tych kulturach była często symbolem słońca i rywalizacja nierzadko symbolizowała walkę jasności z ciemnością, a w konsekwencji pojedynki dobra ze złem. Tradycyjne odmiany takich gier polegały na noszeniu, rzucaniu czy też wrywaniu sobie piłki przez uczestników<sup>27</sup>.

W tradycji antycznej odnaleźć można już szereg zabaw i gier ruchowych z piłką, w których uczestnicy posługiwali się głównie rękami. Wprawdzie większość z nich nie miała charakteru zespołowego, ale w niektórych przypadkach można próbować doszukać się elementów będących pierwowzorem dla zachowań występujących we współczesnej piłce ręcznej. Spór trwa jednak o to, gdzie, w której kulturze i w jakim okresie umieścić jej pierwotne, niewyraźne jeszcze kontury i najwcześniejsze formy prezentacji<sup>28</sup>.

U zarania każdej rozwiniętej kultury stało zawsze pismo. W wielu tekstach pozostawionych przez starożytne cywilizacje Egiptu, Mezopotamii, Indii czy Chin

---

<sup>26</sup> H. Zdebska, *Gra w kulturze człowieka*, [w:] S. Żak, M. Spieszny (red.), *Humanistyczny sens gier z piłką w wychowaniu fizycznym*, Monografia nr 8, MTNGS Wrocław 2007, s. 26–33; zob. też: M. Bronikowski, *Zmiany społeczne jako czynnik warunkujący rozwój różnych form aktywności*, „Wychowanie Fizyczne i Sport” 2001, nr 4, s. 445–456; zob. także: J. Huizinga, *Homo ludens (Zabawa jako źródło kultury)*, Warszawa 1985.

<sup>27</sup> P. Błajet, *Gra jako rytuał przejścia*, [w:] S. Żak, M. Spieszny (red.), *Humanistyczny sens gier z piłką w wychowaniu fizycznym*, Monografia nr 8, MTNGS Wrocław 2007, s. 13–19.

<sup>28</sup> H. Zdebska, *Piłka ręczna – w poszukiwaniu archetypu gry*, [w:] H. Zdebska, S. Żak (red.), *Humanistyczne aspekty gier sportowych (piłka ręczna)*, Monografia nr 11, MTNGS Kraków – Wrocław 2009, s. 5–10.



przeczytać można wzmianki o grach w piłkę uprawianych głównie rękami, które także należały do elementów wychowania młodzieży<sup>29</sup>.

W podobnym okresie gry w piłkę uprawiano również na drugiej półkuli naszego globu. Piłkarskie gry Indian Ameryki Środkowej sięgają tradycją co najmniej II tysiąclecia p.n.e., o czym pisze badacz ich historii Robert L. Humphrey (1939–2002). Twierdzi nawet: „że są jednymi z najtrwalszych i geograficznie najszerzej rozpowszechnionych w historii ludzkiej cywilizacji i wskazuje też, że w kulturach tubylców gry były także częścią kultu ku czci bogom i grano w nie na podobieństwo niebios”<sup>30</sup>.

Konrad Theodor Preuss (1869–1938), niemiecki etnolog prowadzący badania we wschodnich Kordylierach w Ameryce Południowej w drugiej dekadzie XX w., zanotował natomiast w swoim raporcie słowa Indian Vitoto pielęgnujących prastare mity i podania o grze w piłkę odbywającej się co dwa lata na wiosnę i na jesieni. „Ludzie ci mówili, że gdy grali w piłkę, to nie uprawiali swawoli, gdyż jest to rzecz święta i kto ją źle wykonuje, tego skaże Pan gry w piłkę, który obserwuje graczy i widzi, kto grze szkodzi”<sup>31</sup>. Jeszcze więcej rytualnych cech miała gra Azteków ku czci boga wojny i słońca Huitzilopochtli, w trakcie której kauczukową piłkę starano się przerzucić przez jeden z kamiennych kręgów znajdujących się na placu gry. Przed jej rozpoczęciem zabijano bowiem czterech ludzi: „by ich krew symbolizowała jutrzenkę będącą niejako sygnałem do rywalizacji”<sup>32</sup>.

Wśród wielu odmian ludycznych gier Indian Ameryki Północnej piłkę rzucano od partnera do partnera i chwymano w dłonie, a czasami rzucano w górę i usiłowano nie dopuścić, aby upadła na ziemię. Gdy tak się stało, eliminowano z gry tych uczestników, którzy do tego dopuścili. Obserwator takich gier, oficer ówczesnej angielskiej armii George Cartwright (1739–1819) pisał w 1792 r. w swoim dzienniku o Indianach z Labradoru „jako o bardzo złych chwytacach piłki”, co może sugerować o rzadkości uprawiania podobnych gier przez tamtejsze plemiona. Należy jednak dodać, że nie bez wpływu na taką sytuację pozostawał prawdopodobnie surowy, arktyczny klimat. Sam

---

<sup>29</sup> R. Wroczyński, *Powszechne dzieje wychowania fizycznego*, wyd. 2 rozszerzone, Wrocław 1985, s. 20–35; zob. także: W. Lipoński (2012), dz. cyt., s. 174.

<sup>30</sup> W. Lipoński (2001), dz. cyt., hasło: Piłkarskie gry Indian Ameryki Środkowej, s. 375–376.

<sup>31</sup> Tamże.

<sup>32</sup> Tamże; zob. także: W. Lipoński (1987), dz. cyt., s. 247; W. Lipoński (2012), dz. cyt., s. 300–314; zob. też: G. Herbert, *Um Ball und Tor*, Leipzig 1965, s. 118–120.

autor pisał zresztą: „że tego typu gry sprawiały Indianom dużo przyjemności, a dwaj gracze, rzucając piłką do siebie, musieli uważać, by pozostały jej nie złapał”<sup>33</sup>.

Inny z badaczy kultury Indian północnoamerykańskich George Catlin (1796–1872), który utrwał ich zwyczaje i obyczaje w licznych rysunkach, twierdzi natomiast: „że widywał gry liczące po tysiąc uczestników, którzy musieli zdobyć sto goli za pomocą specjalnych raket i małej twardej piłeczki, a boisko miało półtora kilometra długości i na obu jego końcach umiejscowione były wysokie pięciometrowe bramki z poprzeczkami”<sup>34</sup>.

Historyk sportu Robert W. Henderson (1888–1985) udowodnił jednak w swojej pracy noszącej tytuł *Ball, Bat and Bishop* (1947), że poszczególne odmiany gier z piłką, zarówno indywidualne, jak i zespołowe, mające charakter gier granych głównie rękami, znajdują pierwotne odpowiedniki przede wszystkim w egipskich tradycjach i ceremoniach religijnych, a najstarszym tego typu śladem jest scena znajdująca się na ścianie świątyni w Deir-er-Bahari, przy wejściu do pomieszczenia z ołtarzem boga Hathora, przedstawiająca rytualną grę o tej samej nazwie, w której brał udział faraon Tuthmosis III (1479–1425 p.n.e.)<sup>35</sup>.

Liczne świadectwa wskazują także, że podobne gry znalazły z czasem swoje formy ludyczne i stały się świadomym środkiem wychowania młodych pokoleń. Gry zespołowe z piłką graną rękami są częstym motywem ówczesnych egipskich płaskorzeźb (reliefów). Wśród dziewcząt popularne były gry, w trakcie których przerzucały one piłkę i chwyciły ją rękami, stojąc na jednej nodze, natomiast rysunek przedstawiający grę określaną *piłka na barana*, ukazuje prawdopodobnie specyficzną formę doskonalenia umiejętności, która miała wyćwiczyć u zawodniczek pewny chwyt piłki rzuconej przed właściwą rywalizacją<sup>36</sup>. Wizerunki utrwalone na reliefach przedstawiają również gry uprawiane przez chłopców, którzy grali głównie małymi piłkami, aby wyćwiczyć zręczność i siłę rzutu, w przeciwieństwie do dziewcząt, które do gry używały większych piłek, chcąc osiągnąć przy tym subtelność i elegancję ruchu<sup>37</sup>. Szybki rozwój kultury egipskiej zapoczątkowany wynalezieniem pisma hieroglificznego spowodował rozległe kontakty z nieodległymi starożytnymi

---

<sup>33</sup> M. B. Michalik (1993), dz. cyt., s. 51–53.

<sup>34</sup> Tamże, s. 375.

<sup>35</sup> W. Lipoński (2001), dz. cyt., s. 365; zob. także: Z. Dowgird, *Z etnograficznych badań tradycyjnych gier polskich*, [w:] M. Weinert (red.), „Rozprawy Naukowe WSWF” 1968, t. 6, s. 238.

<sup>36</sup> R. Wroczyński (1985), dz. cyt., s. 28.

<sup>37</sup> Tamże; zob. także: J. Bielski, *Wychowanie fizyczne i sport w starożytnym Egipcie*, „Kultura Fizyczna” 1994, nr 1–2, s. 1–4, 32; zob. też: W. Lipoński (2012), dz. cyt., s. 37–48.

cywilizacjami basenu Morza Śródziemnego, a ludyczne formy gier w piłkę rozprzestrzeniły się na terenach ognisk kulturowych, z których rozwinęły się organizmy państwowe Asyrii, Mezopotamii, Babilonii czy Fenicji<sup>38</sup>.

Żaden z antycznych narodów nie udokumentował jednak tak dokładnie sztuki fizycznego doskonalenia swojego ciała, jak uczynili to starożytni Grecy. Choć początki ich słynnego święta sportu (igrzysk) gubią się w mrokach mitów i opowieści, to walka sportowa lub współzawodnictwo nazywane jest od tamtych czasów agonistyką, a personifikować ją miał według Pauzanasza (100–180 n.e.) posąg Agona znajdujący się w starożytnej Olimpii (nie zachował się niestety do naszych czasów)<sup>39</sup>.

Szereg ówczesnych państw greckich prowadziło jednak ustawiczne wojny między sobą, co zaczęło znajdować odzwierciedlenie w sposobach wychowania młodzieży. Mimo rozbicia terytorialnego i politycznego plemiona greckie łączyła wspólność języka, wierzeń i kultury. Swoistym tego przykładem były działania króla Elidy Ifitosa, który zawarł święty pokój-*ekecheirię* z Likurgiem – królem Sparty i Klejstenesem – królem Pisy i ponownie zorganizował Święte Igrzyska (793/776 r. p.n.e.) po wieloletniej przerwie, aby nadać temu sojuszowi jeszcze większą rangę<sup>40</sup>.

Najsilniejszym punktem tego przymierza byli Spartanie, którzy znacznie większe znaczenie przypisywali „teżyźnie fizycznej niż samemu świętowaniu”. Przez lata zawody zyskały rangę „święta panhelleńskiego”, a biegi, skoki, rzuty i walki zapaśnicze uprawiane od najmłodszych lat w gimnazjonach znajdowały odbicie w sportowych rytuałach. Jednak ciągle wojny prowadzone między miastami-państwami

---

<sup>38</sup> R. Wroczyński (1985), dz. cyt., s. 33–34; zob. także: W. Lipoński (2012), dz. cyt., s. 28–36.

<sup>39</sup> W. Lipoński (2001), dz. cyt., hasło: Agonistyka, s. 17; zob. B. Michalik (1993), dz. cyt., s. 35; zob. także: W. Lutyk, *Agonistyka grecka w sztuce antycznej*, „Kultura Fizyczna” 1970, s. 396–403; E. Kałamacka, *Antyczna Olimpia „po liftingu” – współczesne oblicze sportu olimpijskiego*, [w:] J. Chełmecki (red.), *Spoleczno-edukacyjne oblicza olimpizmu (Ruch olimpijski i niepełnosprawni sportowcy)*, t. 2, AWF Warszawa 2006, s. 17–22; Według Pauzanasza w tamtym okresie były dwa takie posągi. Pierwszy w Herajonie tworzył symboliczną parę z bogiem wojny Aressem, drugi zaś w Altis stał obok posągu Zeusa, Dionizosa i Orfeusza i był dziełem Dionizosa z Argos, który tworzył ok. 460 r. p.n.e. Tenże miał przedstawiać zawodnika trzymającego w rękach tzw. haltery; zob. W. Lipoński (1987), dz. cyt., hasło: Agon, s. 11.

<sup>40</sup> M. B. Michalik (1993), dz. cyt., s. 38; zob. A. Szastyńska-Siemion, *Pindar o trudzie sportowca*, „Kultura Fizyczna” 1971, nr 2, s. 52–53; A. Szastyńska-Siemion, Athanasios Kalpaxis, *Olimpia – Igrzyska olimpijskie w starożytności*, „Kultura Fizyczna” 1996, nr 1–2, s. 23–27; B. J. Kunicki, *Kultura fizyczna antycznej Grecji (ideologia, filozofia, nauka)*, AWF Poznań 2002, s. 10–41; zob. też: K. Zuchora, *Od ekecheirii do wychowania przez sport dla pokoju*, [w:] J. Chełmecki (2006), dz. cyt., s. 10–16; zob. także: W. Lipoński (2012), dz. cyt., s. 83; Fegon współczesny Pauzanaszowi podaje, że igrzyska od czasu Pelopsa i Heraklesa, który je ustanowił, zostały zawieszane na 28 olimpiad, tj. 112 lat, aż do czasu Korjobosa Elejczyka, który odniósł pierwsze historyczne odnotowane zwycięstwo w Olimpii w 776 r. p.n.e. (Pauzanasz, *Wędrowki po Helladzie*, ks. V, r. I, s. 355). Według Wellejusa Paterkulusa igrzyska zostały natomiast wznowione przez Ifitosa na 823 lata przed konsulem M. Winicjuszem (30 r. n.e.), tj. w 793 r. p.n.e. (tamże, r. VII, s. 370); zob. <http://biblioteka.kijowski.pl/antykgrecki/pauzanasz> [dostęp: 26.07.2016].

greckimi powodowały, że dla Spartan sam udział w igrzyskach „zaczął stanowić problem”. Dbając o opinię niezwyknięzonych, zaczęli zatem szukać form aktywności fizycznej, gdzie oprócz siły, szybkości i wytrzymałości znaczenia nabierałyby zręczność i współdziałanie<sup>41</sup>.

Gry w piłkę połączone z bezpośrednią walką sportową, określane mianem *sfairomachiai*, szybko stały się dla Spartan elementem przygotowania do służby wojskowej (*efebii*), a zabawy z piłką mające bardziej rekreacyjny charakter, nazywane *sfairiseis*, z zapalem uprawiali Grecy ateńscy<sup>42</sup>.

Platon (427–347 p.n.e.) pisał, że kiedy Spartanie grali w piłkę, to była to swego rodzaju wojna na piłkę, a do gry mającej charakter ćwiczeń paramilitarnych stawali mężczyźni, którzy mieli przejść swoistą próbę dojrzałości. Grając na torze do wyścigów konnych, dwie drużyny czternastoosobowe goniły za piłką przed publicznością, wzajemnie na siebie napadając, choć ci, którzy reguły gry naruszali, według autora podlegali karze chłosty<sup>43</sup>. O tym, że gra przypominała współczesne rugby, świadczyć mogą reliefy na cokole jednego z pomników, choć zasady spisane po roku 400 p.n.e. przez spartanina Timokratesa z Lakonii w formie podręcznika *Peri tes sphairistikos* zostały zagubione<sup>44</sup>.

Gry w piłkę, a raczej grupa zabaw z piłką nazywana *sfairiseis*, które uprawiali Grecy ateńscy, zmieniały stopniowo swój charakter. Początkowo uczestnicy takich gier wyrzucali piłkę wysoko w powietrze, a inni ją łapali. Udział łączono z tańcem i ruchami podkreślającymi wdzięk ludzkiego ciała. Z czasem zaczęto piłkę rzucać do siebie i łapać. Do grupy tej należały gry nazywane: *aporrhaxis*, *keretizein*, *sfaira* i *urania*.

---

<sup>41</sup> M. B. Michalik (1993), dz. cyt., s. 39; zob. też: C. Paleologos, *Olimpia w micie i w historii*, „Kultura Fizyczna” 1978, nr 10, s. 468–471; W. Lipoński (2012), dz. cyt., s. 65–68; zob. także: W. S. Siergiejew, *Historia starożytnej Grecji*, Warszawa 1952, s. 160–171.

<sup>42</sup> W. Lipoński (2001), dz. cyt., hasła: *Sfairiseis*; *Sfairomachiai*, s. 446; zob. też: L. Winniczuk, *Ludzie, zwyczaje i obyczaje starożytnej Grecji i Rzymu*, Warszawa 2006, s. 412–415; zob. także: W. Lipoński (2012), dz. cyt., s. 69–78.

<sup>43</sup> M. B. Michalik (1993), dz. cyt., s. 43.

<sup>44</sup> W. Lipoński (2001), dz. cyt., hasło: *Episkyros*, s. 119; zob. B. Biliński, *Starożytna pochwała piłki*, „Meander” 1955, t. 10, s. 245; Przyczyną zaginięcia podręcznika mógł być konflikt zbrojny w latach 395–387 p.n.e. między Spartą i jej sojusznikami ze Związku Peloponeskiego a koalicją Teb, Aten, Koryntu i Argo. W wyniku jego zakończenia wszystkie miasta greckie leżące w Azji Mniejszej dostały się bowiem pod panowanie perskie, co wiązało się zapewne ze stopniowym eliminowaniem wszelkich przejawów kultury greckiej, zob. W. S. Siergiejew (1952), dz. cyt., s. 356–360; Podobną grę opisał natomiast Pausaniasz (100–180 r. n.e.) w swoich *Wędrowniach po Helladzie*, a Grecki satyryk Lukian (120–190 r. n.e.) z Samosaty określił ją jako brutalną w jednym ze swoich filozoficzno-satyrycznych dialogów, bowiem: „co rusz jeden napadał na drugiego i uderzał go swym ciałem z całych sił”, zob. W. Lipoński (2001), dz. cyt., s. 119.

Nigdy jednak żadna z nich nie weszła do programu antycznych igrzysk<sup>45</sup>. Utrata niepodległości przez Grecję w 338 r. p.n.e. sprawiła, że terytoria małych państw-miast najpierw stały się prowincją macedońską, a następnie w 146 r. p.n.e. prowincją rzymską. Zaistniała sytuacja przyczyniła się tym samym do stopniowego zaniechania „rozgrywania igrzysk w świętym kręgu olimpijskim” i „greckie sporty” zaczęły tracić swoje cechy narodowe<sup>46</sup>.

Wpływy kultury greckiej na Rzym znalazły jednak swoje odzwierciedlenie w programach racjonalnego kształcenia młodzieży. Początkowo Rzymian zainteresowały tylko zapasy i boks. Z czasem zaadaptowali natarcia zbrojne oddziałów konnych i wyścigi wozów. W końcu Rzymianie przejęli grę nazywaną *aporrhaxis*, której istotą było odbijanie i chwytanie piłki odbitej od ziemi. Później zyskała ona miano *rzymskiej piłki* (*roman ball*) i została opisana w *Satyrykomic* Petroniusza (27–66 r. n.e.)<sup>47</sup>.

Pod wpływem tradycji starorzzymskich rozwinęły się igrzyska gladiatorów i zaczęła tworzyć się społeczność widzów. Praktyczni Rzymianie akceptowali, tolerowali, wręcz pochwalali okrutny i krwawy przebieg zmagania, co nie sprzyjało pojmowaniu wychowawczej roli ćwiczeń fizycznych wzorem kultury greckiej. Jednakże ci sami Rzymianie spędzali aktywnie swój wolny czas także w termach, które spełniały rolę „ośrodków wypoczynkowych antycznego świata” i dawały spore możliwości fizycznego rozwoju, w tym uprawiania gier w piłkę kobietom i starszym mężczyznom<sup>48</sup>.

Niezwykle popularna wśród Rzymian była w tym czasie gra w piłkę nosząca grecką nazwę *triagon*. Podbijanie małej piłki otwartą dłonią było rozrywką dla obywateli i częścią kultury dnia codziennego. Miejscem ćwiczeń dla młodzieży były natomiast palestry. Miały one zazwyczaj kształty czworokątów i przyjmowały formę ówczesnych boisk sportowych, a gry w piłkę, które tam uprawiano, określano mianem *expulsim ludere*. Jedną z takich gier opisał komediopisarz Plautus (250–184 p.n.e.),

---

<sup>45</sup> W. Lipoński (2001), dz. cyt., hasła: *Aporrhaxis*, s. 26; *Keretizein*, s. 228; *Sfaira*, s. 446; *Urania*, s. 531; zob. W. Lipoński (2012), dz. cyt., s. 111–114.

<sup>46</sup> R. Wroczyński (1985), dz. cyt., s. 53–55.

<sup>47</sup> Piłkę rzucano rękami, ale musiała się odbić o podłoże, nim została chwycona. Na boisko składały się dwa koła wrysowane jedno w drugie. Rzucona piłka musiała odbić się w kole wewnętrznym i wyjść poza koło zewnętrzne, aby można było ją łapać. Grę prowadził także sędzia, zob. W. Lipoński (2001), dz. cyt., hasło: *Roman ball*, s. 422; zob. także: B. Michalik (1993), s. 48; zob. też: R. Wroczyński (1985), dz. cyt., s. 57; J. Łanowski, *Czy istniał sport rzymski*, „Kultura Fizyczna” 1985, nr 11–12, s. 15–17.

<sup>48</sup> R. Wroczyński (1985), dz. cyt., s. 58; zob. także: W. Lipoński (2012), dz. cyt., s. 131–146.

wskazując: „że gracze odbijając piłkę o ścianę, nadawali jej lot ręką odzianą w rodzaj skórzanej rękawicy i stąd jej nazwa *follis pugilatorius*”<sup>49</sup>.

Często w Rzymie mówiono o grze nazywanej harpaston. Jedną z jej pierwotnych odmian była rywalizacja łącząca w sobie walkę o piłkę z zapasami. Jak podkreślano, „gra miała spartańskie korzenie”, a Rzymianie przypuszczalnie uprawiali ją w takiej formie dla wojskowej zaprawy fizycznej. Porażki, jakich doznały armie Rzymu w potyczkach z Germanami (113–108 p.n.e.), przyczyniły się bowiem do poszukiwań form zespołowego współdziałania rozwijających u legionistów oprócz siły, także zręczność, gdyż umiejętność ta była niezbędna w ówczesnej taktyce wojennej, gdzie przeważała forma walki wręcz<sup>50</sup>.

Rzymianie, wymieniając pierwotnie nazwę harpaston, uważali, że była ona tożsama z grecką *fainindą*<sup>51</sup>. Athenaios (II–III w. n.e.) napisał nawet w swoim dziele *O środkach zaradczych (Deipnosophistae)* w księdze I: „że harpaston, który zwykle się określać mianem fainindy, jest grą, którą lubię najbardziej ze wszystkich, bowiem wielki jest wysiłek i zmęczenie towarzyszy współzawodnictwu w tę grę piłkarską i bardzo gwałtowne zwroty i skręty karkiem”<sup>52</sup>. Jest więc prawdopodobne, że obie nazwy określały przeciwstawne czynności, komplementarne dla istoty samej gry, w której jedna strona starała się utrzymać piłkę w dłoniach, markując podania do partnerów, a druga starała się ją wyrwać, chwycić<sup>53</sup>.

Rzymski historyk pisarz Arrian (86–160 n.e.), omawiając tę grę, pisał natomiast: „że można zobaczyć, że tu i gracze mają doświadczenie, bowiem żaden z nich nie spiera się o harpaston jako o zło czy dobro, lecz tylko o rzuty i chwyt. Poza tym zawiera ona w sobie technikę, szybkość, opanowanie ruchu, no i mądrość. Jeśli rzucam ja, to inny łapie, gdybyśmy zaś rzucali i łapali piłkę w zamieszaniu albo z lękiem, nie byłaby to już

---

<sup>49</sup> W. Lipoński (2001), dz. cyt., hasło: *Expulsim ludere*, s. 123; Zwrotu tego użył później Varron (116–27 p.n.e.) w *Satyrach Menipejskich*, a o grze tej pisali potem również Pizon (48 p.n.e. – 32 n.e.) i Lucan (39–65 n.e.), twierdząc jednak, że ci którzy w piłkę tę grali, zabawiali się nią także w locie po odbiciu jej o ziemię.

<sup>50</sup> Tamże, hasło: *Harpaston*, s. 173; zob. także: L. Winniczuk (2006), dz. cyt., s. 418–420; zob. też: B. Michalik (1993), dz. cyt., s. 50.

<sup>51</sup> W. Lipoński (2001), dz. cyt., hasło: *Faininda*, s. 126.

<sup>52</sup> Tamże; zob. też: <http://www.attalus.org/old/athenaeus.html-translation>, Book1 (Baths), s. 25–26 [dostęp: 27.07.2016].

<sup>53</sup> Tamże; Wzmianki o grze faininda uprawianej w starożytnej Grecji między IV a III w. p.n.e., zachowały się także w pismach króla Jobasa (52/50 p.n.e. – 23 n.e.) z Mauretanii. Zachowało się też nazwisko znawcy tej gry i jednocześnie ówczesnego trenera Fenestiusa (Phaenestius).

gra. Co więcej, jeden wołałby rzucaj, a drugi nie rzucaj, trzeci zaś, gdybyś do mnie rzucił i nie byłaby to gra, lecz kłótnia”<sup>54</sup>.

Według tegoż samego Arriana wzorem dla harpaston mogła być jednak nie faininda, ale inna starożytna grecka gra nazywana episkyros, bowiem tylko jej dokładny opis pisarz przedstawia. „Boisko było przecięte pośrodku linią złożoną z odłamków kamieni i ograniczone dwiema równoległymi liniami granicznymi zaznaczonymi w odległości przekraczającej nieco długość dwóch rzutów piłki. Na dany znak dwie drużyny biegły ze swych granicznych linii do leżącej na środku piłki. Kto pierwszy się przy niej znalazł, próbował sam czy z partnerami współdziałając, wrzucić ją jak najdalej na pole przeciwnika, a zwyciężała ta drużyna, której udało się posłać piłkę za linię graniczną przeciwnika”<sup>55</sup>.

W miarę coraz to nowych podbojów rozszerzały się granice Imperium Rzymskiego, a zarazem jego kulturowe wpływy zderzały się z innymi cywilizacjami. Tym samym zaawansowane organizacyjnie formy rywalizacji, mające swoje korzenie w kulturach społeczności zamieszkujących tereny basenu Morza Śródziemnego, zetknęły się z rzutami młotem, skokami przez przeszkody czy biegami przełajowymi, które wchodziły w skład sprawnościowych prób „barbarzyńskich wojowników”, a jednocześnie starogermańskie i celtyckie tradycje zabaw i gier z piłką uderzaną drewnianym wybijakiem, rzucaną rękami bądź kopaną nogami konfrontowały się z ich grecko-rzymskimi odmianami<sup>56</sup>.

Już od czasów wczesnej republiki wzrastający w potęgę Rzym nie opierał się wpływom innych kultur, choć nie akceptowano greckiego wychowania gimnastycznego, widząc w obnażaniu się obrazę moralności i przejaw zdegenerowania. Zmieniał się natomiast charakter innych zapożyczonych bardziej zaawansowanych organizacyjnie form ruchowych<sup>57</sup>.

Ponownie o episkyros jako „grze zespołowej mającej przy tym odpowiednie walory wychowawcze” pisał w swoim dziele *Onomastykon (Słownik nazw własnych)* Juliusz Pollux, Grek noszący imię Polideukes, żyjący w II w. n.e. w Egipcie<sup>58</sup>. O tym,

---

<sup>54</sup> M. B. Michalik (1993), dz. cyt., s. 50.

<sup>55</sup> Tamże; zob. także: G. Herbert (1965), dz. cyt., s. 137–140; zob. też: *Handball...* (2013), dz. cyt., s. 9–10.

<sup>56</sup> W. Lipoński (2001), dz. cyt., hasło: Piłka, s. 364–365; zob. także: W. Lipoński (2004), s. 182–187; zob. też: W. Lipoński (2012), dz. cyt., s. 49–63.

<sup>57</sup> R. Wroczyński (1985), dz. cyt., s. 56–58.

<sup>58</sup> W. Lipoński (2001), dz. cyt., hasło: Episkyros, s. 119; zob. G. Herbert (1965), dz. cyt. s. 138; zob. także: [http://books.google.com/books/about/Julli\\_Polucis\\_Onomasticon.html](http://books.google.com/books/about/Julli_Polucis_Onomasticon.html), s. 441–442 [dostęp: 26.06.2016].

że gra w małą piłkę, jak nazywano rzymski harpaston, nie należała do brutalnych form ruchowych, świadczyć może także jej pochwała napisana przez greckiego lekarza Galena (130–200 r. n.e.) na łamach traktatu *Peri tou olia mikras sphairas gymnasion* (*O ćwiczeniach z małą piłką*)<sup>59</sup>.

Efektom przesilenia się hellenistycznej filozofii w społeczeństwie Rzymu były narodziny i rozprzestrzenianie się chrześcijaństwa na obszarze ówczesnego imperium. Ludzie prości, nieobeznani z subtelnościami metafizycznych konstrukcji, marzyli coraz częściej o religii gwarantującej iluzoryczną choćby „pozagrobową szczęśliwość”<sup>60</sup>. Wśród pierwszych chrześcijan zaczął także dominować wrogi stosunek do różnorodnych form starożytnej kultury fizycznej. Przyczyny takiej sytuacji nie leżały tylko w dogmatyzmie religijnym, ale głównie powiązane były z postępującym wynaturzeniem społecznym Rzymian, polegającym na prześladowaniu chrześcijan przez upowszechnianie gladiatorstwa w formie walk z dzikimi zwierzętami<sup>61</sup>.

Rozwój chrześcijaństwa, które stało się religią państwa rzymskiego w 313 r. n.e. oraz dekret cesarza Teodozjusza I (347–395 r. n.e.) z 393 r. n.e. nakazujący przerwanie starożytnych igrzysk, doprowadziły w 404 r. n.e. do zaniechania walk gladiatorów, a w V w. n.e. do zaprzestania walk z dzikimi zwierzętami<sup>62</sup>. W 476 r. n.e. obalone zostało cesarstwo zachodniorzymskie, ale proces utrwalania się chrześcijaństwa trwał dalej, a pierwotna surowa ideologia religijna deprecjonowała stopniowo dotychczasowe formy kultury fizycznej<sup>63</sup>.

---

<sup>59</sup> B. Biliński (1955), dz. cyt., s. 239; zob. także: S. Wilk, *Galen o gimnastyce i medycynie*, „Wychowanie Fizyczne i Sport” 1984, t. 28, nr 1, s. 91–106; Z dzieła żyjącego ponad 400 lat później Izydora (560–636 r. n.e.) z Sewilli *Origrinum sive etymologiarum libri XX* (*Dwadzieścia ksiąg pochodzeń czyli etymologii*) wynika natomiast, że w grze mającej miano harpaston chodziło o utrzymanie piłki jak najdłużej w powietrzu, bowiem gdy jeden wyrwał ją drugiemu, to rzucał ku górze, nie powodując jednak dotknięcia ziemi, zob. W. Lipoński (2001), dz. cyt., hasło: Harpaston, s. 173; zob. także, *Hanndball...* (2013), s. 9–10.

<sup>60</sup> B. J. Kunicki (2002), dz. cyt., s. 70–76.

<sup>61</sup> R. Wroczyński (1985), dz. cyt., s. 60.

<sup>62</sup> Tamże, s. 61; Po edykcji mediolańskiej w 313 r. Konstantyn Wielki nie tylko zwolnił od podatków miejskich kler, ale nałożył na miasta obowiązek jego utrzymania; zob. J. Krasuski, *Historia wychowania*, Warszawa 1989, s. 20.

<sup>63</sup> Imperium Rzymskie już w IV w. przeżywało kryzys wewnętrzny, który doprowadził najpierw do podziału państwa. Później na terenach zachodnich pojawiły się organizmy państwowe Franków, Wizygotów i Longobardów. W 407 r. legiony rzymskie wycofały się także z Wysp Brytyjskich, a przybyłe tam plemiona Anglów, Sasów i Jutów zorganizowały własne pogańskie królestwa, deprecjonując rdzennych Celtów. Powstałe w 843 r. państwo Franków przyjęło z czasem nazwę Francja, a pozostałe ziemie nazwano Niemcami. We wschodniej części dawnego Cesarstwa Rzymskiego pojawiły się natomiast organizmy państwowe Czechów, Polaków, Węgrów i Rusinów. Wyodrębniły się także kraje skandynawskie, a religia chrześcijańska zaczynała dominować w kształtującej się Europie, zob. L. Leciejewicz, *Nowa postać świata. Narodziny średniowiecznej cywilizacji europejskiej*, Wrocław 2007.



Z biegiem czasu kościół zaczął stopniowo godzić się z przekazywanym od wieków przekonaniem, że okazywać wdzięczność „opatrzności bożej” można także wzorem dawnego „sportowania się”, a mnisi i księża, chcąc ogarnąć nową ideologią coraz szersze masy społeczne, adaptowali ich „pogańskie obyczaje”<sup>64</sup>. Również przemiany, jakie zachodziły w życiu społecznym, spowodowały, że ludzie zupełnie inaczej zaczęli postrzegać swoją aktywność ruchową. Utylitaryzm ówczesnej kultury fizycznej, uwzględniający dotychczas zawsze przygotowanie człowieka do walki i obrony, stopniowo zaczął dotyczyć także zagadnień związanych z pracą i wolnym czasem<sup>65</sup>. Pila Paschalis, gra mająca związki z „wiosennym kultem urodzaju w kalendarzu pogańskich świąt”, stała się z czasem protoplastą wielu gier z użyciem piłki granej rękami i nogami, którym zaczął patronować kościół, „osadzając je w chrześcijańskiej tradycji świąt wielkanocnych”<sup>66</sup>.

Średniowieczne „rycerskie igrzyska”, w których dominowały biegi, skoki, rzuty czy też inne formy usprawniania, jak tropienie, maskowanie się i ukrywanie, stały się zbędne wobec umiejętności jazdy konnej i władania różnorodną bronią. Zostały im również przeciwstawione „wiejskie igrzyska”, w których prym wiodły zabawy, korowody i pokazy „sprawności fizycznej dnia codziennego” odzwierciedlające tym samym „plebejski sposób życia”, a o odmiennościach tych przekonali się Normanowie po zdobyciu Anglii w 1066 r., kiedy zetknęli się z grami w piłkę „pospolicie” uprawianymi przez tamtejsze społeczeństwo<sup>67</sup>.

Staroangielskie gry piłkarskie wywodzą się prawdopodobnie z żołnierskich zabaw z piłką znanych z czasów rzymskich obozów wojskowych. Grano zazwyczaj małymi piłkami, dozwolona była gra rękami lub kopanie piłki, ale raczej przeważało jej

---

<sup>64</sup> Potrzeba ruchu jako czynnika rozwoju dzieci i młodzieży nie była w zasadzie kwestionowana, a czołowy teolog i filozof średniowiecza św. Augustyn (354–430), autor dzieła *O Państwie Bożym* (*De civitate Dei*), gimnastykę zalecał jako pożyteczną nawet dla duchownych, zob. W. Wroczyński (1985), dz. cyt., s. 61–62; zob. także: B. Zientara, *Historia powszechna średniowiecza*, Warszawa 1996, s. 73–75.

<sup>65</sup> R. Wroczyński (1985), dz. cyt., s. 63–66; zob. J. Krasuski (1989), dz. cyt. s. 33–34; zob. także: B. Zientara (1996), dz. cyt., s. 62–70.

<sup>66</sup> W. Lipoński (2001), dz. cyt., hasło: Piłka wielkanocna, s. 377–378; zob. W. Lipoński (2012), dz. cyt., s. 222–226.

<sup>67</sup> Normanowie byli feudalnymi rycerzami, potomkami zromanizowanych wikingów osiadłych w północnej części Królestwa Zachodnich Franków. W trakcie podbojów rycerze normandzcy asymilowali się stopniowo z lokalną ludnością, przejmując także tamtejsze zwyczaje, zob. B. Zientara (1996), dz. cyt., s. 192–207; zob. także: W. Lipoński (2012), dz. cyt., s. 214–222; L. Kudłonowa, *Igrzyska górali szkockich*, „Kultura Fizyczna” 1971, nr 2, s. 79–83; K. Kretkowska, *Igrzyska szkockie – tradycja i terażniejszość*, cz. 1, „Kultura Fizyczna” 1984, nr 1, s. 29–31; K. Kretkowska, dz. cyt., cz. 2, „Kultura Fizyczna” 1984, nr 3–4, s. 26–28; A. Weichert, *Igrzyska Roberta Dovera. Ich historia i wizerunek w literaturze anglojęzycznej w pierwszej połowie XVII w.*, „Kultura Fizyczna” 1984, nr 11–12, s. 25–28; zob. też: M. E. Hallam, E. Judith, *Francja w czasach Kapotyngów 987–1328*, Warszawa 2006, s. 66–68.

chwywanie. Głównie należało jednak przenieść piłkę przez linię bramkową lub z nią przybiec w określone miejsce, inaczej bowiem „nie uznawano gola”<sup>68</sup>.

Gry w piłkę uprawiano powszechnie w całym kraju. W Londynie już pod koniec XII w. każdego roku w tzw. tłusty wtorek w Wielki Post cała młodzież szkolna szła na place zabawiać się w podobny sposób piłką. Rosnąca popularność takich gier w okresie średniowiecza w Anglii oraz we Francji spowodowała, że w krajach tych już od początku XIV w. wydawane były dekrety królewskie: „zabraniające marnowania czasu na takie rozrywki, jak gry w piłkę ręczną, nożną i podbijaną kijem – *pilam manualem, pedivam et bacularem*”<sup>69</sup>.

Stała organizacja takich gier występowała jednak sporadycznie, ponieważ rywalizujące ze sobą drużyny występowały zazwyczaj w zmiennych składach osobowych, tak więc „wyćwiczenie swoistego zgrania” było wręcz niemożliwe. Te prastare gry piłkarskie, których istotą było wykazanie wieloosobowemu zespołowi przeciwników swojej wyższości przez efektywniejsze operowanie piłką, którą rzucano i chwymano rękami oraz kopano nogami, stanowiły załączek gier sportowych oraz usankcjonowanej zasadami rywalizacji. Z czasem zostały pozbawione takich cech, jak totalność, żywiołowość i skrajna nieprzewidywalność. W *hurling to goales* uczestniczyło zazwyczaj od 15 do 30 graczy, a w *over country* brały udział całe wsie, niekiedy nawet parafie. Na wschodzie Anglii uprawiano natomiast grę w *piłkę polową* w trakcie której: „schwywany z piłką w rękę gracz tracił punkt dla swojej drużyny”<sup>70</sup>. We Francji w mieście Auxerre już na początku XII w. przed tamtejszą świątynią wierni wspólnie z duchownymi uprawiali grę, która polegała na „wrywaniu sobie piłki”. Przeciw takim formom gier występował już w 1165 r. paryski teolog Jean Beleth, szczególnie gdy uprawiano je w klasztorach. W 1286 r. biskup Guillaume Durandus narzekał publicznie, że w wielu miejscach we Francji dostojnicy kościoła grają w piłkę

---

<sup>68</sup> W Anglii mieszkańcy Derby już w III w. n.e. zabawiali się piłką po zwycięstwie nad Rzymianami, ale z czasem gra przybrała ostrzejszy charakter, o czym świadczy opis Shermana w *Wolnych kamieniarzach z Isle of Purbeck*, którzy graniem w piłkę wywalczyli sobie prawa i przywileje do terenu na którym grali, zob. W. Lipoński (2001), dz. cyt., hasło: Cmp-ball, s. 89.

<sup>69</sup> We Francji wydawano zakazy sankcjonowane jako dekrety królewskie, które od 1369 r. zabraniały marnowania czasu na takie rozrywki. Nie brakowało i w Anglii zakazów królewskich dotyczących uprawiania gier z piłką, z których najwcześniejsze noszą daty z 1314 r. i 1349 r. Później edykty pojawiły się ponownie w 1363 i 1389 r., zob. E. Piasecki, *Dalsze badania nad genezą ćwiczeń cielesnych*, Poznań 1932, s. 28–30; zob. także: R. Wroczyński (1985), dz. cyt., s. 67; zob. też: M. Ordyłowski, *Historia kultury fizycznej. Starożytność–oświecenie*, AWF Wrocław 1997, s. 78–82.

<sup>70</sup> B. Kazimierowicz, *Piłka nożna polska*, Uniwersytet Poznański, Studium Wychowania Fizycznego 1936, s. 4–5, praca magisterska napisana pod kierunkiem prof. dr. E. Piaseckiego. Mgr Bogumił Kazimierowicz uprawiał szermierkę w poznańskim AZS i był instruktorem tej dyscypliny sportowej. Po zakończeniu II wojny światowej zamieszkał w Kanadzie, gdzie zmarł w wieku 99 lat.

z klerykami. W Niemczech istniał natomiast zwyczaj rozpoczynania gry rzutem piłki przez dach kościoła, a w Danii grano głównie na przykościelnych placach<sup>71</sup>.

Czasy nowożytne w Europie odziedziczyły po poprzednich epokach wiele ludowych gier z piłką, które rozgrywano za pomocą rąk i nóg, a popularność ich była tak duża, że nawet ówczesni duchowni także „dawali się wciągnąć w tego typu rozrywkę”. Sobór w Sems w 1485 r. zakazał im jednak: „gry w piłkę ręczną zwłaszcza w koszuli i publicznie”<sup>72</sup>. Forbert I z Aisne autor pierwszych przepisów gry w piłkę w języku francuskim powtarzał natomiast za Galenem: „o wielkiej zalecie gry w piłkę, jaką jest częsta sposobność i łatwość grania ze względu na to, że niewiele trzeba urządzeń”<sup>73</sup>.

Do najstarszych gier uprawianych we Francji należała gra w *dużą piłkę*. Od czasów Ludwika Świętego (1214–1270) nazywana była *souille* i cieszyła się popularnością. W trakcie gry dwie grupy rywalizowały ze sobą, aby trafić piłką w bramkę lub zanieść ją w umówione miejsce na teren przeciwnika za pomocą kopnięć nogami lub podbijania pięścią. We Francji grano także w *małą piłkę*, którą głównie chwymano w ręce, a gra nazywała się *theque*<sup>74</sup>.

Gra w *piłkę dętą*, w którą grywali starożytni Rzymianie za pomocą rąk i nóg, znana była w XVI w. w Italii pod nazwą *giuoco del calcio*, a najobszerniejszy jej opis przedstawił G. de Bardi w swoim dziele *Rozprawa o grze w piłkę florencką* (1580). Autor podkreślał, że uczestnicy powinni utrzymywać wszechstronną sprawność fizyczną, bowiem gracz czołowy w tej piłce nożnej musiał odznaczać się chyżością nóg, zręcznością w skoku i w zapasach i celnością rzutu. Dodawał przy tym, że gra ma jednak elitarny charakter związany z pozycją społeczną uczestników<sup>75</sup>.

Bardzo popularną grą w Irlandii był *football gaelicki*. Jego tradycje sięgały czasów kultury celtyckiej na kontynencie w I–II w. n.e. Początkowo charakter gry był brutalny, ale z czasem jej zasady sprowadzono do kopania piłki nogą lub odbijania pięścią i zakazano rzucania piłki ręką do bramki w kształcie litery H, nakazując, aby

---

<sup>71</sup> W. Lipoński (2004), dz. cyt., s. 162–164.

<sup>72</sup> B. Kazimierowicz (1936), dz. cyt., s. 6–7; zob. także: R. Wroczyński (1985), dz. cyt., s. 108–109.

<sup>73</sup> Tamże.

<sup>74</sup> B. Kazimierowicz (1936), dz. cyt., s. 8–9; zob. także: R. Wroczyński (1985), dz. cyt., s. 110; zob. też: W. Lipoński (2001), dz. cyt., hasło: Soule, s. 467–468; W. Lipoński (2012), dz. cyt., s. 292–297; W. Ferens, R. Wroczyński, *Rozwój kultury fizycznej w okresie odrodzenia i oświecenia*, Warszawa 1964, s. 129–153; J. J. Jusserand, *Sporty i gry ruchowe w starej Francji (Les sports et jeux d'exercices dans l'ancienne France)*, Paryż 1901.

<sup>75</sup> Tamże; zob. także: R. Wroczyński (1985), dz. cyt., s. 112–113; zob. też: G. Tognetti, *Rugby – da una cita uno sport*, Bologna 1969.

dwie piętnastoosobowe drużyny starały się umieścić piłkę (przyłożyć) w bramce lub spowodować, aby poszybowała ponad poprzeczką, a zasadnicze przepisy gry spisano w Dublinie w 1527 r.<sup>76</sup>

Swoistym przełomem w usankcjonowaniu różnorodnych form ruchowych uprawianych w Anglii była *Deklaracja Sportów*, opublikowana w 1618 r. przez króla Jakuba I (1566–1625), która uprawomocniła między innymi „wszelkie gry w piłkę”<sup>77</sup>.

Na podstawie dotychczasowych rozważań postawić można tezę, że rodowód współczesnej piłki ręcznej sięga tradycyjnych gier ludowych, znanych od czasów starożytności i średniowiecza, gdy nie istniały jeszcze jednoznaczne podziały na grę za pomocą rąk lub nóg. Pierwsza historycznie znana próba ograniczenia gry w piłkę nogami na korzyść rąk miała natomiast miejsce w XVIII w. w trakcie gry w piłkę w szkockim mieście Scone, a tamtejsza gra piłka ze Scone (ang. ball of Scone) była lokalną odmianą gry w tzw. piłkę tłustego wtorku, która należała do „brytyjskich rytualnych gier piłkarskich związanych z obyczajowością starożytnego Rzymu”<sup>78</sup>.

W piłkę ze Scone, jak pisze Wojciech Lipoński (2001) na podstawie XVIII-wiecznego opisu, „Grali kawalerowie przeciwko żonatom, a ten, który piłkę chwycił rzuconą w górę, biegł, aż złapała go drużyna przeciwna, a wówczas, gdy zdołał się otrząsnąć z atakujących go graczy, biegł dalej, jeśli nie rzucał jej do kogoś ze swojej partii, chyba że wcześniej ktoś mu wyrwał piłkę, z tym że żaden z graczy nie mógł jej kopać. Ze strony żonatyh celem gry było trzykrotne umieszczenie piłki w dziurze wykopanej w ziemi na wrzosowisku, natomiast kawalerowie musieli zanurzyć ją trzykrotnie w rzece. Która z drużyn szybciej osiągnęła swój cel, odnosiła zwycięstwo, natomiast gdy oba zespoły nie były w stanie tego dokonać do zachodu słońca, przecinano piłkę na pół, bowiem jak rzecze przysłowie, w tej części kraju wszystko toczyło się *fair*”<sup>79</sup>. Ponadto autor pisze: „Iż mieszkańcy powiadają, że obyczaj ten miał swoje początki w czasach rycerstwa, gdy jakiś Włoch przybył do tych okolic, wzywając wszystkie parafie i grząc jakąś karą, jeśli nie podejmą wyzwania, ale wszystkie odmówiły za wyjątkiem parafii Scone, gdzie zresztą Włoch został pochowany, a na pamiątkę tego znakomitego czynu zainicjowano rzeczoną grę”<sup>80</sup>.

---

<sup>76</sup> W. Lipoński (2001), dz. cyt., hasło: Football gaelicki, s. 138.

<sup>77</sup> W. Lipoński, *Dzieje kultury brytyjskiej*, Warszawa 2004, s. 252–257.

<sup>78</sup> W. Lipoński (2001), dz. cyt., hasło: Piłka ze Scone, s. 379; zob. także: W. Lipoński (2001), dz. cyt., hasło: Piłka tłustego wtorku, s. 376–377; zob. też: *Handball...* (2013), dz. cyt., s. 11–12.

<sup>79</sup> Tamże.

<sup>80</sup> Tamże.

U schyłku każdego mijającego wieku czy na początku nowej epoki dochodziło zwykle do dyskusji i ocen minionych zdarzeń. Pojawiały się relacje i podsumowania czasu przeszłego. Formowano prognozy i plany na przyszłość. Wprowadzone w wielu krajach w Europie w okresie oświecenia elementy sprawnościowe i zdrowotne do programów edukacyjnych dla młodzieży stały się podstawą nowej praktyki wychowawczej. Jednym z głównych rzeczników systematycznej gimnastyki (wychowania fizycznego) dopełnianej grami z piłką i zabawami ruchowymi był Johann Christoph Friedrich Guts Muths (1759–1839), nauczyciel w szkole w Schnepfenthal zlokalizowanej na terenach ówczesnych Niemiec, a jego dzieło *Gry dla ćwiczenia i wypoczynku ducha (Spiele für Übung und Erholung des Geistes, 1795)* przez długi czas uznawane było za wzorcowe w tej dziedzinie<sup>81</sup>.

Analogiczną działalność w szkole w Dessau rozwijał Gerhardt Ulrich Anton Vieth (1763–1836), autor *Encyklopedii ćwiczeń fizycznych (Encyklopädie der Leibesübungen, 1794–1818)*. Wraz z nawrotem ku naturalizmowi i empiryzmowi zwrócono ponownie uwagę na prastare, proste w swych regułach, gry z piłką, które zaczęto określać mianem gier gimnastycznych<sup>82</sup>. Nowy styl wychowawczy systematycznie rozprzestrzenił się na tereny sąsiednich krajów, takich jak Austria, Francja i Holandia, a szkolne boiska do gier i zabaw z piłką zaczęły powstawać również w Danii, Szwecji i Wielkiej Brytanii<sup>83</sup>.

Od początku XIX w. wychowanie fizyczne młodzieży wkroczyło w okres dynamicznego rozwoju. Główne źródła dobrej passy tkwiły w przeobrażeniach społecznych i ekonomicznych, jakie nastąpiły na świecie w ramach trwającej rewolucji przemysłowej. Ruch stał się naturalną potrzebą człowieka, kompensując ujemne wpływy industrializacji i urbanizacji. Wprowadzanie obowiązku szkolnego i wychowania fizycznego dla młodych pokoleń wiązało się z uzasadnieniem płynącym ze środowisk pedagogicznych i lekarskich. Również „koła wojskowe” zaczęły

---

<sup>81</sup> W. Gniewkowski, *Guts Muts. Pionier wychowania fizycznego młodzieży szkolnej*, „Kultura Fizyczna” 1959, nr 11–12, s. 745–752.

<sup>82</sup> E. Piasecki, *Badania nad genezą ćwiczeń cielesnych*, Poznań 1922, s. 3–6; zob. także: E. Piasecki, *Dzieje wychowania fizycznego*, Lwów 1925, s. 104–114; zob. też: W. Ferens, R. Wroczyński (1964), dz. cyt., s. XXIX–XXXIX; Z. Dowgird, *Geneza piłki*, „Wychowanie Fizyczne i Higiena Szkolna” 1966, nr 1, s. 5–8; R. Wroczyński (1985), dz. cyt., s. 89–92.

<sup>83</sup> E. Madeyski, *Nauka gimnastyki szkolnej. Teoretyczny podręcznik dla uczniów i uczennic seminariów nauczycielskich, tudzież dla nauczycieli szkół ludowych, pospolitych i wydziałowych*, Lwów 1890, s. 12–24; zob. E. Cenar, *Gimnastyka szkolna i gry (metoda szwedzka). Podręcznik dla nauczycieli i kandydatów nauczycielskich*, Lwów 1906, s. 9–14; G. Młodzikowski, *Genealogia społeczna i klasowe funkcje sportu w latach 1860–1928*, „Roczniki Naukowe” 1970, t. 12, s. 21–26; zob. także: W. Lipoński (2012), dz. cyt., s. 336–338.

przywiązywać coraz większą uwagę do poziomu sprawności fizycznej młodzieży, której rzesze stanowić miały potencjalne źródło militarnych rezerw<sup>84</sup>.

Charakterystyczny system wychowania fizycznego oparty na grach i zabawach z piłką w pierwszym rzędzie ukształtował się w trakcie XIX stulecia w Anglii. Klimat wysp brytyjskich umożliwiał bowiem aktywność fizyczną młodzieży na otwartym terenie przez cały rok, inaczej niż w Europie. Do tego naturalna izolacja od kontynentu sprzyjała kultywowaniu rodzimych zwyczajów. Niemalą rolę odegrał w tym procesie ustrój oświaty tego kraju i tradycyjne szkoły średnie określane mianem *public schools*. W placówkach o wielowiekowej historii w Winchester, Westminster, Eton, Harrow, Chasterhouse, Rugby i Stressbury zaczęto ponownie kłaść nacisk na klasyczne wykształcenie młodzieży i starano się „wskrzesić staroangielskie gry piłkarskie w football” i połączyć je z ćwiczeniami fizycznymi<sup>85</sup>.

Za sprawą Thomasa Arnolda (1795–1842), kierownika szkoły w Rugby, zaczęto propagować tzw. wychowanie sportowe oparte na współdziałaniu i współzawodnictwie, a główną formą były gry z użyciem piłki uprawiane na otwartej przestrzeni<sup>86</sup>. Pierwotnie graczom w football nie wolno było jednak biegać z piłką po jej chwycie w dłonie, natomiast obowiązkowo trzeba było piłkę kopnąć. Dopiero w 1823 r. uczeń William Webb Ellis złamał tę zasadę i pobiegł z piłką w stronę bramki przeciwnika, kładąc ją na ziemi między słupkami bramki. Eksperyment ten z czasem zaakceptowano w innych szkołach pod nazwą *rugby-football*, a wychowankowie T. Arnolda zaczęli szerzyć idee wychowania przez sport w całym kraju<sup>87</sup>.

---

<sup>84</sup> R. Wroczyński (1985), s. 117–121; zob. także: s. 172–174.

<sup>85</sup> Tamże, s. 189–190; zob. także: B. Kazimierowicz (1936), dz. cyt., s. 9–10; zob. też: W. Lipoński (2001), hasła: Epworth Hood i Haxey Hood, s. 174.

<sup>86</sup> R. Wroczyński (1985), dz. cyt., s. 190–192; zob. także: M. Markowa, *Miejsce sportu w pedagogicznej koncepcji Thomasa Arnolda z Rugby*, AWF Warszawa 1983: Thomas Arnold podał także dokładną formułę potrójnej roli sportu w procesie nauczania, polegającą po pierwsze na harmonii ciała, wzmacnianiu mięśni i uspokajaniu zmysłów i wyobraźni, po drugie na wniesieniu do życia wychowanków bezpośrednich zainteresowań związanych z jego uprawianiem, wreszcie po trzecie na zaznajomieniu młodzieży ze mechanizmami społecznymi przez powierzenie jej kierownictwa i prowadzenia tychże gier sportowych; zob. też: Z. Grot, T. Ziółkowska, *Dzieje kultury fizycznej (do 1918 r.)*, Warszawa – Poznań 1990, s. 144–145; A. Dwight Culler, *Thomas Arnold and The Mirror of History*, Cambridge 1982, s. 15–25.

<sup>87</sup> M. Bondarowicz, J. Grochowski, *Rugby*, Warszawa 1976, s. 7; Średniowieczne odmiany gry w football pojawiały się w szkołach publicznych, ale tam gdzie brakowało przestrzeni, jak na przykład w Westminster czy w Chasterhouse, proponowano młodzieży *drybbling game* (grę z odbijaniem piłki o ziemię lub prowadzenie jej wyłącznie nogami). W Harrow, gdzie było więcej miejsca, tak jak w Rugby, zezwalano natomiast na swobodne kopanie piłki i chwywanie jej w ręce, ale zakazane było wspomniane odbijanie piłki dłońmi o ziemię czy długotrwałe prowadzenie nogami, zob. H. J. Savage, *Games and sports in British schools and universities*, New York 1926, s. 23–26; zob. także: B. Kazimierowicz (1936), dz. cyt., s. 11–12.

Upowszechnienie gier sportowych wśród młodzieży spowodowało potrzebę międzyszkolnej rywalizacji, która stała się charakterystycznym zjawiskiem angielskiego życia szkolnego. Formalnego usankcjonowania pozycji gier piłkarskich w programach kształcenia dokonała w 1864 r. Królewska Komisja ds. Szkół Średnich, uznając football i *cricket* za gry „społecznie wartościowe”. Ruch sportowy w szkołach publicznych przyczynił się także do rozwoju gier w piłkę w college’ach uniwersyteckich, a rywalizacja studentów w Oxford i w Cambridge na stałe wprowadziła pojęcia z boisk sportowych do życia społecznego (*fair play* oznaczało postępowanie etyczne, *to play the game* identyfikowało stosowanie się do obowiązujących przepisów, a *this is not cricket* odzwierciedlało niehonorowe postępowanie)<sup>88</sup>. Cechą charakterystyczną tego okresu był również rozwój organizacji zrzeszających zwolenników określonych form aktywności fizycznej<sup>89</sup>.

Model wychowania w dziewiętnastowiecznej Anglii nakreślał obraz obywatela, a ożywienie wielu dziedzin życia społecznego przyczyniło się do rozkwitu Imperium Brytyjskiego. Rozpowszechnianie informacji przez rozwój prasy i literatury wskazywało społeczeństwu „co jest modne i pożyteczne”, a angielski pedagog Herbert Spencer (1820–1903) już w 1861 r. opublikował swoje poglądy dotyczące wychowania młodych pokoleń w dziele *O wychowaniu umysłowym, moralnym i fizycznym* (*On Education: Intellectual, Moral and Physical*, London 1861), promując „typ Anglika zdobywcy kolonialnego, który w głównej mierze miał dbać o swoją tężyznę fizyczną”<sup>90</sup>.

Kiedy kolejne generacje absolwentów słynnych już angielskich *public schools* zaczęły pojawiać się na obszarze ówczesnego Imperium Brytyjskiego, ruch gier sportowych w bardzo krótkim czasie został utożsamiony z kulturą anglosaską i znalazł swoje odzwierciedlenie wśród innych narodów mających podobne korzenie,

---

<sup>88</sup> H. J. Savage (1926), dz. cyt., s. 43–44; zob. także: R. Wroczyński (1985), dz. cyt., s. 192–194; zob. też: W. Lipoński (2004), dz. cyt., s. 621–622; S. Mitchell, *Daily Life in Victorian England*, Westport – London 2009, s. 215–242.

<sup>89</sup> W 1855 r. powołano federację skupiającą drużyny sportowe reprezentujące 17 college’ów. W 1863 r. założono natomiast Związek Piłkarski obejmujący zarówno zwolenników gry w piłkę nogami, jak i stronników gry w piłkę w formie, w jaką grano w szkole w rugby. Z czasem każda z gier przybrała inny kierunek rozwoju i w 1871 r. zawiązał się samodzielny Związek Football-Rugby (Rugby Football Union); Tradycje tworzących się kooperatyw na Wyspach Brytyjskich sięgają jednak już połowy XVIII w. Początkowo najbardziej popularne były te zrzeszające miłośników myślistwa i wyścigów konnych, usankcjonowane kodeksem obyczajowym środowisk arystokratycznych. W centrach przemysłowych powstawały organizacje skupiające przedstawicieli burżuazji i mieszczaństwa, natomiast środowiska robotnicze zawiązywały własne stowarzyszenia, zob. P. Godlewski, *Sport europejski w procesie przemian cywilizacyjnych XIX stulecia*, [w:] J. Gaj, B. Woltmann (red.), *Zarys historii sportu w Polsce 1867–1997*, Gorzów Wlkp. 1999, s. 11–22; zob. także: W. Lipoński, *Historia sportu na tle rozwoju kultury fizycznej*, Warszawa 2012, s. 479–485.

<sup>90</sup> H. Spencer, *O wychowaniu umysłowym, moralnym i fizycznym*, Wrocław 1960; zob. R. Wroczyński (1985), dz. cyt., s. 250–251.

a „brytyjski styl gry w piłkę stawał się symbolem kulturowej przynależności do wspólnoty”<sup>91</sup>.

W kontynentalnej Europie formy gier z piłką trafiły do szkół również w drugiej połowie XIX w. 4 czerwca 1862 r. pojawiło się w Prusach rozporządzenie władz nakładające obowiązek utrzymania boisk gimnastycznych przy każdej szkole, ale wzrost zainteresowania społecznego wspomnianą inicjatywą nastąpił dopiero w 1869 r., po wydaniu dodatkowego okólnika. 27 października 1882 r. opublikowano natomiast oficjalne rozporządzenie ministra oświaty Gustava von Gosslera (1832–1902), podkreślające ważność zabaw i gier z piłką na wolnym powietrzu obok ćwiczeń gimnastycznych, którego treść była rezultatem prac Zjazdów Nauczycieli Gimnastyki odbywających się w Salzburgu (1874), Brunszwiku (1876) i Berlinie (1881). Rozporządzenie to wprowadzało także przymus uczestnictwa młodzieży w obu formach wychowania fizycznego, bez różnicy wieku i płci<sup>92</sup>. Równolegle rozwijał się pozaszkolny ruch gier sportowych, a czołową rolę w jego rozwoju odegrała Centralna Komisja Popierania Zabaw Młodzieży i Dorosłych powołana w 1891 r., której prace

---

<sup>91</sup> W 1870 r. we Francji w mieście le Havre odbył się pierwszy pokazowy mecz angielskich studentów. W późniejszych latach zaczęto rozgrywać mecze między drużynami z Anglii, Walii, Szkocji i Irlandii pod nazwą International Championship, a w 1910 r. do rywalizacji dołączyła ekipa francuska, zob. D. Sommerville, *The Encyclopedia of Rugby Union*, New York 1997, s. 34–35; zob. też: B. Fletcher Robinson, *Rugby football*, London 1986, s. 50; Przenikanie się kultur umożliwiło zaszczerpienie angielskich gier piłkarskich także w koloniach. Autochtoni często ulegali kulturze Brytyjczyków w przekonaniu, że zapożyczają się również w ich tradycjach, choć niektóre regiony wypracowały swój model gry w piłkę, wykorzystując elementy rugby. Gra rozprzestrzeniła się w drugiej połowie XIX w. w Australii, Nowej Zelandii, Oceanii i Południowej Afryce. Nie przyjęła się natomiast w Indiach, a w Australii stworzono także nową grę o nazwie football australijski. Już w pierwszej połowie XIX w. nastąpiła natomiast ekspansja gier angielskich na tereny kolonii brytyjskich w Ameryce Północnej, ale zostały one z czasem zmodyfikowane pod kątem tzw. ruchu boiskowego młodzieży, którego animatorzy zwracali również dużą uwagę na wychowawcze aspekty społeczno-moralne gier sportowych. Starając się stworzyć jednak niezależną tożsamość państwową, zaprezentowali w 1845 r. własną odmianę europejskiego palanta (baseball), a w 1869 r. własną odmianę rugby, czyli tzw. football amerykański. W 1891 r. pojawiła się amerykańska koszykówka, a w 1895 r. zaprezentowano grę w siatkówkę. Rugby w niezmienionej formie przyjęło się tylko w angielskojęzycznej części Kanady w 1864 r. Wszędzie tam powstawały natomiast stowarzyszenia i związki korzystające z tradycji angielskich klubów sportowych, zob. E. Piasecki (1925), dz. cyt., s. 170; E. Piasecki (1932), dz. cyt., s. 35; zob. też: W. Gniewkowski, *Amerykańska „Natural Gymnastics” chłopców w koncepcji T. D. Wooda, Cl. Hetheringtona i J. F. Williama*, „Kultura Fizyczna” 1961, nr 10, s. 695–702; zob. także: R. Wroczyński (1985), dz. cyt., s. 200–206; E. Kałamačka, *Od duszy do ciała – ewolucja programowa Związku Młodzieży YMCA*, „Kultura Fizyczna” 1994, nr 9–10, s. 11–16; S. Wilkins, *Sports and Games of Medieval Cultures*, London 2002, s. 286; W. Lipoński (2004), *Dzieje kultury...* dz. cyt., s. 622–627; W. Lipoński (2012), dz. cyt., s. 331–334.

<sup>92</sup> S. Karp-Rottermund, *Program wychowania fizycznego*, Warszawa 1917, s. 7–10.

<sup>92</sup> Tamże.



skierowane były głównie na rozbudowę odpowiednich terenów do uprawiania gier i zabaw ruchowych<sup>93</sup>.

W 1874 r. „gry gimnastyczne” wprowadzono do planów wychowania fizycznego szkół średnich w Austrii, ale działanie to usankcjonowano dopiero w 1880 r. z chwilą pojawienia się rozporządzenia ministerialnego. Od 1890 r. za sprawą ministra szkolnictwa Paula Gautscha (1851–1918) zajęto się wprowadzaniem gier z piłką w życie ponad zakreślony ministerialnym planem program, ale za najważniejszy warunek ich rozwoju przyjęto (podobnie jak w Prusach) zakładanie boisk przy szkołach, bowiem do tego czasu gry w piłkę uprawiano głównie na pozamiejskich, wojskowych placach przeznaczonych do tzw. musztry<sup>94</sup>.

W 1891 r. powstało w Danii w Kopenhadze Stowarzyszenie Gier Ruchowych, a jego członkowie zaczęli propagować tę formę aktywności fizycznej wśród młodzieży. W 1897 r. powołano tam również Narodowy Komitet Popierania Gier wśród Młodzieży Szkolnej i opracowano szeroki plan rozbudowy boisk sportowych. Dużą aktywność w tej dziedzinie zaczęły przejawiać lokalne samorządy<sup>95</sup>. Nieco wcześniej, bo w 1896 r., utworzono też ogólnokrajowy związek Idraets Forbund zrzeszający wszystkie dziedziny sportów i gier uprawianych w całym kraju, a organizacja ta zaczęła wiązać ruch sportowy z „wskrzeszeniem narodowych nordyckich tradycji” i podnoszeniem tężyzny fizycznej młodzieży<sup>96</sup>.

Specyficzny system szkolnego wychowania fizycznego wytworzył się w Szwecji. Ze względu na surowy klimat dominowały w nim ćwiczenia ruchowe z wykorzystaniem pomocy i urządzeń zlokalizowanych w specjalnych salach gimnastycznych. Mimo niesprzyjającej aury, w Szwecji rozwinął się także ruch sportowy, w którym gry w piłkę stały się głównym ogniwem. Pionierską rolę w tej dziedzinie odegrał Viktor Gustaf Balck (1844–1928), który w wyniku zakończonej podróży po Europie i Anglii zorganizował pod koniec XIX w. na terenie swojego kraju pierwsze zawody gier sportowych z użyciem piłki. Celem koordynacji rozwijającego się

---

<sup>93</sup> R. Wroczyński (1985), dz. cyt., s. 237–239; zob. także: F. Schnekendorff und F. A. Schmidt, *Über Jugend und volksspiele*, Hannover 1892, s. 12–31; zob. też: Z. Grot, J. Gaj, *Zarys dziejów kultury fizycznej w Wielkopolsce*, Warszawa – Poznań 1973, s. 71.

<sup>94</sup> E. Cenar, *Wychowanie fizyczne w szkołach średnich monarchii austriackiej. Pogląd na rozwój gimnastyki, gier, etc. doprowadzony do 1894 r., oparty na pracach prof. J. Sollacza i prof. K. Vogta oraz W. Buleya i H. Guttmanna*, Lwów 1897, s. 1–18.

<sup>95</sup> R. Wroczyński (1985), dz. cyt., s. 238.

<sup>96</sup> Tamże, s. 266.

ruchu sportowego powołał w 1884 r. Szwedzką Federację Sportową (Sveriges Riksidrottsförbund), której nazwa miała nawiązywać do tradycji nordyckich<sup>97</sup>.

Podstawy naukowe do rozwoju gier z piłką na otwartej przestrzeni zostały stworzone we Francji, gdzie po przegranej wojnie z Prusami w 1870 r. zapanowało przekonanie, że przyczyną porażki był brak dobrego systemu wychowania fizycznego młodzieży. Po okresie wojskowego wychowania fizycznego minister oświaty polecił w 1887 r. założenie tzw. Komisji do Spraw Planów i Programów Szkolnych, a Gimnastyki w Szczególności pod przewodnictwem profesora fizjologii Etiena Mareya (1830–1904), który prowadząc badania za pomocą chronofotografii, stworzył podstawy fizjologii ćwiczeń cielesnych. U jego boku pracowali także: George Demeny (1850–1917), Fernand Lagrange (1846–1909) i Philip Tissie (1852–1935), a w latach dziewięćdziesiątych XIX w. w sukurs przyszedł im włoski fizjolog Angelo Mosso (1846–1910), który za pomocą ergografu badał procesy zmęczenia ludzkiego organizmu i wyniki jego badań pozwoliły wykryć „potężne pozytywne oraz wszechstronne oddziaływanie gier z piłką na cały ludzki organizm”<sup>98</sup>, a angielskie gry sportowe zaczęły wzbudzać coraz większe zainteresowanie społeczne we Francji<sup>99</sup>.

Znaczny wkład w utrwalanie „triumfu gier piłkarskich” w społeczeństwach ówczesnej Europy wniósł także niemiecki filozof, etnolog i psycholog Karl Gross (1861–1946), który położył podwaliny pod nowoczesne badania nad genezą ludzkich zabaw i gier. W 1899 r. opublikował w Jenie swoje dzieło *Die Spiele der Menschen*, w którym dowodził między innymi: „że gry w piłkę, którą chwymano w dłonie, biegano z nią czy rzucano, były najdawniejszymi prostymi rozrywkami człowieka”<sup>100</sup>. K. Gross pisał także: „że z małych jednostkowych gier tworzyły się gry drużynowe będące efektem rozwijającego się u człowieka instynktu towarzyskiego, a istniejący instynkt łowiecki zachęcał do osaczania przeciwnika, skuwania go piłką lub też do rzucania nią do celu, jakim stała się bramka, zaś instynkt emulacyjny pobudzał członków drużyn do

---

<sup>97</sup> Tamże, s. 267; zob. też: E. John, B. Allen, *Historical Dictionary of Skiing*, UK 2012, hasło: Viktor Gustaf Balck (1844–1928), s. 39.

<sup>98</sup> Program wychowania fizycznego młodzieży oparty na wynikach prac komisji E. Mareya zaczął obowiązywać w szkołach francuskich od 1891 r., ale za jego podstawę przyjęto i tak system gimnastyki szwedzkiej, a wskazówki praktyczne umieszczono w dwóch pracach opublikowanych pod auspicjami komisji *Travaux de la Commission de Gymnastique* (1889) i *Manuel de exercices gymnastiques et de jeux scolaires* (1891), zob., S. Karp-Rottermund (1917), dz. cyt., s. 7–10; zob. także: G. Demeny, *Wychowanie fizyczne w Szwecji*, Warszawa 1893; zob. także: A. Mosso, *Wychowanie fizyczne młodzieży*, Lwów 1899; zob. też: J. Lagrange, *Higienna ćwiczeń dzieci i młodzieży*, Warszawa 1910.

<sup>99</sup> R. Wroczyński (1985), dz. cyt., s. 268; zob. także: G. Młodzikowski (1970), dz. cyt., s. 32–35.

<sup>100</sup> E. Piasecki (1925), dz. cyt., s. 104–114.

coraz większej rywalizacji w dążeniu do odniesienia zwycięstwa”<sup>101</sup>. Twierdził też: „że uczestnicy gier z czasem zaczęli ograniczać przestrzeń gry oraz dzielić ją na odpowiednie pola i że przyczyniła się do tego zapewne symbolika średniowiecznej uprawy trójpolowej”<sup>102</sup>.

Zorganizowany ruch wychowania fizycznego i sportu objął swoim zasięgiem również tereny Europy Centralnej i Wschodniej<sup>103</sup>. Szczególną rolę w późniejszym rozwoju gier z piłką na tym obszarze odegrało Zrzeszenie Gimnastyczne „Sokół”, które powstało w Pradze czeskiej w 1862 r. Organizacja dość szybko rozprzestrzeniła swoją działalność na terenie Czech i Moraw, a bezpośrednią inspiracją dla dalszego jej rozwoju była wzmożona aktywność ludności niemieckiej zamieszkującej te tereny, która zaangażowała się w budowę tzw. boisk gimnastycznych (turnerskich) i propagowanie gier gimnastycznych<sup>104</sup>.

Gry w piłkę pojawiły się w programie „gimnastyki sokolej” dopiero na przełomie XIX i XX w. za sprawą rosnącej popularności angielskich i amerykańskich gier sportowych w Europie, a dużą rolę w tym procesie odegrały pokazy organizowane w ramach masowych imprez nazywanych zlotami sokolimi. W 1907 r. w trakcie V Wszechsokolskiego Zlotu, który odbył się w Pradze, zaprezentowano uczestnikom grę o nazwie *hazena cilova*, której zasady inspirowane były amerykańską koszykówką i angielską piłką nożną, a w 1912 r. w ramach VI zlotu odbył się pokaz gry w hazenę

---

<sup>101</sup> Tamże.

<sup>102</sup> Tamże.

<sup>103</sup> Zmiany ustrojowe, jakie zaszły w monarchii austro-węgierskiej w wyniku klęski militarnej poniesionej z Francją i Piemontem w tzw. wojnie włoskiej (1859), spowodowały załamanie się rządów centralistycznych i wprowadzenie względnie liberalnej konstytucji, która przyznała swoistą autonomię polityczną i swobodę życia społeczno-ekonomiczno-kulturalnego siedmiu narodom wchodzącym dotychczas w skład imperium. Rozbudzenie świadomości praw etnicznych Polaków, Czechów, Słowaków, Ukraińców, Węgrów oraz Słowian południowych (Słoweńców, Chorwatów, Serbów i Bułgarów) wywołało żywiołowe reakcje społeczne, ale rząd centralny usankcjonował ustawy autonomiczne dopiero pod koniec 1867 r., zob. R. Wroczyński (1985), dz. cyt., s. 207; zob. także: G. Młodzikowski (1970), dz. cyt., s. 26–27.

<sup>104</sup> W czeskim „Sokole” dominowała początkowo gimnastyka. W 1871 r. w czasopiśmie „Sokół” opublikowano deklarację programową ruchu sokolskiego pt. *Náš ůkol, směr a cil* (*Nasze zadanie, kierunek, cel*), która wywarła wpływ na kształtowanie się „ideologii sokolej”, a inicjatywę tę rozwijał w szczególności Miroslav Emanuel Tyrš (1832–1884), który stworzył podstawy gimnastyki sokolej. Jego staraniem pod auspicjami „Sokoła” powstała w Pradze w 1869 r. także organizacja kobieca nazwana Związkiem Gimnastycznym Pań i Dziewcząt Czeskich, której celem miało być przenoszenie ideologii sokolskiej na łono rodziny i przygotowanie dzieci do przyszłej działalności w organizacji sokolej, zob. R. Wroczyński (1985), dz. cyt., s. 208–210; zob. także: *Publiczne ćwiczenia sokolic w Pradze*, Dodatek do czasopisma „Przewodnik Gimnastyczny Sokół” 1906, nr 7, s. 112.

ciową z bramkami (*tercovq*), która była popularna w tzw. szkołach sokolich na terenie Czech, a w Pradze działał Związek Hazeny (1907)<sup>105</sup>.

Idea wychowania fizycznego i sportu połączona z mobilizacją do walki w obronie języka narodowego oraz własnej kultury dość szybko rozprzestrzeniła się poza granice Czech i Moraw, obejmując swoim zasięgiem Słowenię, Galicję, Chorwację, Rosję, Węgry, Serbię, Bułgarię oraz Słowację. Ruch „sokoli” rozwijał się również poza etnicznymi granicami ówczesnej Europy Środkowej i Wschodniej. Ideę krzewili głównie emigranci polityczni i ekonomiczni przebywający w Wiedniu, Szwajcarii i Stanach Zjednoczonych, a czynnikiem sprzyjającym rozwojowi idei sokolskiej, w tym wspomnianych gier w piłkę były przytoczone zloty, w których brały udział delegacje z innych krajów słowiańskich i środowisk emigracyjnych<sup>106</sup>.

W atmosferze silnego antagonizmu między ruchem gimnastycznym a rozwijającym się ruchem sportowym przyjęto w Europie u progu XX w. program „powrotu do przeszłości w kulturze fizycznej” jako symboliczne wezwanie do nowego uniwersalizmu sportowego, który miał odtworzyć „pojęcia zapomniane” oraz

---

<sup>105</sup> S. Jančálek, F. Taborský, J. Šafaříkova (1989), dz. cyt., s. 12; Pod bokiem „Sokoła” wyrastały także narodowe czeskie federacje sportowe. W 1901 r. powstał na przykład Czeski Związek Piłki Nożnej; zob. G. Młodzikowski (1970), dz. cyt., s. 27–29.

<sup>106</sup> W Słowenii w Lublanie „Sokół” powstał już w 1863 r. W Galicji, która była częścią monarchii, a jednocześnie obejmowała część ziem południowej Małopolski, będących pod zaborem austriackim od 1772 r., Polacy zorganizowali Towarzystwo Gimnastyczne „Sokół” w 1867 r. we Lwowie. W 1874 r. „Sokół” formalnie zaistniał w Zagrzebiu w Chorwacji. Ukraińcy, wzorując się na Polakach, utworzyli w 1894 r. we Lwowie towarzystwo „Sokół”. W 1896 r. organizacja sokola zawiązała się także w Budapeszcie na Węgrzech. W 1908 r. powstała na Słowacji nielegalna „jednota sokolska” w Żlinie. W 1908 r. utworzono natomiast Zjednoczenie Sokolów Słowiańskich i przyjęto w jego skład organizacje działające w Serbii, w Bułgarii i w Rosji. Ruch sokolski na terenie Rosji upowszechniał się jednak w ograniczonym zakresie. Gimnastykę (wychowanie fizyczne) wprowadzono do szkół na terenie cesarstwa w 1864 r. na podstawie rozporządzenia ministerstwa oświaty. Brak elementarnych swobód obywatelskich zahamował jednak rozwój idei „sokolskiej” i dopiero w 1883 r. jej propagatorzy założyli w Moskwie organizację pod nazwą Rosyjskie Towarzystwo Gimnastyczne Sokół (Russkoje Gimnastyczskoje Obszczestwo Sokół), która przystąpiła w 1908 r. do Zjednoczenia Sokolów Słowiańskich (Svaz Slovanskeho Sokolstva) w Pradze. W 1910 r. doszło do założenia Związku Rosyjskiego Sokolstwa (Sojuz Russkogo Sokolstva), ale w wyniku wewnętrznego rozłamu grupa entuzjastów różnorodnych form rywalizacji powołała do życia w tym samym roku organizację *par excellence* sportową pod nazwą Moskiewski Związek Przyjaciół Sportu (Moskowskij Kružok Ljubitelej Sporta). Sokolstwo polskie uzyskało członkostwo w Zjednoczeniu Sokolów Słowiańskich dopiero w 1911 r., zob. G. Młodzikowski (1970), dz. cyt., s. 29–31; zob. także: R. Wroczyński (1985), dz. cyt., s. 210–211; zob. też: *Sokół w królestwie serbskim*, Dodatek do czasopisma „Przewodnik Gimnastyczny Sokół” 1908, nr 2, s. 29–31; F. Bućar, *Statystyka sokolstwa południowej Słowiańszczyzny*, Dodatek do czasopisma „Przewodnik Gimnastyczny Sokół” 1908, nr 4, s. 63–64; I. Gryś, *Gry i zabawy w Rosji*, cz. 1, „Wychowanie Fizyczne i Higiena Szkolna” 1980, nr 1, s. 18–22; I. Gryś, *Początki i rozwój kultury fizycznej w Rosji*, cz. 2, „Wychowanie Fizyczne i Higiena Szkolna” 1980, nr 2, s. 58–63; I. Gryś, *Kultura fizyczna i sport w przedrewolucyjnej Rosji*, cz. 3, „Wychowanie Fizyczne i Higiena Szkolna” 1980, nr 3, s. 103–106; A. Podleśny, *Polityka sportowa Związku Radzieckiego i Federacji Rosyjskiej*, Warszawa 2019, s. 13–17.

przywrócić rangę „wszechstronności w odniesieniu do jednostkowego człowieka wzorem starożytnych tradycji greckich i rzymskich”<sup>107</sup>.

Wznowienie „antycznego zwyczaju” rozgrywania igrzysk olimpijskich w 1896 r. z inicjatywy Francuza barona Pierre de Coubertina (1863–1937) dało równe prawa praktykowanym ówczesnie formom aktywności fizycznej<sup>108</sup>. W pierwszej edycji igrzysk obok gimnastyki i sportów znalazły się także gry z piłką, określane mianem gier atletycznych. Rywalizacja miała jednak miejsce tylko w tenisie ziemnym, bowiem turniej krykieta odwołano z powodu braku chętnych, a zawody w polo i w golfa nie odbyły się ze względu na niesprzyjające warunki klimatyczne panujące w Grecji. Mecze piłki nożnej i rugby nie znalazły się w programie imprezy, bowiem ówcześni zawodnicy nie spełniali kryterium amatorstwa przyjętego przez organizatorów ruchu olimpijskiego jako warunku koniecznego i nieodzownego dla uczestników sportowej rywalizacji<sup>109</sup>.

---

<sup>107</sup> Ideologią przyświecającą ruchowi gimnastycznemu był mieszczański nacjonalizm, podporządkowujący działalność organizacji gimnastycznych dominancie narodowej. Turnerstwo w Niemczech, „Sokół” w Czechach, związki gimnastyczne w Szwajcarii i we Francji były odzwierciedleniem pobudek patriotycznych. Wojny i ruchy wolnościowe wstrząsające Europą wpływały bowiem na kształtowanie świadomości narodowej społeczeństw. Popularność gimnastyki skutkowała powołaniem Międzynarodowej Federacji Gimnastycznej w 1881 r. oraz zorganizowaniem pierwszych mistrzostw świata w tej dyscyplinie sportowej w 1895 r. Sport był natomiast utożsamiany z kosmopolityzmem. Ruch sportowy rozwijający się na kontynencie czerpał wzory z modelu brytyjskiego, który rozwinął różnorodność dyscyplin atrakcyjnych nie tylko z punktu widzenia fizycznego, lecz także psychologicznego. Sport zaspokajał zapotrzebowanie na aktywność fizyczną o każdej porze roku, wobec szerokiej skali form i miejsca ich uprawiania, ale proces umiędzynarodowienia organizacyjnego rozpoczął się dopiero pod koniec XIX w. wraz z powstaniem Międzynarodowej Federacji Wioślarskiej i Międzynarodowej Federacji Łyżwiarskiej (1892), zob. G. Młodzikowski (1970), dz. cyt., s. 21–45; zob. także: P. de Coubertine, *Sport na przestrzeni wieków*, „Kultura Fizyczna” 1989, nr 3–4, s. 25–28.

<sup>108</sup> Sama myśl powołania do życia igrzysk neoolimpijskich nie była nowa. Lokalne inicjatywy miały miejsce już w XVII w. W 1612 r. w Anglii Robert Dover zorganizował zawody sportowe o charakterze igrzysk. W okresie od 1776 do 1799 r. zawody tego typu organizowano natomiast w miejscowości Drehberg na terenie Niemiec. W latach 1796–1798 igrzyska sportowe odbywały się także we Francji, a w latach 1834–1836 przeprowadzono igrzyska skandynawskie. Również w Grecji Ewangelos Zapas wspierał finansowo zawody organizowane w 1859, 1870 i 1875 r. Dopiero jednak inicjatywa P. de Coubertina zyskała charakter międzynarodowy i okazała się skuteczna, zob., J. K. Rühl, *Olympic Games before Coubertin*, [w:] J. E. Findling, K. de Plle (red.), *Encyclopedia of the Modern Olympic Movement*, London 2004, s. 1–17.

<sup>109</sup> W ramach igrzysk olimpijskich w Atenach w gimnastyce rozegrano zawody indywidualne i grupowe. Do sportów zaliczono natomiast: kolarstwo torowe i szosowe, lekkoatletykę w formie biegów, skoków i rzutów, pływanie na dystansach, podnoszenie ciężarów, zapasy, strzelectwo z pistoletu i z karabinu, szermierkę we florecie, szabli i szpadzie, wioślarstwo i żeglarstwo, zob. K. Leunartz and S. Wassong, *Athens 1896*, [w:] J. E. Findling, K. de Plle (red.), dz. cyt. (2004), s. 17–26; Idea amatorstwa zapożyczona przez P. de Coubertina z antycznych igrzysk przyjęta została przez MKOL już na pierwszym posiedzeniu w 1894 r. i zakładała także wzorem dawnej arystokratycznej angielskiej koncepcji bezinteresowne podejście do uprawiania sportu, co miało być czynnikiem nobilitującym w sensie moralnym i pedagogicznym w nowych warunkach społecznych. Paragraf amatorski lub dżentelmeński figurujący w statucie angielskiego Amateur Athletic Clubu z 1866 r. był bowiem już wcześniej rozpowszechniany we Francji przez wpływowego działacza sportowego Georges de Saint-Clair (1845–1910), jednego ze współpracowników P. de Coubertina. W ramach igrzysk w Atenach, a potem w Paryżu zrobiono jednak wyjątek dla szermierzy i zezwolono na udział tzw. fechtmistrzów, biorąc pod uwagę francuskie tradycje

Ruch gier sportowych rozwijał się na całym świecie, angażując setki tysięcy uczestników, głównie młodzież. W Europie najbardziej powszechną dyscypliną sportową była angielska piłka nożna, niewymagająca dużych nakładów finansowych. W Stanach Zjednoczonych Ameryki Północnej największą popularnością cieszyły się lokalne odmiany gier w football (rugby) i *baseball* (palant), które upowszechnili angielscy koloniści oraz w koszykówkę i siatkówkę, które stworzone zostały dla potrzeb rekreacji fizycznej młodzieży amerykańskiej<sup>110</sup>.

Na całym świecie wzorem brytyjskim zasadniczą jednostką organizacyjną były kluby sportowe, a najważniejszym czynnikiem wpływającym na zawiązywanie się stowarzyszeń stało się współzawodnictwo przynoszące splendor wśród kibiców. Tym samym coraz więcej dyscyplin sportowych zaczęło przyjmować charakter profesjonalno-zawodniczy. Także kluby sportowe stawały się „resursami dla wybranych”. Dla usankcjonowania zasady „wyczynowości w sporcie” zaadaptowano na potrzeby idei olimpijskiej hasło *citius – altius – fortius* (szybciej – wyżej – silniej), które otworzyło nowe możliwości upowszechniania i rozwoju gier sportowych<sup>111</sup>.

W przestrzeni publicznej pojawiło się również określenie Pierre de Coubertina o tzw. geografii sportowej kolidującej niekiedy z geografiami polityczną (naród niekoniecznie musiał być utożsamiany z niepodległym państwem), a sport w opinii Pierre de Coubertina: „miał być enklawą wolności postulowaną przez anglosaski liberalizm”<sup>112</sup>.

---

w szermierce. Zawodnicy walczyli jednak w osobnej kategorii, zob. G. Młodzikowski (1970), dz. cyt., s. 95–98.

<sup>110</sup> R. Wroczyński (1985), dz. cyt., s. 202–203.

<sup>111</sup> Hasło *citius – altius – fortius* przyświecało już kongresowi olimpijskiemu zorganizowanemu w 1897 r. we francuskim mieście Le Havre, a w programie igrzysk olimpijskich przeprowadzonych w Paryżu w 1900 r. znalazła się piłka nożna i rugby. Zawody rozegrano również w tenisa ziemnego, w krokieta i w golfa, a w rywalizacji udział wzięły po raz pierwszy kobiety. Organizatorzy przeprowadzili również mecze krykieta i polo. Był także turniej piłki wodnej. Dla podkreślenia historycznych tradycji gier piłkarskich uprawianych we Francji przeprowadzono natomiast pokazowe zawody w *jeu de paume*, a doceniając wkład Hiszpanii w tej dziedzinie, umieszczono mecz w *basque pelota* w oficjalnym programie igrzysk, zob. A. Drevon, Paris 1900, [w:] J. E. Findling, K. de Plle (red.) (2004), dz. cyt., s. 27–32; Tak duża liczba rozgrywanych gier sportowych była spowodowana zmianą formuły organizacji igrzysk. Zawody odbyły się bowiem w ramach wszechświatowej wystawy prezentującej osiągnięcia wielu krajów w sztuce, technice i nauce. Używano nawet nazwy *Concours d'exercices internationaux physique et de sportive*, a MKOL i P. de Coubertine przekazali organizatorom wszystkie kompetencje dotyczące przeprowadzenia imprezy; zob. także: R. Wroczyński (1985), dz. cyt., s. 315; zob. też: E. Jedlińska, *Powszechna wystawa światowa w Paryżu w 1900 roku – zwycięstwo historii nad nowoczesnością*, „Acta Universitatis Lodzianensis. Folia Historica” 1989, nr 33, s. 73–89; zob. G. Młodzikowski (1970), dz. cyt., s. 100.

<sup>112</sup> G. Młodzikowski (1970), dz. cyt., s. 87–91; zob. także: R. Wroczyński (1985), dz. cyt., s. 307–311.

## 2. Tradycje piłki ręcznej w Europie ze szczególnym uwzględnieniem ziem polskich pod zaborami do końca I wojny światowej

Pod koniec XIX w. na kontynent europejski przenikały brytyjskie gry drużynowe, w których piłkę rzucano i chwymano rękami, podbijano ręką lub nogą, a nawet kopano, starając się w ten sposób umieścić ją w określonym miejscu, oznaczonym polu lub w bramce przeciwnika. Zyskiwały one wielu zwolenników wśród ówczesnych pedagogów i lekarzy, ale w Europie szukano również gier dla młodzieży, w których w piłkę grano by głównie rękami, wzorem amerykańskiej koszykówki czy siatkówki, i które można by przeciwstawić wszechobecnej angielskiej piłce nożnej. Szukano także gier w piłkę dla dziewcząt, ponieważ powstająca w XIX w. sieć szkół ludowych „ogarniała coraz szersze masy dzieci” i w wielu krajach zaczęto nawet tworzyć osobne żeńskie placówki. Kiedy w 1892 r. kobiety w Europie uzyskały prawo do zdawania egzaminu dojrzałości (matury), w wielu państwach pojawiły się także prywatne żeńskie gimnazja. Programy kształcenia były jednak identyczne jak w szkołach męskich, a właściwości fizjologiczne i psychologiczne dziewcząt wymagały zdaniem lekarzy i higienistów innych treści przedmiotu szkolnego, jakim stało się wychowanie fizyczne<sup>113</sup>.

Na przełomie XIX i XX w. na ziemiach czeskich rozwinęła się gra w piłkę rzucaną rękami o nazwie hazena, która dość szybko zyskała dużą popularność wśród dziewcząt, a z czasem stała się sportową domeną kobiet w wielu innych krajach Europy. W tym samym czasie w pojawiła się w Danii gra dla młodzieży szkolnej oparta na podobnych zasadach, którą nazwano haandbold. Jej formuła błyskawicznie przeniknęła na teren sąsiedniej Szwecji. Mroźny klimat sprawił jednak, że grę zaczęto uprawiać głównie w salach i halach sportowych, dostosowując przy tym liczbę graczy i zmieniono jej nazwę na handboll. Na terenach ówczesnych Niemiec propagowano początkowo gry w piłkę, którą głównie odbijano rękami o ziemię wzorem gier angielskich. Dopiero na początku XX w. zaproponowano młodzieży grę w *raffball*,

---

<sup>113</sup> E. Piasecki (1932), dz. cyt., s. 32–35; zob. także: Z. Grot, J. Gaj (1973), dz. cyt., s. 84–86; zob. też: R. Wroczyński (1985), dz. cyt., s. 185–188; A. Wohl, *Sport kobiet i dziewcząt w świetle literatury krajów zachodnich*, cz. 1, „Kultura Fizyczna” 1987, nr 3–4, s. 27–29; A. Wohl (1987), dz. cyt., cz. 2, nr 5–6, s. 27–30; T. Socha, *Sport kobiet, historia, teoria, praktyka*, Warszawa 2002, s. 9–13; O potrzebie uczestnictwa dziewcząt w zmaganiach sportowych pisał w swej książce także H. Spencer (1861). Uważał, że jeśli działalność sportowa dozwolona chłopcom nie przeszkadza im stać się z czasem dżentelmenami, to również sportowa działalność dziewcząt nie przeszkodzi im stać się damami, zob. S. Rudziński, *Wychowanie fizyczne w poglądach Spencera*, „Wychowanie Fizyczne i Zdrowotne” 1997, nr 4, s. 143–145.

w której piłkę rzucono i chwycono rękami. Dość szybko pojawiła się odmiana dla dziewcząt i kobiet, której najpierw nadano nazwę torball, a następnie handball i gra w krótkim czasie pozyskała całe rzesze zwolenników<sup>114</sup>.

Już w 1892 r. czeski inspektor wychowania fizycznego Josef Klenka (1853–1932) wydał broszurę *Wykaz gier gimnastycznych*, które mogły być stosowane w szkołach i gniazdach sokolich w ramach prowadzonych zajęć ruchowych dla młodzieży. W 1905 r. inny czeski nauczyciel wychowania fizycznego Vaclav Karas<sup>115</sup> zweryfikował zasady kilku popularnych szkolnych gier piłkarskich i ostatecznie przedstawił szerszej publiczności grę, którą nazwał *vrhana s prenasieniem* (biegana z noszeniem)<sup>116</sup>. „Boisko było prostokątem ograniczonym liniami. Na krótszych bokach końcowych ustawione były bramki, które tworzyły dwie tyczki z nawleczonymi nań kolorowymi porporcami, zespolone u góry sznurem, a od dołu półkołem wyznaczonym linią wyrysowaną na podłożu. Liczba graczy była dowolna, ale nie za duża. W zasadzie w grze uczestniczyło trzech obrońców, z których ostatni pełnił rolę bramkarza i sześciu atakujących, z których trzech było pomocnikami, a trzech napastnikami. Gracze tych formacji nie mogli jednak zmieniać swoich miejsc w trakcie gry. Jedynie gracze ataku mogli biegać z piłką i rzucać na bramkę, natomiast odbierać piłkę przeciwnikowi mogli jedynie obrońcy i to będąc w styczności z nim, ale dla potrzeb młodzieży szkolnej nauczyciele wychowania fizycznego mogli jednak modyfikować te zasady”<sup>117</sup>.

W 1906 r. inspektor Josef Klenka opublikował nowy wykaz gier, który zawierał formy dozwolone w wychowaniu fizycznym w szkołach dla chłopców i zdecydowanie zaproponował młodzieży grę nazwaną *hazena cilova* (rzucanka do celu), której zasady

---

<sup>114</sup> S. Janáček, F. Taborsky, J. Safarikova (1989), dz. cyt., s. 12–17; zob. także: *Handball...* (2013), dz. cyt., s. 13–17.

<sup>115</sup> Również w innych źródłach czeskich brak jest bardziej szczegółowych danych na temat Vaclava Karasa. Według autora niniejszej rozprawy był on nauczycielem wychowania fizycznego w 1905 r. w C.K. Českou Realni Školu w Smichovie (jedna z dzielnic Pragi). W tym samym roku opublikował zasady gry na łamach czasopisma „Vychovy Telesne”, które było wydawane w Brnie od 1901 r. pod redakcją Jaroslava Karaska (1862–1930), nauczyciela wychowania fizycznego i propagatora sportu wśród młodzieży. Vaclav Karas był prawdopodobnie również członkiem praskiej organizacji Spolek ku Pestovani Her Česke Mladeže (1893), której prezesem był wspomniany Josef Klenka. Organizacja ta koordynowała działalnością 19 praskich boisk przeznaczonych do uprawiania gier przez młodzież. Prowadzono także kursy i szkolenia dla nauczycieli wychowania fizycznego w zakresie gier sportowych. Podobne organizacje powstawały także poza terenem Pragi, między innymi w Taborze, Wysokim Mieście i Rudnicach nad Łabą. I właśnie w Rudnicach mieszkał okresowo niejaki Vaclav Karas, od 31.01.1917 r. do 23.07.1919 r., kiedy wpłacił specjalną kaucję, aby reklamować się od służby wojskowej. Vaclav Karas przynależał organizacyjnie do 5 Pieszego Pułku piechoty stacjonującego w praskiej dzielnicy Smichov, co odnotowano w dokumentach tamtejszej komendy uzupełnień wojskowych, zob. [http://spomysl.cz/up/13/2011\\_2\\_p.pdf](http://spomysl.cz/up/13/2011_2_p.pdf) [dostęp: 3.07.2012]; zob. także: [http://nm.cz/admin/telesna\\_vuchova/otvs\\_archiv\\_pruvodce\\_sbirky.pdf](http://nm.cz/admin/telesna_vuchova/otvs_archiv_pruvodce_sbirky.pdf) [dostęp: 3.07.2012].

<sup>116</sup> S. Janáček, F. Taborsky, J. Safarikova (1989), dz. cyt., *Vyvoj Narodni Hazene*, s. 12.

<sup>117</sup> S. Janáček, F. Taborsky, J. Safarikova (1989), dz. cyt., *Charakteristky prvky pravidel*, s. 17–18.



inspirowane były amerykańską koszykówką i angielską piłką nożną<sup>118</sup>. W 1908 r. przepisy hazeny cilovej zostały jednak zmodyfikowane przez Antonina Kristofa (1882–1910), nauczyciela wychowania fizycznego szkół wyższych w Pradze, który nadał rywalizacji bardziej sportowy charakter, zastępując papierowe kosze prostokątnymi bramkami, a boisko stało się prostokątem szerokim na 25 m i długim na 45 m. „Na środku pola gry narysowany był kwadrat o boku 3 m, który służył do rozpoczynania gry. Pola bramkowe były także prostokątami o szerokości 4 m i długości 6 m. Na liniach końcowych ustawione zostały bramki, które miały wysokość 2,5 m, a szerokość 2 m. Drużyna liczyła siedmioro graczy, wśród których był bramkarz, obrońca, dwóch pomocników i trzech napastników. Mogli oni za wyjątkiem bramkarza poruszać się do jednej ze stref boiska, gdzie grała kolejna formacja. Gracz posiadający piłkę mógł z nią wykonać trzy kroki. Obowiązywał natomiast zakaz kopania piłki nogami, podbijania jej pięściami i popychania przeciwnika w czasie gry”<sup>119</sup>. Antonin Kristof zmienił także nazwę gry na *hazena terćova* (rzucanka strefowa)<sup>120</sup>.

Antonin Kristof propagował nową grę w szkołach i na kursach instruktorów „sokolich”, których uczestnikami byli między innymi studenci z krajów bałkańskich. Jej zasady poznali także nauczyciele wychowania fizycznego ze szkół średnich carskiej Rosji, głównie z terenów Ukrainy, a w 1915 r. w samym tylko Charkowie działało już 14 drużyn hazeny. Antonin Kristof przełożył przepisy nowej gry także na język niemiecki i na język esperanto, natomiast już w 1907 r. sam założył Koło Sportowe Hazeny w Pradze, a w 1909 r. zainicjował powołanie Komisji Związkowej, której celem było zorganizowanie Ogólnokrajowego Związku Kół Hazeny. W 1910 r. Antonin Kristof nagle zmarł, ale *hazena terćova* zyskała coraz większą popularność i została włączona do programu VI Wszechsokolskiego Zlotu, który odbył się w Pradze w 1912 r.<sup>121</sup>

---

<sup>118</sup> Boisko było prostokątem szerokim na 20–30 m i długim na 60–80 m. Pola bramkowe miały promień 6 m, ale na ich liniach końcowych zamiast bramek stały wysokie tyczki z umieszczonymi na nich obręczami o średnicy 1 m zaklejonymi papierem. W trakcie gry należało trafić piłką w ową papierową przestrzeń. Piłka miała jednak tylko 21 cm średnicy. Graczy w polu gry było sześciu, w tym jeden z nich pełnił rolę tzw. strażnika, a pozostałych dwóch było pomocnikami. Trzech ostatnich atakowało kosz przeciwnika. Mogli oni jednak przemieszczać się po boisku, trzymać piłkę w dłoniach 2 s i wykonać z nią jeden krok. Dozwolone było także bieganie z piłką po boisku, ale trzeba było podrzucać ją w górę i chwycić. Nie wolno było absolutnie kopać piłki, a nawet uderzać jej pięścią, a *hazena cilova* została pokazana szerszej publiczności po raz pierwszy w trakcie V Wszechsokolskiego Zlotu odbywającego się w Pradze w 1907 r., zob. S. Jančálek, F. Taborsky, J. Safarikowa (1989), dz. cyt., *Vyvoj Narodni Hazene*, s. 12; zob. także: S. Jančálek, F. Taborsky, J. Safarikowa (1989), dz. cyt., *Charakteristicke prvky...*, s. 18.

<sup>119</sup> S. Jančálek, F. Taborsky, J. Safarikowa (1989), dz. cyt., *Charakteristicke prvky...*, s. 18.

<sup>120</sup> Tamże.

<sup>121</sup> Tamże, *Charakteristicke prvky pravidel*, s. 18.

Wybuch I wojny światowej w 1914 r. zatrzymał dalszy międzynarodowy rozwój hazeny, ale gra uprawiana była nadal w szkołach w trakcie lekcji wychowania fizycznego głównie na terenie Czech i Moraw oraz w Serbii, Chorwacji i Słowenii<sup>122</sup>.

Pod koniec XIX w. na ziemiach ówczesnej Rzeszy Niemieckiej rozwijały się także gry z użyciem piłki, a ich tradycje sięgały tzw. ruchu turnerskiego<sup>123</sup>. Choć zasady wzorowane były na grach angielskich, to różniły się one od swoich pierwowzorów wielkością boisk, liczbą uczestników, niektórymi przepisami oraz nazewnictwem. Gry nazywane: *ballverteiben*, *balltreiben*, *parteiball* i *stossball* miały charakter ówczesnej koszykówki, bowiem piłkę głównie odbijano o podłoże, nie chwytając jej w dłonie, ani nie podając zbyt często do innych uczestników. Popularna była także gra o nieco innych zasadach o nazwie *schleuderball* (piłka uszata). W trakcie gry posługiwano się piłką mającą specjalną pętlę, za pomocą której rzucano nią w kierunku pola przeciwnika tak, aby nie została ona złapana. Udany chwyt piłki z powietrza pozwalał natomiast graczowi wykonać dodatkowo trzy kroki przed oddaniem rzutu na pole przeciwnika<sup>124</sup>.

W Niemczech uprawiano również grę, którą nazywano *grenzball* (piłka graniczna), ale jej uczestnicy posługiwali się dużo większą piłką pozbawioną uchwytu i starali się przerzucić ją poza tzw. linię graniczną na polu przeciwnika. Sportowy charakter zyskała jednak tylko gra nazywana *raffball* (mała piłka). W 1891 r. wprowadził ją do programu nauczania w męskim gimnazjum w Brunszwiku nauczyciel wychowania fizycznego Konrad Koch (1846–1911), ale oficjalne zasady zostały opublikowane dopiero w 1897 r. Kolejnym modyfikacjom przepisy gry ulegały w latach 1912–1915. Głównym zwolennikiem wprowadzenia zmian i ich autorem był Holender Cornelis August Wilhelm Hirschmann (1877–1951), na co dzień II sekretarz generalny Międzynarodowej Federacji Piłki Nożnej (1904). Ograniczył on grę nogami na korzyść gry rękami, a piłkarzy nożnych zachęcał, aby poza sezonem zasadniczym uprawiali dla odmiany grę w *raffball* jako formę wszechstronnego przygotowania fizycznego. Na terenie Prus Wschodnich od 1909 r. popularna była natomiast wśród młodzieży gra, którą nazywano *königsbergball* (piłka królewiecka). Łączyła jednak w sobie

---

<sup>122</sup> Tamże, *Vyvoj Narodni Hazene*, s. 13.

<sup>123</sup> S. Janáček, F. Taborsky, J. Safarikowa (1989), dz. cyt., *Vyvoj Handballu*, s. 14; Turnerstwo to spolszczony termin wprowadzonego przez Friedricha Ludwiga Jahna (1778–1852) słowa „turnen”, określającego specyfikę i złożoność typowo niemieckiej koncepcji ruchu gimnastycznego nieograniczającego się wyłącznie do samej gimnastyki, lecz także do różnorodnych niemieckich ludowych form kultury fizycznej, w tym gier i zabaw, do czego F. L. Jahn nawiązywał wraz z ideologią i organizacją tego ruchu, a pierwsze boisko turnerskie otworzył już w 1811 r. w Hasenheide pod Berlinem; zob. G. Młodzikowski (1970), dz. cyt., s. 23.

<sup>124</sup> S. Janáček, F. Taborsky, J. Safarikowa (1989), dz. cyt., *Vyvoj Handballu*, s. 14.

operowanie piłką zarówno rękami, jak i nogami, podobnie jak to miało miejsce pierwotnie w trakcie gry w raffball<sup>125</sup>.

Na początku drugiej dekady XX w. zmodyfikowano zasady gry w raffball i gra odbywała się na boisku o długości 80 m i szerokości 20 m, a przed bramkami wysokimi na 2 m i szerokimi na 2,5 m wykreślone były półokrągłe pola bramkowe o promieniu 8 m, których także nie wolno było przekraczać w trakcie gry. Każda z drużyn uczestniczących w grze liczyła od 7 do 10 graczy, którzy podawali sobie bardzo małą piłkę wyłącznie rękami. Początkowo grano do zdobycia 3 p., potem mecz toczył się przez 30 min i był podzielony na dwie 15-minutowe połowy. Zabronione było bieganie z piłką, ale gracz mógł ją trzymać w dłoniach 3 s i wykonać z nią 3 kroki<sup>126</sup>.

Tego rodzaju gra z bramkami jak raffball stanowiła swoistą inspirację dla rozwoju pokrewnych form ruchowych, które zaczęły uprawiać w Niemczech kobiety. Już w 1897 r. nauczyciel wychowania fizycznego Eduard Hagelauer z Wiesbaden opracował zasady gry dla dziewcząt, którą nazwał *goalball*. Na początku XX w. przyjęto dla wszystkich tego typu gier ogólną nazwę torball (piłka bramkowa) i tym samym grę w goalball przemianowano w 1908 r. na *wiesbadener torballspiel*. W 1909 r. zaproponowano młodzieży kolejną odmianę gry, którą nazwano *pforzheimer und berliner torballspiel*<sup>127</sup>.

W 1915 r. żeński oddział berlińskiego towarzystwa gimnastycznego (Damenturnvereins Turngemeinde Berlin 1902) pokazał publiczności zebranej na II Festynie Gier zorganizowanym w berlińskiej dzielnicy Grunewald grę, którą nazwano *hand-ballspiel mit toren* (piłka ręczna z bramkami), ale nazwę dość szybko zmieniono na torball<sup>128</sup>.

„Boisko do gry w torball było prostokątem i miało 40 m długości i 20 m szerokości. Na liniach końcowych umieszczone były bramki o wymiarach identycznych jak w grze w raffball (2 m × 2,5 m). Pole bramkowe miało także kształt półkola, ale

---

<sup>125</sup> Początkowo grano w raffball na boisku o długości 200 m i szerokości 20 m bez bramek, natomiast w narożnikach ustawione były dość wysokie tyczki zakończone chorągiewkami. Najpierw bowiem, wzorem angielskim, trzeba było przenieść piłkę poza linię tzw. tylnego autu i położyć ją na ziemi, chcąc zdobyć punkt (bramkę). Później zmniejszono długość boiska do 60 m, a na liniach końcowych ustawiono bramki, które wyznaczały dwie dwumetrowe tyczki z chorągiewkami wbite w ziemię w odległości 2,5 m od siebie. Przed tak skonstruowanymi bramkami wyznaczone były tzw. pola bramkowe na całej szerokości boiska w odległości 8 m od linii bramkowych. Pół tych nie mogli naruszać w trakcie gry jej uczestnicy, zob. S. Janćalek, F. Taborsky, J. Safarikowa (1989), dz. cyt., *Vyvoj Handballu*, s. 14; zob. także: *Handball...* (2013), dz. cyt., s. 13–14.

<sup>126</sup> Tamże.

<sup>127</sup> Tamże, *Vyvoj Handballu*, s.14; zob, także: *Handball...* (2013), dz. cyt., s. 14.

<sup>128</sup> H. Döbler, H. G. Stein, E. Federhoff, *Handball, Deutschen Hochschule für Körperkultur*, Leipzig 1966, s. 10–11.

było oddalone od bramki na odległość tylko 4 m, natomiast inne zasady obu gier były bardzo podobne”<sup>129</sup>. Wybuch I wojny światowej (1914) i udział Niemiec w tym konflikcie zbrojnym skłonił jednak członków Berlińskiej Rady Turnerstwa w 1915 r.: „do uznania gry w torball za grę sportową odpowiednią dla psychofizycznego rozwoju kobiet”<sup>130</sup>.

Jesienią 1917 r. został wybrany nowy wiceprzewodniczący Żeńskiej i Młodzieżowej Komisji Berlińskiej Rady Turnerstwa, a funkcję tę objął miejscowy nauczyciel wychowania fizycznego Max Heiser (1879–1921), który zmienił zasady gry w torball, biorąc pod uwagę odmienne aspekty psychofizycznego rozwoju dziewcząt i chłopców, i „zwiększył obwód piłki do 70 cm i zakazał biegania z nią oraz zabronił jakiegokolwiek bezpośredniej walki o piłkę między grającymi drużynami. Powiększył przy tym długość boiska do 50 m i wprowadził dodatkowe tzw. półkole karne w odległości 6 m od bramki celem egzekwowania przewinień zawodniczek obrony wobec zawodniczek ataku. Określił też czas gry na 2 × 20 min i zaznaczył, że nowa gra będzie uprawiana przez cały rok bez względu na warunki pogodowe”<sup>131</sup>.

29 października 1917 r. Max Heiser oświadczył także: „że dotychczasowa nazwa torball została również zmieniona i odtąd nazwa tej gry dla kobiet będzie brzmiała handball (piłka ręczna)”<sup>132</sup>, a wprowadzone zmiany w przepisach gry zostały zaprezentowane szerszej publiczności już 2 grudnia 1917 r. w Berlinie podczas pierwszego oficjalnego turnieju piłki ręcznej pań, w którym wzięło udział siedem drużyn<sup>133</sup>.

W 1897 r. Rasmus Nicolaj Ernst (1872–1937), nauczyciel wychowania fizycznego w szkole w miejscowości Nyborg w Danii, wzorując się na angielskiej piłce

---

<sup>129</sup> S. Janćalek, F. Taborsky, J. Safarikowa (1989), dz. cyt., *Vyvoj Handballu*, s. 14.

<sup>130</sup> Tamże; Działania wojenne uniemożliwiły także organizację VI nowożytnych igrzysk olimpijskich w Berlinie w 1916 r. (organizację igrzysk przyznano Berlinowi w trakcie 14 sesji MKOL, która odbyła się w ramach V letnich Igrzysk Olimpijskich rozgrywanych w Sztokholmie w 1912 r.). Tym samym członkowie Komitetu Rzeszy Niemieckiej ds. Przygotowań do Igrzysk Olimpijskich (1904) postanowili 15 marca 1917 r. przemianować nazwę organizacji na Komitet Rzeszy Niemieckiej ds. Ćwiczeń Gimnastycznych, a przygotowania do igrzysk olimpijskich zdecydowali się zastąpić masowymi ćwiczeniami paramilitarnymi i mistrzostwami wojennymi (*kampfspiele*), których hasło brzmiało „Nasze zawody są służbą dla Ojczyzny”, zob. M. B. Michalik (1993), dz. cyt., s. 283–284; zob. także: H. Simon (red.), *Die Körperkultur in Deutschland von 1917 bis 1945*, Berlin 1964, s. 8–9; zob. też: G. Młodzikowski (1970), dz. cyt., s. 38, 139–141.

<sup>131</sup> *Handball...* (2013), dz. cyt., s. 14–16; zob. także: S. Janćalek, F. Taborsky, J. Safarikowa (1989), dz. cyt., *Vyvoj Handballu*, s. 14; zob. też: H. Döbler, H. G. Stein, E. Federhoff (1966), dz. cyt., s. 10–12.

<sup>132</sup> Tamże.

<sup>133</sup> Tamże.

nożnej, także opracował przepisy gry o charakterze piłki ręcznej, nazwał ją *hanndbold* i rozpropagował wśród lokalnej młodzieży<sup>134</sup>.

W 1898 r. Holger Louis Nielsen (1866–1955), nauczyciel wychowania fizycznego w gimnazjum w Ordrup w Danii, również stworzył grę o podobnych zasadach, którą także nazwał haandbold. Holger L. Nielsen zaproponował młodzieży: „zespołową grę biegową na boisku o kształcie prostokąta, który miał 45 m długości i 30 m szerokości. Na krótszych liniach końcowych umiejscowione były bramki składające się z dwóch słupków dwumetrowej wysokości połączonych ze sobą poprzeczką trzymetrowej długości. Przed bramkami znajdowały się tzw. pola bramkowe, które tworzyły kształt prostokąta. Ich krótsze boki sięgały 5 m w głąb boiska i połączone były ze sobą siedmiometrową linią prostą. Sposób gry w haandbold podobny był do gry w piłkę nożną, ale jej uczestnicy stosowali jedynie podania, chwyt i rzuty piłką do bramki wykonywane wyłącznie rękami. Przepisy dotyczące walki o piłkę między zespołami zbliżone były natomiast do reguł gry w rugby. Każda z drużyn posiadała 10 graczy w polu gry i bramkarza w polu bramkowym. Zawodnicy przyjmowali określone pozycje na boisku podobnie jak w trakcie gry w piłkę nożną, a zasady gry dla dziewcząt były identyczne”<sup>135</sup>.

Gra w haandbold odbywała się wyłącznie na trawiastych boiskach lokalizowanych na powietrzu. Dostępność i prostota zasad przyczyniły się do szybkiego rozpowszechnienia piłki ręcznej w całej Danii. W 1904 r. zdecydowano się założyć Regionalny Związek Piłki Ręcznej, a dwa lata później w 1906 r. Holger L. Nielsen wydał pierwsze oficjalne przepisy gry, które zatytułował *Wejdlending Haandbold*<sup>136</sup>.

---

<sup>134</sup> T. Ladegaard (2006), dz. cyt., s. 11–29; zob. także: <http://www.thomasladegaard.dk/bolsjedrenge-ogjernihare-ladies/las-bogens-forord>; zob. też: [http://da.wikipedia.org/wiki/Rasmus\\_Nicolaj\\_Ernst](http://da.wikipedia.org/wiki/Rasmus_Nicolaj_Ernst) [dostęp:12.07.2016]; *Handball...* (2013), dz. cyt., s. 13; W drugiej połowie XIX w. dotarły na teren Danii nieznanne dotąd dyscypliny sportowe. Brytyjczycy zatrudnieni przy budowie duńskiej kolei żelaznej rozpropagowali krykieta, kolarstwo, szermierkę, nowoczesne jeździectwo i żeglarstwo. Pod koniec lat dziewięćdziesiątych XIX w. zaczęły natomiast masowo powstawać kluby sportowe, w których uprawiano coraz bardziej popularną piłkę nożną. W 1889 r. zorganizowano więc Duńską Unię Gier Zespołowych (Dansk Boldspie-Union), w której zrzeszyły się regionalne związki sportowe, które skupiały zwolenników piłki nożnej, krykieta i tenisa, zob. G. Szelągowska, *Dania*, Warszawa 2010, s. 74–75.

<sup>135</sup> *Handball...* (2013), dz. cyt., s. 13; zob. także: S. Jancalek, F. Taborsky, J. Safarikowa (1989), dz. cyt., *Vyvoj Hazene*, s. 16; Holger Louis Nielsen był także uczestnikiem pierwszych nowożytnych Igrzysk Olimpijskich, które odbyły się w Atenach w 1896 r., gdzie wystąpił jako reprezentant Danii w zawodach szermierczych, lekkoatletycznych i w zawodach strzeleckich, zajmując drugą lokatę w strzelaniu z pistoletu dowolnego, zob. [http://da.wikipedia.org/wiki/Holger\\_Nielsen](http://da.wikipedia.org/wiki/Holger_Nielsen) [dostęp:12.07.2016].

<sup>136</sup> *Handball...* (2013), dz. cyt., s. 13; zob. także: S. Jancalek, F. Taborsky, J. Safarikowa (1989), dz. cyt., *Vyvoj Hazene*, s. 16; zob. też: H. Nielsen, *Wejledning Haandbold*, Idraettens Forlag København, Danmark (red.), [Guidance in Handball, Idraetes Forlag, Copenhagen, Denmark (red.)] 1906. Regionalny Związek Piłki Ręcznej początkowo zrzeszył się w Duńskiej Unii Gier Zespołowych (Dansk Boldspie-Union 1889), a następnie w Duńskiej Federacji Lekkiej Atletyki (Dansk Athletik Forbund 1907), w której

Coraz bardziej rosnąca popularność gry w haandbold w Danii sprawiła, że w 1907 r. doszło do rozegrania pierwszego oficjalnego spotkania między zwolennikami jednej i drugiej odmiany piłki ręcznej, a mecz szkolnych drużyn z Ordrup i Nyborg odbył się w miejscowości Helsingør. Zdecydowane zwycięstwo, jakie odnieśli podopieczni H. L. Nielsena, pokonując rywali 21:0, przyczyniło się do jeszcze większego wzrostu zainteresowania grą w haandbold wśród młodzieży, ale w opinii Rasmusa Nicolaja Ernsta: „sukces sportowy drużyny Nielsena nie był na tyle spowodowany zespołową, co bardziej brutalną grą prowadzoną przez graczy z Ordrup”<sup>137</sup>, a piłka ręczna trafiła oficjalnie do szkół w Danii dopiero w 1911 r.<sup>138</sup>

Nowa gra w haandbold dość szybko rozprzestrzeniła się także na terenach sąsiedniej Szwecji. Już w 1906 r. w miejscowości Flod (niedaleko miasta Göteborg) w Nääs Slöjdseminarium rozegrano po raz pierwszy mecz siedmioosobowej piłki ręcznej jednak na otwartym boisku. Ze względu na mniej przyjazne warunki klimatyczne niż te panujące w Danii, w Szwecji próbowano uprawiać piłkę ręczną głównie w szkolnych salach gimnastycznych i halach sportowych. Ponieważ obiekty te miały zazwyczaj także mniejszą powierzchnię niż boiska na powietrzu, postanowiono dostosować zasady gry do zaistniałych okoliczności. Utrzymano przepisy dotyczące podań, chwytów i rzutów piłką do bramki, ale zmniejszono liczbę zawodników uczestniczących w grze, aby każda z drużyn składała się tylko z sześciu graczy w polu gry i bramkarza w polu bramkowym, które stopniowo zaczęło także przybierać kształt półkola. Zawodnicy w dalszym ciągu przyjmowali jednak pozycje w grze wzorem graczy piłki nożnej. Szwedzi zmienili również nazwę gry, określając ją mianem handboll<sup>139</sup>.

W 1907 r. rozegrano w Szwecji pierwsze spotkanie w siedmioosobowej piłce ręcznej w hali sportowej, a mecz odbył się między drużynami, których członkowie reprezentowali wojskowe szkoły morskie z miejscowości Karlskrone. W kolejnych latach zawody te zyskały rangę lokalnych mistrzostw drużyn młodzieżowych,

---

strukturach funkcjonował do 1935 r., zob. [https://da.m.wikipedia.org/wiki/Dansk\\_Håndbold\\_Forbund](https://da.m.wikipedia.org/wiki/Dansk_Håndbold_Forbund) [dostęp: 23.10.2018].

<sup>137</sup> T. Ladegaard (2006), dz. cyt., s. 29.

<sup>138</sup> Tamże.

<sup>139</sup> S. Janáček, F. Taborsky, J. Safarikowa (1989) dz. cyt., *Vyvoj Hazene*, s. 16.

a w 1912 r. Szwedzi opublikowali własne przepisy gry w handboll, które dopuszczały uprawianie siedmioosobowej piłki ręcznej również na otwartych boiskach<sup>140</sup>.

Odmiany piłki ręcznej, które powstały w Europie na przełomie XIX i XX w., wywodziły swoją genezę od tradycyjnych ludowych zabaw i gier ruchowych, a inspirację do rozwoju stanowił dynamiczny rozwój wychowania fizycznego, którego główne źródła tkwiły w ogólnych przeobrażeniach społeczno-ekonomicznych tego okresu, zwłaszcza w procesach industrializacji i urbanizacji. Planowa aktywność ruchowa młodzieży stawała się czynnikiem kompensującym „dobrodziejstwa rewolucji przemysłowej”, a postęp wiedzy o prawach fizycznego i psychicznego rozwoju człowieka wskazywał na niebagatelną rolę gier zespołowych z piłką w procesie wychowania. Angielski system gier sportowych dla młodzieży szkolnej stał się wzorem do naśladowania na całym świecie. Jego zalety dostrzegli także zwolennicy rozwoju wychowania fizycznego wśród dziewcząt.

Różnorodne gry w piłkę ręczną miały pierwotnie charakter autoteliczny, ale walka sportowa prowadzona według określonych reguł wywoływała również zaangażowanie emocjonalne. W ten sposób piłka ręczna i jej odmiany budowały odrębny świat swoich walorów estetycznych. Jedne gry uczyły błyskawicznej reakcji na błąd przeciwnika, inne preferowały atakowanie pozycyjne oparte na kalkulacji i stopniowej strategii dochodzenia do celu, ale z czasem wszystkie zyskały miano nowoczesnych dyscyplin sportowych.

Powstanie i rozwój kilku odmian piłki ręcznej w Europie na przełomie XIX i XX w. było efektem intensywnie rozwijającego się ruchu wychowania fizycznego i sportu, który miał swoje podłoże w ówczesnych przeobrażeniach społeczno-polityczno-ekonomicznych. W wyniku postępujących przemian różnorodne gry w piłkę trafiły do szkół, a z czasem powstały również stowarzyszenia zrzeszające zwolenników takiej formy aktywności ruchowej. W Anglii na przykład można było zakładać tego rodzaju organizacje bez zezwolenia władz, pod warunkiem że ich dążenia nie były wymierzone w istniejący system prawny, natomiast na kontynencie europejskim żadne stowarzyszenie nie mogło powstać bez zezwolenia i nadzoru władz państwowych. Ruch

---

<sup>140</sup> Tamże; W 1912 r. przepisy zostają opracowane przez O. H. Weldenema nauczyciela wychowania fizycznego ze szkoły Nääs Slöjdseminarium z miejscowości Flod. Przepisy były częścią opublikowanego zbioru *Gry na świeżym powietrzu w Nääs*, zob. B. Persson (2011), dz. cyt., s. 1.

gier sportowych z piłką był powszechny także w Stanach Zjednoczonych Ameryki Północnej<sup>141</sup>.

Polska była w tej dziedzinie życia społecznego praktycznie w zupełnej izolacji przez cały okres XIX stulecia wobec wcześniejszej utraty swojej suwerenności państwowej na rzecz Rosji, Prus i Austrii (1795). Pozbawienie niepodległości zahamowało także rozwój oświaty i szkolnictwa, a każde z państw zaborczych narzuciło własną organizację edukacji, kierując się jedynie względami politycznymi. Przerwana została działalność Komisji Edukacji Narodowej (1773), której ustawy poświęcały wiele uwagi sprawom wychowania fizycznego młodzieży. W wyniku nieudanych powstań narodowych (1830, 1863) zaborcy zintensyfikowali ucisk i eksterminację narodu polskiego. Nasilili również procesy germanizacji i rusyfikacji. Jednocześnie na zaanektowane tereny Rzeczypospolitej w naturalny sposób zaczęły przenikać rozmaite tendencje związane z rolą gier z piłką w wychowaniu fizycznym i w ruchu sportowym, które swoje korzenie miały w kulturze anglosaskiej<sup>142</sup>.

W zaborze austriackim do 1914 r. ukształtował się system szkolnego wychowania fizycznego, w ramach którego realizowano program gier i zabaw ruchowych w godzinach popołudniowych i w dni wolne od nauki. W zaborze rosyjskim w Królestwie Polskim ruch gier i zabaw w ramach wychowania fizycznego w szkole rozwinął się dopiero po 1905 r., kiedy formy te wprowadzono do programów nauczania, ale realizowano je, podobnie jak w Galicji, po zajęciach lekcyjnych. Na ziemiach zaboru pruskiego dzieci i młodzież polska uczęszczały do szkół niemieckich, gdzie wychowanie fizyczne (gimnastyka), w tym i gry w piłkę były obowiązkowe<sup>143</sup>.

---

<sup>141</sup> D. Dudek, *Zarys dziejów i organizacja stowarzyszeń kultury fizycznej*, AWF Kraków 2001, s. 9–10; zob. R. Wroczyński (1985), dz. cyt., s. 264–270; zob. także: T. Kizwalter, *Historia powszechna: wiek XIX*, Warszawa 2003, s. 218–245.

<sup>142</sup> Początkowo na ziemiach polskich termin „sport” znany był głównie w kręgach arystokracji, która kształciła swoje dzieci w Wielkiej Brytanii i utrzymywała z tym krajem ścisłe związki. Polscy arystokraci prezentowali także podobne stanowisko, uznając, że sport powinni uprawiać jedynie ludzie bogaci, a ćwiczenia fizyczne nie powinny mieć charakteru utylitarne. Później mieszczaństwo i plebejska część społeczeństwa zaczęli wiązać uprawianie sportu z korzyściami finansowymi. Środowiska higienistów i pedagogów uznawały zaś sport za jeden z wielu środków wychowania fizycznego, przeciwstawiając się jednocześnie postępującej rekordomanii i profesjonalizacji, zob. D. Dudek, *Pojęcie sportu w polskiej tradycji terminologicznej do 1914 r.*, [http://www.awf.krakow.pl/pdf/studia/studium/pojecie\\_sportu.pdf](http://www.awf.krakow.pl/pdf/studia/studium/pojecie_sportu.pdf) [dostęp: 28.07.2016]; zob. także: W. Gniewkowski, *Rozwój głównych europejskich systemów wychowania fizycznego i ich wpływ na kształtowanie się systemu wychowania fizycznego w Polsce (od oświecenia do 1939 r.)*, Warszawa 1972; zob. też: W. Lipoński, *Z dziejów opozycji intelektualnej wobec sportu i wychowania fizycznego w Polsce w latach 1839–1939*, „Kultura Fizyczna” 1972, nr 12, s. 551–556, „Kultura Fizyczna” 1973, nr 1, s. 24–29, „Kultura Fizyczna” 1973, nr 3, s. 122–128; E. Kałamacka, *Sport a promocja zdrowia na ziemiach polskich na przełomie XIX i XX wieku*, [w:] S. Zaborniak (red.), *Z dziejów kultury fizycznej w Polsce*, Rzeszów 2005, s. 33–44.

<sup>143</sup> J. Gaj, K. Hądzelek (1991), dz. cyt., s. 41–48.



Pionierską rolę w propagowaniu gier w piłkę wśród polskiej młodzieży pozaszkolnej spełnił „ruch jordanowski” w Krakowie (1889) oraz działalność warszawskich ogrodów im. Wilhelma Elisa Raua (1899) i Lwowskiego Towarzystwa Zabaw Ruchowych (1905). Gry w piłkę popularyzowano również w ramach kształcenia nauczycieli w prywatnych zakładach gimnastycznych w Krakowie, Lwowie i Warszawie, a następnie w seminariach nauczycielskich we Lwowie i w Krakowie. Organizowano również specjalne kursy w tej dziedzinie. Pojawiły się także broszury, prace, rozprawy i periodyki, na łamach których popularyzowano gry w piłkę i zabawy ruchowe<sup>144</sup>.

Znaczenie gier w piłkę w rozwoju młodych pokoleń dostrzegli także członkowie Towarzystwa Gimnastycznego „Sokół” (1867), a Antoni Durski (1854–1908) na początku XX w. poddał reformie tradycyjny program ćwiczeń fizycznych. Gry w piłkę znalazły również zwolenników w harcerstwie (1911), natomiast rozwijający się na ziemiach polskich społeczny ruch sportowy zdominowały początkowo kluby i stowarzyszenia zrzeszające zwolenników angielskiej piłki nożnej<sup>145</sup>.

Niemiecka odmiana piłki ręcznej pojawiła się w zaborze pruskim jeszcze przed wybuchem I wojny światowej, a w 1917 r. zetknęli się z nią w obozie jenieckim w Szczypiornie legionści Józefa Piłsudskiego. Na zlocie „Sokoła” w Pradze w 1912 r. członkowie gniazd sokolich z terenu zaboru austriackiego mieli możliwość zaobserwowania pokazu gry w czeską hazenę, która zyskiwała coraz większą popularność, ale na ziemiach polskich także istniały tradycje gier w piłkę graną rękami

---

<sup>144</sup> W teorii odwoływano się najpierw do dzieła Łukasza Gołębiowskiego *Gry i zabawy różnych stanów*, Warszawa 1831. Później pojawiły się opracowania: K. Kozłowski, *Gry i zabawy dla młodzieży na wolnym powietrzu*, Poznań 1869; H. Jordan, *O zabawach młodzieży*, Kraków 1891; E. Cenar, *Gry gimnastyczne młodzieży szkolnej*, Lwów 1891; E. Kacz, *Gry i zabawy młodzieży oraz znaczenie ich w wychowaniu*, Lwów 1895; E. Cenar, *Gry piłką z rycinami*, Lwów 1896; A. Stefański, *Gry i zabawy na wolnym powietrzu opracował Stary Maciej*, Mikołów 1898; M. St. Tokarski, *Zabawy i gry ruchowe na wolnym powietrzu*, Kraków 1902; E. Piasecki, *Zasady wychowania fizycznego*, Kraków 1904; S. Karpowicz, *Zabawy i gry jako czynnik wychowawczy*, Warszawa 1905; E. Cenar, *Gimnastyka szkolna i gry (metoda szwedzka). Podręcznik dla nauczycieli i kandydatów nauczycielskich*, Lwów 1906; E. Cenar, *Gry i zabawy ruchowe różnych narodów. Syntetyczny układ ozdobiony licznymi rycinami. Do użytku polskich gimnastycznych towarzystw Sokolich polecane przez Radę Szkolną Krajową*, Lwów 1906; J. Gebethnerówna, Z. Krasiówna, A. Filipowicz, *Gry i zabawy w ogrodach Raua*, Warszawa 1911; E. Cenar, *Wskazówki dla nauczycieli szkół ludowych, którzy zdają egzamin kwalifikacyjny z gier i zabaw ruchowych*, Lwów 1911; J. Gebethnerówna, Z. Krasiówna, A. Filipowicz, *Gry i zabawy stosowane w ogrodach im. W. E. Raua*, Warszawa 1916; Dużą rolę w tej dziedzinie odegrał również warszawski dwutygodnik „Ruch”, redagowany przez W. R. Kozłowskiego w latach 1906–1915, który przypisywał ogromną rolę w usprawnianiu młodzieży grom i zabawom z piłką na powietrzu, zob. R. Wroczyński (1985), dz. cyt., s. 131–135, 213–222, 224–235, 239–245; zob. także: Z. Grot, J. Gaj (1973), dz. cyt., s. 50–63, 108–111, 138–152.

<sup>145</sup> Tamże; zob. także: K. Hądzelek, *Wychowanie fizyczne i sport na ziemiach polskich przed odzyskaniem niepodległości*, „Wychowanie Fizyczne i Sport” 1993, nr 4, s. 5–13.

i w okresie braku własnej państwowości gry te zyskały narodowy charakter i stanowiły przeciwwagę dla „nowości popularyzowanych przez zaborców”<sup>146</sup>.

Ćwiczenia fizyczne oraz różnorodne gry i zabawy ruchowe z piłką stanowiły w Polsce elementy wychowania młodych pokoleń i życia obyczajowego od czasów renesansu. Dbałość o budowę ciała i harmonijną sprawność fizyczną człowieka stały się ideałami wychowawczymi ówczesnych pedagogów i myślicieli. Sebastian Petrycy (1554–1626), lekarz i filozof, zalecał dzieciom spośród ćwiczeń fizycznych głównie gry w piłkę. Przestrzegał zarazem przed ich forsownym uprawianiem. Także Wojciech Oczko (1537–1599), z lekarskiego punktu widzenia, proponował młodzieży gry w piłkę „jako najlepsze i najbardziej wszechstronne ćwiczenia”. Uprawianie wielu różnorodnych ćwiczeń, w tym gier w piłkę, zachwalał również Łukasz Górnicki (1527–1603)<sup>147</sup>.

W *Dworzaniu polskim* (1566) Łukasz Górnicki pisał o grze w piłkę „jako dawnym polskim obyczajem”. Twierdził, że grywano w piłkę rozmaicie. Popychano, toczono, podbijano, rzucano i chwymano w dłonie. Przytaczał przy tym Mikołaja Reja (1505–1569), który wspominał, że: „nadęta piła, którą oni szaleńcy, co ją więc grają, nogami i rękami bijąc, popychają”<sup>148</sup>. Łukasz Górnicki, pisał też: „że Król Zygmunt III Waza (1566–1632) uwielbiał grać w piłkę, którą wyrzucano w powietrze i chwymano, a zbliżony charakter miała gra w *podbijankę*, z tym że stojący w kole gracze zamiast łapać piłkę, podbijali ją ku górze dłonią”<sup>149</sup>.

O niesłabnącej popularności gier w piłkę wśród młodzieży napisał później Wacław Potocki (1621–1696), który wskazywał: „że piła u ludzi młodych w grze pospolita, jeden ją z ręki ciska, drugi w rękę chwyta i znowu ją owemu też koleją zwraca”<sup>150</sup>. W pamiętniku Jędrzeja Kitowicza (1728–1804) *Opis obyczajów i zwyczajów za panowania Augusta III (1696–1763)* przedstawiony jest natomiast opis piłki i gier uprawianych w Polsce w tamtym okresie, a autor twierdził: „że piłka był to kłębek z wełny albo z pakul tego po wierzchu nićmi osnuty, potem skórą obszyty albo też nićmi różnego koloru w siatkę obszyty. Niektórzy kładli w sam środek piłki chrząstkę rybią lub cielęcą dla lepszej sprężystości. Ta piłka używana była dwojako.

---

<sup>146</sup> K. Hądzelek, *Początki i rozwój sportowych gier zespołowych w Polsce*, [w:] W. Kłyszajko (red.), *Wybrane zagadnienia teorii sportowych gier zespołowych*, AWF Warszawa 1978, s. 7–17.

<sup>147</sup> J. Gaj, K. Hądzelek, *Dzieje kultury fizycznej w Polsce*, Poznań 1997, s. 14–15; zob. także: W. Goriszewski, P. Kowolik, *Koncepcja wychowania fizycznego w polskiej myśli pedagogicznej doby renesansu*, „Kultura Fizyczna” 1994, nr 9–10, s. 7–10.

<sup>148</sup> Tamże.

<sup>149</sup> Tamże.

<sup>150</sup> Tamże; zob. także: W. Lipoński (2004), dz. cyt., s. 120.

Raz do trafienia nią w rękę albo też do uderzenia w ziemię, albo łapania jej na powietrzu jak najdalej i uganiania się za nią całymi partiami”<sup>151</sup>. Według Jędrzeja Kitowicza: „ta pierwsza igraszka uczyła trafności do celu, druga zaś dawała gibkość ciała, szybkość w bieganiu i sprawność w ręku w chwytaniu, która od jednego podrzucona, a od drugiego kijem z boku silno na ukos uderzona, tak się w górę wysadziła, że jej na czas okiem obejrzyć nie było można”<sup>152</sup>.

W dobie oświecenia znaczenie staropolskich tradycji gier z piłką w wychowaniu fizycznym młodzieży podnosili projektodawcy i współtwórcy Komisji Edukacji Narodowej (1773), pierwszego w Europie i w Rzeczypospolitej urzędu sprawującego nadzór nad szkołami w całym kraju, a w tzw. Ustawach Komisji (1783), dokumencie regulującym całokształt zagadnień reformy szkolnictwa w XXV rozdziale poświęconym wychowaniu fizycznemu: „zalecano, by każdego dnia szkolnego czasy wyznaczone były na rozrywkę, a podczas rekreacji i wakacji ćwiczenia sił, gry, rozrywki cały czas zabierać powinny i wskazywano, że ćwiczenia i gry do mocy, szykowności, zręczności i szybkości ciała, do męstwa i odwagi pomagające, najprzyzwoitsze zdają się między innymi te, jak gra w piłkę z ubieganiem się i żywym obracaniem i balon, czyli gra w dużą piłkę”<sup>153</sup>.

W ciągu XIX w. na zaanektowanych terenach Rzeczypospolitej popularność zdobyła w szkołach gra nazywana *zbijak*, znana także jako *sparzak* lub *sparzony*, która polegała: „na odbiciu piłki o mur przez wybranego gracza, a pozostali uczestnicy musieli piłkę złapać i trafić rzucającego (...). Długą tradycję miała także gra w tzw.

---

<sup>151</sup> R. Wroczyński (1985), dz. cyt., s. 115.

<sup>152</sup> Tamże.

<sup>153</sup> J. Gaj, K. Hądzelek (1997), dz. cyt., s. 18–19; Wiek XVIII to rozwój filozofii oświecenia i zarazem nowego spojrzenia na rolę wychowania fizycznego młodzieży wobec konieczności tworzenia wielotysięcznych armii. Na zachodzie Europy zaczęły powstawać szkoły wojskowe, które miały kształcić kadry przyszłych oficerów. Szkoły te budziły zainteresowanie także w ówczesnej Rzeczypospolitej, ale pierwsze magnackie inicjatywy nie odegrały większej roli w skali kraju. Dopiero szkoła rycerska korpusu kadetów utworzona we Francji, także dla młodzieży polskiej w 1733 r. z inicjatywy byłego króla Polski Stanisława Leszczyńskiego (1677–1766), dała Rzeczypospolitej pierwsze zastępy oficerów i politycznych działaczy, a jednym z nich był Feliks Oraczewski, późniejszy inicjator powołania Komisji Edukacji Narodowej. W szkole S. Leszczyńskiego obok przedmiotów ściśle związanych z wojskowością uczono tańca, gier towarzyskich i ruchowych, wśród których gry w piłkę zajmowały szczególne miejsce. Szkoła ta stała się także inspiracją do utworzenia przez Stanisława Konarskiego (1700–1773) Collegium Nobilium (1740) oraz założenia przez ostatniego króla Polski Stanisława Augusta Poniatowskiego (1732–1798) Szkoły Rycerskiej (1765), a ta forma edukacji młodzieży szlacheckiej odegrała także ważną rolę w podniesieniu rangi wychowania fizycznego w Polsce w późniejszym okresie, zob. K. Poznański, *Troska o higienę i zdrowie w polskiej tradycji wychowania fizycznego w XVIII w. w paramilitarnych szkołach kadeckich*, [w:] M. Orlewicz-Musiał, R. Wasztyl (red.), *Przeszłość polskiej kultury fizycznej*, „Zeszyt Naukowy AWF w Krakowie” 2004, nr 89, s. 41–50; zob. tamże, L. Szymański, *Higiena i wychowanie fizyczne w prawie szkolnym KEN oraz magistratur oświatowych Księstwa Warszawskiego i Królestwa Polskiego okresu konstytucyjnego*, s. 51–68.

łapę, w trakcie której: (...) należało celnie rzucić małą piłką w dłoń przeciwnika rozpostartą na ścianie (...). Równie wiekowa była gra w *metę* lub *półmetę*, nazywana też *zbijanym*, bowiem w ramach gry (...) rzucano piłkę między dwiema drużynami, a gracz po wykonaniu zadania musiał zrobić trzy kroki w stronę przeciwników, którzy kiedy piłkę przechwycili, starali się nią trafić biegnącego, co oznaczało eliminację z rozgrywki, którą ostatecznie wygrywała drużyna zachowująca więcej zawodników”<sup>154</sup>.

Dawną grą uprawianą głównie w szkołach średnich Królestwa Kongresowego (1815–1867) był również *wokatus* (walka narodów), a w ramach rywalizacji: „wywołany przez sędziego gracz ze środka koła podnosił piłkę rękami i starał się nią trafić któregoś z uciekających uczestników, jeśli zaś chybił, gra rozpoczynała się od początku, a rywalizowano do określonej liczby trafień”<sup>155</sup>.

---

<sup>154</sup> Według Wojciecha Lipońskiego zarówno *meta*, jak i *zbijany* były zespołową odmianą gry w palanta, choć jak sam pisze: „Łukasz Gołębiowski, opisując obie gry w *Grach i zabawach różnych stanów* (1831), nazwy tej nie używa”, zob. W. Lipoński (2004), dz. cyt., s. 122, 144; Dokładny opis gry w *zbijaniu*, *łapę* i *metę* znajdziemy w *Słowniku tradycyjnych sportów i gier ruchowych polskich*, zob. W. Lipoński (2004), dz. cyt., s. 256, 258, 277; W drugiej połowie XIX w. wychowanie fizyczne polskiej młodzieży na ziemiach zaboru rosyjskiego i pruskiego było mocno ograniczane. Przerwanie procesu germanizacji w zaborze austriackim na podstawie ustawy o autonomii (1867) przyczyniło się natomiast do rozwoju szkół ludowych i szkół średnich oraz do wprowadzenia gimnastyki jako obowiązkowego przedmiotu do programów nauczania w 1879 r. Decyzją Rady Szkolnej Krajowej w 1890 r. wprowadzono nadobowiązkowe gry i zabawy ruchowe dla młodzieży szkół średnich, a reforma oświaty przeprowadzona w 1892 r. pozwoliła w większym stopniu uwzględnić w uczniowskim planie zajęć wychowanie fizyczne, do którego zaliczono gimnastykę, gry w piłkę i zabawy ruchowe, pływanie oraz jazdę na łyżwach. Głównym problemem w realizacji zadań na terenie Galicji był jednak brak odpowiednich boisk do gier i wykwalifikowanych kadr. Gry w piłkę uprawiano po południu po zajęciach lekcyjnych na placach szkolnych i miejskich, a za ich organizację odpowiadali głównie uczniowie starszych klas gimnazjalnych przysposobieni przez nauczycieli gimnastyki. Obowiązywał tzw. plan gier dla poszczególnych klas oraz regulamin uczestnictwa, które nie było jednak obowiązkowe, zob. E. Cenar, *Wychowanie fizyczne w szkołach średnich monarchii austriackiej. Pogląd na rozwój gimnastyki i gier doprowadzony do 1894 roku, oparty na pracach prof. J. Sallacza, K. Vogta, W. Buleya i H. Guttmanna*, Lwów 1897, s. 13–14, 20–25.

<sup>155</sup> W. Lipoński (2004), dz. cyt., s. 276; Dorobek Komisji Edukacji Narodowej przyczynił się początkowo do ukształtowania systemu oświatowego w Księstwie Warszawskim, a następnie w Królestwie Polskim. Po upadku powstania listopadowego w 1830 r. społeczeństwo polskie zaczęło tracić wpływ na bieg spraw oświatowych. Po stłumieniu powstania styczniowego w 1864 r. Rosjanie całkowicie znieśli autonomię „kongresówki” w 1867 r., a rekreacja (wychowanie fizyczne) została praktycznie wyeliminowana z programów nauczania. W samej Rosji dopiero w 1864 r. zaliczono natomiast gimnastykę do zajęć nadobowiązkowych w szkołach średnich. Rusyfikacyjna polityka caratu po upadku powstania styczniowego doprowadziła do degradacji szkolnictwa elementarnego. W szkolnictwie średnim gimnastykę dla mężczyzn wprowadzono w 1889 r., kładąc akcent na musztrę i ćwiczenia wojskowe. Dopiero specjalny reskrypt carski z 1902 r. zalecał rozszerzenie programu wychowania fizycznego w szkołach średnich o gry i zabawy ruchowe. W 1883 r. wychowanie fizyczne dziewcząt stało się przedmiotem obowiązkowym w szkołach Królestwa Polskiego. W placówkach polskich zainteresowanie tym przedmiotem wykazywano w szkołach handlowych i eksperymentalnych. Postęp w tej dziedzinie nastąpił po wybuchu rewolucji w 1905 r., ale dotyczył jedynie szkół średnich, zob. L. Szymański, *Koncepcje władz carskich i społeczeństwa polskiego w zakresie higieny i wychowania fizycznego i ich realizacja w szkolnictwie Królestwa Polskiego 1815–1915*, [w:] R. Wasztyl (red.), *Polska kultura fizyczna w czasach zaborów i Drugiej Rzeczypospolitej*, „Zeszyty Naukowe AWF w Krakowie” 2002, nr 85, s. 89–101; zob. także: K. Poznański, *Rola Warszawy w upowszechnianiu wychowania fizycznego i sportu*

W zaborczej polityce państwa pruskiego także zwracano dużą uwagę na wychowanie fizyczne młodzieży. Tradycje Komisji Edukacji Narodowej w tej dziedzinie zachowały się po rozbiorach w niektórych polskich szkołach średnich w Wielkopolsce. Z czasem wprowadzono tam jednak wzorce niemieckie, w których dominowała gimnastyka, a po objęciu urzędu premiera Prus przez Otto von Bismarcka (1815–1898) nastąpiła całkowita germanizacja szkolnictwa, która objęła także szkoły ludowe<sup>156</sup>.

Gry w piłkę dla młodzieży pojawiły się w placówkach oświatowych w Prowincji Poznańskiej (1848) dopiero w 1892 r. W programie wychowania fizycznego dla chłopców dominowała gra w *palanta* (*schlagball*) i niemiecka odmiana piłki nożnej (*deutscher fussball*), a dziewczęta grały głównie w *piłkę narożną* (*eckball*) i w *tamburino* (*tamburinball*). Dużą popularnością wśród całej młodzieży szkolnej cieszyła się gra w *piłkę uszatą*, czyli *piłkę procną* lub *pętlówkę* (*schleuderball*)<sup>157</sup>.

---

w *Królestwie Polskim na przełomie XIX i XX w.*, [w:] R. Wasztyl (red.), dz. cyt., 2002, s. 121–132; zob. też: *Gry i zabawy ruchowe polskie. Jak graliśmy w piłkę w Warszawie?*, Dodatek do czasopisma „Przewodnik Gimnastyczny Sokół” 1905, nr 1, s. 5–8.

<sup>156</sup> Wychowanie fizyczne oparte na wzorcach zalecanych przez KEN starano się realizować w poznańskim gimnazjum Marii Magdaleny, częściowo także w gimnazjum w Lesznie i w Trzemesznie. Gimnastyka w niemieckich szkołach średnich funkcjonowała natomiast już od 1842 r., a w szkołach ludowych od 1860 r. W Prowincji Poznańskiej przedmiot ten trafił do obu typów szkół w 1868 r., a od 1875 r. zaczęto organizować zajęcia dla dziewcząt. Wartość gimnastyki jako przedmiotu szkolnego generalnie wzrosła po zwycięstwie Prus w wojnie z Francją w 1871 r., bowiem sukces na polach bitewnych łączono ze sprawnością fizyczną niemieckich żołnierzy. Polskie tradycje wychowania fizycznego starali się natomiast kontynuować poznańscy teoretycy i lekarze. Czyn powstańczy nie był bowiem jedynym rodzajem aktywności Polaków w tamtym okresie na rzecz narodu. Wielu ówczesnych myślicieli także wykazywało troskę o wagę fizycznego rozwoju młodych pokoleń. Według romantyków wartości zdrowia, piękna, godności i doskonałości mogły być również osiągnięte przez człowieka przez ruch, gimnastykę, taniec. Obok ludycznych i edukacyjnych wymiarów tej kultury podkreślali jej walory rekreacyjno-zdrowotne, moralne, społeczne i polityczne. August Cieszkowski (1814–1894), który podróżował po Anglii, przejął idee społeczne i reformatorskie Roberta Owena (1771–1858) i wprowadził na grunt Wielkopolski program edukacji dzieci w ochronkach wiejskich, zalecając w nim wychowanie fizyczne. Według autora gry i zabawy, taniec, zespołowe gry na boisku wpływały korzystnie na rozwój, społeczne zachowania, szlachetne współzawodnictwo i współpracę w grupie. Idea ta obecna była również u Karola Libelta (1807–1875) i Bronisława F. Trentowskiego (1808–1869), który stworzył także „system pedagogiki narodowej”, zob. Z. Grot, J. Gaj (1973), dz. cyt., s. 18–45, 84–86; zob. także: M. Zowisło, *Kultura fizyczna w myśli polskich filozofów romantycznych*, „Wychowanie Fizyczne i Sport” 2003, t. 47, s. 583–593; Późniejsza ofensywa pozytywizmu zrodzona po klęsce powstania styczniowego (1863) przyczyniła się do zorganizowania szerokiego cywilizacyjnego programu pracy organicznej, w którym wychowanie fizyczne i sport znalazły określone miejsce. Dziewiętnastowieczna myśl pedagogiczna dała impuls do rozwoju wychowania fizycznego w szkole. Upowszechniły się zabawy ruchowe i gry sportowe z piłką. Podkreślano potrzebę kształcenia zdrowia i tężyzny fizycznej dzieci i młodzieży, a Bolesław Prus (1847–1912) pisał: „Otwierajcie ogródki freblowskie i zakłady gimnastyczne dla dzieci. Cóż dziś młodzież warta bez ćwiczeń gimnastycznych”, zob. P. Mazur, *Sport i wychowanie fizyczne w dziewiętnastowiecznej myśli pedagogicznej*, „Scientific Bulletin of Chełm. Section of Pedagogy” 2013, nr 1, s. 93–97.

<sup>157</sup> Na boisku o kształcie prostokąta rywalizowały dwie drużyny liczące od 8 do 10 graczy. Celem gry było wrzucenie piłki zakończonej specjalną pętlą na tylne pole przeciwnika. Punkt był zdobywany, gdy żaden z zawodników nie chwycił piłki w dłoń, a ta upadła na podłoże. Gdy zaś piłka została chwycona w powietrzu, gracz miał prawo wykonania trzech dodatkowych kroków przed oddaniem rzutu. Nie wolno

Ruch gier i zabaw z piłką objął swoim zasięgiem także dzieci i młodzież pochodzenia polskiego mieszkające na terenie Górnego Śląska<sup>158</sup>. Podobnie jak na pozostałym obszarze Prus uczniowie szkół ludowych i szkół średnich uczestniczyli w zajęciach z zakresu gier sportowych, które odbywały się dodatkowo w ramach lekcji wychowania fizycznego. Już w 1892 r. w zorganizowano w Bytomiu po raz pierwszy Górnośląskie Igrzyska Młodzieżowe i Ludowe, które były odpowiedzią władz szkolnych na rosnącą popularność gier w piłkę w społeczeństwie. W następnych latach zawody tego typu zaczęto rozgrywać w Katowicach (1894), Królewskiej Hucie (1895), Mysłowicach i Raciborzu (1896). Z inicjatywy Centralnej Komisji dla rozwoju Gier Ludowych i Młodzieżowych w Niemczech w 1902 r. w Hajdukach Wielkich (Bismarckhütte) odbył się pierwszy kurs gier i zabaw dla nauczycielek i nauczycieli, a późniejsza organizacja zajęć dla młodzieży odbywała się pod hasłem „Kiedy gramy, służymy krajowi, rodzinie i ojczyźnie”. W trakcie gier obowiązywał jednak zakaz używania języka polskiego i wielu rodziców zabraniało swoim dzieciom udziału w takich zajęciach, jeśli odbywały się poza terenem szkoły<sup>159</sup>.

---

było przeszkadzać sobie wzajemnie przez przeciwników przy chwytniu piłki i przemieszczaniu się z nią. Uczestnicy gry tworzyli formacje graczy wzorem piłki nożnej. Mecz trwał od 30 do 40 min i podzielony był na dwie połowy, a nad przebiegiem rywalizacji czuwał sędzia boiskowy. Gra już wcześniej zyskała popularność w Niemczech jako tzw. gra gimnastyczna. Pierwotnie piłkę z uchwytem stosowano bowiem w gimnastyce zdrowotnej, zob. W. Lipoński (2001), dz. cyt., hasło: Schleuderball – pętlówka (polska nazwa piłka uszata), s. 444; Gry w piłkę trafiły do szkół w Niemczech w 1882 r. na mocy rozporządzenia ówczesnego ministra oświaty Gustava von Gosslera (1838–1902). Akt ten był odpowiedzią władz pruskich na apel niemieckich nauczycieli wychowania fizycznego, którzy wskazywali na psychofizyczne zalety gier ruchowych w procesie wychowania młodzieży. Formalnie dopiero w 1891 r. za sprawą Centralnej Komisji dla rozwoju Gier Ludowych i Młodzieżowych w Niemczech postanowiono jednak uznać te formy ruchowe za przydatne do służby wojskowej i wprowadzić do programów gimnastyki szkolnej. Zwiększono przy tym liczbę godzin wychowania fizycznego z 2 do 3 tygodniowo, przeznaczając jedną z nich na gry w piłkę i zabawy ruchowe. Młodzież polska, która uczęszczała w tym okresie jedynie do szkół niemieckich, zyskała tym samym także możliwość uczestniczenia w tego typu zajęciach, zob. T. Ziółkowska, *Kultura fizyczna w Poznaniu 1870–1918*, Poznań 1992, s. 60–61. Ze względu na zbieżność tradycji kulturowych gra zyskała także zwolenników w szkołach zaboru austriackiego. Jej odmianą była natomiast gra nazywana *grenzball* (piłka graniczna), która miała identyczne zasady, ale do rywalizacji używano większej piłki, którą rzucano oburącz. Grę w *grenzball* zalecano dla młodszych dzieci. Gdy starsza młodzież grała zarówno w *schluederball*, jak i w *grenzball*, to na liniach końcowych boiska często stawiano bramki, które tworzyły dwie trzymetrowe tyczki wbite w ziemię i oddalone od siebie o 5 m, a dostępu do nich bronili gracze nazywani bramkarzami, zob. M. Tokarski, *Zabawy i gry ruchowe na wolnym powietrzu*, Kraków 1902, s. 56–62; zob. także: E. Cenar (1906), dz. cyt., s. 142.

<sup>158</sup> Pojęcie „zaboru pruskiego” nie dotyczy jednak tego obszaru, bowiem ziemie te przed rozbiorem nie znajdowały się w granicach dawnej Rzeczypospolitej, choć ludność polska stanowiła tutaj przeważający element etniczny, szczególnie na terenie Górnego Śląska. Teren Śląska znalazł się pod panowaniem Prus już w 1763 r. na mocy traktatu pokojowego podpisanego w Hubertsburgu przy dość biernej postawie ówczesnej Rzeczypospolitej. W 1808 r. ziemia ta stała się prowincją pruską, którą podzielono na rejencje, a Górny Śląsk objęty został jurysdykcją rejencji opolskiej, zob. K. Popiołek, *Historia Śląska od pradziejów do 1945 r.*, wyd. 2 uzup., Katowice 1979, s. 191–192.

<sup>159</sup> W celu skoordynowania rozwoju gier w piłkę wśród młodzieży w 1902 r. utworzono Związek Gier Górnośląskiego Okręgu Przemysłowego (Spielvereiung des Oberschlesieschen Industriebezirks), który

Rozwój pozaszkolnego nurtu gier w piłkę i zabaw ruchowych stwarzał dla dzieci i młodzieży w porzoborowej Polsce równoległy, a jednocześnie odmienny tor aktywności fizycznej od tendencji preferowanych w systemach szkolnych państw zaborczych<sup>160</sup>. Kształtujący się ruch miał także charakter rekreacyjny. Był bowiem swoistą formą kompensacji trudności życia codziennego dla młodocianych pracowników, którzy stali się wytworem cywilizacji przemysłowej docierającej na ziemię polskie od drugiej połowy XIX w.<sup>161</sup>

Pionierską rolę odegrał w tym procesie Park dr. Henryka Jordana (1842–1907) założony w Krakowie w 1889 r., a pomysłodawca tego projektu, dostrzegając wartości zdrowotne i moralne gier w piłkę i zabaw ruchowych, stworzył przy okazji system wychowawczy oparty na nowoczesnych trendach pedagogiki anglosaskiej, a zarazem nawiązujący do staropolskich tradycji wychowania fizycznego i gier w piłkę<sup>162</sup>. Później

---

przekształcono w 1904 r. w Górnośląski Związek Gier i Jazdy na Łyżwach (Oberschlesieschen Spiel und Eislauberband), zob. H. Rechowicz, *Sport na Górnym Śląsku do 1939 roku*, Katowice 1997, s. 62–65; zob. też: E. Scheckendorff, F. A. Schmidt, *Über Jugend-und Volksspiele: allgemein unterrichtende Mitteilungen des Zentral-Ausschusses zur Förderng der Jugend-und Volksspiele in Deutschland*, Hannover 1892.

<sup>160</sup> Pod wpływem wzorców angielskich proponowanych młodzieży przez Thomasa Arnolda pozaszkolny ruch gier i zabaw ruchowych rozwinął się pod koniec XIX w. także w Stanach Zjednoczonych Ameryki Północnej i w Europie. Na porzoborowe tereny Rzeczypospolitej idee te sprowadzali głównie lekarze i pedagodzy wracający z podróży i zagranicznych staży. Duże znaczenie w tym zakresie miały także zjazdy lekarzy i przyrodników polskich, które odbyły się w latach 1869–1914 na terenach wszystkich trzech zaborów, zob. M. Rotkiewicz, S. Wilk, *Wychowanie fizyczne i higiena szkolna w świetle zjazdów i wystaw lekarzy i przyrodników polskich 1869–1914*, cz. 1, „Wychowanie Fizyczne i Sport” 1986, nr 3, s. 81–98; zob. także: J. Cabaj, *Jesteśmy i chcemy być. Z organizacji i statystyki zjazdów polskich środowisk medycznych i przyrodniczych 1869–1914*, cz. 1, „Kwartalnik Historii Nauki i Techniki” 2004, nr 3–4, s. 127–156; zob. też: J. Cabaj, *Zjazdy środowisk medycznych Królestwa Polskiego 1908–1914*, „Kwartalnik Historii Nauki i Techniki” 2006, nr 2, s. 99–122.

<sup>161</sup> Ludność Królestwa Polskiego po przegranej powstaniu styczniowym w 1864 r. poddana została intensywnemu procesowi rusyfikacji, a jednocześnie na obszarze zaboru rosyjskiego pojawiła się industrializacja. Zaczęły funkcjonować okręgi przemysłowe. W Łodzi i w Białymstoku rozwijał się przemysł tekstylny. W Zagłębiu Staropolskim i w Zagłębiu Dąbrowskim pojawił się przemysł ciężki, a zwłaszcza hutnictwo. Zróżnicowany profil miał przemysł w Warszawie i jej okolicach. W Wielkopolsce mimo nasilającej się germanizacji produkowano głównie na potrzeby rozwijającego się rolnictwa. Na Górnym Śląsku dominowało górnictwo węgla kamiennego i hutnictwo. W Galicji wzrosła produkcja soli i pojawił się także przemysł wydobywania ropy naftowej. W Krakowie rozwijał się przemysł maszynowy. W 1894 r. we Lwowie zorganizowano Powszechną Wystawę Krajową ukazującą galicyjski dorobek po uzyskaniu autonomii politycznej, zob. J. Łazor, [http://ipsb.nina.gov.pl/a/artukul/czas\\_zaborow – rewolucja – przemysłowa](http://ipsb.nina.gov.pl/a/artukul/czas_zaborow_-_rewolucja_-_przemyslowa) [dostęp: 18.03.2020].

<sup>162</sup> B. Filiński, *Park dr. Jordana i kilka uwag o wychowaniu*, Kraków 1891, s. 7–27; zob. H. Jordan, *O zabawach młodzieży*, „Przewodnik Higieniczny” 1891, nr 2, s. 45–46; zob. także: J. Kanty-Steczkowski, *Wspomnienie majówek młodzieży szkolnej za czasów Rzeczypospolitej Krakowskiej przez jednego z ówczesnych uczniów Liceum św. Anny w Krakowie (1816–1822)*, Kraków 1878: „Z pomiędzy gier licznych zawsze miłośników między młodzieżą szkolną miała gra w piłkę, a że miejsca nie brakowało, było atoli pole do popisów. Żeby atoli grać dobrze w piłkę, to rzecz zaiste trudniejsza niż się z pozoru wydaje. To prawdziwa umiejętność i *sui generis* sztuka wymagająca nadzwyczajnej zręczności, siły i wprawy. Jedni umieli tak silnie palantem podbijać, że piłka z oczu zniknęła, inni z największej wysokości spadającą piłkę chwyтали i ci najzręczniejsi uciekających trafiali i nigdy nie chybiali, a oni znali fortele unikania rąk, że to w bok uskoczyli, a to się na ziemię rzucali”, s. 17; zob. też: R. Wroczyński

idea jordanowska znalazła odzwierciedlenie w podobnych formach organizacyjnych, które powstały na przełomie XIX i XX w. w Nowym Sączu i Tarnowie, a następnie w Częstochowie (1908), Lwowie (1909) i Cieszynie (1910)<sup>163</sup>.

W Parku Jordana w Krakowie znajdowało się dwanaście boisk o różnym przeznaczeniu. W piłkę grały dzieci starsze i młodzież. Zajęcia odbywały się po południu w grupach 15–20-osobowych pod opieką kierowników. Na boisku nr 2 o kształcie koła i średnicy 200 m bawiły się tylko dziewczęta w wolant, obręcz, dużą piłkę i odrzucankę. Na boisku nr 8 chłopcy grali w krykieta, a młodzież rzemieślnicza uprawiała głównie piłkę nożną. Gra odbywała się na owalnym placu z małymi bramkami. Wśród grających nie było formacji wzorem angielskiego futbolu i grano zatem bez ład i składu, preferując głównie indywidualne dryblowanie, zamiast kopać piłkę do bramki przeciwnika<sup>164</sup>.

Nowe prądy powoli zdobywały zaufanie społeczne. Także nauczyciele krakowskich gimnazjów idei tej nie popierali gremialnie. Dopiero rozporządzenie władz oświatowych Galicji nakazujące w roku szkolnym 1894/1895 wprowadzenie dla wszystkich uczniów popołudniowych gier gimnastycznych przyczyniło się do

---

(1985), dz. cyt., s. 239–242; M. J. Żmichowska, *Działalność pedagogiczna Henryka Jordana (1842–1907)*, „Prace Naukowe WSZiP. Zeszyty Pedagogiczno-Medyczne” 2012, t. 18, s. 7–17.

<sup>163</sup> W Nowym Sączu boiska sportowe powstały w Parku Jordanowskim, który wybudowano przy ulicy T. Kościuszki nad Dunajcem, gdzie później odbywały się również zajęcia sportowe dla członków miejscowego TG „Sokół” (1887). We Lwowie z inicjatywy E. Piaseckiego najpierw powstało Towarzystwo Gier Ludowych i Młodzieży (1905), przemianowane w 1906 r. na Towarzystwo Zabaw Ruchowych, którego członkowie w znacznym stopniu przyczynili się potem do powstania Parku Sportowego im. Henryka Jordana w 1909 r. W Cieszynie fundatorem parku sportowego był natomiast Adam Sikora, który z własnych oszczędności przekazał środki finansowe Macierzy Szkolnej Księstwa Cieszyńskiego na zakup gruntów i urządzenie terenu, zob. S. Rutkowski, *Ogrody miejskie wobec potrzeb wychowania fizycznego*, Warszawa 1917, s. 17–18; zob. także: E. Cennar, *Projekt Parku im. H. Jordana we Lwowie*, Lwów 1907, s. 3–12; zob. też: E. Piasecki, *Parki jordanowskie. Sprawozdanie dla miasta Lwowa i stałej komisji zdrowotnej*, Lwów 1907, s. 1–29; E. Piasecki, *Postępy wychowania fizycznego w Galicji od ostatniego zjazdu*, „Ruch” 1907, nr 14–16, s. 168–178; *Parki jordanowa, parki gier i boiska w Galicji*, Dodatek do czasopisma „Przewodnik Gimnastyczny Sokół” 1910, nr 9, s. 136.

<sup>164</sup> H. Jordan propagował taką formę gry w Krakowie już w 1886 r., będąc przekonany o jej wszechstronnych walorach, ponieważ sam zapoznał się z takimi zasadami, goszcząc w Gimnazjum Martino-Katherineum w Brunszwiku, gdzie pracował Konrad Koch, który w 1874 r. opracował pierwsze przepisy piłki nożnej dla miejscowej młodzieży, wzorując się jednak w dużym stopniu na angielskiej odmianie gry w rugby – *football* (piłka nożna z podejmowaniem). Piłka nożna w formie zbliżonej do typowej angielskiej odmiany (*football association*) pojawiła się w parku w ramach zajęć dla młodzieży w grudniu 1890 r., a latem 1891 r. odbył się pierwszy mecz między „starszymi uczniami i młodzieżą rzemieślniczą”. W 1889 r. piłka nożna dotarła także do Lwowa za sprawą E. Cennara, który zorganizował pierwsze mecze dla młodzieży szkolnej. W 1892 r. E. Cennar zaproponował natomiast mecz według zasad angielskich, który rozegrano w trakcie zlotu TG „Sokół”. W Krakowie pierwsze przepisy gry w piłkę nożną oparte na źródłach angielskich opublikował natomiast w 1902 r. E. Piasecki, przyjaciel i wcześniejszy współpracownik H. Jordana. E. Piasecki przeniósł się do Lwowa już w 1899 r. i tam zagorzałe popularyzował wśród młodzieży szkolnej angielską odmianę piłki nożnej, zob. R. Wasztyl, *U źródeł piłkarstwa polskiego*, „Acta Scientifica Academiae Ostroviensis” 2006, nr 22, s. 6–10; zob. też: B. Filiński (1891), dz. cyt., s. 16–26.



stopniowego rozwoju różnorodnych form ruchowych. W Parku Jordana młodzież zaczęła więc coraz częściej uprawiać gry, które określano mianem sportowych, bowiem wymagały: „wyspecjalizowania się nie tylko w kopaniu piłki, ale także w jej rzucaniu, chwytaniu i podbijaniu”<sup>165</sup>.

Uczestnikom zajęć w parku zaproponowano gry dostosowane do ich rozwoju umysłowego i fizycznego oraz płci. Piłkę nożną opartą już na wzorcach angielskich dedykowano jednak tylko chłopcom, którzy ukończyli 14 rok życia. Dla młodzieży młodszej (10–13-letniej) sugerowano grę w: piłkę uszată, piłkę graniczną, odrzucankę, pięstówkę, palanta i tamburino, natomiast dla młodzieży starszej (14-letniej) rekomendowano grę w harpastum w odmianie z tzw. bramkami<sup>166</sup>.

„Boisko do gry w harpastum było prostokątem mającym 150 kroków długości i 100 kroków szerokości. Na krótszych bokach (na liniach końcowych) stały bramki 2,5-metrowej wysokości, szerokie na 6–8 kroków. Boisko było przedzielone linią środkową na dwie połowy. W odległości 10–15 kroków od linii środkowej wyznaczone były na każdej połowie równoległe do niej linie służące do ustawienia drużyn przed rozpoczęciem gry i przy jej wznowianiu po stracie gola. Na sygnał sędziego gracze obu drużyn biegli w kierunku piłki leżącej na środku boiska i podnosząc ją z ziemi, starali się umieścić we własnej bramce, podając ją rękoma do siebie. Po chwycie piłki nie wolno było jednak się z nią przemieszczać. Nie wolno było używać nóg do kopania piłki. Przeciwnicy mogli przeszkadzać, ale gra była praktycznie bezkontaktowa, bowiem można było jedynie chwycić gracza z piłką w pól i podnieść go do góry, co uniemożliwiała podanie piłki do partnera lub rzut do bramki, ale w drużynach żeńskich taka gra była również zabroniona. Popełniane błędy skutkowały natomiast tzw. rzutem wolnym wykonywanym ze środka boiska. Do piłki leżącej na podłożu biegł jednak

---

<sup>165</sup> M. Tokarski, *Zabawy i gry ruchowe uprawiane w Parku dr. Jordana*, Kraków 1902, s. 1–8; zob. także: M. Jacko, *Artykuły wiedeńskiego profesora Maxa Guttmana na temat krakowskiego parku dr. Henryka Jordana*, [w:] J. Kosiewicz, E. Małolepszy, T. Drozdek-Małolepsza (red.), *Z dziejów wychowania fizycznego, sportu i turystyki w Polsce i w Europie*, Częstochowa 2016, s. 11–21.

<sup>166</sup> M. Tokarski (1902), dz. cyt., s. 56–133; Gra o nazwie harpastum znana była już wcześniej na terenach Rzeczypospolitej, ale jej przebieg był zgoła odmienny. Grający ustawieni byli na obwodzie koła i rzucali piłką do siebie, stosując przy tym markowane ruchy, aby utrudnić chwyt piłki. Używano też innej nazwy, np. gra z podstępem. Później grę określano mianem pokuta, zob. K. Kozłowski, *Gry i zabawy dla młodzieży na wolnym powietrzu*, Poznań 1869, s. 6–7; zob. także: E. Kacz, *Gry i zabawy młodzieży oraz ich znaczenie w wychowaniu*, Lwów 1895, s. 33; zob. też: E. Cenar, *Gry i zabawy różnych narodów: systematyczny układ ozdobiony licznymi ryc. i tabl. z przyborami*, Lwów 1901, s. 134; E. Cenar (1906), dz. cyt., s. 141.

tylko jeden gracz z drużyny i dopiero jak chwycił piłkę w dłonie, to pozostali zawodnicy mogli uczestniczyć w grze”<sup>167</sup>.

Pokrewna inicjatywa dla „idei jordanowskiej” zrodziła się w Warszawie, gdzie w 1899 r. z inicjatywy przedstawicieli Wydziału Wychowawczego Warszawskiego Towarzystwa Higienicznego (1898) powstały Ogrody Gier i Zabaw Ruchowych im. W. E. Raua. Wyłoniona spośród członków towarzystwa Komisja Gier i Zabaw dla Dzieci opracowała plan pracy, ale braki formalne w statucie spowodowały zawieszenie działalności organizacji do czerwca 1901 r.<sup>168</sup> Potem za przykładem Warszawy podobne parki gier i zabaw dla dzieci oraz młodzieży zorganizowano w Płocku (1901), Lublinie i Kaliszu (1908) oraz we Włocławku (1909)<sup>169</sup>.

W Warszawie pierwszy ogród powstał w parku Agrykola, a drugi w parku Saskim. W 1902 r. istniało na terenie miasta już 7 samodzielnych placówek. W kolejnych latach liczba ogrodów wzrosła aż do 17. Choć każdy z nich stanowił odrębną całość, to poszczególni kierownicy uzgadniali treść prowadzonych zajęć. W 1904 r. do współpracy zaproszono Władysława Ryszarda Kozłowskiego (1866–1915), który grom i zabawom ruchowym przypisywał bardzo dużą rolę w usprawnianiu fizycznym młodzieży. W 1906 r. zaczął funkcjonować nowy regulamin gier i zabaw, a w ośmiu ogrodach do programu codziennych zajęć wprowadzono zabawy dowolne i zorganizowane oraz tzw. sporty specjalne, czyli gry sportowe z piłką<sup>170</sup>.

---

<sup>167</sup> M. Tokarski (1902), dz. cyt., s. 62–65.

<sup>168</sup> W czasie zawieszenia działalności ogrodów wielu członków komisji wyjechało do Szwecji, Niemiec, Francji, Belgii, Szwajcarii oraz do Odessy i Kijowa, aby pogłębić wiedzę z zakresu stosowania gier i zabaw ruchowych w wychowaniu fizycznym dzieci i młodzieży, zob. J. Muklanowicz, *Powstanie i stopniowy rozwój ogrodów W. E. Raua w Warszawie. Szkic historyczny*, Warszawa 1907, s. 5–12; zob. także: J. Dżereń, *Z dziejów ogrodów Raua w Warszawie (do 1907 roku)*, [w:] J. Chełmecki (red.), *Spoleczno-edukacyjne oblicza współczesnego sportu i olimpiizmu. Wychowanie patriotyczne przez sport*, Warszawa 2007, t. 2, s. 98–100; zob. też: A. Wojewoda, *Od idei do realizacji. Ogrody dziecięce im. W. E. Raua w Warszawie 1899–1901*, „Studia Edukacyjne” 2019, nr 5, s. 361–372.

<sup>169</sup> Ze względu na polityczne uwarunkowania zaistniałe w zaborze rosyjskim w latach 1907–1915 r. (tzw. reakcja stołypinowska – ograniczenie swobody zrzeszania się, represje wśród młodzieży prowadzone z polecenia Piotra Stołypina, premiera i ministra spraw wewnętrznych Cesarstwa Rosji) placówki tego typu były jedynymi miejscami w przestrzeni publicznej, gdzie młodzież mogła legalnie i w sposób zorganizowany uprawiać różne gry i zabawy ruchowe oraz dyscypliny sportowe, zob. R. Wroczyński (1985), dz. cyt., s. 243–244; zob. także: J. Gaj, K. Hądzelek (1991), dz. cyt., s. 61–62; zob. też: J. Borowski, *Organizacje sportowe w Płocku w latach 1882–1904*, „Nasze Korzenie” 2016, nr 10, s. 62–69; J. Piotrowski, *Rzut oka na postęp w wychowaniu fizycznym w Królestwie Polskim za ostatnie 7-lecie*, „Ruch” 1907, nr 14–16, s. 163–168; W. R. Kozłowski, *Sprawa gier i ćwiczeń ruchowych w Królestwie Polskim*, „Ruch” 1907, nr 21–23, s. 238–244.

<sup>170</sup> W. R. Kozłowski został głównym instruktorem w „Ogrodach” i miał za zadanie rozpropagować wśród warszawskiej młodzieży gry i zabawy ruchowe popularne wśród dzieci i młodzieży w Anglii, Danii, Szwecji i w Niemczech. Nowy regulamin został opracowany przez W. R. Kozłowskiego we współpracy z Józefą Gebethnerówną i Heleną Prawdzic-Kuczalską (1854–1927), które już wcześniej zajmowały się organizacją i prowadzeniem gier i zabaw na terenie „Ogrodów”. Zabawy dowolne wprowadzono na podstawie samodzielnego wyboru uczestników zajęć, a zabawy zorganizowane prowadzone były w tzw.

W Warszawie boiska do uprawiania sportów specjalnych (gier sportowych z piłką) zlokalizowane były w ogrodach: nr 1 (Agrykola), nr 3 (Floryański), nr 9 (Nowogrodzki), nr 11 (Nowoświacki) i nr 15 (Saski). Piłka nożna (*football association*), palant, piętówka i piłka z bramkami prowadzone były początkowo na tzw. zapisy. W 1911 r. obowiązek ten zniesiono celem rozpropagowania gier sportowych wśród młodzieży starszej. Kierownicy ogrodów próbowali zainteresować także dziewczęta udziałem w takich zajęciach, jednak ich działania były nieskuteczne<sup>171</sup>. Dopiero w 1916 r. żeńskie szkolne zespoły klasowe zaczęły brać czynny udział w zajęciach sportowych prowadzonych w ogrodzie Nowoświackim, bowiem ponownie zmieniono regulamin gier i zabaw: „systematyzując je odpowiednio do wieku oraz płci uczestników i rekomendując dla dziewcząt między innymi amerykańską koszykówkę i grę w piłkę z bramkami”<sup>172</sup>.

Grę w piłkę z bramkami zaczęto propagować wśród młodzieży w Ogrodzie Agrykola i Ogrodzie Saskim już w 1906 r., a po dwóch latach intensywnych zajęć w 1908 r. zorganizowano 3 mecze między drużynami reprezentującymi obie placówki<sup>173</sup>. „Boisko do gry miało 40–50 kroków długości i 20–30 kroków szerokości. Pośrodku krótszych boków w pewnym oddaleniu od granic boiska ustawione były dwie tyczki w odległości 3 kroków od siebie, które stanowiły tzw. bramki. Boisko podzielone było linią środkową. Grający dzielili się na dwie partie, które na początku zajmowały

---

zastępach. Tę formę prowadzono głównie dla młodzieży szkolnej, która potem uczestniczyła w zabawach sportowych. Wśród zabaw zorganizowanych znalazły się tzw. sporty specjalne, do których zaliczono początkowo palanta i piętówkę, a potem piłkę nożną. Gry te przewidziane były dla młodzieży szkół średnich. Ogólnie w skali roku prowadzono 23 zabawy freblowskie, 23 zabawy rzutne, w tym 18 z piłką i sporty specjalne, zob. J. Muklanowicz (1907), dz. cyt., s. 20–28, 34–41; zob. także: J. Dżereń (2007), dz. cyt., s. 102–105; zob. także: S. W. Karp-Rottermund, *Program i rozwój działalności ogrodów W. E. Raua oraz ich rola w sprawie postępu kultury fizycznej w Warszawie i w kraju*, Warszawa 1917, s. 12–15, zob. też: *Pokazy w ogrodach im. Raua*, „Ruch” 1907, nr 18–20, s. 203–206.

<sup>171</sup> Od momentu wprowadzenia nowego regulaminu gier i zabaw w 1906 r. liczba dziewcząt uczestniczących w zabawach ogólnych stanowiła ponad 50% ogólnej liczby uczestników. W zabawach zorganizowanych statystyka ta była praktycznie równomierna. W zabawach sportowych początkowo liczba uczestniczących dziewcząt i chłopców także była zrównoważona, ale w 1909 r. liczba ta wyniosła już tylko 5% ogólnej grupy ćwiczących (1370/28 677). Typowe zajęcia z zakresu gier sportowych prowadzono tylko w Ogrodzie Agrykola i Ogrodzie Saskim, a w 1915 r. wprowadzono je do Ogrodu Nowogrodzkiego, gdzie zaczęły uczyć szkolne i akademickie męskie drużyny sportowe, zob. S. W. (1917), dz. cyt., s. 22–31.

<sup>172</sup> 19 maja 1916 r. opublikowano wzorcowe konspekty zajęć gier i zabaw ruchowych przeznaczonych dla dziewcząt i dla chłopców do 12 roku życia oraz oddzielne dla młodzieży starszej. Wytyczne te objęły jednak ściśle tylko tzw. ogrody sportowe, gdzie młodszym chłopcom zalecono grę w fortecę, a starszym w palanta, natomiast dla młodszych dziewcząt przewidziano grę w rzucankę, a dla starszych w piłkę amerykańską (koszykówkę). Grę w piłkę z bramkami przypisano natomiast dziewczętom, które zamierzały brać udział w zabawach zorganizowanych odbywających się w tzw. ogrodach tymczasowych, a dla chłopców obowiązkowa stała się tam gra w palanta, zob. S. W. Karp-Rottermund (1917), dz. cyt., s. 73–74.

<sup>173</sup> S. W. Karp-Rottermund (1917), dz. cyt., s. 28.

całą swoją połowę boiska. Celem gry było wrzucenie piłki do bramki przeciwnika, której bronił wartownik, a w razie niebezpieczeństwa wszyscy mu pomagali. Piłka musiała się jednak odbić o podłoże za tyczkami. Mecz rozpoczynał się rzutem sędziowskim na środku boiska, a o piłkę walczyły dwie osoby ustawione plecami do siebie. Ta, która pierwsza chwyciła piłkę w dłonie, wracała pod swoją bramkę i wykonywała rzut na stronę przeciwną. Jeśli piłka nie przeleciała przez linię środkową, rzut powtarzał wartownik. Komu z partii przeciwnej udało się piłkę złapać w locie, ten mógł postąpić 3 kroki i rzucić ponownie w przeciwnym kierunku. Jeśli piłkę podnoszono z ziemi lub po odbiciu z tzw. kozła, to rzut wykonywano z miejsca chwytu. Nie wolno było odbijać piłki ręką. Jeśli piłka opuściła pole gry przez granicę boczną, to jedna z osób grających wprowadzała ją do gry, natomiast gdy piłka opuściła pole gry przez granicę tylną, to wprowadzała ją do gry osoba będąca wartownikiem. Jeśli piłkę przerzuconą przez bramkę złapano w dłonie przed dotknięciem ziemi, nie uznawano gola i gra toczyła się dalej”<sup>174</sup>.

Dość szybko ruch gier i zabaw z piłką dla młodzieży został ujęty w ramy organizacyjne także we Lwowie. 14 grudnia 1904 r. powstało tam Towarzystwo Zabaw Ludu i Młodzieży, przemianowane w 1906 r. na Towarzystwo Zabaw Ruchowych. Działalność organizacyjną rozpoczęto w 1905 r. od odczytów na temat wychowania fizycznego i sportu wygłoszonych przez członków założycieli stowarzyszenia: dr. Henryka Jordana, Edmunda Cenara, dr. Eugeniusza Piaseckiego, dr. Władysława Hojnackiego, dr. Kazimierza Panka, dr. Stanisława Biernackiego, Zygmunta Kłośnika-Januszewskiego i Kazimierza Hemerlinga. Zorganizowano także dwa kursy kierowników gier i zabaw dla nauczycieli, a w programie były między innymi zajęcia teoretyczne i praktyczne dotyczące nauczania gry w palanta i w piłkę nożną. Towarzystwo dzierżawiło plac sportowy (110 m długości i 60 m szerokości), na którym wybudowano boisko do piłki nożnej i palanta, trzy korty tenisowe, boiska do lekkiej atletyki, bieżnię i kilka mniejszych placów do gier i zabaw ruchowych<sup>175</sup>.

W październiku 1905 r. zajęcia z zakresu gier sportowych i lekkiej atletyki przeprowadził dla młodzieży instruktor Karol Setzner z Pragi (zimą zapoznano

---

<sup>174</sup> J. Gebethnerówna, Z. Krasiówna, A. Filipowicz, *Gry i zabawy ruchowe stosowane w ogrodach im. W. E. Raua*, wyd. 2 uzup., Warszawa 1916, s. 13–15.

<sup>175</sup> Pionierska inicjatywa zorganizowania Towarzystwa Zabaw Ludu i Młodzieży wyszła natomiast od grupy lwowskich entuzjastów i propagatorów gier i zabaw na wolnym powietrzu, do której zaliczali się: Eugeniusz Piasecki, Edmund Cenar, Edmund Naganowski, Władysław Hojnacki, Karol Hornung i Maria Germanówna, zob. K. Hemerling, *Lwowskie Towarzystwo Zabaw Ruchowych*, „Ruch” 1907, nr 3–5, s. 40–43.

członków towarzystwa z narciarstwem, łyżwiarstwem i saneczkarstwem, a wiosną 1906 r. zorganizowano biegi przełajowe oraz wyścigi kolarskie i zawody lekkoatletyczne w tzw. pięcioboju). Największym zainteresowaniem cieszyły się jednak międzyszkolne zawody rozgrywane w piłkę nożną i w palanta, ponieważ praktycznie we wszystkich lwowskich szkołach średnich funkcjonowały już kółka sportowe, które miały reprezentacyjne drużyny<sup>176</sup>. Dla wyraźniejszego podkreślenia sportowego charakteru gier uprawianych przez młodzież K. Hemerling wydał w 1906 r. nakładem towarzystwa przepisy pt. *Piłka nożna. Association Football*<sup>177</sup>, a w następnych latach zarząd rozbudował plac sportowy i kolejne boiska do piłki nożnej i palanta oraz korty tenisowe stworzyły infrastrukturę, której w 1909 r. nadano nazwę Park Gier Towarzystwa Zabaw Ruchowych we Lwowie<sup>178</sup>.

W parku zaczęto również propagować gry w piłkę dla dziewcząt. W 1908 r. instruktorka pracująca w towarzystwie, a zarazem nauczycielka wychowania fizycznego Maria Germanówna<sup>179</sup> wyjechała na staż do Anglii, gdzie zapoznała się między innymi z tamtejszą odmianą koszykówki nazywaną *netball* i po powrocie do kraju rozpropagowała grę wśród dziewcząt w lwowskich gimnazjach. W dniu 29 czerwca 1909 r. na boisku w parku gier zorganizowała pierwszy międzyszkolny turniej z udziałem 6 żeńskich drużyn: „a gra odbywała się w zespołach 9-osobowych na

---

<sup>176</sup> Tamże; zob. także: E. Cenar, *Z Towarzystwa Zabaw Ruchowych*, Dodatek do czasopisma „Przewodnik Gimnastyczny Sokół” 1906, nr 7, s. 109–111.

<sup>177</sup> Tamże.

<sup>178</sup> *Z Towarzystwa Zabaw Ruchowych*, Dodatek do czasopisma „Przewodnik Gimnastyczny Sokół” 1908, nr 4, s. 61–63; zob. także: *Park gier Towarzystwa Zabaw Ruchowych we Lwowie*, Dodatek do czasopisma „Przewodnik Gimnastyczny Sokół” 1909, nr 1, s. 13; W 1909 r. funkcjonowało w parku aż 14 drużyn piłki nożnej, zob. Dodatek do czasopisma „Przewodnik Gimnastyczny Sokół” 1910, nr 3, s. 47; W 1907 r. rozpoczęto natomiast popularyzację hokeja na trawie zarówno wśród mężczyzn, jak i kobiet, zorganizowano kurs, opublikowano przepisy gry, zob. *Program Towarzystwa Zabaw Ruchowych*, Dodatek do czasopisma „Przewodnik Gimnastyczny Sokół” 1907, nr 6, s. 95–96; zob. także: K. Hemerling, *Hokej na murawie i lodzie*, cz. 1, Dodatek do czasopisma „Przewodnik Gimnastyczny Sokół” 1907, nr 11, s. 172–175; zob. też: cz. 2, Dodatek do czasopisma „Przewodnik Gimnastyczny Sokół” 1907, nr 12, s. 188–191.

<sup>179</sup> Maria Germanówna urodziła się w 1870 r. Ukończyła studia w Centralnym Instytucie Gimnastyki w Sztokholmie. Pracę w charakterze nauczycielki wychowania fizycznego rozpoczęła w 1898 r. we Lwowie. Później została instruktorką gier i zabaw. Należała do grupy założycieli Towarzystwa Zabaw Ludu i Młodzieży, już w 1905 r. prowadziła zajęcia dla dziewcząt i dla kobiet. W 1924 r. była w dalszym ciągu zatrudniona w Państwowym Seminarium Nauczycielskim Żeńskim we Lwowie. Pełniła również funkcję referentki Wychowania Fizycznego w Biurze Higieny Szkolnej we Lwowie, zob. Z. Zagórski (red.), *Spis nauczycieli szkół wyższych, średnich, zawodowych, seminariów nauczycielskich oraz wykaz zakładów naukowych i władz szkolnych*, Lwów – Warszawa 1924, s. 71, 382; zob. także: M. Rotkiewicz, A. Latek, *Maria Germanówna i początki koszykówki w Polsce* (do 1939 r.), „Sport Wyczynowy” 1995, nr 3–4, s. 71–86.

trawiastym boisku, kosze zawieszane na żerdziach nie posiadały tablic znanych z amerykańskiej koszykówki i do gry użyto piłki do footballu”<sup>180</sup>.

W 1910 r. doszło jednak do korekty programu zajęć w parku sportowym. Zarząd towarzystwa opublikował bowiem wyniki ankiety przeprowadzonej wśród lekarzy fizjologów i higienistów na temat oddziaływania gier sportowych i ćwiczeń fizycznych na organizm młodego człowieka. W dokumencie tym wskazywano między innymi: „na konieczność ograniczenia młodzieży szkolnej możliwości uprawiania gier w piłkę, a dla uniknięcia jednostronności zalecano uprawianie dodatkowo: szermierki, strzelania, musztry i gimnastyki szwedzkiej. Ponadto określono maksymalny czas ćwiczeń, który nie powinien przekraczać 2 godz. w ciągu dnia oraz zobowiązywano każdego ucznia korzystającego z terenu parku, aby posiadał zaświadczenie lekarskie o braku przeciwwskazań do uczestniczenia w zajęciach sportowych. Dla młodzieży poniżej 14 roku życia dopuszczano możliwość gry w piłkę nożną jedynie przez godzinę dziennie, z dwukrotną przerwą w tym czasie. Dla drużyn szkolnych w ramach międzyszkolnej rywalizacji zalecano rozgrywanie meczu piłki nożnej i gry w palanta jako tzw. zawodów kombinowanych, których ogólny wynik stanowiłby o końcowym zwycięstwie. Apelowano także o zaprzestanie gry w piłkę nożną przez młodzież szkolną od czerwca do września ze względu na podwyższoną temperaturę powietrza”<sup>181</sup>.

---

<sup>180</sup> *Program zawodów Towarzystwa zabaw ruchowych w 1909 r.*, Dodatek do czasopisma „Przewodnik Gimnastyczny Sokół” 1909, nr 6, s. 111–112; Ostatecznie w 1909 r. na stałe zajęcia z koszykówki zaczęły uczęszczać trzy żeńskie drużyny. W 1910 r. przepisy gry opracował i opublikował członek Towarzystwa Zabaw Ruchowych we Lwowie Franciszek Kapałka, który zaznaczył, że różnią się one wymiarami boiska i liczbą graczy od znanej również amerykańskiej koszykówki; zob. Dodatek do czasopisma „Przewodnik Gimnastyczny Sokół” 1910, nr 3, s. 47; zob. także: Dodatek do czasopisma „Przewodnik Gimnastyczny Sokół” 1910, nr 11, s. 176; Pierwsze przepisy gry w amerykańską koszykówkę przywiózł natomiast do kraju w 1908 r. ze Stanów Zjednoczonych dr Włodzimierz Świątkiewicz, naczelnik okręgu VII i gniazda TG „Sokół” w Stanisławowie, który następnie przetłumaczył je na język polski i opublikował wiosną 1909 r. na łamach Dodatku do czasopisma „Przewodnik Gimnastyczny Sokół”, zob. W. Świątkiewicz, *Piłka koszykowa (basket ball)*, Dodatek do czasopisma „Przewodnik Gimnastyczny Sokół” 1909, nr 3, s. 44–46; Kampanię propagującą amerykańską koszykówkę rozpoczęto jednak już wcześniej na łamach „Dodatku”, bowiem od pierwszego numeru, który ukazał się w styczniu 1909 r. we Lwowie, redaktor naczelny E. Cenar sukcesywnie publikował *Ćwiczenia z basket ballu*, a ich autorami byli A. Haller, A. Tesaf i B. Trefny, czescy emigranci ze Stanów Zjednoczonych, którzy zademonstrowali metodykę nauczania gry w basket ball w trakcie Złotu „Sokoła” w Pradze w 1907 r., zob. Dodatek do czasopisma „Przewodnik Gimnastyczny Sokół” 1909, nr 1, s. 3–7; Dodatek do czasopisma „Przewodnik Gimnastyczny Sokół” 1909, nr 2, s. 26–30; Dodatek do czasopisma „Przewodnik Gimnastyczny Sokół” 1909, nr 3, s. 38–43; Dodatek do czasopisma „Przewodnik Gimnastyczny Sokół” 1909, nr 4, s. 55–63.

<sup>181</sup> Zarząd towarzystwa zwołał tzw. ankietę z własnej inicjatywy, a w grupie uczestników znaleźli się: prezydent c. k. R.S.K. i jednocześnie prezes Towarzystwa Zabaw Ruchowych we Lwowie dr Ignacy Dembowski, fizjolog dr Adolf Beck, higienista dr Paweł Kuczera, radca dworu c. k. dr Merunowicz, dr K. Panek, doc. dr E. Piasecki, oraz naczelnik Sokoła-Macierzy dr K. Wyrzykowski, a z ramienia zarządu udział wzięli dr W. Hojnacki i dr K. Hornung, zob. *Ankieta w sprawie uprawiania w wieku szkolnym gier*

Na podstawie otrzymanych sugestii działacze lwowskiego Towarzystwa Zabaw Ruchowych zaapelowali na łamach lokalnej prasy do rodziców, dyrekcji szkół i samej młodzieży o zrozumienie wspomnianej idei, ale jednocześnie zapowiedzieli, że biorą pod uwagę sugerowane zmiany i wraz z nadchodzącym nowym sezonem odpowiednio zmodyfikują program zajęć w parku sportowym. Wskazali ponadto, że towarzystwo nie jest klubem sportowym i że gry sportowe i ćwiczenia fizyczne stosowane w ramach zajęć dla młodzieży szkolnej mają przede wszystkim przyczynić się do jej wszechstronnego rozwoju, a nie kreować jednostronność<sup>182</sup>.

Rozprzestrzeniający się w kraju wśród młodzieży szkolnej i pozaszkolnej ruch zabaw i gier oraz gier sportowych z piłką przyczynił się do stopniowej deprecjacji gimnastyki propagowanej przez członków Towarzystwa Gimnastycznego „Sokół” (1867). System „polskiej gimnastyki sokolej”, który został wypracowany przez naczelnika Antoniego Durskiego (1854–1908) i przez wiele lat był podstawą działalności gniazd i towarzystw sokolich na terenie zborów, przestał również spełniać wytyczne dotyczące prowadzenia zajęć z gimnastyki w szkołach w Galicji za pomocą tzw. metody szwedzkiej zatwierdzonej przez c. k. Ministerstwo Oświaty, Sejm i c. k. Radę Szkolną Krajową w 1905 r.<sup>183</sup>

Działacze „Sokoła”, wychodząc naprzeciw zaistniałej sytuacji, powołali Komisję ds. reformy gimnastyki sokolej, a 4 lutego 1906 r. członkowie Wydziału Związku Polskich Gimnastycznych Towarzystw Sokolich w Cesarstwie Austriackim (1893) zalecili wszystkim nauczycielom gimnastyki zastosowanie w nauczaniu metody

---

*i ćwiczeń sportowych zwołana przez Towarzystwo Zabaw Ruchowych we Lwowie*, Dodatek do czasopisma „Przewodnik Gimnastyczny Sokół” 1910, nr 1, s. 1–2.

<sup>182</sup> Tamże, s. 3. Ostatecznie zmodyfikowany program zajęć wprowadzono w życie w kwietniu 1910 r., zob. *Towarzystwo Zabaw Ruchowych we Lwowie*, Dodatek do czasopisma „Przewodnik Gimnastyczny Sokół” 1911, nr 4, s. 57–63; zob. także: K. Hemerling, *Towarzystwo Zabaw Ruchowych i jego znaczenie*, „Stadion” 1926, 15 kwietnia, nr 16, s. 5.

<sup>183</sup> E. Cenar, *Zarys systemów gimnastycznych i ich rozwój od najdawniejszych do najnowszych czasów. Metoda polska*, Dodatek do czasopisma „Przewodnik gimnastyczny Sokół” 1910, nr 4, s. 56–64; zob. także: E. Piasecki, *Gimnastyka wychowawcza szwedzka w Polsce*, Lwów 1912, s. 11; Antoni Durski został mianowany naczelnikiem lwowskiego TG „Sokół” 1 marca 1875 r. Publikował własne opracowania lub tłumaczenia z języka czeskiego, tworząc w ten sposób polską literaturę do nauczania gimnastyki. W 1879 r. Antoni Durski wydał we Lwowie *Szkołę szermierki siecznej*, a w kolejnych latach przedstawił *Zarys nauki gimnastyki szkolnej i towarzyskiej*: dział pierwszy – *ćwiczenia bez przyrządów, bez przyborów, bez pomocy lub oporu współćwiczących się*: I. *ćwiczenia wolne*, II. *ćwiczenia rzędowe*, Lwów 1884; *Zasady nauki gimnastyki szkolnej i towarzyskiej*. Dział siódmy, Lwów 1886; *Zarys nauki gimnastyki szkolnej i towarzyskiej*, Lwów 1894; *Czesko-polski i niemiecko-polski słowniczek wyrazów gimnastycznych*, Lwów 1896; *Poręcze: praktyczne lekcje*, Lwów 1897; *Gimnastyka dziewcząt i kobiet. Ćwiczenia na przyrządach*, Lwów 1898, zob. W. Janikowski, *Antoni Durski, krótki rys biograficzny z okazji ćwierćwiekowej jego służby sokolej*, „Przewodnik Gimnastyczny Sokół” 1900, nr 3, s. 1–3; zob. także: E. Cenar, *Śp. Antoni Durski*, Dodatek do czasopisma „Przewodnik Gimnastyczny Sokół” 1908, nr 12, s. 169–170.

szwedzkiej. Stojący na czele komisji A. Durski opracował natomiast znowelizowany, szczegółowy *Zakres materiału ćwiczebnego dla dorostu sokolego*, który został dostosowany do wieku i płci uczestników zajęć i zawierał obok ćwiczeń gimnastycznych także zabawy i gry z użyciem piłki<sup>184</sup>.

Dla dzieci w wieku do 10 lat: „obowiązywały ćwiczenia indywidualne i w parach obejmujące podrzucanie i chwytanie piłki, rzucanie do celu, o ziemię, o ścianę i chwytanie, podbijanie piłki raketką i bębenkiem oraz rzucanie w dal, a do ćwiczeń tych należało używać piłki małej, piłki dętej (balon), piłki pierzastej, piłki nożnej i piłki uszatej”<sup>185</sup>. Dla młodzieży w wieku do 14 lat: „przewidziane były obok zabaw biegowych także gry z użyciem piłki, takie jak: dyabełek, palant, ronders, palestra, odrzucanka, piętówka, odbijanka, piłka nożna, piłka uszata i podrywka”<sup>186</sup>.

Okres adaptacji metody szwedzkiej w środowisku „polskiego Sokoła” trwał kilka lat. W 1910 r. pojawiła się propozycja ze strony nowego naczelnika towarzystwa dr. Kazimierza Wyrzykowskiego (1868–1935), aby w ramach gniazd sokolich tworzyć oddziały, w których młodzież mogłaby uprawiać popularne dyscypliny sportowe. Wskazywał przy tym: „że każdy sokół wraz ukończonym 18 rokiem życia obok gimnastyki winien być wszechstronnie wyćwiczony i teraz dopiero obrać specjalny kierunek w sporcie”<sup>187</sup>.

---

<sup>184</sup> E. Cenaar, *Zarys systemów gimnastycznych i ich rozwój od najdawniejszych do najnowszych czasów. Metoda polska zreformowana*, Dodatek do czasopisma „Przewodnik Gimnastyczny Sokół” 1910, nr 6, s. 87–92; zob. także: E. Piasecki (1912), dz. cyt., s. 11; Podstawowy zakres materiału dla dzieci 6–10-letnich zawierał wspólne ćwiczenia ramion, nóg i tułowia, musztrę, ćwiczenia wspinania się z użyciem drabin, żerdzi i lin, ćwiczenia na poręczach i na kółkach, podpory na ławeczkach, zwisy na drabinkach, pochody, podskoki, zabawy z mocowaniem i zabawy z piłką polegające na rzucaniu, chwytaniu i podbijaniu różnej wielkości piłek za pomocą raketki i bębenka, zob. A. Durski, *Zakres materiału ćwiczebnego dla dorostu sokolego (6–10 lat)*, Dodatek do czasopisma „Przewodnik gimnastyczny Sokół” 1907, nr 3, s. 40–43; Podstawowy zakres materiału ćwiczebnego dla dzieci 10–14-letnich zawierał natomiast ćwiczenia równowagi, tułowia, ćwiczenia wolne w postawie szermierczej, korowody, ćwiczenia z przyborami, skoki w dal, wżwyż, zeskoki, przeskoki i woltyże przez kozła i konia gimnastycznego, ćwiczenia na drabinie, na drążku, na poręczach oraz gry wolne (biegowe) i gry z przyborem (w tym z różnego rodzaju piłką), zob. A. Durski, *Zakres materiału ćwiczebnego dla dorostu sokolego (10–14 lat)*, Dodatek do czasopisma „Przewodnik gimnastyczny Sokół” 1907, nr 9, s. 137–139.

<sup>185</sup> Ćwiczenia te obowiązywały zarówno dla dziewcząt, jak i dla chłopców, zob. A. Durski (1907), dz. cyt., s. 43.

<sup>186</sup> Gra w piłkę nożną była niedozwolona dla dziewcząt, zob. A. Durski (1907), dz. cyt., s. 139.

<sup>187</sup> Dr Kazimierz Wyrzykowski został nowym naczelnikiem Związku Towarzystw Gimnastycznych „Sokół” i „Sokoła-Macierzy” we Lwowie we wrześniu 1909 r. Dotychczasowy naczelnik A. Durski zmarł bowiem 6 listopada 1908 r. Dr K. Wyrzykowski był lekarzem i długoletnim członkiem „Sokoła”, ale zanim objął stanowisko naczelnika, udał się na roczny staż do Centralnego Instytutu Gimnastycznego w Sztokholmie, gdzie ukończył kurs gimnastyki według systemu Linga i po powrocie do kraju stał się gorącym zwolennikiem stosowania tej formy ćwiczeń gimnastycznych, zob. *Sport w sokolstwie*, Dodatek do czasopisma „Przewodnik Gimnastyczny Sokół” 1910, nr 5, s. 76–77; zob. także: *Gimnastyka i sport jako zdrowa kultura ciała*, Dodatek do czasopisma „Przewodnik gimnastyczny Sokół” 1908, nr 7, s. 97–99; zob. też: M. Popiel, Kazimierz Wyrzykowski (1868–1935), „Skaut. Harcerskie pismo odrodzone w internecie” 2005, nr 2, s. 3.



Na łamach „prasy sokolej” opublikowano także *Szczegółowy materiał ćwiczebny przeznaczony na poszczególne okresy życiowe do realizacji w towarzystwach sokolich*, w którym: „dla dziewcząt i chłopców do 14 roku życia zalecano między innymi uprawianie gier sportowych z wyłączeniem piłki nożnej, dla młodzieży męskiej i mężczyzn do 35 roku życia dopuszczano możliwość uprawiania wszystkich dostępnych gier sportowych, a dla dziewcząt powyżej 14 roku życia i kobiet rekomendowano uprawianie wszystkich dostępnych gier sportowych typu palant, piętówka, procna, hockey z wyłączeniem jednak piłki nożnej”<sup>188</sup>.

Z inicjatywy dr. K. Wyrzykowskiego w latach 1910–1914 zaczęto również organizować letnie kursy gimnastyki szwedzkiej dla nauczycieli – członków gniazd sokolich w miejscowości Skolem, a od 1911 r. zapoczątkowano kształcenie kadr instruktorskich dla żywiółowo rozwijającego się w Galicji skautingu<sup>189</sup>.

Działania prowadzone w Skolem sprawiły, że gry w piłkę zyskały ważną rolę w programie wychowawczym dzieci i młodzieży stosowanym w ruchu harcerskim, który zainicjowano w Polsce w 1911 r. na podłożu angielskiego scoutingu<sup>190</sup>.

---

<sup>188</sup> Z inicjatywy E. Cenara Związkowe Grono Nauczycielskie już w 1903 r. przyjęło uchwałę umożliwiającą tworzenie przy gniazdach sokolich oddzielnych „żeńskich oddziałów”, w których początkowo uprawiano jednak tylko ćwiczenia gimnastyczne, zob. E. Cenar, *Wyznaczenie materiału ćwiczebnego na poszczególne okresy życiowe*, Dodatek do czasopisma „Przewodnik Gimnastyczny Sokół” 1910, nr 7, s. 97–101.

<sup>189</sup> Pierwszy kurs dla nauczycieli gimnastyki zorganizowano od 7 do 28 sierpnia 1910 r. Udział wzięło 27 członków gniazd sokolich z terenu Galicji. Jeden z uczestników przyjechał aż z Baku w Azerbejdżanie. Kierownikiem był K. Wyrzykowski, a zajęcia prowadzili: Zygmunt Wyrobek, Walerian Sikorski i Franciszek Kapałka. W programie obok zajęć teoretycznych (wykładów) znalazły się gry i zabawy ruchowe, elementy lekkiej atletyki, pływanie, strzelanie, szermierka, gimnastyka szwedzka i gry sportowe, takie jak: piłka nożna, hockey, tenis, piłka koszykowa (basket-ball), palant, goal-ball, piętówka, procna, piłka bramkowa i graniczna, zob. F. Kapałka, *Sokoli kurs gier i zabaw i lekkiej atletyki w Skolem*, Dodatek do czasopisma „Przewodnik Gimnastyczny Sokół” 1910, nr 10, s. 149–152; Na przełomie lipca i sierpnia 1911 r. odbył się natomiast pierwszy kurs z elementami skautingu, zob. F. Kapałka, *Związkowy kurs gimnastyczny*, Dodatek do czasopisma „Przewodnik Gimnastyczny Sokół” 1911, nr 10, s. 145–147; zob. także: E. Piasecki (1912), dz. cyt., s. 12; K. Wyrzykowski włączył się w nurt prac organizacyjnych i został Naczelnym Komendantem Skautowym w Związkowym Naczelnictwie Skautowym zorganizowanym przy TG „Sokół” we Lwowie; zob. M. Popiel (2005), dz. cyt., s. 4.

<sup>190</sup> Scouting powstał w Anglii w 1908 r. z inicjatywy pułkownika angielskich wojsk kolonialnych Roberta Baden-Powella, który wykorzystał fakt małej odporności fizycznej młodych brytyjskich żołnierzy, którzy nie potrafili znieść wojennych trudów, walcząc w Afryce Południowej. Słowo „scout” oznaczało żołnierza-zwiadowcę, a pierwszym zadaniem organizacji skautowej było przygotowanie militarne dzieci i młodzieży do pełnienia zadań pomocniczych dla wojska typu: tropienie, obserwowanie czy przenoszenie wiadomości. Aktywność ruchowa scoutów odbywała się głównie na otwartym terenie. Scouting został oparty na systemie prób sprawności, które musiał przejść każdy młodociany członek organizacji. W 1910 r. powstała w Anglii analogiczna formacja dla dziewcząt. Dość szybko ruch ten zdobył popularność także w wielu innych krajach, zob. A. Małkowski, *Jenerał Baden-Powell*, „Harce” 1918, nr 6, s. 73–79; zob. też: R. Wroczyński (1985), dz. cyt., s. 196–198; zob. także: M. Piotrowska, K. Wasilewski, *Geneza i rozwój harcerstwa wśród Polaków na obczyźnie w latach 1912–1918*, [w:] S. Łopato, L. Nowak, M. Szczerbiński (red.), *Studia z dziejów harcerstwa na obczyźnie (1912–1946)*, Gorzów Wlkp. 2012, s. 27–51.

Harcerstwo trafiło na sprzyjającą sytuację społeczną ukształtowaną przez zwolenników idei jordanowskiej i z czasem zaczęło odbiegać od wzorów angielskich. Pierwsze struktury organizacyjne zaczęto tworzyć w ramach działalności lwowskiego Towarzystwa Gimnastycznego „Sokół” (1867), ale program szkolenia harcerzy powiązano dość szybko ze staropolskimi tradycjami wychowania młodzieży i nasycono elementami wychowania fizycznego. Teoretyczne oraz praktyczne podstawy rozwoju harcerstwa wskazał Eugeniusz Piasecki (1872–1947), który w 1912 r. wspólnie z Mieczysławem Schreiberem opublikował *Harce młodzieży polskiej* i wyszczególnił: „codzienną gimnastykę szwedzką, marsze, biegi, pływanie, wiosłowanie, szermierkę na palcaty, dżdżitsu oraz gry ruchowe, takie jak palant, koszykówka i piłka nożna jako formy stanowiące charakterystyczne znamiona harcerskiego wyszkolenia”<sup>191</sup>.

We wczesnym okresie tworzenia się harcerstwa młodzieżowe drużyny zrzeszające chłopców szybko zyskały akceptację społeczną, natomiast stosowane metody wychowawcze w drużynach żeńskich początkowo kłóciły się z tradycyjnymi

---

<sup>191</sup> Scouting został przeszczepiony na tereny porozbiorowej Rzeczypospolitej do Lwowa w 1911 r. przez Andrzeja Małkowskiego (1888–1919), który był entuzjastą, propagatorem i rzecznikiem przeniesienia całego angielskiego systemu i to możliwe bez odchyłeń i zmian. Opracował on także pierwszy podręcznik na ten temat pod nazwą *Skauting jako system wychowania młodzieży* oraz zorganizował pionierskie drużyny skautów we Lwowie. W nurt prac organizacyjnych włączył się również naczelnik „Sokoła” Kazimierz Wyrzykowski, który został Naczelnym Komendantem Skautowym. W 1912 r. powołał też komisję, która zajęła się opracowaniem założeń organizacyjnych dla skautingu żeńskiego, zob. *Scouting*, Dodatek do czasopisma „Przewodnik Gimnastyczny Sokół” 1911, nr 10, s. 155–156; zob. także: *Scouting*, Dodatek do czasopisma „Przewodnik Gimnastyczny Sokół” 1911, nr 11, s. 172–174; zob. też: *Obserwacje polityczne*, Dodatek do czasopisma „Przewodnik Gimnastyczny Sokół” 1911, nr 12, s. 177–178; Zwolennikiem unarodowienia skautingu był natomiast Eugeniusz Piasecki, który postulował rozszerzenie programu szkolenia o polskie tradycje i wzorce historyczne w dziedzinie wychowania młodzieży. E. Piasecki przyjął także odmienną nazwę, zastępując słowo „scouting” słowem „harcerstwo”, a wybór swój uzasadniał chęcią powrotu do staropolskich zabaw rycerskich określanych mianem „harców” (umiejętności), które kiedyś dominowały w wychowaniu młodych pokoleń w Rzeczypospolitej szlacheckiej. E. Piasecki był też ogromnym zwolennikiem stosowania gier i zabaw ruchowych w wychowaniu fizycznym młodzieży, choć już w tamtym okresie wskazywał, że nadmierne uprawianie piłki nożnej staje się szkodliwe dla zdrowia, zob. E. Piasecki, M. Schreiber, *Harce młodzieży polskiej. Na podstawie dzieła gen. R. Baden-Powella pt. Scouting for boys*, Lwów 1912, s. 9–10, 137–138, 190–192; A. Małkowski i E. Piasecki byli związani z pracą w parku H. Jordana w początkowym okresie jego działania i starali się później wykorzystać zdobyte tam doświadczenie. E. Piasecki od początku twierdził, że skauting jest niezwykle szczęśliwie przemyślaną syntezą turystyki, gier ruchowych i ćwiczeń wojskowych, owianą przy tym najczystszy duchem miłości bliźniego, poczucia obywatelskiego i patriotyzmu, a podręcznik *Harce młodzieży polskiej* opracowany pod jego redakcją w 1912 r. wznawiany był drukiem we Lwowie w 1917 i 1920 r. i przez długi czas stanowił podstawowy skrypt stosowany w ramach pracy szkoleniowej instruktorów, drużynowych i zastępowych, zob. W. Hausner, M. Wierzbicki, *100 lat harcerstwa*, Warszawa 2015, s. 12–17; zob. także: E. Piasecki, *Harce młodzieży polskiej. Na podstawie dzieła gen. R. Baden-Powella pt. Scouting for boys*, wyd. 2, Lwów 1917; zob. też: E. Piasecki, *Harce młodzieży polskiej*, wyd. 3, Lwów 1920.

wzorcami wychowania, choć polskie środowiska konserwatywne akceptowały uprawianie gier ruchowych przez dziewczęta<sup>192</sup>.

W trakcie działań wojennych (1914–1918), które objęły swoim zasięgiem także tereny zaboru austriackiego i rosyjskiego, harcerski program szkolenia został jednak nieco zmodyfikowany pod kątem idei walki o niepodległość, ale w dalszym ciągu odbywały się kursy instruktorów, a w programach zajęć pojawiały się ćwiczenia fizyczne, piłka nożna i elementy lekkiej atletyki<sup>193</sup>.

Mimo zakazów i represji ze strony zaborców na zaanektowanym obszarze Rzeczypospolitej już w pierwszej połowie XIX w. został zapoczątkowany także sportowy ruch stowarzyszeniowy. Proces ten był odzwierciedleniem przemian społecznych, politycznych i ekonomicznych, jakie zachodziły w Europie i stopniowo przenikały również na tereny polskie. Decydujący wpływ na powstawanie różnego rodzaju towarzystw miały jednak uwarunkowania społeczno-polityczne panujące na obszarze wszystkich trzech zaborów. Odmienne były bowiem możliwości organizacyjne na ziemiach zaboru austriackiego, pruskiego i rosyjskiego<sup>194</sup>. Podjęty

---

<sup>192</sup> Obozownictwo i terenoznawstwo uchodziły w opinii konserwatystów wręcz za szkodliwe dla dziewcząt, natomiast gry ruchowe, gimnastyka szwedzka, wiosłowanie, zasady samoobrony, ratownictwo czy pływanie były akceptowane, zob. *Polskie skautki. Zarys organizacyjny*, Lwów 1913, s. 4. Pionierskie drużyny harcerskie powstały we Lwowie w 1911 r. i swoją działalność rozwijały w ramach struktur organizacyjnych tamtejszego TG „Sokół” (1867). W zaborze rosyjskim jesienią 1911 r. istniało natomiast wiele nielegalnych, samorzutnych drużyn, które pod koniec tego roku zostały sfederowane w zakonspirowanej Naczelnej Komendzie Skautowej zorganizowanej w Warszawie. Od 1912 r. w konspiracyjnych warunkach rozwijało się również harcerstwo w zaborze pruskim, ale tutaj ruch ten także był wspierany przez TG „Sokół”, działające legalnie jako Związek Sokołów Wielkopolskich, a potem Związek Sokołów Polskich w Państwie Niemieckim (1893). Także w 1912 r. odbył się we Lwowie pierwszy żeński kurs instruktorski, a jego efektem był rozwój dziewczęcych drużyn harcerskich na terenie zaboru austriackiego. W 1914 r. zorganizowano natomiast we Lwowie pierwszy kurs dla instruktorek ze wszystkich zaborów, zob. K. Lutostawski, *Coś wam powiem!*, „Harce” 1918, nr 7–8, s. 100–103; zob. także: E. Grodecka, *Pierwsze ćwierćwiecze harcerstwa żeńskiego 1911–1914*, Warszawa 1937, cz. 1, s. 85–86; zob. też: J. Lewandowski, *Początki skautingu i harcerstwa na Lubelszczyźnie (1911–1914)*, „Rocznik Lubelski” 1989–1990, nr 31–32, s. 145–159; W. Hausner, M. Wierzbicki (2015), dz. cyt., s. 13–24.

<sup>193</sup> Zawody lekkoatletyczne w *Rzuć smutek*, „Harce” 1918, nr 7–8, s. 109, zob. także: S. Rudnicki, *Technika skauta. Kalendarz skauta*, Warszawa 1917, s. 2–96; Na początku wojny naczelne władze skautowe we Lwowie stały na stanowisku, że harcerze nie powinni wstępować do oddziałów wojskowych. Drużynowi oraz ich podopieczni mieli jednak inne zdanie i chcieli aktywnie walczyć o niepodległość, a spora grupa wstąpiła do legionów polskich. W 1915 r. powstał w Warszawie Związek Skautek Polskich, które aktywnie włączyły się w służbę pielęgniarską. W tym samym roku zorganizowano Polską Organizację Skautową zrzeszającą harcerzy chcących pełnić służbę pomocniczą jako kurierzy i łącznicy. W 1916 r. doszło do zjednoczenia organizacji harcerskich działających w Królestwie Polskim i w Warszawie oraz zawiązania Związku Harcerstwa Polskiego, natomiast 1 listopada 1918 r. odbył się w Lublinie I Zjazd Harcerskiej Komisji Międzydzielnicowej, która przekształciła się w Związek Harcerstwa Polskiego, zob. W. Hausner, M. Wierzbicki (2015), dz. cyt., s. 28–31.

<sup>194</sup> W pierwszej połowie XIX w. ziemie zaboru austriackiego stanowiły miejsce nasilonych represji wobec zamieszkałej na tych terenach ludności polskiej, a prawo stosowano na podstawie Kodeksu Cywilnego z 1811 r. Wprowadzone ograniczenia polityczno-ustrojowe hamowały wszelkie polskie

wówczas przez społeczeństwo polskie wysiłek organizowania się w różnorodne formy instytucjonalne stanowił głównie przejaw społecznego instynktu samozachowawczego, a zakładane pierwsze arystokratyczne socjety zwolenników jeździectwa i myślistwa tworzyły namiastkę utraconej państwowości<sup>195</sup>.

Nośnikiem idei współzawodnictwa stał się także ruch gimnastyczny rozwijający się pod egidą lwowskiego „Sokoła” (1867)<sup>196</sup>, natomiast przeobrażenia społeczno-

---

inicjatywy oświatowo-kulturalne zmierzające do utworzenia zorganizowanych form życia społecznego. Dopiero w okresie autonomii galicyjskiej w latach 1860–1873 dokonął się ilościowy i jakościowy rozwój stowarzyszeń, a wprowadzona 15 listopada 1867 r. ustawa o stowarzyszeniach miała charakter o wiele bardziej liberalny niż dyrektywy z okresu poprzedzającego autonomię. Zupełnie inne warunki zakładania organizacji społeczno-kulturalnych, w tym także sportowych panowały na ziemiach zaboru pruskiego. Powstające zrzeszenia sportowe oprócz realizacji zadań związanych z organizacją czasu wolnego stawiały sobie za cel wzbudzenie ducha patriotycznego wśród obywateli polskich. Organizowanie się zatem ruchu sportowego w struktury stowarzyszeniowe stanowiło przede wszystkim wynik zbiorowego oporu i walki z uciskiem pruskiego zaborcy. Działalność zrzeszeń określała Ustawa z 11 marca 1850 r., a potem paragrafy od 21 do 79 niemieckiego Kodeksu Cywilnego z dnia 18 sierpnia 1896 r. Przepisy te obowiązywały na ziemiach polskich od 1900 r. i zostały uzupełnione ustawą o stowarzyszeniach z dnia 19 kwietnia 1908 r. Na ziemiach zaboru rosyjskiego najpierw obowiązywał §126 Ustawy Zasadniczej Państwa, który zakazywał organizacji jakichkolwiek stowarzyszeń bez zgody władz, a następnie pojawił się Ukaz Cara Mikołaja II z dnia 4 (17) marca 1906 r. jako tymczasowe przepisy o stowarzyszeniach i związkach, zob. P. Suski, *Stowarzyszenia i fundacje*, wyd. 4, Warszawa 2011, s. 17–22; zob. także: W. Makowski, *Prawo o stowarzyszeniach, związkach i zgromadzeniach publicznych: z dodaniem orzeczeń senatu, cyrkularzy ministerialnych, postanowień urzędu gubernialnego i innych materiałów wyjaśniających stosowanie prawa, a także wskazówek i wzorów dotyczących zakładania stowarzyszeń i urządzania zgromadzeń*, Warszawa 1913, s. 3–56; zob. też: D. Dudek, *Zarys dziejów i organizacja stowarzyszeń kultury fizycznej*, „Studia i Monografie” 2001, nr 16, s. 9–16; A. Czubiński, *Historia Polski XX wieku*, Poznań 2003, s. 9–14, 42–44.

<sup>195</sup> Konstytutywne struktury organizacyjne tworzyły ekskluzywne arystokratyczne towarzystwa jeździeckie i łowieckie wzorowane na brytyjskich socjetach. Początkowo stowarzyszenia te powstawały praktycznie bez żadnych ograniczeń, bowiem w zaborczej administracji panowała prawdopodobnie opinia, że były następstwem „mylnych zapatrywań i osłabiały narodowy, polski charakter”. R. Wroczyński wskazuje natomiast, że inicjatywy te wyrażały rodzime potrzeby związane z procesem ogólnych przemian społeczno-kulturowych i że stały się zaczątkiem naszych rodzimych, nowoczesnych tradycji w dziedzinie kultury fizycznej, przeciwstawiając się w ten sposób obowiązującym systemom prawnym zaborców. Polskie Bractwa Kurkowe (strzeleckie) funkcjonowały praktycznie w każdym większym mieście w Wielkopolsce. W 1833 r. założono w Wolnym Mieście Krakowie Towarzystwo Strzeleckie Krakowskie, a w 1839 r. powstał w Poznaniu Klub Jeździecki Towarzystwa ku Ulepszaniu Hodowli Bydła i Koni Wielkiego Księstwa Poznańskiego. W 1841 r. zawiązano natomiast w Warszawie Towarzystwo Wyścigów Konnych i Wystawy Zwierząt Gospodarskich. W 1856 r. powstało zaś we Lwowie Towarzystwo Zachęty Hodowli Koni i Zwierząt Gospodarskich. Już w 1860 r. działało w Poznaniu Towarzystwo Łowcze. W 1862 r. we Lwowie powstało Miejskie Towarzystwo Myśliwskie, a w 1867 r. zorganizowano w Warszawie Klub Myśliwski. W 1873 r. w Poznaniu powstało natomiast Towarzystwo Myśliwskie, zob. R. Wroczyński, *Pierwiastki rodzime i obce w polskiej kulturze fizycznej okresu zaborów*, [w:] W. Rożynek-Łukanowska (red.), *Studia nad dziejami kultury fizycznej XIX i XX wieku: materiały z sesji naukowej Wyższej Szkoły Wychowania Fizycznego w Poznaniu*, Poznań 8 i 9 grudnia 1970, Poznań 1973, s. 28; zob. także: W. Lipoński (2012), dz. cyt., s. 485–486; zob. też: A. Wohl (1961), dz. cyt., s. 64–65.

<sup>196</sup> W związku z tym, że w każdym z trzech zaborów obowiązywał inny system prawny, swobody autonomiczne, które istniały w Galicji, dały w pierwszej kolejności możliwość zakładania narodowych stowarzyszeń o celach gimnastyczno-sportowych. Tu zaczęto organizować masowe zloty gniazd sokolich, które rywalizowały między sobą w ramach określonego programu. Tu też w niektórych gniazdach sokolich powstały także pierwsze żeńskie oddziały. Idea zakładania tego typu towarzystw w zaborze pruskim wiązała się głównie z protestem społecznym przeciwko prowadzonej germanizacji, a działalność zawiązywanych gniazd sokolich poddawana była szczegółowej inwigilacji ze strony

-gospodarcze, które dokonały się na ziemiach polskich w drugiej połowie XIX w., przyczyniły się do rozwoju mieszczańskich towarzystw sportowych, a zrozumienie zdrowotnej i wychowawczej roli sportu przez czynniki obywatelskie stało się impulsem do zawiązywania stowarzyszeń skupiających młodzież akademicką. Zorganizowano też pierwsze robotnicze towarzystwa i kluby sportowe. Z czasem nastąpił również rozwój kobiecych zrzeszeń sportowych<sup>197</sup>.

Działalności stowarzyszeń towarzyszył zabieg popularyzowania poszczególnych dyscyplin sportowych z elementami współzawodnictwa. Wprowadzenie pierwiastka rywalizacji nie tylko uatrakcyjniało ofertę, ale również zabezpieczało byt organizacji w sferze społecznej, natomiast udział wpływowych sfer arystokratycznych wespół z inteligencją i mieszczaństwem w działalności niektórych zrzeszeń podnosił ich prestiż oraz znaczenie i był inspiracją do promowania sportu w społeczeństwie również jako formy kształtowania jedności i tożsamości narodowej<sup>198</sup>.

---

zaborców, którzy stosowali również różnorodne represje. Złagodzenie restrykcyjnej polityki pruskiej nastąpiło dopiero na podstawie przepisów nowej ustawy o stowarzyszeniach wprowadzonej w życie w 1908 r. W zaborze rosyjskim władze carskie także nie sprzyjały rozwojowi sokolich towarzystw gimnastycznych, bowiem choć pierwsze gniazda powstały w 1905 r., to już w październiku 1906 r. zostały rozwiązane po zdławieniu rewolucji, a sama organizacja przeszła do konspiracji, zob. S. Zaborniak, *Szkice z działalności patriotycznej Towarzystwa Gimnastycznego „Sokół” na ziemiach polskich w latach 1867–1914*, [w:] J. Chełmecki (red.) (2012), dz. cyt., s. 35–43; zob. także: R. Wroczyński (1985), dz. cyt., s. 213–220; zob. też: K. Barański, *Masowe pokazy gimnastyczno-sportowe w Polsce*, „Kultura Fizyczna” 1977, nr 5, s. 224.

<sup>197</sup> Galicyjska autonomia oraz stopniowe uprzemysłowienie regionu sprawiły, że w latach siedemdziesiątych i osiemdziesiątych XIX w. we Lwowie i w Krakowie powstały towarzystwa i kluby sportowe grupujące zwolenników łyżwiarstwa, kolarstwa, wioślarstwa i szermierki. Industrializacja była natomiast głównym czynnikiem rozwoju mieszczańskich i robotniczych stowarzyszeń sportowych w Królestwie Polskim, zaś rozwój sportu wśród kobiet wiązał się z koniunkturą dla żeńskiej emancypacji. W zaborze pruskim polski ruch sportowy rozwinął się dopiero w pierwszych latach XX w., zob. R. Wroczyński (1985), dz. cyt., s. 270–284; zob. także: K. Hądzelek (1993), dz. cyt., s. 5–7; zob. też: T. Jurek, *Ruch sportowy na ziemiach polskich w okresie zaborów*, [w:] J. Gaj, B. Woltmann (red.), *Zarys historii sportu w Polsce 1867–1997*, Gorzów Wlkp. 1999, s. 23–26; J. Chełmecki, *Etapy rozwoju sportu na ziemiach polskich na przełomie XIX i XX wieku*, [w:] J. Nowocień, J. Chełmecki (red.), *Społeczno-edukacyjne oblicza współczesnego sportu i olimpiizmu*, Warszawa 2010, s. 383–392; J. Chełmecki, *Społeczne uwarunkowania powoływania stowarzyszeń sportowych w Warszawie na przełomie XIX i XX wieku*, [w:] M. Zowisło, J. Kosiewicz (red.), *Sport i turystyka w zwierniku wartości społecznych*, Kraków 2015, s. 153–167; H. Laskiewicz, *Pierwsze proletariackie kluby i towarzystwa wychowania fizycznego i sportu pod zaborami*, „Kultura Fizyczna” 1966, nr 6, s. 261–264; S. Zaborniak, *Sportowe organizacje studenckie Lwowa i Krakowa działające przed rejestracją Akademickiego Związku Sportowego w 1909 r.*, [w:] Z. Barabasz, E. Zadarko (red.), *Akademicka kultura fizyczna na przełomie stuleci*, t. 2: *Uwarunkowania historyczno-socjologiczne*, Warszawa 2009, s. 15–29.

<sup>198</sup> Wyścigi konne, regaty wioślarskie, zawody kolarskie, szermiercze, łyżwiarstwo oraz zawody gimnastyczne odbywające się w ramach zlotów towarzystw sokolich zaszczepiały w świadomości polskiego społeczeństwa przekonanie o celowości i potrzebie uprawiania sportu w stowarzyszeniach mających narodowe korzenie. Rozwój emulacji dawał również możliwość integracji z międzynarodowym ruchem sportowym w warunkach braku własnej państwowości, co zdecydowanie wpływało na pobudzenie świadomości i odrębności narodowej. W poszczególnych zaborach kształtowały się bowiem grupy ludności odrzucające idee niepodległościowe i rozwijające program porozumienia i współpracy z agresorami. Lojaliści i konserwatyści wywodzili się w głównej mierze z bogatej arystokracji ziemiańskiej oraz przedstawicieli wielkiego przemysłu i banków. Tym samym ich udział w rozwijającym

Dawne staropolskie gry w piłkę, określane mianem gier ludowych, uprawiane były powszechnie przez młodzież szkolną. Forma klubu sportowego rozumiana jako stowarzyszenie grona osób o wspólnych upodobaniach nie funkcjonowała początkowo w tej grupie społecznej za sprawą aktów prawnych wydawanych przez zaborców. Młodzież szkolna nie mogła także należeć do innych klubów i towarzystw sportowych, natomiast bazę materialną do rozwoju sportu wśród młodzieży i ramy prawne dla masowych spotkań poza szkołą stanowiły parki sportowe, ogrody oraz towarzystwa gier i zabaw ruchowych powstające w kraju na przełomie XIX i XX w.<sup>199</sup>

Najpopularniejszą grą piłkarską wśród młodzieży był angielski football. Pierwsze formy gry pojawiły się już pod koniec XIX w. w Parku Jordana w Krakowie oraz we Lwowie za sprawą E. Cenara oraz E. Piaseckiego. Ze względu na prostotę zasad i zespołowy charakter football zyskał dość szybko opinię gry wychowawczej.

---

się polskim ruchem sportowym był ważnym czynnikiem scalającym rozwarstwione społeczeństwo, zob. R. Wroczyński (1985), dz. cyt., s. 274–277; zob. także: J. Gaj, K. Hądzelek (1991), dz. cyt., s. 73–85; zob. też: K. Hądzelek, *Rola sportu w kształtowaniu tożsamości narodowej*, [w:] J. Chełmecki (red.), *Początki piłki nożnej w Polsce. Materiały z sesji naukowej zorganizowanej przez Małopolski Związek Piłki Nożnej i Muzeum Sportu i Turystyki w Warszawie*, Warszawa 2012, s. 28–31.

<sup>199</sup> Regulacje prawne Ministerstwa Wyznań Religijnych i Oświecenia Publicznego państw zaborczych zabraniały przynależności młodzieży szkolnej do pozaszkolnych klubów sportowych działających na podstawie powszechnego prawa o stowarzyszeniach. Austriackie rozporządzenie ministerialne z dnia 24 lipca 1849 r. bardzo rygorystycznie regulowało ten problem, stwierdzając, że: „Uczniowie gimnazjalni nie mogą brać udziału ani w charakterze członków, ani też słuchaczy w takich stowarzyszeniach, które zawiązywały między sobą osoby niebędące uczniami gimnazjalnymi. Nie mogą oni także zawiązywać między sobą żadnych stowarzyszeń, a przeto nie wolno im nosić ani żadnych odznak stowarzyszenia, ani też odznak jakichkolwiek”. Postanowienia tych przepisów miały również zastosowanie do szkół ludowych i średnich. Zakaz przynależności do stowarzyszeń dla uczniów szkół średnich regulował paragraf 26 przepisów szkolnych, który stanowił, że: „Uczniom szkół średnich nie wolno należeć do stowarzyszeń zawiązanych przez inne osoby ani w charakterze członków, ani w charakterze uczestników, słuchaczy lub gości. Nie wolno im również tworzyć stowarzyszeń między sobą i nosić jakichkolwiek odznak”. Przepisy te miały podłoże polityczne, jednakże w miarę rozwoju sportu wszystkie regulacje obowiązywały również w stosunku do ruchu sportowego, dlatego Rada Szkolna Krajowa w 1911 r. przypominała młodzieży szkolnej paragraf 26 przepisów szkolnych zabraniający uczniom należenia w charakterze członków do towarzystw sportowych założonych dla ludzi dojrzałych i niepodlegających dyscyplinie szkolnej, zwłaszcza że uczniowie bywają przy tym wciągani do rzeczy niedających się pogodzić z obowiązkami uczniów, a sposób uprawiania sportów wyczerpujących nad miarę ich młode siły i pochłaniający zbyt wiele czasu przynosi nieraz wprost szkodę ich zdrowiu i postępowi”. W 1908 r. władze szkolne w Królestwie Polskim wydały natomiast pod naciskiem gubernatora warszawskiego zakaz uczęszczania młodzieży szkolnej nawet na widowiska sportowe. Przepisy państw zaborczych nie zezwalały także na przynależność młodzieży studenckiej bez zgody senatu uczelni do nieakademickich klubów sportowych działających na podstawie powszechnego prawa o stowarzyszeniach. Rosyjskie ustawy uniwersyteckie stanowiły, że „zabrania się pod najsurowszą karą zakładać towarzystwa lub tworzyć związki pod jakimkolwiek imieniem i do nich należeć”. Także austriackie ustawy uniwersyteckie zabraniały studentom: „udziału w stowarzyszeniach osób niebędących uczniami”. Przepisy te miały podłoże polityczne, jednakże przeniesiono je również na ruch sportowy, zob. D. Dudek, *Krytyczne tezy do naukowych badań nad sportem*, [w:] T. Jurek, K. Obodyński, S. Zaborniak (red.), *Z dziejów turystyki i sportu w Polsce*, Rzeszów 2009, s. 298–299; zob. także: J. Chełmecki, *Parki i ogrody gier i zabaw ruchowych pionierem nowoczesnego wychowania fizycznego i sportu młodzieży na ziemiach polskich na przełomie XIX i XX w.*, [w:] M. Milecka (red.), *Przyroda w kulturze*, Lublin 2016, s. 186–216; zob. też: A. Wohl (1961), dz. cyt., s. 67–70.

Przyjęto także polską nazwę gry, określając ją mianem piłki nożnej i opublikowano przepisy. Tym samym football stał się powszechną formą aktywności fizycznej młodzieży poza szkołą, wypierając stopniowo zainteresowanie palantem, piętówką, piłką graniczną, piłką uszatą czy piłką bramkową<sup>200</sup>.

Zawody piłkarskie zorganizowane przez Eugeniusza Piaseckiego w 1900 r. dla młodzieży gimnazjalnej we Lwowie zapoczątkowały lawinowy rozwój lokalnych szkolnych drużyn piłki nożnej. W krótkim czasie część z nich przekształciła się w stowarzyszenia sportowe. Wiele szkolnych drużyn piłki nożnej zorganizowało się również w ramach działalności lwowskiego Towarzystwa Zabaw Ruchowych (1905). Wielkim zwolennikiem zakładania klubów sportowych dla młodzieży był także lwowianin Edmund Cenaar, który twierdził: „że istnienie takich towarzystw pod przewodnictwem nauczycieli byłoby, wzorem innych krajów, najsilniejszym hamulcem przeciw demoralizacji i innym wykroczeniom młodzieży, które są skutkiem braku zagospodarowania przez szkołę popołudniowego czasu wolnego uczniów”<sup>201</sup>.

Za pośrednictwem lwowskich drużyn piłkarskich inicjatywa zakładania klubów sportowych piłki nożnej wśród młodzieży dotarła w 1906 r. również do Krakowa,

---

<sup>200</sup> Pierwszym wyrazicielem pozytywnych opinii o roli piłki nożnej w wychowaniu młodzieży był krakowianin dr H. Jordan, który w 1891 r. wskazywał, że gra w angielski football wymaga ścisłego przestrzegania przepisów, przez co „chłopcy uczą się posłuszeństwa”. Ideę tę popierał działacz lwowskiego „Sokoła” E. Cenaar, który opublikował pierwsze uproszczone przepisy gry w języku polskim w 1891 r. i propagował football we Lwowie w ramach tzw. korpusów wakacyjnych. Intensywną popularyzację piłki nożnej wśród młodzieży szkolnej rozpoczął także E. Piasecki, który w 1899 r. podjął pracę w charakterze nauczyciela gimnastyki w IV Gimnazjum we Lwowie, a już rok później wydał własnym nakładem w języku polskim pierwsze oficjalne przepisy gry w angielską piłkę nożną. Rozgrywki w palanta, piętówkę, piłkę graniczną, piłkę uszatą oraz w piłkę bramkową, które starano się propagować w rozwijającym się nurcie pedagogiki sportowej, z czasem stały się jedynie skromnym dopełnieniem zajęć prowadzonych dla młodzieży szkolnej, zob. R. Rasztyl (2006), dz. cyt., s. 7–11; zob. także: E. Cenaar, *Gry gimnastyczne młodzieży szkolnej*, Lwów 1891; E. Cenaar, *Gry piłką z rycinami*, Lwów 1896, s. 7–27; zob. też: E. Piasecki, *Piłka nożna. Association Football*, Kraków 1902, s. 1–18; E. Kacz (1895), dz. cyt., s. 33–35.

<sup>201</sup> Demonstracje patriotyczno-polityczne z udziałem młodzieży lwowskiej, które miały miejsce na przełomie 1901/1902 r. jako wyraz poparcia dla pojawiających się tendencji narodowo-wyzwoleńczych w innych zaborach oraz istniejący zakaz przynależności społeczności uczniowskiej do wszelkiego rodzaju stowarzyszeń, stały się asumptem do dyskusji na łamach tamtejszej prasy na temat wychowawczej roli towarzystw lub klubów gimnastycznych i sportowych. Pierwsze Kółko Footballowe zorganizowała młodzież w lwowskim „Sokole” już w 1903 r. W tym samym roku w Wyższej Szkole Realnej we Lwowie powstał także klub piłki nożnej „Sława”, przemianowany następnie na I Lwowski Klub Sportowy „Czarni”. W 1904 r. z inicjatywy E. Piaseckiego powstał Klub Gimnastyczno-Sportowy w IV Gimnazjum we Lwowie, który później zmienił nazwę na Lwowski Klub Sportowy „Pogoń” (1907). Dla wyraźniejszego podkreślenia sportowego charakteru gry uprawianej przez młodzież K. Hemerling wydał w 1906 r. nakładem Towarzystwa Zabaw Ruchowych przepisy pt. *Piłka nożna. Association Football*, a w 1909 r. w ramach stowarzyszenia działało już 14 drużyn piłki nożnej; zob. Dodatek do czasopisma „Przewodnik Gimnastyczny Sokół” 1910, nr 3, s. 47; zob. także: R. Wasztyl (2006), dz. cyt., s. 11–12; zob. też: M. Łuczak, S. Jandziś, A. Chmiel, *Wkład profesora Eugeniusza Piaseckiego w rozwój wychowania fizycznego w Polsce*, „Sport i Turystyka. Środkowoeuropejskie Czasopismo Naukowe” 2019, t. 2, nr 1, s. 17–18.

a w pierwszych mistrzostwach miasta wystartowało 16 drużyn reprezentujących gimnazja, szkoły realne oraz środowiska młodzieży akademickiej i rzemieślniczej. W krótkim czasie działania te stały się także inspiracją do organizacji drużyn piłki nożnej wśród młodzieży na terenie całej Galicji<sup>202</sup>.

Kluby piłki nożnej zakładane były przez młodzież szkolną i rzemieślniczą również w zaborze pruskim. Organizacje te i tutaj cieszyły się dużą popularnością społeczną, a do najstarszych należały stowarzyszenia zorganizowane w Poznaniu (1907) i Ostrowie Wielkopolskim (1908)<sup>203</sup>.

Piłka nożna zdominowała rozwój życia sportowego młodzieży szkolnej także w zaborze rosyjskim. Początkowo football propagowano w ramach zajęć sportowych w warszawskich ogrodach W. E. Raua (1899), natomiast istotny wkład w rozwój stowarzyszeń sportowych młodzieży szkolnej wniosło Warszawskie Koło Sportowe założone w 1907 r., którego Sekcja Gier Ruchowych ujęła w ramy organizacyjne powstające uczniowskie drużyny footballowe<sup>204</sup>.

---

<sup>202</sup> W Krakowie w parku Jordana i na błoniach grywały w piłkę nożną drużyny złożone z młodzieży szkolnej, rzemieślniczej i akademickiej. Zespoły uczniów szkół średnich nazywane były „studenckimi”. Do powstania bardziej zorganizowanych drużyn piłkarskich przyczynił się w dużej mierze przyjazd do Krakowa lwowskich zespołów „Czarnych” i KG-S z IV Gimnazjum, które 4 czerwca 1906 r. rozegrały towarzyskie spotkania z „drużyną Szeligowskiego” i tzw. drużyną akademików złożoną z widzów obserwujących zawody. Inicjatywa zorganizowania szkolnej drużyny piłkarskiej w II Szkole Realnej wyszła od tamtejszego nauczyciela Tadeusza Łopuszańskiego, który wiosną 1906 r. powołał Kółko Piłki Nożnej „Niebiescy”, a drużyna przyjęła zwyczajową nazwę „Wisła”. W październiku 1906 r. zorganizowano pierwsze mistrzostwa Krakowa w piłce nożnej, w których wystartowały między innymi dwa zespoły z Gimnazjum św. Anny, dwa z Gimnazjum Sobieskiego, dwa z I Szkoły Realnej, jeden z II Szkoły Realnej, jeden z Gimnazjum św. Jacka, jeden z IV Gimnazjum, jeden z Seminarium Nauczycielskiego, jeden reprezentujący młodzież rzemieślniczą. Grał też zespół akademików „Cracovia”. Jeszcze w tym samym roku krakowskie drużyny zaczęły propagować piłkę nożną w okolicznych miejscowościach wśród młodzieży szkolnej, zob. K. Hemerling, „Nowa Reforma” 1906, 3 czerwca, nr 125, s. 2–3; *Zapasy młodzieży*, „Nowa Reforma” 1906, 6 czerwca, nr 126, s. 3; *Akademicki klub footballistów*, „Nowa Reforma” 1906, 13 czerwca, nr 132 s. 2; *Notatki sportowe*, „Nowa Reforma” 1906, 28 września, nr 220, s. 2; *Notatki sportowe*, „Nowa Reforma” 1906, 14 października, nr 240, s. 3; *Notatki sportowe*, „Nowa Reforma” 1906, 21 października, nr 241, s. 3; *Krakowianie w Tarnowie*, „Nowa Reforma” 1906, 23 października, nr 241, s. 3; *Wykaz towarzystw i klubów sportowych Galicji*, Dodatek do czasopisma „Przewodnik Gimnastyczny Sokół” 1910, nr 9, s. 137–138; *15 lecie Cracovii w Zielone Świątki*, „Przegląd Sportowy” 1922, 2 czerwca, nr 22, s. 3; zob. także: R. Wasztyl, *Początki piłki nożnej i sportu szkolnego w Polsce*, „Wychowanie Fizyczne i Sport” 1990, nr 2, s. 77–92.

<sup>203</sup> W 1907 r. w Poznaniu powstał klub sportowy „Normania”, przemianowany później na „Posnanię”, natomiast w 1908 r. młodzież zorganizowała w Ostrowie Wlkp. gimnazjalny klub sportowy „Venetia”, a w 1909 r. powstał klub sportowy „Ostrowia”. W późniejszym okresie pojawiły się w Wielkopolsce kolejne piłkarskie kluby sportowe. W Poznaniu zorganizowano „Wartę” (1912), „Trytonię” (1913), „Spartę” i „Unię” (1915) w Lesznie powstała „Polonia” (1912), a w Gnieźnie „Stella” (1916), zob. J. Gaj, K. Hądzelek (1991), dz. cyt., s. 82; zob. także: T. Ziółkowska, *Geneza i początki piłki nożnej w Wielkopolsce*, [w:] B. Woltmann (red.), *Piłka nożna w Wielkopolsce 1921–2001*, Poznań 2001, s. 7–14; zob. też: M. Łuczak, *100 lat klubu sportowego „Posnania” 1907–2007*, [w:] B. Woltmann, M. Łuczak (red.), *Z dziejów wielkopolskiej kultury fizycznej 1838–2007*, Poznań 2007, s. 19–55.

<sup>204</sup> Już w 1910 r. funkcjonowało tam blisko 20 takich zespołów, a do najprężniej działających zaliczały się drużyny ze Szkoły Realnej E. Konopczyńskiego (klub sportowy „Stella”), Szkoły Handlowej Zgromadzenia Kupców (klub sportowy Merkury) oraz z Gimnazjum Towarzystwa Ziemi Mazowieckiej



Piłka nożna dominowała w stowarzyszeniach i klubach sportowych w całym kraju. Choć brakowało instruktorów oraz tzw. kierowników gier, którzy organizowaliby zajęcia dla młodzieży poza szkołą, to tworzone drużyny w szkołach i organizacjach pozaszkolnych, które rywalizowały potem między sobą w różnorodnych zawodach, dając impuls młodzieży do samodzielnego organizowania gier. Na łamach prasy o pomoc dla młodzieży w tej sprawie apelował także E. Cenar, który pisał: „że kto pragnie w tym kierunku próby, niechaj zbierze z młodzieży drużynę, wyjdzie w pole, nauczy gry sportowej, zachęci siebie i młodzież do wytrwania w pracy, a da początek wielkiemu dziełu, któremu na imię odrodzenie narodu”<sup>205</sup>. Rozgrywki w palanta, w piłkę procną (uszata), w piętówkę, w piłkę z bramkami czy w koszykówkę były jednak tylko skromnym dopełnieniem dla ogromnej popularności piłki nożnej w rozwijającym się ruchu sportowym młodzieży szkolnej i pozaszkolnej<sup>206</sup>.

Nowy rozdział w rozwoju teorii wychowania fizycznego w Polsce pod zaborami zapoczątkowały prace Eugeniusza Piaseckiego, w których zawarł nowatorską analizę wpływu ćwiczeń fizycznych na organizm i psychikę człowieka i otworzył publiczny dyskurs na temat zdrowotnych walorów piłki nożnej dla młodzieży szkolnej. Już w 1906 r. Eugeniusz Piasecki napisał na łamach warszawskiego dwutygodnika „Ruch”: „że choć gra w piłkę nożną jest dziś jednym z najlepszych i najpopularniejszych sportów, bo daje dziarskim chłopcom dużo ruchu i uczy panowania nad sobą, to jednak przymusowa nieczynność kończyn górnych w grze zmniejsza równomierny rozwój ciała, a stopniowe doskonalenie kopnięć piłki nogami oraz uderzanie jej głową

---

(klub sportowy „Korona”). Drużyny te przekształciły się później w warszawskie kluby sportowe, takie jak „Polonia”, „Korona” czy „Legia”, a działania te były efektem zmieniającej się sytuacji politycznej powiązanej z wybuchem I wojny światowej i przejściem władzy w Warszawie przez Niemców, co skutkowało zniesieniem carskich zakazów dotyczących życia społecznego w Królestwie Polskim, zob. J. Chełmecki, *Warszawskie Koło Sportowe 1907–1918. Promotor nowoczesnych form upowszechniania sportu wśród młodzieży szkolnej*, [w:] J. Kosiewicz, A. Bochenek (red.), *Społeczne i kulturowe aspekty sportu i turystyki*, Warszawa 2017, s. 302–315; zob. także: J. Chełmecki, *Początki piłki nożnej w Królestwie Polskim*, [w:] J. Chełmecki (2012), dz. cyt., s. 39–50.

<sup>205</sup> E. Cenar, *Zasady organizacji gier ruchowych w szkole*, Dodatek do czasopisma „Przewodnik Gimnastyczny Sokół” 1910, Lwów, nr 9, s. 138–143; zob. także: E. Cenar, *Wychowanie fizyczne w szkołach średnich*, Dodatek do czasopisma „Przewodnik Gimnastyczny Sokół” 1910, Lwów, nr 6, s. 95–96.

<sup>206</sup> W Warszawie w ogrodach W. E. Raua w 1908 r. rozegrano na przykład tylko 6 gier w palanta, 3 mecze w piłkę bramkową i 3 w piętówkę. Zmiany programowe pojawiły się dopiero w 1916 r., kiedy piłka nożna została wykreślona z regulaminu gier i zabaw. W 1910 r. w Towarzystwie Zabaw Ruchowych we Lwowie zmodyfikowano nawet program zajęć sportowych dla młodzieży szkolnej, ograniczając do minimum grę w piłkę nożną. W lwowskim klubie sportowym „Lechia” funkcjonowało jednak w tym czasie 16 drużyn piłki nożnej zrzeszających młodzież szkolną, zob. *Sokoli klub sportowy „Lechia”*, Dodatek do czasopisma „Przewodnik Gimnastyczny Sokół” 1911, Lwów, nr 1, s. 16; zob. także: *Towarzystwo zabaw ruchowych we Lwowie*, Dodatek do czasopisma „Przewodnik Gimnastyczny Sokół” 1911, Lwów, nr 4, s. 57–63; zob. też: S. W. Karp-Rottermund (1917), dz. cyt., s. 73–74.

proceeds to the consolidation of one-sidedness and even to the professionalism of sports and the need for this specialist footwear and shin guards, which as a consequence leads to the fact that football is not suitable for women<sup>207</sup>. At the same time Eugeniusz Piasecki pointed out: „na wszechstronność tradycyjnych, prastarych odmian gry w football, gdzie piłkę kopano nogami, ale też rzucano i chwymano rękami. Nie pochwałał jednak gier w stylu biegów i obaleń (*running and tackling game*) ze względu na dużą liczbę wypadków, jakie niesły ze sobą starcia graczy oraz krańcowego zmęczenia zawodników wywołanego nieustannymi, szybkimi biegami”<sup>208</sup>.

Przyznając szczególną funkcję w wychowaniu fizycznym grom ruchowym na powietrzu, zasugerował Eugeniusz Piasecki młodzieży szkolnej odmianę piłki nożnej wzorowaną na grze w australijski football, którą nazwał *piłka nożna polska*. Modyfikując oryginalne przepisy gry, zaproponował: „rywalizację dwóch drużyn 10–12-osobowych na boisku o kształcie prostokąta, o wymiarach 80–120 m długości i 40–60 m szerokości. Na krótszych liniach końcowych umiejscowił bramki, które tworzyły dwie tyczki 3-metrowej wysokości wbite w ziemię i oddalone od siebie na odległość 5 m, a do samej gry zalecił używanie kulistej piłki o obwodzie 60–80 cm”<sup>209</sup>. Postulował także, aby „czas gry wynosił 2 × 25 min z 10-minutową przerwą, a nad przebiegiem walki sportowej czuwali trzej sędziowie”<sup>210</sup>. „Drużyny składały się z formacji napastników, pomocników, obrońców i bramkarza. Nie było pola bramkowego. Nie obowiązywał także przepis o tzw. pozycji spalonej. Grę rozpoczynał rzut sędziowski, a kiedy piłka upadła na ziemię, gracz jednej z drużyn mógł ją prowadzić nogami lub wykonać kopnięcie do partnera. Jeśli natomiast najpierw chwycił piłkę w dłonie, to mógł wykonać z nią jedynie dwa kroki i musiał podać piłkę do innego gracza. Mógł rzucić piłkę ręką, podbić pięścią lub kopnąć nogą. Kiedy piłka opuściła pole gry, była tzw. piłką martwą i wprowadzano ją do gry z linii bocznej lub końcowej w podobny sposób. Zawodnicy, prowadząc grę, nie mogli zbliżać się do siebie na odległość bliższą niż 2 m, a walczyć o piłkę między sobą mogli tylko dwaj gracze z przeciwnych drużyn. Uczestnika gry stojącego z piłką w dłoniach można było jedynie trącać tułowiem. Bramki można było zdobywać zarówno rzutem, jak i kopnięciem piłki. Nieprzestrzeżenie reguł karane było tzw. grą wolną dla drużyny przeciwnej, a sposób

---

<sup>207</sup> E. Piasecki, *Piłka nożna polska. Przyczynek do kwestii wychowania fizycznego narodowego*, odbitka z dwutygodnika „Ruch” 1906, nr 14–17, s. 1–2.

<sup>208</sup> Tamże, s. 3–4.

<sup>209</sup> Tamże, s. 5.

<sup>210</sup> Tamże, s. 6.

wprowadzenia piłki do gry wybierał sam zawodnik przez podanie ręką, podbicie pięścią lub kopnięcie nogą z tzw. kozła”<sup>211</sup>.

Eugeniusz Piasecki wskazywał na wszechstronność, urozmaicenie i dość szybkie tempo gry, ale ze względu na możliwość rozgrywania piłki wyłącznie rękami i zakazem bezpośredniej walki sportowej polecał piłkę nożną polską także dla dziewcząt. Stał również na stanowisku: „że tak uproszczona gra w piłkę ze słowem *polska* w nazwie rozpowszechni się w całym kraju jako element coraz silniej kształtującego się wychowania narodowego”<sup>212</sup>.

W konfrontacji z angielską piłką nożną piłka nożna polska nie zyskała szerszej grupy zwolenników w naszym kraju, więc w 1916 r. Eugeniusz Piasecki opublikował w Kijowie znowelizowane zasady gry, które miały sprawić, że piłka nożna polska miała zdobyć większą popularność wśród młodzieży. Tym razem autor proponował uczestnikom sportowej rywalizacji: „ograniczenie do minimum gry nogami, choć w dalszym ciągu nie wolno było piłki podnosić rękami, kiedy leżała na ziemi (murawie) lub toczyła się (mógł to uczynić jedynie bramkarz). Piłkę kopniętą przez innego gracza lub bramkarza można było natomiast łapać bezpośrednio w dłonie i przemieszczać się z nią po boisku, uderzając (kozłując) co dwa kroki o podłoże. Eugeniusz Piasecki zalecał jednak podania i chwytaki piłki rękami oraz rzucanie jej na bramkę, a samą grę rekomendował dla uczennic i uczniów wyższych klas szkół średnich jako formę ruchową do realizacji w ramach lekcji wychowania fizycznego”<sup>213</sup>.

Znowelizowane zasady piłki nożnej polskiej były zbliżone do reguł piłki ręcznej uprawianej w Niemczech. W piłkę ręczną grano także w Poznaniu w stowarzyszeniu Deutscher Sportverein (1904) jeszcze przed wybuchem I wojny światowej (1914), ale

---

<sup>211</sup> Tamże, s. 6–10.

<sup>212</sup> Tamże, s. 11; zob. także: E. Piasecki, *Piłka nożna polska. Przyczynek do kwestii wychowania fizycznego narodowego*, „Ruch” 1906, nr 14–15, s. 162–168; zob. też: E. Piasecki, *Piłka nożna polska. Przyczynek do kwestii wychowania fizycznego narodowego*, „Ruch” 1906, nr 16–17, s. 185–189; J. Gaj, K. Hądzelek (1991), dz. cyt., s. 84; Grę o podobnych zasadach propagował już w 1900 r. Stary Maciej w swoim dziele *Bawmy się na wolnym powietrzu*. Nazwał ją „piłka gutaperchowa”. Boisko miało 150 kroków długości, drużyny liczyły 6 graczy, spośród których jeden był tzw. strażnikiem granicy, czyli bramkarzem. W trakcie gry uczestnicy mogli piłkę podawać i rzucać rękami. Mogli także grać jedynie za pomocą nóg. Nie mogli jednak łączyć obu sposobów gry w jednym meczu. Przy grze nogami obowiązywało także ustawienie graczy wzorem piłki nożnej, zob. s. 24–25. W 1901 r. E. Cenar opublikował natomiast zasady gry w „football z chwytaniem” w swoim dziele *Gry i zabawy różnych narodów*. W tej odmianie piłkę kopniętą można było łapać w dłonie i kopać dalej, ale nie można było chwycionej piłki podawać i rzucać rękami, zob. s. 216.

<sup>213</sup> E. Piasecki, *Zabawy i gry ruchowe dzieci i młodzieży: ze źródeł dziejowych i ludoznawczych, przeważnie rodzimych i z tradycji ustnej*, Kijów 1916, s. 76–78; zob. także: *Liczba footballistów w Europie*, Dodatek do czasopisma „Przewodnik gimnastyczny Sokół” 1909, Lwów 1909, nr 12, s. 208.

członkami towarzystwa mogli być tylko Niemcy<sup>214</sup>. W tym samym czasie na terenie Górnego Śląska w piłkę ręczną grała młodzież pochodzenia polskiego, która uczestniczyła w niemieckim pozaszkolnym ruchu gier ludowych (*Volks-und Jugendspiele*)<sup>215</sup>.

W trakcie I wojny światowej żołnierze niemieccy zaprezentowali piłkę ręczną na terenie dawnego zaboru rosyjskiego. Tradycje piłki ręcznej zostały zapoczątkowane w społeczeństwie polskim w niemieckim obozie jenieckim zlokalizowanym w miejscowości Szczypiorno położonej niedaleko Kalisza, a inicjatorami gry byli internowani tam od połowy lipca do końca grudnia 1917 r. żołnierze Legionów Polskich sformowanych przez Józefa Piłsudskiego (1867–1935)<sup>216</sup>.

Obóz w Szczypiornie był ulokowany przy granicy z Królestwem Polskim, ale już po stronie rosyjskiej, a wszystkie wspomnienia i relacje internowanych legionistów podkreślają skrajnie trudne warunki egzystencji, przede wszystkim mieszkaniowe

---

<sup>214</sup> T. Ziółkowska (1992), dz. cyt., s. 159. Przed wybuchem pierwszej I wojny światowej w Niemczech znane były już odmiany gry w piłkę ręczną dla kobiet pod nazwą wiesbaderner torball i pforzheimer ball, a mężczyźni uprawiali odmianę nazywaną raffball, zob. S. Janáček, F. Taborsky, J. Safarikowa (1989), dz. cyt., *Vyvoj handballu*, s. 14.

<sup>215</sup> Niebezpieczeństwo, jakie dla polityki germanizacyjnej niósł jordanowski nurt gier i zabaw, skłonił władze niemieckie do zintensyfikowania i skoordynowania działań w zakresie propagowania gier ruchowych wśród młodzieży. W opinii pomysłodawców zainicjowany ruch miał połączyć działalność stowarzyszeń turnerskich, sportowych oraz szkolnych, których zadaniem było propagowanie gier w piłkę wywodzących się z tradycji starogermańskich, zob., H. Rechowicz (1997), dz. cyt., s. 62–65; zob. także: A. Steuer, *Ruch sportowy w województwie śląskim 1922–1939*, Opole 2008, s. 72–75.

<sup>216</sup> W 1914 r. doszło do konfliktu między zaborcami Polski, tj. Niemcami, Austro-Węgrami a Rosją. Szansę tę dostrzegł i wykorzystał Józef Piłsudski. Właśnie u boku Austro-Węgier zaczął budować armię, która miała walczyć z Rosją i oswobodzić całą Polskę. Były to Legiony Polskie. Pod hasłem odbudowy państwowości polskiej, nabycia praw obywatelskich i licznych przywilejów socjalnych Piłsudski zgromadził w legionach ludzi z różnych warstw społecznych, różnych narodowości o odmiennych charakterach i temperamentach z zaboru austriackiego i rosyjskiego. Legiony Polskie były polskimi ochotniczymi formacjami wojskowymi. Ich załączkiem były oddziały powstałe z inspiracji i pod dowództwem Józefa Piłsudskiego w początkach sierpnia 1914 r. na krakowskich Oleandrach, złożone z członków polskich organizacji wojskowo-niepodległościowych działających w Galicji od 1908 r. (głównie Związku Strzeleckiego i Polskich Drużyn Strzeleckich). Pod koniec 1916 r. jednostki legionowe przeniesiono natomiast na obszar Królestwa Polskiego i rozpoczęto akcję werbunkową pod auspicjami Niemiec. W lipcu 1917 r. doszło jednak do tzw. kryzysu przysięgowego w wyniku czego legionieści królewiaci, szeregowcy i podoficerowie zostali za odmowę złożenia przysięgi na wierność cesarzowi niemieckiemu uwięzieni w obozie jenieckim w Szczypiornie, gdzie od lipca do grudnia 1917 r. przebywało ponad 3000 żołnierzy polskich. Oficerów internowano natomiast w Beniaminiowie koło Zegrza. Los swoich wcześniejszych podkomendnych podzielił także Józef Piłsudski, który został internowany w twierdzy w Magdeburgu. Kryzys przysięgowy doprowadził również do faktycznego rozbicia Legionów. Solidaryzujący się z postawą internowanych kolegów Galicjanie zostali przeniesieni do armii austro-węgierskiej i trafili w większości na front włoski, a lojalni wobec państw centralnych żołnierze pozostali w szeregach Polskiej Siły Zbrojnej (PSZ) i Polskiego Korpusu Posiłkowego (PKP), zob. G. Waliś, *Materiały źródłowe do dziejów legionistów internowanych w Szczypiornie w 1917 r.*, Kalisz 2017, s. 11–22; zob. także: D. Dudek, *Józef Piłsudski wobec problemów kultury fizycznej (1910–1935)*, Kraków 2004, s. 19–38; zob. też: J. Snopko, *Szczypiorno 1917 – drugie San Domingo?*, „Dzieje Najnowsze” 2008, nr 4, s. 41–45; „Z męczeńskich kart Legionów. Legun na straży”, *Jednodniówka, Chełm Lubelski* 1932, nr 1, s. 4.

i żywnościowe<sup>217</sup>. „Obóz stanowił odrębną całość pod zarządem pruskiego oficera i zorganizowany był na zasadach wojskowych. Funkcjonowała polska komendantura oraz Komitet Żołnierski. Dla przeciwdziałania ogólnemu rozprężeniu i nudzie rozwinięto wśród legionistów szeroką akcję oświatową, kulturalną i rozrywkową. Zachęcano ich również do aktywności sportowej, a głównie uprawiano gimnastykę, zapasy i boks”<sup>218</sup>. W przekazach niektórych osadzonych żołnierzy pojawia się natomiast informacja: „że w obozie zainicjowano również grę w piłkę ręczną, którą później nazwano szczypiorniakiem z racji miejsca odosobnienia”<sup>219</sup>.

Sama geneza szczypiorniaka przedstawiana jest w dość prozaiczny sposób, bowiem internowani legionieści twierdzili: „że nowa gra zyskała aprobatę jedynie ze względu na fakt, iż oszczędzała buty (część legionistów nie miała butów i chodziła w tzw. pontonach-drewniakach), jak również dlatego, że szmaciana piłka nie chciała się toczyć i nie nadawała się do uprawiania bardzo popularnej w legionach piłki nożnej”<sup>220</sup>.

Jeden z baczniejszych obserwatorów życia w obozie Ludwik Dudziński wzmiankował na przykład w swoim dzienniku 25 sierpnia 1917 r.: „*A propos* gier to nasi sportowcy wykombinowali niedawno nową grę w piłkę. Zasady tej gry różnią się od używanych w footballu, są ciekawsze i rozwijają równomiernie całe ciało, podczas

---

<sup>217</sup> Kompleks obozowy był położony w „szczerym” polu, pozbawionym drzew i krzewów. Środkiem obozu biegła szeroka ulica dzieląca go na dwie połowy. Całość była otoczona ogrodzeniem z drutu kolczastego i wieżami strażniczymi z zamontowanymi karabinami maszynowymi. Między drutami zarówno zewnętrznymi, jak i wewnętrznymi krążyli niemieccy wartownicy. Był to po prostu ogromny czworokąt gładkiego pola ogrodzony kilkurzędową siatką z kolczastego drutu, podzielony także siatką na mniejsze prostokąty, wewnątrz których stały rzędem, bokiem do frontu baraki z desek, kryte papą, częściowo w ziemię zagłębione, a taki ogrodzony prostokąt z barakami tworzył tak zwany blok. Początkowo do legionistów nie docierała żadna pomoc społeczna i w pierwszych dniach pobytu dokuczał im straszny głód, zob. *Fragmenty wspomnień: Stefana Eichlera, Artura Ludwika Korwin-Sokołowskiego i Mieczysława Naramowskiego*, G. Waliś (2017), dz. cyt., s. 68–69, 111–112, 134–135; zob. także: J. Snopko (2008), dz. cyt., s. 45–46; zob. też: Biblioteka Narodowa, sygn. DŹS IA 5Cim, *Prawda o Szczypiornie*, s. 1–4.

<sup>218</sup> Zob. *Fragment wspomnień Jana Bobera*, G. Waliś (2017), dz. cyt., s. 30; zob. także: J. Snopko (2008), dz. cyt., s. 47–48.

<sup>219</sup> Tamże.

<sup>220</sup> Geneza powstania nowej gry w obozie nie jest jednak do końca jasna, ale postawić można tezę, że legionieści mogli nauczyć się jej zasad od niemieckich wartowników. W Niemczech znana była bowiem w tym okresie gra w piłkę ręczną mężczyzn pod nazwą *raffball*. Założyć można również twierdzenie, że części legionistów-królewaków znane były już wcześniej specyficzne formy gry w piłkę ręczną uprawiane w porzoborowej Polsce pod nazwą *piłki bramkowej* oraz *piłki nożnej polskiej*, z którymi mogli zapoznać się w ramach swoich szkolnych i pozaszkolnych zajęć z wychowania fizycznego. Piłka nożna była natomiast najpopularniejszą grą sportową młodzieży polskiej w tamtym okresie, a już w latach 1915–1916 podczas wstrzymania walk frontowych na Wołyniu żołnierze trzech brygad Legionów Polskich, wzorem doniesień prasowych z frontu zachodniego, także zaczęli manifestować swoje umiejętności sportowe i to zazwyczaj właśnie piłkarskie, choć zdarzały się zawody szermiercze, lekkoatletyczne, a także gry w palanta, palestrę i kiczkę. W 1917 r. w trakcie stacjonowania w Królestwie Polskim legionieści brali natomiast udział w różnorodnych rozgrywkach piłki nożnej organizowanych głównie w Warszawie, gdzie zjeżdżały również legionowe drużyny piłkarskie stacjonujące w innych miastach, zob. G. Waliś (2017), dz. cyt., s. 19; zob. także: D. Dudek (2004), dz. cyt., s. 39–61.

gdy w footballu pracuje się przeważnie nogami. Jeśli kiedyś, wbrew życzeniom Sujkowskiego *e tutti quanti*, wyjdziemy żywi z obozu, a nowa rozumniejsza gra zyska prawa obywatelstwa u innych miłośników sportu, wówczas ten jeden choćby wynalazek będzie nas bronił przed zarzutami bezowocnego pobytu w Szczypiornie”<sup>221</sup>.

Pamięcią do gry w piłkę ręczną w obozie sięgnął również internowany w Szczypiornie Władysław Broniewski, który wspominał: „że w czasie gry kwestie sporne rozstrzygał najstarszy rangą legionista, a piłki nie wolno było kopać nóg ani wrywać z rąk. Nie wolno było też podkładać nóg czy łapać przeciwnika. Nie obowiązywało także żadne pole bramkowe, jednak za ewidentny faul dyktowany był rzut karny. Zabroniona była gra za bramkami, ale czas był nieoznaczony. Przepisy te ciągle jednak udoskonalano i dopiero z czasem grę nazwano szczypiorniakiem”<sup>222</sup>. Komendant sanitariatu obozowego Czesław Ryll-Nardzewski wskazał natomiast w swoich reminiscencjach: „że głównym animatorem wychowania fizycznego w obozie był żołnierz 1 Pułku Ułanów wachmistrz Henryk Świdorski, który zorganizował dla legionistów koło racjonalnego rozwoju wychowania fizycznego oraz kurs gimnastyczny, a podpatrując niemieckich strażników, którzy w wolnych chwilach grali w piłkę rzucałą rękami, zaproponował towarzyszom podobną formułę dla zachowania dobrej kondycji fizycznej, bo, jak mówił, choć dobrze była znana legionistom piłka nożna, to w obozie panowały bardzo ciężkie warunki bytowe i nie było możliwości rozgrywania meczów piłkarskich”<sup>223</sup>.

---

<sup>221</sup> Zob. *Fragment wspomnień Ludwika Dzdzińskiego*, [w:] G. Waliś (2017), dz. cyt., s. 55; zob. także: J. Snopko (2008), dz. cyt., s. 48–49.

<sup>222</sup> J. Andrzejczak, *Szczypiorniak, legiony i Broniewski*, „Ziemia Kaliska” 1984, 25 listopada, nr 48, s. 9; zob. także: *Związek Strzelecki w karykaturach. Kpt. Rezerwy Władysław Broniewski wspomina „Szczypiorniaka”*, „Strzelec” 1922, 1 września, nr 12, s. 8.

<sup>223</sup> W opinii Czesława Ryll-Nardzewskiego Henryk Świdorski miał do tego odpowiednie przygotowanie fachowe, ponieważ był absolwentem Instytutu Wychowania Fizycznego w Szwajcarii. Ponadto studiował przez kilka lat medycynę i miał praktykę w nauczaniu gimnastyki w szkole. Co ważne, był też zamiłowanym propagatorem wychowania fizycznego i sportu. Już na początku pobytu w Szczypiornie zorganizował dla wszystkich codzienną gimnastykę poranną opartą na systemie gimnastyki szwedzkiej. Świdorski urządził też sześciotygodniowy kurs gimnastyczny, na którym kształcili się instruktorzy wychowania fizycznego. Wykładano m.in. anatomię, fizjologię, wychowanie fizyczne w wojsku i podobne zagadnienia, a w połowie października 1917 r. odbyło się wręczenie świadectw uczestnikom kursu. Kółko gimnastyczne dawało publiczne „popisy” swoich umiejętności. Na program takich występów składały się ćwiczenia w kolumnie, figury, skoki, piramidy i wyścigi, zob. D. Dudek (2004), dz. cyt., s. 62; zob. także: J. Snopko (2008), dz. cyt., s. 49; zob. też: *Sprawozdanie nr 1 oficera łącznikowego przy obozie w Szczypiornie por. Tadeusza Mokłowskiego do Dowództwa Komendy Polskiego Korpusu Posiłkowego w Przemyślu z 10 września 1917 r.*, G. Waliś (2017), dz. cyt., s. 201; *Sprawozdanie Komisji Oświatowej w obozie internowanych w Szczypiornie z 9 września 1917 r.*, G. Waliś (2017), dz. cyt., s. 202–205; S. Pewnicki, *Sprawa przysięgi w 2 Pułku Ułanów*, [w:] J. Stachiewicz (red.), *Za kratami więzień i drutami obozów (wspomnienia i notatki więźniów ideowych z lat 1914–1921)*, Warszawa 1928, t. 3, s. 320; Potwierdzeniem słów Czesława Ryll-Nardzewskiego jest także życiorys Henryka Świdorskiego opublikowany w związku z jego nagłą śmiercią w 1920 r. w trakcie

Okres internowania w Szczypiornie trwał od połowy lipca do połowy grudnia 1917 r. i mimo bardzo ciężkich warunków bytowych prawie wszyscy legionieści przeżyli obóz (zmarło tylko kilku żołnierzy). Większej tragedii udało się zapobiec dzięki pomocy aprowizacyjnej ze strony społeczeństwa polskiego i dobrej organizacji opieki medycznej w obozie. Większość internowanych miała jednak przed sobą kolejne miesiące pobytu za drutami. W dniach 15–16 grudnia 1917 r. legionieści zostali bowiem przewiezieni dwoma transportami kolejowymi ze Szczypiorna do nowego miejsca odosobnienia w Łomży, a w obozie pozostała jedynie grupa małoletnich żołnierzy

---

trwania wojny polsko-bolszewickiej: „Śp. Henryk Świdorski był wachmistrzem, a następnie porucznikiem 1 szwadronu 1 pułku Szwoleżerów Wojsk Polskich. Urodził się 19 stycznia 1889 r. w Warszawie. W 1908 r. ukończył Szkołę Handlową w Radomiu. Pragnąc całkowicie poświęcić się racjonalnemu kształceniu cielesnemu, ukończył w Warszawie 2-letnią szkołę gimnastyczną (kurs teoretyczny i praktyczny), poczem, aby osiągnąć wyższe wykształcenie biologiczne, będące podstawą kształcenia fizycznego, wstąpił na Uniwersytet Genewski, na wydział medyczny. Po 3 latach studiów okoliczności rodzinne zmusiły go do przerwania nauki i objęcia posady nauczyciela gimnastyki w Szkole Handlowej w Radomiu. W roku 1914 powraca do Genewy dla kontynuowania studiów, zaskoczony w Galicji przez wojnę wstąpił do legionów, służył od pierwszych chwil wojny w 1 Pułku Ułanów i podzielał jego losy. Poza studiami mającymi przygotować śp. Henryka Świdorskiego teoretycznie do pracy nad rozwojem fizycznym, wszystkie wolne chwile od 1905 r. poświęca pracy w obranym kierunku. Zakłada więc kilka towarzystw kultury cielesnej i był ich kierownikiem, a mianowicie od 1905 do 1908 r. w radomskiej Szkole Handlowej. W Warszawie zapoznaje się z organizacją zabaw dla młodzieży, pracując jako przewodnik przez trzy sezony w ogrodach Raua. Tego rodzaju ogrody założył też w Radomiu. W 1914 r. zainicjował i brał czynny udział w organizacji pierwszego Zjazdu nauczycieli gimnastyki. W 1917 r., po zejściu legionów z pierwszej linii, opracował program reform kształcenia cielesnego w szkołach w związku z reformą szkolną. Sprawę tę referował w sekcji wychowania fizycznego przy Stowarzyszeniu Nauczycielstwa Polskiego, następnie na zjeździe nauczycielskim szkół średnich w styczniu 1917 r. oraz na V Zjeździe Higienicznym w lipcu 1917 r. Jako rezultat tych zabiegów powstała przy Towarzystwie Nauczycieli Szkół Średnich i Wyższych komisja do przeprowadzenia reform wychowawczo-fizycznych w szkołach, w pracach jej jednakże udziału brać nie mógł. Został bowiem z powodu niezłożenia przysięgi internowany w Szczypiornie, a później w Ostrowiu Łomżyńskim. W obozie jeńców kierował racjonalną gimnastyką swoich kolegów jeńców, ratując ich stan psychiczno-duchowy, tam też zachęcał innych do poznania bliżej zasad wychowania fizycznego i w tym celu założył 6-tygodniowy kurs gimnastyki racjonalnej. Po przyjeździe do Warszawy staje się duszą Sekcji wychowania fizycznego i jej prezesem. W 1920 r. w czerwcu zwołuje drugi zjazd nauczycieli gimnastyki, na który zjeżdżają się uczestnicy z całej Polski. Po zjeździe wyrusza na front, tam walcząc mężnie, pada rażony kulą bolszewicką dnia 27 września 1920 r. pod Rohaczewem. Zaczyna dusza, silny charakter tego bohatera sprawiają, że śmierć jego pograża w smutku wszystkich, którzy go blisko znali. Sekcja wychowania fizycznego TNSW, a z nią i sprawa wychowania fizycznego w Polsce ponosi przez śmierć śp. Henryka Świdorskiego stratę nie do powetowania. Cześć jego świetlanej pamięci”, zob. *Z żałobnej karty: św. pamięci Henryk Świdorski*, „Przegląd Pedagogiczny” 1920, październik–grudzień nr 8–10, s. 283–284; O życiu Henryka Świdorskiego i jego zasługach w inicjowaniu szczypiorniaka pisała także sama Helena Kuczalska, zob. *Helena Kuczalska o grach w piłkę*, „Sportowiec” 1923, 17 czerwca, nr 12, s. 1–2; zob. też: H. Olszewska, *Helena Kuczalska – pionierka wychowania fizycznego w Polsce*, „Wychowanie Fizyczne w Szkole” 1958, nr 4, s. 6–21. W 1933 r. Janusz Żuławski opublikował na łamach „Przeglądu Kawaleryjskiego” artykuł pt. *Rodowód i organizacja 1 Pułku Ułanów Legionów Polskich* i wykazał, że Henryk „Orlęcki” Świdorski był ochotnikiem, który przybył do Miechowa 11 sierpnia 1914 r., gdzie wtedy stacjonował 1 Pułk Ułanów pod dowództwem mjr. Władysława Beliny-Prażmowskiego i został przyjęty w poczet IV plutonu, którym dowodził rtm. Gustaw Orlicz Dreszer, a następnie w końcu sierpnia w celu uzupełnienia stanu osobowego pułku otrzymał misję zwerbowania tzw. plutonu radomskiego i został wydelegowany do Radomia, gdzie pracował przed wybuchem wojny, zob. J. Żuławski, *Rodowód i organizacja 1 Pułku Ułanów Legionów Polskich*, „Przegląd Kawaleryjski” 1933, nr 7, s. 10, 13, 23.

przewidziana do zwolnienia, która porządkowała opuszczone przez kolegów baraki i inne obiekty<sup>224</sup>.

W bardziej zorganizowanej formie legioniści zaczęli uprawiać piłkę ręczną pod kierunkiem Henryka Świderskiego dopiero wiosną 1918 r., w trakcie pobytu w obozie internowania w Łomży. Grupę blisko 1700 jeńców stanowili głównie żołnierze 1 Pułku Ułanów i 5 Pułku Piechoty, a jeden z uczestników tamtych wydarzeń Władysław Kęsik wspominał: „że sporty mają już swoją tradycję w obozie, prowadzone pod sprężystym i fachowym kierownictwem wachmistrza Świderskiego, zwłaszcza szczypiorniak był emocjonujący i każdy mach szczypiorniaka ściągał nie tylko nas samych w obozie, ale i Niemców na czele z sanitariuszkami”<sup>225</sup>. Inny z internowanych legionistów Kazimierz Kierkowski wspominał natomiast: „że 1 kwietnia odbyła się zabawa w piłkę ręczną w tzw. szczypiorniaku, a jedni z najlepszych graczy to Brymora i Niewęglowski<sup>226</sup>. Pisał też o zawodach rozegranych 17 kwietnia: „Sport na placu koszarowym kwitnie. Rzucanie dyskiem i oszczepem. Świderski dużo pracuje dla podniesienia sportu wśród nas. Z każdym dniem coraz mniej przebywamy w koszarach, a na dzisiejszym meczu piłki ręcznej są i Niemcy jako widzowie, niektórzy śledzą rozgrywkę z wielkim zdenerwowaniem i wężowym wyginaniem swego ciała, a zwycięzcom meczu koledzy biją brawo”<sup>227</sup>.

Od połowy 1918 r. Niemcy przystąpili jednak do sukcesywnego wypuszczania na wolność jeńców internowanych w Łomży, a działania te miały związek z umocnieniem się pozycji armii państw centralnych na tzw. froncie wschodnim w wyniku podpisania traktatu pokojowego z Rosją bolszewicką w dniu 3 marca 1918 r.

---

<sup>224</sup> Zob. *Pismo płk. Henryka Minkiewicza z 13 grudnia 1917 r. w Warszawie do oficerów łącznikowych w Kaliszu informujące o dalszych losach legionistów internowanych w Szczypiornie*, G. Waliś (2017), dz. cyt., s. 234; Wśród uwolnionych małoletnich legionistów znaleźli się między innymi: Władysław Broniewski (zwolniony 15 grudnia 1917 r.) i Ludwik Dudziński (zwolniony 22 grudnia 1917 r.), zob. G. Waliś (2017), dz. cyt., s. 462, 463; zob. także: J. Snopko (2008), dz. cyt., s. 59.

<sup>225</sup> W. Kęsik, *Za drutami Szczypiorny i Łomży. Wspomnienia b. żołnierza 1 Brygady Legionów Polskich*, Warszawa 1936, s. 82; zob. także: G. Waliś (2017), dz. cyt., s. 94.

<sup>226</sup> K. Kierkowski, *Z austriackiego więzienia do pruskiego obozu (wrywyki z pamiętnika)*, [w:] J. Stachiewicz (red.), dz. cyt., 1928, s. 278.

<sup>227</sup> Tamże, s. 279; zob. także: J. Gwordziak, *Obóz internowanych legionistów. Grudzień 1917 – lipiec 1918*, [w:] M. Natowski (red.), „*Studia Łomżyńskie*” 1998, t. 9, s. 21–35; zob. też: G. Waliś (2017), dz. cyt., s. 96. Władysław Kęsik był najpierw żołnierzem 1 p. piechoty, a dopiero później został przyjęty do 1 p. ułanów i był również internowany w Szczypiornie. Kazimierz Kierkowski służył natomiast najpierw w 5 p. piechoty, a następnie w 6 p. piechoty. Do Szczypiorna został jednak dowieziony dopiero w grudniu 1917 r. i stamtąd przewieziony razem z innymi legionistami do obozu w Łomży, zob. G. Waliś (2017), dz. cyt., s. 467; T. Wolsza, *Pasje sportowe legionistów w okresie pierwszej wojny światowej i w dwudziestoleciu międzywojennym*, „*Dzieje Najnowsze*” 2017, z. 2, s. 81–98.



w Brześciu Litewskim<sup>228</sup>. Zwalniani legioniści w dużej mierze wstępowali w szeregi Polskiej Siły Zbrojnej (Polnische Wehrmacht) na podstawie tajnego rozkazu Komendy Naczelnej Legionów celem prowadzenia wewnętrznych działań konspiracyjnych w tej formacji na rzecz utworzenia przyszłej polskiej armii. Część zwolnionych żołnierzy zasiliła także Polską Organizację Wojskową (1914), a część wróciła do swoich miejsc zamieszkania i zajęć wykonywanych przed wstąpieniem do Legionów. 12 i 13 lipca 1918 r. wywieziono z Łomży ostatnią dużą grupę legionistów do Komorowa, gdzie stacjonowało dowództwo Polskiej Siły Zbrojnej, natomiast w sierpniu 1918 r. zaczęła się całkowita likwidacja obozu<sup>229</sup>.

Jeszcze przed zakończeniem I wojny światowej (11 listopada 1918 r.) i odzyskaniem przez Polskę niepodległości uznano w naszym kraju wychowanie fizyczne i sport za ważny składnik kultury narodowej i życia społecznego. Specyficzne warunki rozwoju pod zaborami nadawały pierwotnie wszelkim działaniom prowadzonym w tym zakresie charakter wręcz patriotyczny. Wraz ze zmianą sytuacji geopolitycznej w Europie w efekcie konfliktu zbrojnego, który rozgorzał między państwami zaborczymi, rozwijający się w Polsce ruch gimnastyczno-sportowy zaczął być postrzegany także jako jeden z elementów walki narodowo-wyzwoleńczej i nabierać cech militarnych<sup>230</sup>.

---

<sup>228</sup> W wyniku rewolucji bolszewickiej przeprowadzonej jesienią 1917 r. w Rosji armia carska znacznym stopniu straciła swoją wartość bojową, a nowe władze na pierwszym planie postawiły sprawę zawarcia pokoju z państwami centralnymi, czyli Niemcami i Austro-Węgrami. Rokowania rozpoczęły się już 22 grudnia 1917 r. w Brześciu Litewskim i trwały z przerwami do wiosny 1918 r. Ostatecznie pokój podpisano 3 marca 1918 r. Wpływy niemieckie miały dominować w okupowanych dotychczas krajach, takich jak Finlandia, Estonia, Łotwa, Litwa, Białoruś oraz w tzw. Kongresówce, czyli Królestwie Polskim. Austro-Węgry objęły natomiast swym protektoratem tereny Ukrainy, zob. W. Roszkowski (2005), dz. cyt., s. 15.

<sup>229</sup> K. Kierkowski (1928), dz. cyt., *Eksodus z Łomży*, s. 285; zob. także: T. Nałęcz, *Polska Organizacja Wojskowa 1914–1918*, Wrocław 1984, s. 172–173. W trakcie obrad pokojowych w Brześciu Litewskim w marcu 1918 r. kwestię ewentualnej przyszłości Polski poruszoną wcześniej przez bolszewików w Deklaracji Praw Narodów Rosji (15.11.1917), która zapewniała o prawie narodów do „samookreślenia aż do oderwania się i utworzenia samodzielnego państwa”, uznano za sprawę wewnątrzniemiecką. Wcześniej wódz naczelny wojsk bolszewickich rozwiązał także wszystkie wojskowe oddziały polskie w Rosji. Na wieść o warunkach pokoju brzeskiego Polski Korpus Posiłkowy gen. Józefa Hallera wypowiedział posłuszeństwo Austrii i wspólnie z żołnierzami II Korpusu Polskiego wyłonionego z wojsk rosyjskich stoczyli 11 maja 1918 r. pod Kaniowem bitwę z Niemcami, ostatecznie przegraną. Jeszcze w maju 1918 r. Niemcy rozwiązali natomiast I Korpus Polski stacjonujący na Białorusi, a w czerwcu taki sam los spotkał żołnierzy III Korpusu stacjonujących na Ukrainie. Ostatecznie żołnierze polscy oraz gen. Haller przedostali się do Murmańska, a stamtąd do Francji, gdzie w lipcu 1918 r. utworzono armię polską, zob. W. Roszkowski (2005), dz. cyt., s. 15–16.

<sup>230</sup> Dynamicznie rozwijający się ruch gimnastyczno-sportowy w Polsce na przełomie XIX i XX w. został uznany przez porobiorowe społeczeństwo za ważny czynnik odrodzenia narodowego po upadku rewolucji 1905 r. W Galicji towarzystwa sportowe i gimnastyczne funkcjonowały od 1867 r. legalnie i bez ograniczeń, natomiast w Królestwie Polskim i w zaborze pruskim działalność na polu kultury fizycznej wymagała zgody odpowiednich władz zaborczych i z tego powodu często nosiła znamiona nielegalności. Wychowanie fizyczne i sport rozwijano w szkołach i organizacjach pozaszkolnych, takich

Przeciwstawne niejako działania prowadziły środowiska lekarskie i pedagogiczne, a przygotowywane i wypracowane koncepcje oraz programy wychowania fizycznego prezentowane były na zjazdach nauczycieli organizowanych w Warszawie (1917), Krakowie (1917, 1918) i Piotrkowie Trybunalskim (1918)<sup>231</sup>.

Inicjatywy te zostały wsparte przez przedstawicieli ruchu sportowego, którzy zorganizowali w Warszawie we wrześniu 1918 r. I Zjazd Polskich Stowarzyszeń Sportowych i Gimnastycznych i przyjęli uchwałę wskazującą: „na doniosłą rolę sportu w rozwoju tężyzny fizycznej całego narodu oraz w wychowaniu i kształtowaniu patriotycznych postaw obywateli przyszłej odrodzonej Rzeczypospolitej”<sup>232</sup>.

W pracach tych brał aktywny udział również Henryk Świdorski. Jego koncepcja reformy wychowania fizycznego w szkołach średnich przedstawiona na początku 1917 r. w trakcie zjazdu nauczycieli w Warszawie zyskała uznanie środowisk pedagogicznych, a on sam już wtedy postulował: „o zwiększenie roli gier i sportów w programach nauczania”<sup>233</sup>. Po powrocie z internowania w obozach w Szczypiornie

---

jak TG „Sokół”, harcerstwo, Towarzystwo Zabaw Ruchowych. Funkcjonowały parki gier i zabaw. Gremialnie powstawały także kluby sportowe, które zrzeszały głównie zwolenników piłki nożnej. W 1909 r. w Galicji do programów działania stowarzyszeń sportowych wprowadzono natomiast w legalny sposób elementy przysposobienia wojskowego w postaci ćwiczeń w strzelaniu sportowym. Zwolennikiem rozwoju tej koncepcji stał się Józef Piłsudski, który zaczął propagować wśród swoich stronników musztrę, ćwiczenia z bronią i manewry polowe, a udział ćwiczeń gimnastyczno-sportowych w przygotowaniu militarnym młodzieży traktował początkowo sceptycznie. Utworzenie Legionów Polskich przez J. Piłsudskiego oraz propagowanie wychowania fizycznego i sportu przez żołnierzy tych formacji zostało natomiast wykorzystane w działalności Tymczasowej Rady Stanu (1916) w celu rozbudowy dotychczasowych polskich formacji wojskowych. Mimo silnych kontrowersji między J. Piłsudskim, który był członkiem TRS, a płk. Władysławem Sikorskim w sprawie zasad organizacji wojska polskiego (ten ostatni przeciwstawiał się militaryzacji wychowania fizycznego młodzieży), Komisja Wojskowa TRS podjęła intensywne działania na polu popularyzacji wychowania fizycznego młodzieży i sportu, wskazując, że ćwiczenia gimnastyczno-sportowe zbliżają w naturalny sposób do służby wojskowej. Opracowano zasady wychowania fizycznego w warunkach życia państwowego i zachęcano do zakładania towarzystw sportowych. Do działań agitacyjnych wykorzystano także drużyny złożone z polskich legionistów, które brały udział w propagandowych rozgrywkach piłkarskich prowadzonych jeszcze we wrześniu 1917 r. mimo „kryzysu przysięgowego” i internowania dużej części legionistów w Szczypiornie i Beniaminowie, zob. D. Dudek (2004), dz. cyt., s. 19–61.

<sup>231</sup> J. Gaj, K. Hądzelek (1991), dz. cyt., s. 97–99; zob. także: *Zjazd Nauczycielstwa Polskiego w Warszawie*, „Szkola Polska” 1917, 23 stycznia, nr 15, 23 s. 11; zob. też: *Zjazd Nauczycieli Towarzystwa Szkół Wyższych w Krakowie 27–28 maj 1917 r.*, „Szkola Polska” 1917, 10 czerwca, nr 24, s. 24; *O szkołę polską. Protokół Zjazdu Stowarzyszeń Nauczycieli z Królestwa, Poznańskiego i Galicji, odbytego w Krakowie w dniach 6–9 stycznia 1918 r.*, Lwów 1918, s. 55–58; *VIII Zjazd Towarzystw Nauczycieli Szkół Wyższych 27–28 maj 1917*, „Muzeum” 1917, z. 6, s. 511–525.

<sup>232</sup> *Sport a odrodzenie narodu*, „Kurier Warszawski” 1918, 19 września, nr 259 (wyd. wieczorne), s. 3–4; zob. także: *Ze sportu. Zjazd sportowy*, „Kurier Warszawski” 1918, 20 września, nr 260 (wyd. poranne), s. 6; zob. też: *Zjazd sportowy*, „Kurier Warszawski” 1918, 21 września, nr 261 (wyd. poranne), s. 7–8.

<sup>233</sup> Henryk Świdorski wskazywał na potrzebę wprowadzenia systemu kształcenia nauczycieli wychowania fizycznego wzorem Szwecji i Szwajcarii oraz postulował zreformowanie programu nauczania wychowania fizycznego w szkołach średnich, który powinien składać się z trzech osobnych działów: gimnastyki, gier i sportów. Realizacja poszczególnych treści miała być obowiązkowa i prowadzona pod kierunkiem wykwalifikowanego kierownika (nauczyciela) wychowania fizycznego. Zajęcia miały odbywać się w godzinach pozalekcyjnych w odpowiednio dobranych grupach uczniów pod względem

i w Łomży Henryk Świdorski ponownie zaangażował się w działalność na rzecz rozwoju wychowania fizycznego i sportu w kraju. W sierpniu 1918 r. poinformował pedagogów na łamach „Głosu Lubelskiego”: „o możliwości podniesienia kwalifikacji zawodowych w ramach kursu dla nauczycieli gimnastyki organizowanego przez Ministerstwo Wyznań Religijnych i Oświecenia Publicznego w Warszawie, gdzie prowadzić miał wykłady na temat: *Prawa mechaniczne ruchów gimnastycznych*”<sup>234</sup>. W dniach 20–22 września 1918 r. Henryk Świdorski wziął także udział w I Zjeździe Stowarzyszeń Sportowych i Gimnastycznych, który odbył się w Warszawie i wygłosił referat: *Powszechnie kształcenie cielesne a reforma zawodów sportowych*<sup>235</sup>.

Od połowy 1918 r. pogarszała się nieustannie sytuacja wojskowa i ekonomiczna państw centralnych za sprawą niepowodzeń armii niemieckiej we Francji i wojsk austriackich na froncie włoskim. 29 sierpnia 1918 r. rewolucyjny rząd Rosji bolszewickiej (1917) wydał dekret o „anulowaniu podpisanych traktatów rozbiorowych”, a 5 października 1918 r. kanclerz Niemiec zwrócił się do prezydenta USA z prośbą o pośrednictwo w rokowaniach pokojowych. Ostatecznie zakończenie I wojny światowej nastąpiło 11 listopada 1918 r. i przyniosło Polsce niepodległość po 123 latach zaborów<sup>236</sup>.

---

poziomu rozwoju i sprawności fizycznej. Miały być obowiązkowe. Proponował też opracowanie zasad zwalniania uczniów z zajęć wychowania fizycznego oraz proponował opracowanie sposobów oceniania postępów włącznie z umieszczeniem oceny na świadectwie szkolnym. Zalecał uregulowanie terminologii oraz warunków uczestnictwa (strój, obuwie, boiska, sale, urządzenia), zob. H. Świdorski, *Reforma wychowania fizycznego w szkolnictwie polskim*, cz. 1, „Szkola Polska” 1917, 10 października, nr 29, s. 1–10; cz. 2, „Szkola Polska” 1917, 25 października, nr 30, s. 1–8.

<sup>234</sup> W 1916 r. powołano Departament Wyznań Religijnych i Oświecenia Publicznego przy Tymczasowej Radzie Stanu. Ministerstwo Wyznań Religijnych i Oświecenia Publicznego powstało natomiast 12 grudnia 1917 r. jako organ Rady Regencyjnej. Kurs planowany był w terminie 19–31 sierpnia 1918 r. Henryk Świdorski informował również czytelników o projektowanej organizacji „3-letniego Studium Gimnastycznego” w ramach Wolnej Wszechnicy Polskiej działającej w Warszawie pod kuratelą Towarzystwa Kursów Naukowych, zob. H. Świdorski, *Fachowe przygotowanie nauczycieli gimnastyki*, „Głos Lubelski” 1918, 11 sierpnia, nr 219, s. 4.

<sup>235</sup> *Ze sportu. Zjazd sportowy*, „Kurier Warszawski” 1918, 19 września, nr 259 (wyd. poranne), s. 5–6; zob. też: *Zjazd sportowy*, „Kurier Warszawski” 1918, 21 września, nr 261 (wyd. poranne), s. 7–8; W ramach zjazdu obok części teoretycznej odbyły się także zawody sportowe nazwane „Polską olimpiadą”. W programie znalazły się konkurencje lekkoatletyczne, zawody w pływaniu, wioślarstwie, pokazy szermiercze i gimnastyczne oraz mecze piłki nożnej, hokeja na trawie i tenisa ziemnego, a udział wzięli sportowcy z Warszawy, Łodzi i Kalisza, zob. także: *Programy i regulaminy Zjazdu Polskich Zrzeszeń sportowych w dniach 20, 21, 22 września 1918 r.*, Warszawa 1918, s. 1–12. Henryk Świdorski był przeciwnikiem tradycyjnych zawodów sportowych, które jak mówił: „sprowadzają się jedynie do licytowania wytrzymałości, siły, zręczności czy akrobatyki”, zob. „Szkola Polska” 1917, 25 października, nr 30, dz. cyt., s. 3.

<sup>236</sup> Umieędzynarodowienie „sprawy polskiej” przez Niemcy i Rosję przy okazji trwania negocjacji w trakcie tzw. rokowań brzeskich na przełomie 1917 i 1918 r. uruchomiło swoistą aktywność czołowych polityków Ententy w temacie ewentualnej niepodległości naszego kraju. Już 5 stycznia 1918 r. brytyjski premier David Lloyd George oświadczył, że: „niepodległa Polska stanowi konieczność dla bytu Europy Zachodniej”, a 8 stycznia 1918 r. prezydent USA Thomas Woodrow Wilson wygłosił 13-punktowe orędzie, w którym w p. 13 stwierdził, że: „Powinno być stworzone niepodległe państwo polskie, które

## II. ROZWÓJ PIŁKI RĘCZNEJ W POLSCE DO 1945 ROKU

### 1. Uwarunkowania zewnętrzne

W wyniku zakończenia I wojny światowej zmieniła się struktura polityczna w Europie. Również sport stał się jakościowo inny. Spełniał liczne funkcje i docierał do wszystkich warstw społecznych, operując coraz szerszym wachlarzem dyscyplin. Jednocześnie areny sportowe stały się miejscem społecznej rywalizacji. Przesłanki ekonomiczne kształtowały sport zawodowy. Z pojęciem amatorstwa wiązano sport akademicki i szkolny uprawiany bezinteresownie z pobudek hedonistycznych. Trwała też faza konsolidacyjna. Zawiązywały się coraz to nowe kluby, stowarzyszenia i związki sportowe, które zrzeszały się w międzynarodowych federacjach opierających swoją odrębność na „orientacjach i interesach klasowych”. Polaryzacja niosła za sobą konieczność zunifikowania przepisów dyscyplin sportowych i regulaminów międzynarodowej rywalizacji, a władze światowych federacji zastosowały w ramach porządku prawnego dialektykę przemian na korzyść zasady państwowości<sup>237</sup>.

---

winną obejmować ziemie zamieszkałe przez ludność bezsprzecznie polską, mieć zapewniony i bezpieczny dostęp do morza; jego niezawisłość polityczna i całość terytorialna winna być zagwarantowana układem międzynarodowym”. Rządy państw Ententy ponownie wypowiedziały się za niepodległością Polski 3 czerwca 1918 r. po fiasku tajnych rokowań prowadzonych z Austro-Węgrami na rzecz wystąpienia monarchii z sojuszu z Niemcami. Rozpoczęcie rokowań pokojowych między państwami centralnymi a Ententą stało się impulsem dla członków Rady Regencyjnej do rozpoczęcia działań w kierunku zniesienia okupacji niemieckiej w Królestwie Polskim. 7 października 1918 r. w Warszawie opublikowano Manifest do narodu polskiego, formułujący zasadę niepodległości Polski na podstawie 13 punktu orędzia prezydenta USA. Rada Regencyjna powołała także rząd. W zaborze pruskim powstał Centralny Komitet Obywatelski, a w Galicji zorganizowano Polską Komisję Likwidacyjną. Ostatecznie z 6 na 7 listopada 1918 r. ukonstytuował się w Lublinie Tymczasowy Rząd Ludowy Republiki Polskiej. 10 listopada 1918 r. wrócił do Warszawy z internowania Józef Piłsudski, a 11 listopada 1918 r. podpisano w Compiègne zawieszenie broni na froncie zachodnim. Tego samego dnia w Warszawie Rada Regencyjna podporządkowała się J. Piłsudskiemu i dekretem oddała mu naczelną dowództwo nad tworzącym się wojskiem polskim. 14 listopada 1918 r. Rada Regencyjna rozwiązała się, przekazując J. Piłsudskiemu całą władzę nad tworzącym się aparatem niepodległego polskiego państwa. 22 listopada 1918 r. opublikowano dekret stwierdzający, że Polska jest republiką i że do zwołania Sejmu Ustawodawczego najwyższą władzę sprawować będzie Józef Piłsudski jako Tymczasowy Naczelnik Państwa, zob. W. Roszkowski (2005), dz. cyt., s. 16–19.

<sup>237</sup> Pierwotnie reguła ta była bezwzględnie wykorzystywana przez państwa zaborcze, takie jak Niemcy, Austria i Rosja w stosunku do krajów zaanektowanych, takich jak choćby Polska, Czechy i Finlandia, które nie miały możliwości suwerennego uczestnictwa w międzynarodowej rywalizacji. Wraz z nowym porządkiem geopolitycznym sprokrowanym zakończeniem I wojny światowej reguła państwowości została jeszcze mocniej wyartykułowana, ale odzyskanie niepodległości przez wiele państw w Europie, w tym także przez Polskę, przyczyniło się do wzmocnienia ruchu sportowego w tych krajach i aktywnego uczestnictwa państwowych reprezentacji w międzynarodowej rywalizacji, zob. G. Młodzikowski (1970), dz. cyt., s. 104–126; zob. także: K. Hądzelek (1984), dz. cyt., hasło: Międzynarodowe Federacje

W 1921 r. na kongresie w Lozannie działacze Międzynarodowego Komitetu Olimpijskiego (MKOL) przekazali całokształt działań organizacyjno-technicznych związanych z przebiegiem igrzysk olimpijskich na rzecz międzynarodowych federacji sportowych w uznaniu kompetencji działaczy w dziedzinie rozwoju poszczególnych dyscyplin sportowych. Decyzja ta nie tylko podniosła rolę federacji w organizacji igrzysk, ale dała również działaczom możliwość stworzenia własnego programu międzynarodowej rywalizacji. Gry w piłkę, takie jak hazena i handboll (siedmioosobowa piłka ręczna) z czasem zyskały status gier sportowych i cieszyły się coraz większą popularnością wśród kobiet. Tym samym żeński ruch sportowy rozwijający się w tej dziedzinie został ujęty w ramy organizacyjne pod patronatem Międzynarodowej Federacji Sportów Kobiet (Fédération Sportive Féminine Internationale), która powstała w Paryżu w 1921 r., a rozgrywki w hazenę zyskały rangę turnieju o mistrzostwo świata, który odbywał się w cyklu 4-letnim. Mecze siedmioosobowej piłki ręcznej rozgrywano początkowo tylko w formie pokazowej. W 1936 r. rozwiązano jednak Międzynarodową Federację Sportów Kobiet, a siedmioosobowa piłka ręczna zastąpiła hazenę w grupie żeńskich dyscyplin sportowych objętych protektoratem Międzynarodowej Amatorskiej Federacji Piłki Ręcznej<sup>238</sup>.

W 1926 r. w ramach struktur Międzynarodowej Amatorskiej Federacji Lekkiej Atletyki (1912) zorganizowano Komisję ds. Rozwoju Męskich Gier Sportowych, a jej członkowie mieli za zadanie zunifikowanie przepisów coraz bardziej popularnej w Europie niemieckiej jedenastoosobowej piłki ręcznej określanej mianem handball. Ostatecznie w 1928 r. Komisja przekształciła się w Międzynarodową Amatorską Federację Piłki Ręcznej (International Amateur Handball Federation), a jedenastoosobowa niemiecka piłka ręczna zyskała międzynarodowe reguły. W 1934 r.

---

Sportowe, s. 142–151; zob. też: W. Lipoński (2012), dz. cyt., s. 483–485; zob. także: A. Wohl, *Spoleczno-historyczne podłoże sportu*, Warszawa 1961, s. 47–53.

<sup>238</sup> S. Jancalek, F. Taborsky, J. Safarikowa (1989), dz. cyt., s. 12; Odrębne sekcje żeńskie w zrzeszeniach gimnastycznych zaczęły powstawać dopiero pod koniec XIX w. Działania te stanowiły przyczynek do organizacji pierwszych sportowych zrzeszeń kobiecych, które zdominowane zostały początkowo przez wioślarstwo i kolarstwo jako formy turystyki rekreacyjnej. Inicjatywa powołania międzynarodowej organizacji sportów kobiet wyszła po zakończeniu I wojny światowej od angielskiej feministki Alice Josephine Marie Milion (1884–1957), znanej jako Alice Milliat. Wśród członków założycieli federacji znaleźli się przedstawiciele Wielkiej Brytanii, Francji, Stanów Zjednoczonych Ameryki Północnej, Hiszpanii i Czechosłowacji, a Polska swój akces zgłosiła w 1929 r., zob. *Handball...* (2013), dz. cyt., s. 22; zob. także: K. Hądzelek (1984), dz. cyt., hasło: Międzynarodowa Federacja Sportu Kobiet, s. 150.

członkowie federacji zaakceptowali także szwedzkie przepisy siedmioosobowej piłki ręcznej i również nadali im międzynarodowy charakter<sup>239</sup>.

W 1936 r. jedenastoosobowa piłka ręczna w męskim wydaniu zadebiutowała w programie igrzysk olimpijskich, które odbyły się w Berlinie, a w 1938 r. rozegrano w Niemczech pierwsze mistrzostwa świata w tej dyscyplinie sportowej. W tym samym roku zawody rangi mistrzostw świata rozegrano po raz pierwszy w siedmioosobowej piłce ręcznej mężczyzn, a w turnieju wystartowały reprezentacje narodowe Niemiec, Austrii, Danii i Szwecji. Jedenastoosobowa męska piłka ręczna zyskała także status dyscypliny olimpijskiej w ramach programu igrzysk mających odbyć się w Tokio w 1940 r. Wycofanie się Japonii z organizacji igrzysk sprawiło, że Międzynarodowy Komitet Olimpijski zaproponował Finlandii przeprowadzenie zawodów w Helsinkach. W czasie sesji komitetu w czerwcu 1939 r.: „fińscy delegaci wyrazili zgodę na organizację igrzysk, ale oprotowali program imprezy, wykreślając piłkę ręczną, koszykówkę, hokej na trawie i gimnastykę”<sup>240</sup>. Ostatecznie wybuch II wojny światowej we wrześniu 1939 r. całkowicie uniemożliwił rozegranie XII Letnich Igrzysk Olimpijskich.

Jedenastoosobowa piłka ręczna znalazła również określoną pozycję w rozwijającym się robotniczym ruchu sportowym. Rozgrywki w tej dyscyplinie sportowej cieszyły się dużą popularnością głównie na terenach Niemiec, Austrii, Belgii i Szwajcarii. Procesy integracyjne, które dokonały się w lewicowym nurcie kultury fizycznej po zakończeniu I wojny światowej, przyczyniły się do powstania w 1919 r. Socjalistycznej Międzynarodówki Sportu Robotniczego (Sozialistische Arbeitersportinternationale – SASI) z siedzibą w Brukseli, a akces do centrali zgłosiło w przeciągu kilku następnych lat aż 17 narodowych robotniczych organizacji sportowych, wśród których znalazł się również polski Związek Robotniczych

---

<sup>239</sup> S. Janćalek, F. Taborsky, J. Safarikowa (1989), dz. cyt., s. 15; Międzynarodowa Amatorska Federacja Piłki Ręcznej została powołana 4 sierpnia 1928 r. w Amsterdamie z inicjatywy przedstawicieli Stanów Zjednoczonych Ameryki Północnej, Danii, Niemiec, Finlandii, Grecji, Irlandii, Kanady, Austrii, Szwecji i Czechosłowacji. Prezydentem został Niemiec Long, a sekretarzem jego rodak Hassler. Radę IAHF tworzyli: Brundage (USA), Crocher (Kanada), Schwarz (Austria) i Trantina (Czechosłowacja). W 1930 r. do organizacji przystąpiły kolejne kraje, takie jak: Argentyna, Egipt, Japonia i Brazylia oraz Polska, Szwajcaria i Węgry. Później dołączyły: Belgia, Holandia, Luxembourg, Jugosławia, Estonia, a nawet Haiti. Członkiem federacji został też Urugwaj, gdzie narodowy związek piłki ręcznej został założony już w 1918 r., a w 1923 r. reprezentacja tego kraju pokonała Argentynę 7:3 w meczu jedenastoosobowych drużyn. Działacze IAHF na wniosek przedstawicieli Szwecji i Danii zatwierdzili międzynarodowe przepisy gry w siedmioosobową piłkę ręczną w 1934 r., a w 1935 r. reprezentacje obu państw rozegrały pierwsze międzynarodowe spotkanie, zob. *Handball...* (2013), dz. cyt., s. 15–25.

<sup>240</sup> *Ostateczny program Igrzysk Olimpijskich*, „Kurier Łódzki” 1939, 9 czerwca, nr 156, s. 6; zob. także: S. Janćalek, F. Taborsky, J. Safarikowa (1989), dz. cyt., s. 15.

Stowarzyszeń Sportowych (1925). Autonomiczność robotniczego ruchu sportowego starano się podkreślić przez organizację pierwszej Międzynarodowej Olimpiady Robotniczej w Niemczech we Frankfurcie nad Menem w 1925 r., a w programie imprezy obok innych dyscyplin sportowych znalazły się również rozgrywki w jedenastoosobową piłkę ręczną mężczyzn<sup>241</sup>.

W 1926 r. jedenastoosobowa piłka ręczna pojawiła się w programie Międzynarodowego Robotniczego Festiwalu Gimnastyki i Sportu, który został zorganizowany w Wiedniu<sup>242</sup>.

Robotniczy ruch sportowy dotknął jednak rozłam ideowy, a kongres założycielski Międzynarodowego Związku Czerwonych Organizacji Sportowo-Gimnastycznych reprezentujących nurt komunistyczny odbył się w Moskwie w 1921 r. Agenda ta przyjęła nazwę Czerwonej Międzynarodówki Sportowej (Red Sport International – RSI), a jej członkowie poparli początkowo ideę olimpiady robotniczej, ale ostateczną przeszkodą w jedności stał się punkt widzenia działaczy SASI na rolę dyktatury proletariatu i rewolucyjną przemoc, których to działań programowo nie uznawali. Efektem ideologicznego rozbitcia było zorganizowanie pierwszej Wszechzwiązkowej Spartakiady w Moskwie w 1928 r. W programie zabrakło jednak piłki ręcznej, choć w samej tylko stolicy ZSRR Moskwie, liczącej wtedy prawie 2 mln mieszkańców, dyscyplina ta miała blisko 8 tys. zwolenników<sup>243</sup>.

Jedenastoosobowa piłka ręczna pojawiła się ponownie w programie Robotniczych Igrzysk Sportowych rozgrywanych w Wiedniu w 1931 r. natomiast w zawodach, które odbyły się w trakcie igrzysk zorganizowanych w Antwerpii w 1937 r., piłka ręczna została włączona do programu imprezy, ale w rywalizacji wzięły udział jedynie drużyny żeńskie<sup>244</sup>.

---

<sup>241</sup> *Beckmanns Sport-Lexikon* (1935), dz. cyt., hasło: Handballolympiade im Arbeitersport, s. 1179; zob. także: G. Młodzikowski (1970), dz. cyt., s. 127–131, 165–168; zob. też: *Handball...* (2013), s. 22.

<sup>242</sup> *Arbeiter Turn und Sport Fest, 4–11 lipca 1926*, Wien 1926, s. 21–27.

<sup>243</sup> G. Młodzikowski (1970), dz. cyt., s. 168–171; zob. także: „Przegląd Sportowy” 1928, 14 stycznia, nr 2, *Ciekawe dane statystyczne*, s. 3; zob. też: H. Laskiewicz, *Robotniczy ruch sportowy na terenie międzynarodowym*, „Kultura Fizyczna” 1961, nr 9, s. 605–611; H. Laskiewicz, *Robotniczy ruch sportowy wobec igrzysk olimpijskich*, cz. 1, „Wychowanie Fizyczne i Sport” 1969, t. 12, nr 2, s. 47–58; cz. 2, „Wychowanie Fizyczne i Sport” 1969, dz. cyt., nr 3, s. 181–204.

<sup>244</sup> W zawodach rozegranych w Wiedniu w 1931 r. startowała również po raz pierwszy robotnicza reprezentacja Polski, zob. *Polacy na igrzyskach robotniczych w Wiedniu*, „Przegląd Sportowy” 1931, 29 lipca, nr 60, s. 3; Olimpiadę w Antwerpii w 1937 r. po raz pierwszy zorganizowały obie robotnicze centrale sportowe. Tym samym w imprezie udział wzięła również reprezentacja ZSRR. Zabrakło natomiast reprezentacji Niemiec, wobec wcześniejszego rozwiązania robotniczych struktur organizacyjnych w tym kraju na wiosek kanclerza Adolfa Hitlera. Startowały jeszcze reprezentacje Czechosłowacji, Finlandii, Szwajcarii, Francji, Danii, Węgier i Polski, zob. <http://m.youtube.com/3rdWorkersOlympicsAntwerpen1937/> [dostęp: 2.02.2020].

### 1.1. Rozwój hazeny, jedenastoosobowej i siedmioosobowej piłki ręcznej

Pod koniec 1918 r. już po zakończeniu I wojny światowej nauczyciel wychowania fizycznego i działacz sportowy z Pragi Jaroslav Trantina (1891–1954) wydał oficjalne przepisy *hazeny terčovej*. W 1919 r. zmodyfikował jednak zasady gry i zmienił przy tym przydomek *terčova* (strefowa) na *narodni* (narodowa)<sup>245</sup>. „Zmniejszona została wysokość bramki do 2,4 m. Zwiększone zostały natomiast wymiary boiska do 32 m szerokości i 48 m długości. Większe stały się także wymiary pól bramkowych, których długość wynosiła teraz 8 m. Przez pola bramkowe można było przebiegać. Piłki nie kozłowano, ale podbijano ją ręką lub podrzucano i chwymano, a podania piłki do innego gracza musiały być wykonywane na odległość większą niż 2 m”<sup>246</sup>. Jaroslav Trantina dalej utrzymał jednak grę określonych formacji w strefach z możliwością przemieszczania się: „i bramkarz mógł grać w polu bramkowym i we własnym polu pomocy, obrońca mógł znajdować się tylko we własnym polu pomocy, natomiast pomocnicy mogli grać we własnym polu pomocy i polu środkowym, a atakujący mogli poruszać się w polu środkowym i w polu pomocy przeciwnika”<sup>247</sup>.

Nowa gra bardzo szybko zyskała dużą popularność społeczną, a Jaroslav Trantina jeszcze w 1919 r. zorganizował w Pradze pierwsze nieoficjalne mistrzostwa Republiki Czechosłowacji w tej dyscyplinie sportowej dla kobiet. Na początku 1920 r., także z inicjatywy Jaroslava Trantiny, powołany został Czechosłowacki Związek Hazeny i Sportów Kobiet, który początkowo zrzeszył 167 klubów i towarzystw sportowych skupiających ponad 2500 czynnych członków, a pod koniec 1920 r. organizacja zrzeszała już ponad 700 drużyn hazeny. Wtedy też rozegrano systemem turniejowym pierwsze oficjalne Mistrzostwa Republiki Czechosłowacji w Narodni Hazene dla drużyn żeńskich. Identyczne zawody dla drużyn męskich odbyły się po raz pierwszy w 1923 r.<sup>248</sup>

---

<sup>245</sup> S. Jančálek, F. Taborsky, J. Safarikowa (1989), dz. cyt., *Vyvoj Narodni Hazene*, s. 13. Inspiracją do działania dla J. Trantiny było zapewne utworzenie niepodległej Republiki Czechosłowacji, która powstała 28 października 1918 r. w ramach wykonania planów opartych na tzw. umowie pittsburskiej dotyczącej porozumienia zawartego 30 maja 1918 r. w USA przez emigrantów czeskich i słowackich o utworzeniu wspólnego państwa, w którego skład weszły Czechy, Morawy, Śląsk Opawski, Słowacja, Ruś Zakarpacka i Śląsk Huczyński. U podstaw państwa legły idee pansłowiańskie, popularne w Czechach, oraz dążenie elit słowackich do wyrwania się spod dominacji węgierskiej, zob. Z. Karník, *Ceské země v éře První Republiky*, Praha 2003, t. 3, s. 103.

<sup>246</sup> S. Jančálek, F. Taborsky, J. Safarikowa (1989), dz. cyt., *Charakteristické prvky pravidel*, s. 19.

<sup>247</sup> Tamże.

<sup>248</sup> Tamże, *Vyvoj Narodni Hazene*, s. 13.



W latach dwudziestych XX w. dokonał się ponowny rozwój narodni hazene na arenach międzynarodowych. Jaroslav Trantina został bowiem jednym z członków założycieli Międzynarodowej Federacji Sportów Kobiet (1921) z siedzibą w Paryżu, a w 1924 r. uzyskał status wiceprezydenta tej organizacji. Tym samym choć federacja propagowała głównie lekkoatletykę wśród pań, to działacze z centrali za namową Jaroslava Trantiny uznali narodni hazene za oficjalną grę sportową dla kobiet, powodując jej błyskawiczny rozwój w wielu krajach ówczesnej Europy. Narodni hazena szybko znalazła zwolenniczki w Słowenii, Serbii, Chorwacji, na Ukrainie, a także w Polsce. Gra zyskała popularność również we Francji, Szwajcarii, w Niemczech i w Austrii, ale tam silną konkurencję stanowiła równie prężnie rozwijająca się siedmioosobowa piłka ręczna mająca skandynawskie korzenie<sup>249</sup>.

Działacze Międzynarodowej Federacji Sportów Kobiet zaczęli propagować narodni hazene w trakcie Światowych Igrzysk Kobiet przy okazji rozgrywania tzw. Drużynowego Trójboju Lekkoatletycznego Pań. Po raz pierwszy oficjalny turniej narodni hazene rozegrano w 1926 r. w trakcie II Światowych Igrzysk Kobiet, które odbyły się w szwedzkim mieście Göteborg, a zwycięstwo w zawodach odniosła reprezentacja Czechosłowacji. W kolejnym turnieju rozegranym w ramach trzeciej edycji igrzysk odbywających się w 1930 r. w Pradze ponownie zwyciężyła drużyna Czechosłowacji, pozostawiając w pokonanym polu reprezentacje Jugosławii i Polski<sup>250</sup>.

W 1934 r. rozegrano w Londynie czwarte i, jak się później okazało, ostatnie „igrzyska kobiet”, a zarazem odbył się pożegnalny turniej mistrzowski w narodni hazene. Na starcie stanęły już tylko reprezentacje Czechosłowacji i Jugosławii (Polska odpadła w eliminacjach), a sensacyjne zwycięstwo 6:4 odniosły zawodniczki

---

<sup>249</sup> Tamże; Narodni hazene zyskała bardzo dużą popularność na Bałkanach w Królestwie Serbów, Chorwatów i Słoweńców (1918). Gra pojawiła się w Belgradzie już w 1921 r., a rok później miejscowy klub BSK rozegrał mecz z drużyną HAŠK z Zagrzebia. Na sportowych arenach pojawiły się także zespoły z Ljubljany. W samej tylko Serbii w latach dwudziestych XX w. było 60 drużyn narodni hazene zlokalizowanych w 30 miastach. Rozpoczęto zatem rozgrywanie mistrzostw krajowych na podstawie wyników zawodów okręgowych odbywających się w Belgradzie, Zagrzebiu i Ljublijanie. Po powstaniu Królestwa Jugosławii(1929) mistrzostwa kontynuowano. Od połowy lat trzydziestych narodni hazene zaczęła zanikać na rzecz siedmioosobowej piłki ręcznej uprawianej początkowo głównie w szkołach, zob. B. Gardašević, S. Mijatović, G. Vekarić, T. Ristović, *Hazen in Serbia*, „Activities Physical Education and Sport of the Sports Pedagogues of the Republic of Macedonia” 2013, t. 3, nr. 1, s. 89–91.

<sup>250</sup> Tamże; W skład trójboju wchodził bieg krótki, skok w dal z rozbiegu i pchnięcie kulą, a pierwsze igrzyska lekkoatletyczne pań w tej formule rozegrano w Monte Carlo w 1922 r. W latach 1922–1933 czechosłowackie drużyny klubowe rozegrały natomiast 76 meczów narodni hazene z zespołami reprezentującymi polskie, jugosłowiańskie, francuskie i austriackie stowarzyszenia sportowe. W 1924 r. drużyna narodowa Czechosłowacji rozegrała mecz z reprezentacją Królestwa Serbii, Chorwacji i Słowenii. W 1926 r. w ramach pobytu członków wiedeńskiego Sokola na Morawach tamtejsze męskie drużyny klubowe rozegrały natomiast 4 mecze towarzyskie. Kontakty z drużynami z Polski miały miejsce w latach 1929–1933.

jugosłowiańskie. Zanikać zaczęła bowiem działalność Międzynarodowej Federacji Sportów Kobiet w związku z uchwałą Międzynarodowej Amatorskiej Federacji Lekkoatletycznej (1912), na mocy której po raz pierwszy dopuszczono kobiety do udziału w zawodach lekkoatletycznych razem z mężczyznami, które odbyły się w ramach Igrzysk Olimpijskich rozegranych w Amsterdamie w 1928 r. Ponadto Jaroslav Trantina nie został wybrany do ścisłego kierownictwa zorganizowanej Międzynarodowej Amatorskiej Federacji Piłki Ręcznej (IAHF 1928). Do tego w trakcie igrzysk praskich w 1930 r. obok turnieju narodni hazeny rozegrano po raz pierwszy pokazowy mecz siedmioosobowej piłki ręcznej kobiet między reprezentacyjnymi drużynami Niemiec i Austrii, który został entuzjastycznie przyjęty przez obserwatorów<sup>251</sup>. Już w 1934 r. siedmioosobowa piłka ręczna zyskała status dyscypliny sportowej objętej patronatem Międzynarodowej Amatorskiej Federacji Piłki Ręcznej (IAHF), a narodni hazena została odrzucona przez Komisję Techniczną IAHF. Tym samym gra zaczęła tracić kontakt z międzynarodowymi arenami sportowymi i jej rozwój na tym polu został zahamowany<sup>252</sup>.

W latach 1936–1937 Czesi po raz kolejny zmodyfikowali zasady narodni hazeny, próbując je dostosować do przepisów siedmioosobowej piłki ręcznej zyskującej coraz większą popularność w Europie<sup>253</sup>. Wraz z aneksją Czechosłowacji przez Niemcy hitlerowskie w marcu 1939 r. Czechosłowacki Związek Hazeny musiał jednak zmienić nazwę na Czeski Związek Hazeny, ale w trakcie II wojny światowej uprawianie narodni hazene na obszarze zaanektowanym postrzegane było jako symbol patriotyzmu<sup>254</sup>.

---

<sup>251</sup> Tamże.

<sup>252</sup> Kryzys w rozwoju narodni hazene trwał na terenie Czechosłowacji już od 1927 r., a sytuacja ta miała związek z rozdzieleniem wychowania fizycznego i sportu w procesie kształcenia młodzieży. W 1931 r. zarejestrowanych było tylko 675 zawodniczek w całym kraju. Narodni hazene propagowano natomiast w pozaszkolnych organizacjach, takich jak „Orzeł” czy „Sokół”. Grę uprawiano także w armii czechosłowackiej, zob. S. Jančalek, F. Taborsky, J. Safarikowa (1989), dz. cyt., *Vyvoj Narodni Hazene*, s. 13.

<sup>253</sup> Szerokość boiska zmniejszono do 30 m, a długość do 45 m. Pola bramkowe najpierw ograniczono półkolem o promieniu 5 m, a następnie powiększono wzorem siedmioosobowej piłki ręcznej do 6 m. Zezwolono także na kozłowanie piłki obok podrzucania nad głowę, ale jedynie dwa razy. Zawodniczki mogły teraz rzucać na bramkę tylko spoza pola bramkowego, jeśli jednak było ono dość szczelnie bronione, mogły rzucać w wysoku lub z tzw. padem. Sędziowie, zarządzając tzw. rzut wolny, nie zezwalali jednak na bezpośredni rzut w kierunku bramki. Za zagranie piłki do własnego bramkarza będącego w polu bramkowym lub wejście w pole bramkowe celem zapobieżeniu utraty gola sędziowie dyktowali natomiast rzut karny, który można było wykonać bezpośrednio z określonego miejsca lub podać piłkę do partnerki z drużyny, zob. S. Jančalek, F. Taborsky, J. Safarikowa (1989), dz. cyt., *Charakteristicke prvky pravidel*, s. 20.

<sup>254</sup> W 1939 r. Czeski Związek Hazeny zrzeszał 1787 zawodniczek i zawodników, natomiast w 1944 r. liczba ta sięgnęła już 22 156 osób, zob. S. Jančalek, F. Taborsky, J. Safarikowa (1989), dz. cyt., *Vyvoj Narodni Hazene*, s. 13. Gdy w marcu 1939 r. wojska niemieckie wkroczyły do Pragi, w Bratysławie ogłoszono niepodległość Słowacji i powstała Niezależna Republika Słowacji. Było to jednak państwo

Po zakończeniu I wojny światowej modyfikacji uległy również przepisy piłki ręcznej uprawianej w Niemczech. Początkowo wrócono także do poprzedniej nazwy torball. W 1919 r. berliński nauczyciel wychowania fizycznego Carl Schelenz (1890–1956) dostosował zasady gry pod kątem uprawiania jej również przez młodzież męską uczącą się w szkołach średnich i: „pole do gry określił na 90 m długości i 60 m szerokości, wykorzystując do tego boisko do hokeja ziemnego, gry bardzo popularnej w tamtym okresie w Niemczech. Na liniach końcowych ustawił jednak nieco większe bramki, szerokie na 4 m i wysokie na 2 m (oficjalne wymiary to 3,66 m × 2,14 m). Uściślił także obwód piłki między 58–60 cm, a czas gry zwiększył do 60 min, dzieląc mecz na dwie 30-minutowe połowy. Zezwolił także na udział w grze drużynom jedenastoosobowym, wzorując się również na zasadach hokeja ziemnego. Carl Schelenz ponownie wprowadził możliwość walki o piłkę, zakazując jednak popychania, potrącania czy zastępowania drogi przeciwnikowi. Pozwolił natomiast na przemieszczanie się z piłką w rytmie trzech kroków, ale tylko graczom będącym w biegu. Zawodnik stojący w miejscu mógł jednak trzymać piłkę w dłoniach, ale tylko 3 s. Rzut z linii bocznej, czyli tzw. aut wykonywany był oburącz sprzed klatki piersiowej. Carl Schelenz zakazał także przekraczania półkola bramkowego (strzałowego), które miało promień 14 m i 63 cm i atakowania znajdującego się tam bramkarza będącego w posiadaniu piłki. Naruszenie półkola bramkowego przez obrońcę pociągało natomiast za sobą tzw. rzut karny wykonywany z odległości 6 m 40 cm od linii bramkowej. Przekroczenia i przewinienia popełniane przez obrońców zaistniałe w okolicy półkola bramkowego skutkowały rzutami wolnymi wykonywanymi przez atakujących z linii przerywanej oddalonej od bramki o 19 m i 63 cm, a całe pole karne ograniczone było linią ciągłą oddaloną od bramki o 22 m 90 cm. Z czasem, aby uniknąć nadmiernego wysiłku graczy (szczególnie dziewcząt i kobiet), Carl Schelenz

---

w pełni zależne od hitlerowskich Niemiec. Także całością działań związanych z dalszym rozwojem kultury fizycznej na Słowacji zaczął koordynować Niemiecki Związek Gimnastyki i Sportu (Deutscher Turn-und Sportverbund in Slovakia). Część ziem czeskich, tzw. Zaolzie, zaanektowała również Polska, a część ziem słowackich zajęli Węgrzy. Pierwszym klubem sportowym, który zaczął propagować narodni hazene na Słowacji, był ČSSK Koszyce (1920). Później sekcję sportową narodni hazene założono w klubie sportowym ČH Krútky (1923). Dużą rolę w propagowaniu nardoni hazene na terenie Słowacji odegrały czeskie kluby sportowe, takie jak: Slavia Brno i Meteor Praga, które organizowały pokazowe mecze, zob. M. Bobrik, *Physical Education and Sport in Slovakia after the Establishment of Czechoslovakia (1918–1924)*, „Sport i Turystyka. Środkowoeuropejskie Czasopismo Naukowe” 2019, t. 2, nr 1, s. 58.

dopuszczył zmniejszenie wymiarów pola gry do 80 m długości i 40 m szerokości, promień półkola bramkowego mógł wynosić 8 m, a promień pola karnego 9 m”<sup>255</sup>.

Carl Schelenz, biorąc jednak pod uwagę skalę powojennych zniszczeń w sportowej infrastrukturze Niemiec, zaproponował w 1920 r. „rozgrywanie meczów w torball na dotychczasowych boiskach piłkarskich z wieloma zasadami gry w piłkę nożną (drużyna dalej liczyła jedenastu graczy, a mecz rozpoczynał się kopnięciem piłki. Pojawiły się także formacje graczy oraz przepis o tzw. pozycji spalonej)”<sup>256</sup>.

Carl Schelenz zaczął propagować piłkę ręczną w takiej formie na kursach wychowania fizycznego, a pierwsze mecze zaczęto rozgrywać przy poparciu Brandenburskiego Związku Lekkoatletyki, który uznał grę: „za sport uzupełniający dla swoich członków”<sup>257</sup>. Jedenastoosobowa piłka ręczna została także wprowadzona do programów szkolnego wychowania fizycznego. Wtedy też: „ponownie przyjęto dla niej nazwę handball (piłka ręczna) celem wyraźnego odróżnienia od piłki nożnej, którą określano nazwą football”<sup>258</sup>.

Już w 1920 r. rozegrano pierwsze zawody w jedenastoosobową piłkę ręczną drużyn męskich, żeńskich i młodzieżowych o Puchar Berlina. Podobne rozgrywki zaczęto organizować również w Lipsku, Magdeburgu, Dreźnie, Hanowerze, Halle i wielu innych niemieckich miastach. Od 1922 r. zaczęto rozgrywać oficjalne mecze o mistrzostwo Niemiec. Zawody te odbywały się jednak pod patronatem trzech różnych organizacji: Niemieckiego Związku Klubów Sportowych (DSB 1895), Niemieckiego Związku Gimnastyki (DT 1868) i Niemieckiego Robotniczego Związku Gimnastyki i Sportu (ATSB 1919). Sytuacja ta powodowała różnice w interpretacji ogólnie przyjętych zasad gry, które wydano po raz pierwszy w 1923 r. (w rozgrywkach robotniczych zawodnik musiał na przykład tak trzymać piłkę w trakcie gry, aby nie dotykała ona jego ciała, a w trakcie chodzenia z piłką po boisku nie wolno było mu rzucać bezpośrednio na bramkę). Ze względu na jednolite przepisy obowiązujące w proletariackim ruchu sportowym pierwsze międzynarodowe spotkanie w piłce ręcznej rozegrały robotnicze reprezentacje Niemiec i Austrii, a mecz odbył się w 1925 r. i zakończył zwycięstwem Austriaków 6:3<sup>259</sup>.

---

<sup>255</sup> S. Jancalek, F. Taborsky, J. Safarikowa (1989), dz. cyt., *Handball...*, s. 21; zob. także: *Handball...* (2013), dz. cyt., s. 16–17.

<sup>256</sup> Tamże.

<sup>257</sup> Tamże.

<sup>258</sup> Tamże.

<sup>259</sup> S. Jancalek, F. Taborsky, J. Safarikowa (1989), dz. cyt., s. 15; W Pucharze Berlina w 1920 r. wystartowało 91 zespołów. Wśród drużyn męskich triumfowała ekipa TSV Spandau 1860, a wśród

W ramach I Robotniczych Igrzysk Sportowych zorganizowanych w 1925 r. we Frankfurcie nad Menem rozegrano także pierwsze oficjalne mecze jedenastoosobowej piłki ręcznej między reprezentacjami Niemiec i Belgii (12:2) oraz Niemiec i Szwajcarii (4:2). Odbyło się również szereg spotkań towarzyskich, w których rywalizowały robotnicze reprezentacje niemieckich miast. Drużyny te rozegrały mecze także w grę nazywaną raffball, która był pierwowzorem jedenastoosobowej piłki ręcznej i cieszyła popularnością w tych środowiskach<sup>260</sup>. W 1926 r. mecze piłki ręcznej rozegrano w ramach Międzynarodowych Igrzyskach Robotniczych, które odbyły się w Wiedniu, a w zawodach wzięła udział między innymi reprezentacja złożona z zawodników robotniczych klubów sportowych z terenu polskiej części Górnego Śląska. Drużyna ta, startując pod patronatem Związku Polskiej Młodzieży Robotniczej „Siła”, zmierzyła się z zespołem Niemiec, ulegając jednak przeciwnikom 0:14<sup>261</sup>.

W trakcie II Robotniczych Igrzysk Sportowych zorganizowanych w Wiedniu w 1931 r. w rozgrywkach jedenastoosobowej piłki ręcznej wzięły udział reprezentacje Niemiec, Austrii, Węgier, Szwajcarii, Belgii i Polski. Odbył się również oficjalny turniej gry w raffball z udziałem reprezentacji Niemiec, Austrii i Czechosłowacji<sup>262</sup>. W kolejnych igrzyskach, które odbyły się w Antwerpii w 1937 r., rozegrano także turniej piłki ręcznej, ale udział wzięły jedynie żeńskie drużyny z Danii, Szwajcarii i Węgier<sup>263</sup>.

Jedenastoosobowa piłka ręczna dynamicznie rozwijała się na terenie Europy, a drużyny klubowe organizowano między innymi w Holandii, na Węgrzech

---

zespołów żeńskich najlepsze okazały się zawodniczki Berliner TV 1850. W kategorii drużyn młodzieżowych zwyciężył natomiast zespół TV Guts-Muths. W 1922 r. w Niemczech działały już 1282 drużyny piłki ręcznej, a w 1929 r. liczba ta wynosiła aż 8100, zob. H. G. Norman (1928), dz. cyt., hasło: Handballpokal, s. 103; zob. także: Beckmanns Sport-Lexikon (1935), dz. cyt., hasła: Handballbundesmeister in Deutschland; zob. też: <http://handballdaten.de/Archiv/FELD/auswahl.php> [dostęp: 27.06.2017]; *Handball...* (2013), dz. cyt., s. 17, 22. W Austrii już w 1922 r. powstał Komitet ds. Piłki Ręcznej, a w 1923 r. rozegrano pierwsze mistrzostwa kraju w tej dyscyplinie sportowej. W 1925 r. zorganizowano natomiast Austriacki Związek Piłki Ręcznej, który w 1932 r. przemianowano na Austriacką Federację Piłki Ręcznej. Po włączeniu Austrii do obszaru III Rzeszy w 1938 r. organizację tę rozwiązano, zob. <http://geschichtewiki.wien.gv.at/Handball> [dostęp: 27.06.2017].

<sup>260</sup> W oficjalnych zawodach wystartowały tylko trzy reprezentacje. Pierwsze miejsce w turnieju piłki ręcznej zajęła drużyna Niemiec, pokonując w meczu eliminacyjnym ekipę Belgii, a w finale zespół Szwajcarii. W meczach towarzyskich w piłkę ręczną udział wzięło natomiast 14 drużyn, a w meczach w raffball rywalizowało 11 zespołów, zob. 1. *Internationale Arbeiter-Olympiade Frankfurt am Main 1925. Die Wettkampf Resultate*, Berlin 1925, s. 14.

<sup>261</sup> *Międzynarodowe Igrzyska Robotnicze w Wiedniu*, „Stadion” 1926, 22 lipca, nr 29, s. 7; zob. także: *Arbeiter Turn-und Sport fest. Wien 4–11 Juli 1926*, Wien 1926, s. 21–27.

<sup>262</sup> Turniej piłki ręcznej wygrała reprezentacja Austrii, a kolejne lokaty zajęły drużyny Niemiec, Polski, Szwajcarii, Węgier i Belgii. W rozgrywkach w raffball także triumfowali Austrijacy przed Niemcami, a na trzecim miejscu uplasowała się reprezentacja Czechosłowacji, zob. *Technischer Bericht. Wien Arbeiter Olympiade 1931*, Wien 1931, s. 28–29.

<sup>263</sup> Zob. <http://m.youtube.com/3rdWorkersOlimpicsAntwerpen1937/> [dostęp: 2.02.2020].

i w Rumunii. Tym samym już w sierpniu 1926 r. podjęto pierwsze próby ujednoczenia przepisów gry. W trakcie obrad VIII Kongresu Międzynarodowej Amatorskiej Federacji Lekkoatletycznej (IAAF), który odbył się w Hadze, przedstawiciele Niemiec zaproponowali delegatom utworzenie specjalnej Komisji do spraw Gier Sportowych, której celem miało być unormowanie zasad wszystkich ówczesnie znanych gier z piłką graną wyłącznie rękami. Do głównej grupy gier działacze z federacji zaliczyli jednak tylko piłkę ręczną (*handball*) i piętówkę (*faustball*), które miały niemieckie pochodzenie oraz amerykańską koszykówkę (*basketball*) i siatkówkę (*volleyball*), a także piłkę ręczną o brytyjsko-irlandzkich korzeniach określaną mianem *courtball*<sup>264</sup>.

Na IX Kongresie IAAF, który odbył się w 1927 r. w Amsterdamie, zatwierdzono ogólne zasady uprawiania gier z piłką graną wyłącznie rękami oraz przyjęto uchwałę o włączeniu ich w formie pokazowej do programu zbliżających się igrzysk olimpijskich, które miały zostać rozegrane w Amsterdamie w 1928 r. Wykluczono jednak piłkę ręczną. Decyzja ta zmobilizowała zwolenników gry do działania i w trakcie trwania igrzysk Komisja Gier IAAF została przekształcona w Międzynarodową Amatorską Federację Piłki Ręcznej (IAHF). Wtedy też odbył się I Kongres IAHF i wybrano władze nowej organizacji, której prezydentem i sekretarzem zostali mianowani działacze niemieccy. W efekcie prowadzonych działań propagandowych jeszcze pod koniec 1928 r. pod protektorem nowo powstałej federacji wydano oficjalne przepisy gry w jedenastoosobową piłkę ręczną oparte na zasadach niemieckich, które preferowały rozgrywanie meczów na otwartych boiskach piłkarskich<sup>265</sup>.

---

<sup>264</sup> S. Janćalek, F. Taborsky, J. Safarikowa (1989), dz. cyt., s. 15; zob. także: H. Döbler, H. G. Stein, E. Federhoff (1966), dz. cyt., s. 12; zob. też: *Handball...* (2013), dz. cyt., s. 17–18. Już w 1924 r. na kongresie IAAF w Paryżu przedstawiciele Austrii zgłosili propozycję zorganizowania międzynarodowej federacji piłki ręcznej. Na kongresie w Hadze w sierpniu 1926 r. powołano w końcu Komisję ds. rozwoju piłki ręcznej, w skład której weszli: F. P. Lang (Niemcy), O. A. Schaer (Szwajcaria), A. Karlsson (Szwecja), J. B. Marcabe (USA), W. P. Mc Elhone (Australia), P. Méricamp (Francja), S. O'Hanlon (Irlandia) i H. Wraschtil (Austria). Działacze wystosowali jednocześnie apel do wszystkich krajów członkowskich IAAF o nadsyłanie wszelkich informacji dotyczących rozwoju gier sportowych z piłką graną jedynie rękami na ich terenie. Ostatecznie na spotkaniu w Kolonii 27 listopada 1926 r. komisja rekomendowała przedstawicielom IAAF utworzenie międzynarodowej federacji piłki ręcznej na podstawie opracowanego raportu, z którego wynikało, że niemiecka jedenastoosobowa piłka ręczna i amerykańska koszykówka mają coraz więcej zwolenników w Europie, zob. *Handbook of the International Amateur Athletic Federation 1924–1926*, s. 7, 32, 94, 99.

<sup>265</sup> Pole do gry było prostokątem o wymiarach boiska piłkarskiego i mogło mieć od 55 do 65 m szerokości i od 90 do 110 m długości. Było także podzielone na dwie połowy. Na linii środkowej widniało koło mające promień 9,15 m, które służyło do rozpoczynania gry i jej wznowienia po utracie bramki. Obok były tzw. linie terytorialne służące do ustawiania się drużyn. Wymiary bramek były również „piłkarskie” i wynosiły 2,44 m wysokości i 7,32 m długości. Ponadto pionowe słupki połączone były na stałe poziomą poprzeczką. Linia pola bramkowego miała 13 m promień, a linia tzw. rzutów wolnych miała promień 19 m i była przerywana. W odległości 14 m od bramki znajdowała się linia tzw.

W trakcie II Kongresu IAHF, który odbył się w Berlinie w 1930 r., zaproponowano włączenie jedenastoosobowej męskiej piłki ręcznej do programu zbliżających się igrzysk olimpijskich, które miały zostać rozegrane w 1932 r. w Los Angeles na terenie Stanów Zjednoczonych Ameryki Północnej. Międzynarodowy Komitet Olimpijski zaakceptował propozycje IAHF, ale turniej piłki ręcznej nie doszedł do skutku, bowiem z przyczyn ekonomicznych na igrzyska nie dojechały drużyny europejskie<sup>266</sup>.

W 1934 r. na III Kongresie IAHF w Brukseli przyjęto natomiast uchwałę o włączeniu jedenastoosobowej męskiej piłki ręcznej do programu igrzysk olimpijskich, które miały odbyć się w 1936 r. w Berlinie, a w Niemczech powołano Urząd do spraw Rozwoju Piłki Ręcznej (Fachamt für Handball), którego zadaniem była popularyzacja tej dyscypliny sportowej na terenie całego kraju. W tym samym roku reprezentacja Niemiec rozegrała pierwsze towarzyskie spotkania międzynarodowe. W Kopenhadze Niemcy zmierzyli się z reprezentacją Danii, pokonując gospodarzy 16:5, a w Göteborgu wygrali z reprezentacją Szwecji 18:7. W Szwecji zorganizowano także, tytułem próby, rozgrywki klubowe dla drużyn męskich w tej dyscyplinie sportowej. Jedenastoosobowa piłka ręczna znalazła się w programie Igrzysk Olimpijskich rozegranych w Berlinie w 1936 r. Turniej odbył się z udziałem sześciu drużyn, a zwyciężył zespół Niemiec. W 1938 r. rozegrano natomiast I Mistrzostwa Świata w jedenastoosobowej piłce ręcznej mężczyzn, które odbyły się także na terenie Niemiec i również zakończyły się sukcesem reprezentacji tego kraju (wygrana w finale ze Szwajcarią 23:0). Jedenastoosobowa piłka ręczna znalazła się także w programie kolejnych igrzysk olimpijskich, które miały zostać rozegrane w Tokio w 1940 r. Wycofanie się Japonii z organizacji zawodów i scedowanie praw na rzecz Finlandii wpłynęło jednak na złożenie wniosku przez Finów

---

rzutów karnych. Na boisku mogło przebywać tylko jedenastu graczy podzielonych na formacje wzorem piłki nożnej. Dostępu do własnej bramki mógł bronić tylko bramkarz. Pomagało mu w tym jednak dwóch obrońców i trzech pomocników, ale musieli oni grać przed linią pola bramkowego i nie wolno było go im naruszać. Atakować bramkę przeciwnika mogło natomiast tylko pięciu napastników. Warunkiem zachowania równej liczby graczy ataku i obrony było stworzenie i przestrzeganie reguły tzw. pozycji spalonej, którą sędzia orzekał w momencie, gdy zawodnik znajdujący się poza własną połowę boiska, otrzymując piłkę od partnera, miał przed sobą mniej niż trzech przeciwników włącznie z bramkarzem. Gracze atakując bramkę przeciwnika, mogli piłkę podawać i chwycić wyłącznie rękami, mogli trzymać ją w dłoniach 3 s, mogli wykonywać z nią trzy kroki. Dozwolony był także tzw. drybling z piłką, tzn. odbijanie jej o podłoże jeden raz w rytmie trzech kroków. Rzuty na bramkę dozwolone były także z wysokości, aby zyskać przewagę nad obrońcą. W trakcie walki o piłkę nie można było jednak przeciwnika pchać, popychać, naskakiwać na niego czy podstawiać mu nogi, tym bardziej gdy nie był w posiadaniu piłki, zob. H. G. Norman (1928), dz. cyt., hasło: Handballspiel, s. 103; zob. także: Beckmanns Sport-Lexikon (1935), dz. cyt., hasła: Handballverband, Handballregeln, s. 1180; zob. też: S. Janćalek, F. Taborsky, dz. cyt., s. 18–19.

<sup>266</sup> S. Janćalek, F. Taborsky, J. Safarikowa (1989), dz. cyt., *Vyvoj Handballu*, s. 15; zob. także: *Handball...* (2013), dz. cyt., s. 19–20.

w sprawie wykreślenia piłki ręcznej z programu igrzysk, który został przyjęty, a wybuch II wojny światowej we wrześniu 1939 r. ostatecznie uniemożliwił rozegranie zawodów<sup>267</sup>.

W trakcie działań wojennych odbywały się rozgrywki o mistrzostwo Trzeciej Rzeszy w jedenastoosobowej piłce ręcznej, a zawody przeprowadzane były zarówno w kategorii kobiet, jak i mężczyzn oraz drużyn młodzieżowych. Do rywalizacji włączono również zespoły reprezentujące kluby sportowe z tzw. terenów wcielonych do Rzeszy<sup>268</sup>.

Rozgrywki trwały także w państwach, które sprzymierzyły się z hitlerowskimi Niemcami. W Danii dopiero w 1945 r. nie rozegrano mistrzostw kraju ze względu na powojenne zawirowania społeczno-polityczne, będące pokłosiem kolaboracyjnej postawy miejscowego establishmentu. Podobna sytuacja miała miejsce na Węgrzech, w Rumunii i w Chorwacji. Zawody rozgrywano też w państwach, które ogłosiły swoją neutralność wobec prowadzonych działań wojennych. W Szwecji i w Szwajcarii

---

<sup>267</sup> S. Janáček, F. Taborsky, J. Safarikowa (1989), dz. cyt., s. 15; zob. H. Döbler, H. G. Stein, E. Federhoff (1966), dz. cyt., s. 13; zob. także: *Handball...* (2013), dz. cyt., s. 24–25; zob. też: W. Lyberg, *Boken om handboll*, Stockholm 1953, s. 111–126; W turnieju olimpijskim rozegranym w Berlinie wzięły udział reprezentacje: Niemiec, Austrii, Szwajcarii, Rumunii, Węgier i Stanów Zjednoczonych Ameryki Północnej, zob. *The XIth Olympic Games Berlin 1936. Official Report*, t. 2, s. 1065–1073 [dostęp: 23.10.2018]; W pierwszych mistrzostwach świata wystąpiły natomiast reprezentacje: Niemiec, Danii, Szwecji, Holandii, Polski, Luksemburga, Rumunii, Szwajcarii, Węgier i Czechosłowacji. Trzon tej ostatniej reprezentacji tworzyli jednak głównie tzw. Niemcy sudeccy, będący mniejszością narodową zamieszkującą te tereny. W zawodach nie wystartowała natomiast reprezentacja Austrii, ponieważ w marcu 1938 r. kraj ten został zaanektowany przez III Rzeszę, zob. [http://de.wikipedia.org/wiki/Feldhandball\\_Weltmeisterschaft\\_der\\_Herren\\_1938](http://de.wikipedia.org/wiki/Feldhandball_Weltmeisterschaft_der_Herren_1938) [dostęp: 23.10.2017].

<sup>268</sup> Już w 1934 r. naziści powołali do życia narodową organizację ds. ćwiczeń fizycznych (Deutscher Reichsbund für Leibesübungen), która koordynowała między innymi rozgrywki piłki ręcznej. W 1938 r. hitlerowcy rozwiązali jednak centralę, tworząc w jej miejsce Narodowosocjalistyczną Federację ds. Ćwiczeń Fizycznych (Nationalsozialistischer Reichsbund für Leibesübungen). Po zakończeniu działań wojennych w Polsce jesienią 1939 r. zreorganizowano rozgrywki o mistrzostwo Niemiec w piłce ręcznej i anulowano dotychczasowe wyniki, bowiem przed atakiem na Polskę wycofano z rywalizacji wszystkie wojskowe i policyjne kluby sportowe. Dokonano też nowego podziału administracyjnego w rozgrywkach okręgowych, uwzględniając tereny włączone do Rzeszy w okupowanej Polsce (Katowice, Kraków, Łódź, Poznań) oraz obszary zaanektowanych wcześniej Austrii i Czechosłowacji. Mistrzostwa III Rzeszy w piłce ręcznej ruszyły na nowo w grudniu 1939 r. Rozegrano jednak tylko jedną rundę, a tytuł mistrzowski w 1940 r. zdobyła drużyna Lintforter SpV, pokonując w finale zespół Polizei Magdeburg. W kolejnych sezonach rywalizację wygrywały drużyny SV Polizei Hamburg, SG OrPo Magdeburg (dwa razy z rzędu) i SG OrPo Berlin. W 1945 r. odwołano natomiast wszystkie rozgrywki o mistrzostwo Niemiec, wobec przeniesienia teatru działań wojennych na tereny III Rzeszy, zob. [http://www.bundesligainfo.de-Handball von A bis Z \(Archiv DM Feldhandball Männer\)](http://www.bundesligainfo.de-Handball von A bis Z (Archiv DM Feldhandball Männer)) [dostęp: 23.07.2018]. Rozgrywki w piłce ręcznej kobiet o mistrzostwo Niemiec w 1940 r. nie odbyły się. W latach 1941–1943 tytuły mistrzowskie zdobywały natomiast zespoły: VfR Mannheim, Sthal-Union Düsseldorf i TV Eintracht Frankfurt. W latach 1944–1945 mistrzostw Niemiec nie rozegrano, zob. [deacademyc.com/dic.nsf/dewiki/322432](http://deacademyc.com/dic.nsf/dewiki/322432) (Deutsche Handballmeister Frauen) [dostęp: 23.07.2018]. W podobnym wymiarze rozgrywano zawody drużyn młodzieży męskiej – Hitlerjugend i młodzieży żeńskiej – Bund Deutscher Mädel, zob. Jörn Arne Ristau, *Sport und Sportmedizin im Nationalsozialistischen Deutschland*, Dissertation, Universitätsmedizin Berlin 2013, s. 22–77; zob. też: W. Lipoński (2012), dz. cyt., s. 548–550.



rozgrywki mistrzowskie trwały nieprzerwanie w latach 1939–1945<sup>269</sup>. W okresie II wojny światowej reprezentacje narodowe Niemiec, Danii, Węgier, Chorwacji i Szwajcarii rozgrywały również mecze międzypaństwowe<sup>270</sup>.

U progu lat dwudziestych XX w. zaczęto również intensywniej popularyzować siedmioosobową piłkę ręczną w Szwecji i w Danii. Gra zyskiwała także zwolennicki wśród dziewcząt i kobiet ze względu na niewielkie wymiary boiska i stosowanie tzw. formacji graczy. „Przed bramką grała zawodniczka pełniąca rolę obrońcy, a dwie pozostałe wspomagały trzy napastniczki. Zawodniczkom nie wolno było naruszać pola bramkowego w trakcie gry, piłkę trzeba było podać do partnerki z drużyny lub rzucić nią na bramkę przeciwniczek w ciągu trzech sekund od momentu jej chwytu w dłonie. Można było kozłować piłkę w rytmie trzech kroków. Za przekroczenia przepisów sędzia dyktował tzw. rzut wolny, natomiast za przewinienia wobec zawodniczki

---

<sup>269</sup> W Danii rozgrywki miały charakter turniejowy. Mistrzowie 4 okręgów stawali do gier finałowych. Oficjalne mistrzostwa kraju rozegrano pod egidą Duńskiej Federacji Piłki Ręcznej (1935) po raz pierwszy w 1939 r., zob. [https://da.m.wikipedia.org/wiki/Dansk\\_Håndbold\\_Forbund](https://da.m.wikipedia.org/wiki/Dansk_Håndbold_Forbund) [dostęp: 23.07.2018]. Na Węgrzech rozgrywki obejmowały zespoły żeńskie i męskie i trwały nieprzerwanie od 1928 r., a krajowa federacja powstała w 1933 r., zob. [http://www.wikiwand.com/fr/Championnat\\_de\\_Hon\\_grie\\_f eminin\\_de\\_handball#/Palmar es](http://www.wikiwand.com/fr/Championnat_de_Hon_grie_f eminin_de_handball#/Palmar es) [dostęp: 23.07.2018]; zob. też: <http://www.kezitortenelem.hu/index.php> [dostęp: 23.07.2018]; W Szwecji inauguracja rozgrywek odbyła się w 1934 r., a sezon 1939/1940 był szóstą edycją rywalizacji. Zespoły po eliminacjach w okręgach kwalifikowały się do turnieju finałowego. W latach 1939–1945 zespół IK Majornas czterokrotnie zdobył tytuł mistrzowski, zob. [https://en.m.wikipedia.org/wiki/1939–1940\\_Svenska\\_m sterskapet\\_men’s\\_handball](https://en.m.wikipedia.org/wiki/1939–1940_Svenska_m sterskapet_men’s_handball) [dostęp: 23.07.2018]; Na terenie Szwajcarii pierwszy pokazowy mecz rozegrano już w 1923 r., a inauguracja mistrzostw kraju odbyła się w 1927 r. z udziałem 7 drużyn. Regularne rozgrywki mistrzowskie z udziałem 23 drużyn prowadzone były od 1932 r., zob. P. Baer, M. Wobmann, *Die Geschichte des Schweizer Handballs: Vom ursprung bis 1945*, Z rich 1991, s. 1–66; Tradycje piłki ręcznej w Chorwacji sięgają początku XX w. Popularność wśród młodzieży męskiej w szkołach średnich zdobyła niemiecka gra nazywana schleuderball (piłka uszata). Po włączeniu Chorwacji w skład Kr lestwa Jugosławii w 1929 r. młodzież zainteresowała się jedenastoosobową niemiecką piłką ręczną, a pierwszy mecz szkolnych drużyn odbył się w Vara dinie w 1930 r. W 1935 r. rozpoczęto także rozgrywki szkolnych zespołów dziewcząt. Pierwsze międzynarodowe spotkanie Chorwaci rozegrali 19 czerwca 1939 r. Studenci z Zagrzebia zmierzyli się ze studentami z Grazu. Już wiosną 1940 r. Roboczy Komitet Chorwackiej Federacji Piłki Ręcznej zorganizował w Zagrzebiu pierwsze mistrzostwa kraju, a tytuł zdobyła drużyna H SK „Meteor” Zagrzeb. Chorwacja stała się niepodległym państwem z dniem 10 kwietnia 1941 r. po rozpadzie Kr lestwa Jugosławii i sprzymierzyła się z hitlerowskimi Niemcami. Chorwacka Federacja Piłki Ręcznej powstała oficjalnie 2 października 1941 r. w Zagrzebiu. Na terenie kraju organizowano rozgrywki mistrzowskie w jedenastoosobowej piłce ręcznej m czyzn. Reprezentacja Chorwacji rozegrała pierwszy i jedyny mecz międzypaństwowy 14 czerwca 1942 r. z Węgrami w Budapeszcie, ulegając gospodarzom 0:9. Z końcem 1944 r. Chorwacka Federacja Piłki Ręcznej przestała jednak funkcjonować ze względu na eskalację działań wojennych prowadzonych przez jugosłowiańskich partyzantów pod wodzą Josipa Bros Tito i działań zbrojnych Armii Czerwonej, zob. Z. Jaj ević, *Prije 70 godina odigrana prva rukometna utakmica u Zagrebu*, „OLIMP” 2005, nr 15, s. 30–31; zob. też: [https://en.wikipedia.org/wiki/Croatian\\_Handball\\_Federation](https://en.wikipedia.org/wiki/Croatian_Handball_Federation) [dostęp: 23.07.2018].

<sup>270</sup> Zob. <http://www.kezitortenelem.hu/index.php> (Nagyp ly s v logatott m rk z sek f rfiak) – Wykaz mecz w międzynarodowych reprezentacji Węgier w jedenastoosobowej piłce ręcznej [dostęp: 23.07.2018]. Reprezentacja Szwecji nie uczestniczyła natomiast w rywalizacji międzynarodowej w czasie II wojny światowej ze względu na ogłoszoną wcześniej neutralność, zob. [https://en.m.wikipedia.org/wiki/Swedish\\_Handball\\_Federation](https://en.m.wikipedia.org/wiki/Swedish_Handball_Federation) (Bj rn Persson, Svenska handbollf rbundets 2011, s. 1) [dostęp: 23.07.2018].

rzucającej na bramkę dyktował tzw. rzut karny, ale tylko w przypadku, gdy piłka wcześniej nie wpadła do bramki lub wtedy, gdy została podana do własnej bramkarki stojącej w polu bramkowym”<sup>271</sup>.

Pod koniec lat dwudziestych XX w. siedmioosobowa piłka ręczna zyskała popularność poza Skandynawią, a grę zaczęły uprawiać żeńskie drużyny na terenie Niemiec, Austrii, Francji i Szwajcarii. W 1930 r. w trakcie III Światowych Igrzysk Kobiet, które odbyły się w Pradze, rozegrano natomiast pierwszy pokazowy mecz siedmioosobowej piłki ręcznej pań między reprezentacyjnymi zespołami Niemiec i Austrii, który Austriaczki wygrały 5:4, choć Niemki prowadziły do przerwy 4:1<sup>272</sup>.

Kluczowym momentem dla międzynarodowego rozwoju siedmioosobowej piłki ręcznej był rok 1934, kiedy członkowie Międzynarodowej Amatorskiej Federacji Piłki Ręcznej (IAHF) w trakcie obrad III Kongresu, który odbył się w Sztokholmie, postanowili uznać szwedzkie przepisy gry za obowiązujące w rozgrywkach międzypaństwowych (w ramach kampanii promocyjnej już w grudniu 1933 r. rozegrano w hali sportowej w Göteborgu mecz między zespołami IK Redbergsilids i WAC Wiedeń). 2 marca 1935 r. powstał samodzielny Duński Związek Piłki Ręcznej, a 8 marca 1935 r. męska reprezentacja Danii rozegrała w hali sportowej w Kopenhadze pierwszy oficjalny międzypaństwowy mecz z zespołem Szwecji w siedmioosobową piłkę ręczną, ulegając gościom 12:18. W 1939 r. Duńskie Stowarzyszenie Gier Zespołowych (Dansk Boldspil-Union) wyraziło natomiast zgodę na rozegranie pierwszych oficjalnych mistrzostw Danii w siedmioosobowej piłce ręcznej kobiet i mężczyzn<sup>273</sup>. W Szwecji mistrzostwa tego kraju rozgrywano pod patronatem rodzimej federacji już od 1931 r.<sup>274</sup>

---

<sup>271</sup> W Szwecji zdecydowanie więcej było zwolenników gry. Już w 1923 r. ruszyły lokalne rozgrywki w Goeteborgu, a w 1924 r. odbył się pierwszy halowy turniej w Sztokholmie. W 1927 r. rozpoczęto rozgrywki w Karlskrone. W tym samym roku w Sztokholmie zorganizowane zostały po raz pierwszy zawody zespołów żeńskich. Wreszcie w 1931 r. nastąpiła w Szwecji inauguracja rozgrywek krajowych w siedmioosobowej piłce ręcznej mężczyzn. Od 1932 r. rywalizacja odbywała się najpierw w okręgach (Szwecja Południowa, Zachodnia i Wschodnia). Drużyny kobiece rozgrywały natomiast lokalne zawody w formie turniejów. Również dla drużyn studenckich organizowano podobne zawody, a finał odbywał się w Lund, zob. B. Persson (2011), dz. cyt., s. 2; zob. też: *Handball...* (2013), dz. cyt., s. 15.

<sup>272</sup> H. Döbler, H. G. Stein, E. Federhoff (1966), dz. cyt., s. 13; zob. także: *Handball...* (2013), dz. cyt., s. 22. Na Bałkanach dominowała jednak zmodyfikowana odmiana czeskiej gry o nazwie narodni hazene. Zmiana przepisów przeprowadzona w Czechosłowacji w latach 1936–1937 doprowadziła do adaptacji zasad gry do pryncypiów siedmioosobowej piłki ręcznej, stąd też już w 1935 r. rozwiązano reprezentację Jugosławii w narodni hazene, zob. S. Jančalek, F. Taborsky, J. Safarikowa (1989), dz. cyt., *Charakteristické prvky pravidel*, s. 20.

<sup>273</sup> Tamże; Początkowo mistrzostwa Danii w piłce ręcznej kobiet i mężczyzn rozgrywano pod egidą Duńskiej Federacji Lekkiej Atletyki (Dansk Athletik Forbund 1907). Zawody odbywały się w 4 okręgach, a zwycięzcy eliminacji rywalizowali w turnieju finałowym o tytuł mistrzowski. Zawody

W 1937 r. siedmioosobową piłkę ręczną zaczęto popularyzować w Norwegii. Gra dość szybko zyskała duże zainteresowanie żeńskiej części społeczeństwa, stając się praktycznie sportem narodowym tamtejszych kobiet. Już jesienią 1939 r. reprezentacja tego kraju rozegrała pierwsze międzypaństwowe spotkanie z drużyną Szwecji, a wiosną 1940 r. odbyła się inauguracja mistrzostw Norwegii<sup>275</sup>.

5 i 6 stycznia 1938 r. zorganizowano w Berlinie pod patronatem Międzynarodowej Amatorskiej Federacji Piłki Ręcznej (IAHF) I Mistrzostwa Świata w siedmioosobowej piłce ręcznej drużyn męskich, w których udział wzięły reprezentacje Niemiec, Austrii, Szwecji i Danii. Turniej rozegrano w hali sportowej systemem „każdy z każdym”, a mecze trwały 30 min i były podzielone na dwie 15-minutowe połowy. W trakcie gry zachowane były formacje graczy wzorem gry w piłkę ręczną jedenastoosobową, a Niemcy w drodze po zwycięstwo pokonali Danię 11:3, Austrię 5:4 i Szwecję 7:2<sup>276</sup>.

Siedmioosobowa piłka ręczna zyskiwała także coraz więcej zwolenniczek w całej Europie. W niektórych państwach zaczęto nawet rozgrywać krajowe mistrzostwa w tej dyscyplinie sportowej. Jednocześnie działacze Międzynarodowej Amatorskiej Federacji Piłki Ręcznej nie przewidywali wprowadzenia do kalendarza imprez sportowych międzypaństwowych rozgrywek w siedmioosobowej piłce ręcznej pań. Wybuch II wojny światowej w 1939 r. zatrzymał dalszy rozwój tej dyscypliny sportowej w wielu krajach, ale w Danii odbywały się mistrzostwa krajowe, a na terenie Niemiec rozgrywano najpierw mecze towarzyskie lub okazjonalne turnieje, a później zaczęto organizować rozgrywki w okręgach<sup>277</sup>.

---

rozgrywano w jedenasto- i siedmioosobowej piłce ręcznej, zob. [https://da.m.wikipedia.org/wiki/Dansk\\_Håndbold\\_Forbund](https://da.m.wikipedia.org/wiki/Dansk_Håndbold_Forbund) [dostęp: 23.10.2018].

<sup>274</sup> Szwedzkie Stowarzyszenie Piłki Ręcznej powstało 25 listopada 1930 r. Związek wywodził się ze Szwedzkiego Związku Gier, który powstał już w 1918 r. Liczba drużyn piłki ręcznej zrzeszonych w nowo powstałej organizacji w 1933 r. wynosiła 212. Rywalizacje prowadzono w formie rozgrywek okręgowych zakończonych turniejem finałowym i rozgrywek ligowych, w których udział brało 7 najlepszych drużyn z terenu całego kraju. Mistrzostwa Szwecji rozgrywano w tej formie od 1934 r., zob. B. Persson (2011), dz. cyt., s. 2; zob. też: W. Lyberg (1953), dz. cyt., s. 56–62.

<sup>275</sup> Siedmioosobową piłkę ręczną zaczęto popularyzować w Norwegii od 1937 r. Wtedy też zorganizowano Norweską Federację Piłki Ręcznej. Podobnie jak w Danii i tutaj gra stała się sportową domeną kobiet. Już w 1939 r. reprezentacja Norwegii rozegrała pierwszy międzypaństwowy mecz z drużyną narodową Szwecji, ulegając jednak przyjezdnym 1:3. W 1940 r. zorganizowano natomiast pierwsze mistrzostwa Norwegii w siedmioosobowej piłce ręcznej pań, zob. S. S. Andersen, L. T. Ronglan, *Nordic elite sport. Same ambitions-different tracks. Women's handball in Norway: Brief history 1937–1986*, Oslo 2012, s. 132.

<sup>276</sup> Zob. [pl.wikipedia.org/wiki/Mistrzostwa\\_Świata\\_w\\_Piłce\\_Ręcznej\\_Mężczyzn\\_1938](http://pl.wikipedia.org/wiki/Mistrzostwa_Świata_w_Piłce_Ręcznej_Mężczyzn_1938) [dostęp: 23.10.2017].

<sup>277</sup> W Danii rozgrywki odbywały się od 1936 r. W latach 1939–1941 rywalizację wygrywał zespół Kobenhavns Kvindelige Gymnastikforening. W sezonie 1941–1942 tytuł mistrzowski zdobyła natomiast drużyna Aarhus Gymnastikforening, a w latach 1943–1944 triumfował zespół Kvindelig Idraetsforening,

W pierwszej połowie XX w. piłka ręczna stopniowo stawała się coraz bardziej popularną dyscypliną sportową w Europie i na świecie. Jedenastoosobowa odmiana dominowała wśród drużyn męskich nawet w tak odległych krajach, jak Argentyna, Urugwaj czy Stany Zjednoczone Ameryki Północnej. Uznanie w Europie zyskiwała siedmioosobowa piłka ręczna i to zarówno wśród zespołów żeńskich, jak i męskich, a czeska narodni hazene, mimo adaptacji zasad do przepisów siedmioosobowej piłki ręcznej, stała się jedynie lokalną grą propagowaną na terenie Czechosłowacji.

Potoczne myślenie o piłce ręcznej przesiąknięte było jednak przekonaniem o głębokiej instrumentalizacji gry. Przypuszczalnie za sprawą popularyzacji gry przez Niemcy hitlerowskie, bowiem już w 1934 r. naziści powołali do życia narodową organizację ds. ćwiczeń fizycznych (Deutscher Reichsbund für Leibesübungen), która koordynowała między innymi rozgrywki piłki ręcznej. W 1938 r. hitlerowcy rozwiązali jednak centralę, tworząc w jej miejsce Narodowosocjalistyczną Federację ds. Ćwiczeń Fizycznych (Nationalsozialistischer Reichsbund für Leibesübungen). Walory piłki ręcznej, które pozytywnie wpływały na rozwój psychofizyczny młodych ludzi, stawały się stopniowo środkiem potrzebnym do spełnienia różnorodnych zadań społecznych. Ideałem stawał się bowiem sprawny, dzielny i odważny żołnierz oraz gotowy do ciężkiej pracy obywatel ekspansywnego państwa, a wartości te stopniowo zaczęły być eksponowane także w odmianach piłki ręcznej przeznaczonych dla kobiet<sup>278</sup>.

---

który tytuły mistrzowskie zdobywał już w latach 1936–1938, zob. en.wikipedia.org/wiki/Danish\_Women%27s\_Handball\_League [dostęp: 23.10.2017]; W Szwecji żeńskie drużyny rywalizowały natomiast w nieoficjalnych zawodach rangi lokalnej, zob. W. Lyberg (1953), dz. cyt., s. 56–62; zob. także: www.revolvy.com/folder/Swedish-handball-clubs/410092 [dostęp: 23.10.2017]. W Niemczech siedmioosobową piłkę ręczną zaczęto popularyzować wśród kobiet na początku lat czterdziestych XX w. W 1943 r. rozpoczęto nawet rozgrywki w okręgach, które przerwano jednak pod koniec 1944 r. ze względu na postępujące działania wojenne na terenach III Rzeszy, zob. „Litzmannstadter Zeitung” 1942–1944. W Norwegii zawieszono natomiast rozgrywki piłki ręcznej pań wobec inwazji Niemiec hitlerowskich przeprowadzonej 9 kwietnia 1940 r., a praktycznie w całym kraju rozpoczął działalność konspiracyjny ruch oporu, zob. S. S. Andersen, L. T. Ronglan (2012), dz. cyt., s. 132.

<sup>278</sup> Por. J. Lipiec, *Edukacyjne i autoteliczne wartości gier zespołowych*, [w:] S. Żak, M. Spieszny (red.), *Humanistyczny sens gier z piłką w wychowaniu fizycznym*, Wrocław 2007, s. 5–12.

## 2. Uwarunkowania wewnętrzne

W wyniku zakończenia I wojny światowej w 1918 r. obszar państwa polskiego odrodzonego po 123 latach zaborów uległ zmianie. Granice naszego kraju kształtowały się jednak przez kilka następnych lat i dopiero w 1922 r. po serii walk, konfliktów zbrojnych i plebiscytów oraz podpisanych traktatów pokojowych Polska na trwałe wpisała się w mapę ówczesnej Europy, natomiast mocarstwa zachodnie uznały ostatecznie granice Rzeczypospolitej w 1923 r.<sup>279</sup>

Niepodległe państwo polskie objęło swym zasięgiem 388,4 tys. kilometrów kwadratowych. W jego obrębie znalazło się Pomorze Gdańskie, ale bez Gdańska, który stał się tzw. wolnym obszarem pod kontrolą Ligi Narodów, oraz Wielkopolska, część Górnego Śląska, Małopolska Wschodnia i Polesie Wołyńskie, Wileńszczyzna i niewielki fragment Mazur, Warmii i Powiśla. W mozaice narodowościowej poza Polakami najliczniejsze grupy ludności stanowili Ukraińcy, Żydzi, Białorusini i Niemcy, a ogólną liczbę mniejszości narodowych szacowano na 35,1% ogółu mieszkańców Rzeczypospolitej, który stale przyrastał i w 1938 r. wynosił nieco ponad 35 mln obywateli<sup>280</sup>.

Bezpośrednio po zakończeniu I wojny światowej przystąpiono również do tworzenia aparatu państwa i odbudowy zniszczonego potencjału materialnego. Zaczęto także unifikować system prawny, organizację szkolnictwa oraz formułować założenia programowe i organizacyjne dotyczące wychowania fizycznego i sportu, które oparto na koncepcjach wypracowanych u schyłku zaborów. Istotny wpływ na rozwój jednej i drugiej dziedziny życia społecznego miały jednak antagonizmy występujące wśród członków partii i stronnictw politycznych sprawujących władzę w kraju w ramach przyjętej demokracji parlamentarnej, a następnie sanacji<sup>281</sup>. Zwolennicy narodowej demokracji akcentowali głównie zdrowotne cele wychowania fizycznego i sportu,

---

<sup>279</sup> A. Czubiński (2003), dz. cyt., s. 118–136.

<sup>280</sup> Tamże, s. 136–138.

<sup>281</sup> J. Gaj, K. Hądzelek (1991), dz. cyt., s. 105–107; zob. także: L. Szymański, *Kultura fizyczna w polityce II Rzeczypospolitej*, „Studia i Monografie AWF we Wrocławiu” 1995, nr 47, s. 7–38; zob. też: J. Gaj, *Koncepcje, uwarunkowania i efekty instytucjonalnej działalności w dziedzinie kultury fizycznej w Polsce w latach 1919–1939*, „Wychowanie Fizyczne i Sport” 1993, nr 4, s. 109–122; K. Hądzelek (1993), dz. cyt., s. 5–13.

natomiast przedstawiciele „obozu legionowego” wiązali je z przysposobieniem wojskowym i polityką państwa<sup>282</sup>.

## 2.1. Rozwój organizacyjny sportu i piłki ręcznej w Polsce

Od początku odzyskania przez Polskę niepodległości żywiołowo rozwijał się ruch sportowy, któremu towarzyszył stały wzrost popularności społecznej. Wiele zrzeszeń sportowych reaktywowało swoją działalność. Tworzone były nowe stowarzyszenia. Powstały również pierwsze ogólnopolskie związki sportowe. Niestety brak środków finansowych stanowił jeden z podstawowych czynników spowalniających rozwój klubów i stowarzyszeń sportowych. W aspekcie życia społeczno-politycznego kluczowymi sprawami dla władz państwowych była bowiem oświata i kwestie obronności kraju powiązane z przysposobieniem wojskowym młodzieży. Tym samym spośród ministerstw wiodącą rolę odgrywało Ministerstwo Spraw Wojskowych, które asygnowało znaczące fundusze na rozwój kultury fizycznej. Podjęto także przygotowania do debiutanckiego startu reprezentacji Polski w Igrzyskach Olimpijskich w Antwerpii w 1920 r., jednak wojna polsko-bolszewicka zniweczyła wszystkie plany<sup>283</sup>.

W tworzącym się państwie polskim już w 1919 r. powołano referat sportu w Ministerstwie Zdrowia, a jego przedstawiciel współdziałał w tworzeniu Polskiego Komitetu Igrzysk Olimpijskich (1919). W Ministerstwie Wyznań Religijnych i Oświecenia Publicznego na bazie referatu higieny szkolnej utworzono natomiast wydział, w ramach którego powstał referat wychowania fizycznego. W celu koordynacji dość żywiołowego rozwoju wychowania fizycznego i sportu kwalifikowanego w 1919 r. powołano Państwową Radę Wychowania Fizycznego i Kultury Cieleśnej, która miała pełnić funkcję międzyministerialnego organu opiniodawczo-doradczego. Pierwszym ważnym forum dotyczącym wymiany poglądów na temat rozwoju kultury fizycznej w Polsce był Zjazd Nauczycielski (1919). Kolejnym zgromadzeniem był I Kongres Sportowy (1923), a postulaty i wnioski tam

---

<sup>282</sup> D. Dudek (2004), dz. cyt., s. 67–87.

<sup>283</sup> M. Rotkiewicz, K. Hądzelek, *Powstanie i działalność polskich związków sportowych*, cz. 2, „Sport Wyczynowy” 2007, nr 10–12, s. 96–114; zob. także: D. Łogoźny, *Wychowanie fizyczne i przysposobienie wojskowe w II Rzeczypospolitej*, [w:] L. Nowak (red.), *Z najnowszej historii kultury fizycznej w Polsce*, Gorzów Wlkp. 2008, t. 8, s. 333–347; zob. też: R. Wryk, *Początki ruchu olimpijskiego w Polsce*, Poznań 2012, s. 107; L. Szymański (1995), dz. cyt., s. 39–67.

sformułowane zdecydowanie wpłynęły na ożywienie społeczne na polu wychowania fizycznego i sportu. Znaczną rolę w tej dziedzinie odegrała także misja amerykańskiej YMCA (Young Men's Christian Association) działająca przy wojsku polskim od 1919 r., przekształcona później w Związek Młodzieży Chrześcijańskiej w Polsce – Polska YMCA (1923)<sup>284</sup>.

Uzyskana względna stabilność w polskiej polityce międzynarodowej dała asumpt do powołania Związku Polskich Związków Sportowych (1922) oraz przyczyniała się do udziału reprezentacji Polski w igrzyskach olimpijskich w 1924 r. Stadium kształtowania się struktury organizacyjnej polskiego sportu od stowarzyszeń przez oddziały regionalne do ogólnokrajowych organizacji zostało zakończone w 1925 r. fuzją Związku Polskich Związków Sportowych i Polskiego Komitetu Igrzysk Olimpijskich w jedną organizację. Powstała również Naczelna Rada Wychowania Fizycznego i Przystosowania Wojskowego, w której wydzielono wydziały: wychowania fizycznego, przystosowania wojskowego oraz sportu. W 1926 r. etap ten został jednak skonfrontowany z destabilizacją polityczną w państwie związaną z przewrotem majowym dokonany przez Józefa Piłsudskiego<sup>285</sup>.

Dzięki zaproponowanej przez sanację zwiększonej roli państwa w dziedzinie kultury fizycznej dokonał się dynamiczny rozwój społecznych stowarzyszeń i związków sportowych. Ich działalność została jednak poddana silnym wpływom polityczno-prawnym. Doprowadzono do centralizacji struktur, które podporządkowano władzom wojskowym skupionym w Państwowym Urzędzie Wychowania Fizycznego i Przystosowania Wojskowego (1927), a organem doradczym stała się Rada Naukowa Wychowania Fizycznego. Wprowadzono również nowe przepisy dotyczące działalności stowarzyszeń i związków sportowych, które ujęto w tzw. Konstytucję Sportową (1935). Zdecydowanie zintensyfikowano też proces rozbudowy infrastruktury sportowej. W tym okresie ważną rolę w ruchu stowarzyszeniowym zaczęły odgrywać również kluby sportowe powstające przy zakładach przemysłowych. Postępująca industrializacja

---

<sup>284</sup> J. Gaj, K. Hądzelek (1991), dz. cyt., s. 110–111; zob. także: M. Rotkiewicz, K. Hądzelek (2007), dz. cyt., cz. 2, s. 114–118; zob. też: E. Kałamacka (2002), dz. cyt., s. 127–137; E. Kałamacka (1994), dz. cyt., s. 11–16.

<sup>285</sup> L. Szymański (1995), dz. cyt., s. 98–99; zob. także: J. Gaj, K. Hądzelek (1991), dz. cyt., s. 111; zob. też: J. Chełmecki, *Próba zmonopolizowania wychowania fizycznego i sportu w Polsce przez wojsko w latach 1922–1925*, [w:] L. Szymański (red.), *Z najnowszej historii kultury fizycznej w Polsce*, Wrocław 1993, s. 35–44; J. Chełmecki, *Związek Polskich Związków Sportowych – koordynator działalności polskich związków sportowych i ruchu olimpijskiego w latach II RP*, [w:] J. Chełmecki (red.), *Społeczno-edukacyjne oblicza współczesnego sportu i olimpiizmu. Wychowanie patriotyczne przez sport*, Warszawa 2007, t. 2, s. 150–159; A. Czubiński (2003), dz. cyt., s. 157–160.

kraju sprzyjała także rozwojowi organizacyjnemu Związku Robotniczych Stowarzyszeń Sportowych (1925), zwierzchniej reprezentacji lewicowego ruchu sportowego, którego tradycje sięgały w Polsce początków XX w. Działania te nie wynikały jednak wyłącznie z woli konsolidacji powstających kolejnych robotniczych klubów sportowych, ale były także odzwierciedleniem chęci oficjalnego rywalizowania w imprezach organizowanych przez Socjaldemokratyczną Międzynarodówkę Sportową (1919)<sup>286</sup>.

Wychowanie fizyczne i sport zaczęto intensywnie propagować również w szkołach oraz w pozaszkolnych organizacjach zrzeszających młodzież, takich jak: Związek Strzelecki „Strzelec”, Związek Harcerstwa Polskiego, Towarzystwo Gimnastyczne „Sokół”, Związek Młodzieży Chrześcijańskiej w Polsce „Polska YMCA”, Akademicki Związek Sportowy, Katolickie Stowarzyszenia Młodzieży Polskiej, Organizacja Młodzieży Towarzystwa Uniwersytetu Robotniczego, Związek Młodzieży Wiejskiej<sup>287</sup>.

Włączenie spraw kultury fizycznej do życia politycznego państwa pociągnęło za sobą wzrost nakładów finansowych przeznaczanych na rozwój tej dziedziny życia społecznego. Podkreślano jednak, że są to wydatki na rzecz odrodzenia fizycznego narodu. Były to głównie subwencje przyznawane przez urzędy administracji państwowej i samorządowej oraz składki członkowskie wpłacane przez kluby i stowarzyszenia zarejestrowane w państwowych związkach sportowych (dodatkowe środki finansowe pozyskiwali działacze ze sprzedaży tzw. kart zgłoszeń zawodniczek i zawodników, przepisów dyscyplin sportowych i postanowień oraz podręczników metodyczno-szkoleniowych). Dopełnieniem budżetów stowarzyszeń i związków był również dochód ze sprzedaży biletów na organizowane zawody sportowe. Zadbano także o stworzenie szerszych podstaw teoretycznych dla rozwoju sportu w kraju.

---

<sup>286</sup> L. Szymański (1995), dz. cyt., s. 51–62, 100–104; zob. także: J. Gaj, K. Hądzelek (1991), dz. cyt., s. 111–116, 127–146, 154–181; zob. też: D. Dudek (2004), dz. cyt., s. 93–103; H. Młodzianowska, *Państwowy Urząd Wychowania Fizycznego i Przystosowania Wojskowego w Polsce do 1939 roku*, „Roczniki Naukowe AWF Warszawa” 1963, t. 2, s. 361–372; J. Gaj, *Instrumentalizacja kultury fizycznej w Polsce po 1926 roku*, [w:] L. Szymański (red.), *Z najnowszej historii kultury fizycznej w Polsce*, Wrocław 1993, s. 45–56; E. Małolepszy, *Z dziejów organizacji i zarządzania kulturą fizyczną w Polsce w latach 1918–1998*, „Prace Naukowe Wyższej Szkoły Pedagogicznej w Częstochowie, Kultura Fizyczna” 2001, z. 4, s. 87–91; H. Laskiewicz, *Robotnicza kultura fizyczna w Polsce w latach 1918–1939*, „Sport Robotniczy” 1972, t. 6; W. Góra (red.), *Sport robotniczy – tradycje, osiągnięcia*, Warszawa 1986.

<sup>287</sup> L. Nowak, *Wychowanie fizyczne i sport w państwowym szkolnictwie ogólnokształcącym*, Poznań 1996; R. Wryk, *Akademicki Związek Sportowy*, Poznań 1990; M. Słoniewski, *Wychowanie fizyczne i sport w działalności polskich organizacji młodzieżowych związanych z prawicą społeczną w latach 1918–1939*, Warszawa 1984; Z. Pawluczuk (red.), *Z dziejów towarzystwa gimnastycznego „Sokół”*, Gdańsk 1996; M. Ponczek, *Kultura fizyczna w polskich katolickich organizacjach młodzieżowych w II Rzeczypospolitej*, Katowice 1997; E. Małolepszy, *Kultura fizyczna w działalności wiejskich organizacji młodzieżowych II Rzeczypospolitej*, Częstochowa 2015; „Rocznik Sportowy” 1934, Warszawa 1934, s. 168–191.



Usystematyzowano kształcenie kadr szkoleniowych i sędziowskich oraz nasilono organizowanie akcji propagandowych potwierdzających poziom sprawności fizycznej społeczeństwa. Istotnym wyrazem realnego zainteresowania rządu Rzeczypospolitej Polskiej rozwojem sportu w kraju była organizacja II Kongresu Sportowego w 1927 r. oraz udział reprezentacji Polski w Igrzyskach Olimpijskich w Amsterdamie w 1928 r.<sup>288</sup>

W okresie międzywojennym kluby, stowarzyszenia i związki sportowe działały w statusie prawnym jako stowarzyszenia zarejestrowane, a główną przesłankę do przyjęcia takiej formuły stanowił fakt uczestnictwa w zorganizowanym współzawodnictwie sportowym. Od końca lat dwudziestych XX w. inicjowano w Polsce coraz więcej imprez sportowych, także tych o randze międzynarodowej. Ugruntowaniem dokonań aparatu państwa w dziedzinie kultury fizycznej był udział reprezentantów Polski w mistrzostwach Europy, mistrzostwach świata i igrzyskach olimpijskich rozgrywanych w różnych dyscyplinach sportowych w latach 1929–1939<sup>289</sup>.

Reorganizacja systemu zarządzania kulturą fizyczną objęła także wojskowe stowarzyszenia sportowe. Ich podstawową komórkę organizacyjną stanowiły koła sportowe działające w jednostkach wojskowych, przekształcone później wojskowe kluby sportowe. Stowarzyszenia te uczestniczyły w krajowym współzawodnictwie sportowym i były członkami odpowiednich federacji. Funkcjonowały również wojskowo-cywilne kluby sportowe, w których znaczący był udział kobiet, a inicjatywę tę wspierał sam marszałek Józef Piłsudski, który interesował się osobiście sprawami kultury fizycznej oraz odrzucał stereotypowy model ograniczeń w życiu społecznym (już w 1928 r. pod patronatem Józefa Piłsudskiego zorganizowano kongres wychowania fizycznego i sportu kobiet). W 1936 r. stowarzyszenia te włączono w struktury powołanego Związku Wojskowych Klubów Sportowych celem ukierunkowania ich działalności na potrzeby armii. Ograniczono jednak udział osób cywilnych<sup>290</sup>.

---

<sup>288</sup> L. Szymański (1995), dz. cyt., s. 113–127; zob. także: J. Gaj, K. Hądzelek (1991), dz. cyt., s. 116–135; zob. też: J. Chemecki, *Kongresy sportowe jako forum parlamentarne społecznych organizacji kultury fizycznej w okresie II Rzeczypospolitej*, [w:] *Z najnowszej historii kultury fizycznej w Polsce*, Gorzów Wlkp. 2000, t. 4, s. 69–80; K. Szujecki, *Życie sportowe w Drugiej Rzeczypospolitej. Sukcesy, ciekawostki, sensacje*, Warszawa 2012, s. 98–116.

<sup>289</sup> J. Gaj, K. Hądzelek (1991), dz. cyt., s. 181–194; zob. także: J. Gaj, B. Woltmann, *Zarys historii sportu w Polsce 1867–1997*, Gorzów Wlkp. 1999, s. 66–72, 96–98; zob. też: R. Gawkowski, *Sport w II Rzeczypospolitej*, Warszawa 2012, s. 74–97, 116–119; K. Szujecki (2012), dz. cyt., s. 120–234.

<sup>290</sup> J. Gaj, K. Hądzelek (1991), dz. cyt., s. 147–153; zob. także: Z. Szafkowski, *Status i organizacja wojskowych klubów sportowych w II Rzeczypospolitej (1918–1939)*, Gorzów Wlkp. 1993; zob. też: L. Szymański (1995), dz. cyt., s. 33–36, 89–95; Z. Pawluczuk, *Sport w wojsku Polskim w latach 1918–*

Władze państwowe zapewniały także mniejszościom narodowym zamieszkującym tereny Rzeczypospolitej Polskiej możliwość rozwijania działalności w ramach stowarzyszeń sportowych włącznie z integracją w strukturach ponadregionalnych oraz uczestnictwem w ogólnopolskim współzawodnictwie sportowym<sup>291</sup>.

Polski ruch sportowy był natomiast instrumentem swoistej samoobrony społecznej w konfrontacji z ludnością niemiecką na terenach utraconych w wyniku przeprowadzonych plebiscytów, a w szczególności na obszarze Wolnego Miasta Gdańska (Niemcy nie zostały bowiem włączone do sygnatariuszy traktatu o mniejszościach narodowych, wobec czego stosowali bezkompromisową politykę ucisku narodowego)<sup>292</sup>.

W wyniku wybuchu II wojny światowej w 1939 r. Polska utraciła swoją suwerenność na rzecz Niemiec hitlerowskich i Związku Radzieckiego. Okupanci prowadzili także eksterminacyjną politykę wobec ludności polskiej. Zakazano też wszelkiej działalności organizacjom społecznym, w tym również sportowym. Polacy przyjęli jednak postawę antyniemiecką, a samoobrona społeczeństwa polskiego na polu kultury fizycznej polegała na podejmowaniu tajnej działalności w tej dziedzinie. Samorzutnie organizowały się zespoły, które rozgrywały między sobą zawody w różnych dyscyplinach sportowych. W utajniony sposób prowadzono zajęcia z wychowania fizycznego dla młodzieży. Kulturę fizyczną propagowano również wśród polskich jeńców wojennych osadzonych w niewoli<sup>293</sup>.

---

1939, Warszawa 1995; D. Dudek (2004), dz. cyt., s. 141–168; A. Chmiel, *Wychowanie fizyczne i sport w Wojsku Polskim 1918–1939*, cz. 1, Lublin 2017.

<sup>291</sup> Władze naszego kraju zobowiązane były do zapewnienia różnorodnym grupom etnicznym możliwości zakładania między innymi związków i stowarzyszeń sportowych na podstawie aneksu do Traktatu Wersalskiego (1919) oraz Konstytucji Marcowej (1921) i Polsko-Niemieckiej Konwencji Górnośląskiej zawartej w Genewie w 1922 r., zob. H. Chałupczak, T. Browarek, *Mniejszości narodowe w Polsce 1918–1995*, Lublin 1998, s. 21–30, 33–36, 41; zob. także: J. Gaj, K. Hądzelek (1991), dz. cyt., s. 196–206; zob. też: U. Kowieska, *Działalność żydowskich klubów sportowych w II Rzeczypospolitej*, „Wychowanie Fizyczne i Sport” 1999, nr 1–2, s. 87–94; T. Jurek, *Kultura fizyczna mniejszości niemieckiej w Polsce w latach 1918–1939*, Gorzów Wlkp. – Poznań 2002; T. Jurek, *Z dziejów kultury fizycznej mniejszości narodowych w Polsce w XX wieku*, Gorzów Wlkp. 2007; S. Zaborniak, *Kultura fizyczna ludności ukraińskiej na ziemiach polskich (1868–1939)*, Rzeszów 2007; S. Zaborniak, P. Król, *Pogranicze mniejszości narodowych: niemieckiej, ukraińskiej i żydowskiej w kulturze fizycznej w Polsce przed 1939 rokiem*, „Kultura Fizyczna” 2013, t. 12, nr 1, s. 41–59; T. Drozdek-Małołepsza, *Sport kobiet mniejszości narodowych w Polsce w latach 1919–1939*, „Kultura Fizyczna” 2009, z. 8, s. 75–88.

<sup>292</sup> J. Gaj, *Zarys historii polskiej kultury fizycznej w Wolnym Mieście Gdańsku*, Warszawa – Poznań 1976; zob. także: B. Woltmann, *Polska kultura fizyczna na wschodnim pograniczu niemieckim (1919–1939)*, Poznań 1980, nr 125; zob. też: A. Segner, *Polski ruch sportowy na Śląsku Opolskim w latach 1922–1939*, „Roczniki Naukowe WSWF Wrocław” 1966, z. 4, s. 21–85.

<sup>293</sup> J. Gaj, K. Hądzelek (1991), dz. cyt., s. 215–226; zob. także: H. Laskiewicz, *Martyrologia polskich uczestników kultury fizycznej w radzieckich obozach jenieckich (1939–1940)*, [w:] *Katyń – 55 rocznica*

Na obszarze Rzeczypospolitej Polskiej zaanektowanym przez Trzecią Rzeszę okupanci zorganizowali natomiast ruch wychowania fizycznego i sportu dla ludności pochodzenia niemieckiego zamieszkującej te tereny oraz dla stacjonujących tam niemieckich żołnierzy i policjantów<sup>294</sup>.

W wyniku działań wojennych oraz okupacji Polska poniosła duże straty biologiczne i materialne. Zginęło wielu sportowców i działaczy. Zniszczeniu uległa duża liczba różnych obiektów i urządzeń sportowych<sup>295</sup>.

Kłęska wrześniowa spowodowała krytycyzm społeczeństwa wobec ewentualnych przyszłych rządów sanacji i wraz ze stopniowym wyzwaniem terenów przedwojennej Rzeczypospolitej przez Armię Czerwoną rządy w kraju przejmowała Polska Partia Robotnicza ze stworzonymi instrumentami władzy<sup>296</sup>. Z kolei okupacja hitlerowska i sowiecka z niezliczoną liczbą zakazów wpłynęły na duży wzrost aktywności polskiego społeczeństwa po wyzwoleniu, a sport był jedną z dziedzin życia społecznego, która odradzała się najszybciej, przyjmując często charakter dumy narodowej. Początkowo sport odradzał się spontanicznie w strukturach ukształtowanych w II Rzeczypospolitej. Reaktywowały swoją działalność kluby i stowarzyszenia oraz okręgowe związki sportowe i polskie związki sportowe, ale zawiązywały się również nowe struktury organizacyjne pod ideowo-politycznym kierownictwem Polskiej Partii Robotniczej (referaty wychowania fizycznego i przysposobienia wojskowego przy

---

zbrodni. *Materiały z konferencji naukowej w Szczecinie*, Szczecin 1995, s. 175–207; zob. też: B. Tuszyński, *Sportowcy z Kozielska, Ostaszkowa i Starobielska*, „Kultura Fizyczna” 1992, nr 7–8, s. 2–5; B. Tuszyński, *Sportowcy z Kozielska, Ostaszkowa i Starobielska*, „Kultura Fizyczna” 1993, nr 3–4, s. 25–27; B. Tuszyński, *Za cenę życia. Sport Polski Walczącej 1939–1945*, Warszawa 2006; R. Wryk, *Sport polski w cieniu swastyki. Szkic historiograficzny*, „Przegląd Zachodni” 2018, nr 4, s. 7–34.

<sup>294</sup> H. Rechowicz, *Cień „Volkslisty” na polskim sporcie*, [w:] B. Woltmann (red.), *Z najnowszej historii kultury fizycznej w Polsce*, Gorzów Wlkp. 2002, t. 5, s. 342–343; zob. także: A. Bogusz, *Dawna Łódź sportowa 1824–1945*, Łódź 2007, s. 429–433; zob. też: A. Fryc, *Kultura fizyczna na Śląsku podczas II wojny światowej*, [w:] M. Ponczek, K. H. Schodarek (red.), *Z dziejów kultury fizycznej na Śląsku. Rozwój kultury fizycznej na Śląsku w latach 1919–1989*, Katowice 2009, s. 215–229.

<sup>295</sup> R. Wryk, *Straty osobowe i materialne sportu wielkopolskiego w latach 1939–1945*, „Kronika Wielkopolski” 1988, nr 1, s. 23–31; zob. także: R. Wryk, *Straty osobowe Akademickiego Związku Sportowego w latach II wojny światowej 1939–1945*, Poznań 1991; zob. też: M. Boruszczak, *Infrastruktura sportowa na okupowanych ziemiach II Rzeczypospolitej (1939–1945). Przyczynek do dyskusji nad bilansem strat oraz otwarciem dla nowego etapu rozwoju*, „Rocznik Naukowy AWF Gdańsk” 1992, s. 195–213; W. Moska, *Polskie straty gdańskiego sportu w okresie II wojny światowej*, Gdańsk 2004.

<sup>296</sup> Początkowo organem władzy wykonawczej był Polski Komitet Wyzwolenia Narodowego utworzony w Chełmie 21 lipca 1944 r., który działał do 31 grudnia 1944 r. na terenach przedwojennej Polski wyzwolanych (zajmowanych) przez Armię Czerwoną. Organ ten tworzyło środowisko komunistyczne powiązane z Polską Partią Robotniczą działającą w okupowanej Polsce i środowisko zlokalizowane w ZSRR. 1 stycznia 1945 r. powstała Krajowa Rada Narodowa, która sformowała Rząd Tymczasowy, który 21 kwietnia 1945 r. podpisał z ZSRR układ o przyjaźni, pomocy wzajemnej i współpracy powojennej, a w czerwcu przybrał nazwę Rządu Tymczasowego Jedności Narodowej. Jego przedstawiciele 16 sierpnia 1945 r. podpisali traktat o granicy z ZSRR na podstawie wcześniejszych porozumień i zobowiązań, zob. A. Paczkowski (1996), dz. cyt., s. 127–143.

rejonowych komendach uzupełnień, które podlegały Departamentowi Uzupełnień Ministerstwa Obrony Narodowej), a głównym celem prowadzonych działań było stopniowe wprowadzenie w Polsce radzieckiego modelu zarządzania kulturą fizyczną<sup>297</sup>.

Po odzyskaniu przez Polskę niepodległości piłka ręczna pojawiała się po raz pierwszy w przestrzeni publicznej w formie pokazu w czerwcu 1920 r. w Warszawie. Grę nazwano wtedy oficjalnie szczypiorniakiem. Była to jedenastoosobowa odmiana niemieckiej piłki ręcznej, która zyskała jednak szersze rzesze zwolenników dopiero w połowie lat dwudziestych. Początkowo szczypiorniaka uprawiała głównie młodzież w szkołach w ramach lekcji wychowania fizycznego. Z czasem gra pojawiła się w programach wychowania fizycznego realizowanych w organizacjach pozaszkolnych zrzeszających młodzież, takich jak: Związek Harcerstwa Polskiego, Związek Strzelecki „Strzelec”, Towarzystwo Gimnastyczne „Sokół”, Akademicki Związek Sportowy, Polska YMCA, Organizacja Młodzieży Towarzystwa Uniwersytetu Robotniczego i Związek Młodzieży Wiejskiej<sup>298</sup>.

Szczypiorniaka starano się rozpropagować również w klubach sportowych jako formę uzupełniającą do treningu piłkarskiego, a na łamach „Przeglądu Sportowego” w 1921 r. opublikowano przepisy niemieckiej jedenastoosobowej piłki ręcznej. W szczypiorniaka grywano początkowo w krakowskich klubach sportowych. W 1923 r. swoich sił próbowali zawodnicy „Cracovii”, „Wawelu” i „Jutrzenki”. W polskiej części Górnego Śląska uprawiano piłkę ręczną w towarzystwach gimnastycznych (*turnverein*), młodzieżowych stowarzyszeniach wyznaniowych (*jugendkraft*) i klubach sportowych (*sportverein*) skupiających głównie członków niemieckiej mniejszości narodowej, a czołową rolę w rozgrywkach odgrywał zespół „Vorwärts” Katowice. Polskie drużyny zaczęły zrzeszać się w późniejszym okresie w Górnośląskim Związku

---

<sup>297</sup> Początkowo sport był sprawą drugorzędną dla przedstawicieli PPR w obliczu „walki z kontrrewolucją i elementami ideologicznie wrogimi”, ale kierownictwo partii szybko zaczęło traktować odradzający się społeczny ruch sportowy jako narzędzie, którym można politycznie oddziaływać na młodzież i tolerowało proces reaktywacji klubów i stowarzyszeń oraz związków sportowych. Już 4 czerwca 1945 r. Sekretariat KC PPR przyjął uchwałę w sprawie objęcia obowiązkiem wychowania fizycznego i przysposobienia wojskowego całej młodzieży w Polsce powyżej 15 roku życia, w której między innymi deklarowano podtrzymanie rozwoju sportu, ale z jednoczesnym politycznym wpływem na sportowców i ustanowieniem kontroli organów państwa nad klubami i stowarzyszeniami sportowymi, zob. A. Kochański (opracowanie), *Protokoły posiedzeń Sekretariatu KC PPR*, Warszawa 2001, s. 41; zob. także: A. Nowakowski, *Zarządzanie kulturą fizyczną w Polsce Ludowej w latach 1944–2001*, Rzeszów 2005, s. 30–33; zob. też: L. Szymański, *Ze studiów nad modelem kultury fizycznej w Polsce Ludowej 1944–1980*, Wrocław 1996, s. 10; L. Szymański, *Krajowa Rada Narodowa wobec koncepcji rozwoju i organizacji wychowania fizycznego*, „Wychowanie Fizyczne i Sport” 1987, nr 4, s. 101.

<sup>298</sup> D. Pietrzyk (2009), dz. cyt., s. 18–20.

Lekkoatletycznym (1922). Dopiero w 1925 r. utworzono Polski Związek Palanta i Gier Ruchowych z siedzibą w Katowicach, który w praktyce miał objąć swoim zasięgiem kluby i sekcje piłki ręcznej z terenu całego kraju. W 1926 r. działacze ze Lwowa powołali jednak własny Okręgowy Związek Piłki Ręcznej grupujący lokalne drużyny reprezentujące między innymi lwowskie kluby sportowe, takie jak: „Pogoń”, „Lechia” i „Dror”. Opracowali także autorskie przepisy gry i zorganizowali pierwsze lokalne zawody mistrzowskie<sup>299</sup>.

Jesienią 1922 r. zaprezentowano po raz pierwszy w Polsce czeską siedmioosobową odmianę piłki ręcznej nazywaną hazena, która przeznaczona była dla dziewcząt i dla kobiet, a pionierską inicjatywą w tej dziedzinie wykazały się lekkoatletki klubu sportowego „Cracovia” Kraków. W bardziej zorganizowany sposób zaczęto uprawiać hazenę dopiero w Warszawie w latach 1925–1926, gdzie w stołecznych klubach sportowych, takich jak: „Polonia”, „Warszawianka” i „Makabi” zawiązały się kobiece drużyny, a żeńską odmianę piłki ręcznej zmierzano „otoczyć opieką organizacyjną” w ramach działalności Wydziału Kobiecego Lekkiej Atletyki, który powstał w 1925 r. w strukturach Polskiego Związku Lekkiej Atletyki (1919)<sup>300</sup>.

Rządowy dokument z 1926 r. w sprawie podniesienia poziomu wychowania fizycznego i sportu wśród młodzieży przyczynił się do systematycznego rozwoju drużyn i sekcji szczypiorniaka i hazeny w całym kraju. Wobec zaistniałych okoliczności działacze z Katowic powołali w 1927 r. Polski Związek Gier Ruchowych. Bardziej ożywioną działalność wykazywały jednak agendy związku nazywane Komisjami Gier Sportowych zorganizowane w Warszawie, Krakowie, Łodzi i we Lwowie. Zbyt małe zainteresowanie władz związku rozwojem gier sportowych w kraju przyczyniło się do przeniesienia siedziby do Warszawy i zawiązania w 1928 r. Polskiego Związku Gier Sportowych. W 1929 r. wybrano nowe władze oraz utworzono referaty dla poszczególnych gier sportowych. Powołano wydział gier i dyscypliny oraz wydział spraw sędziowskich. Zorganizowano także oddziały terenowe. Ujednolicono i opracowano przepisy gry w szczypiorniaka i hazenę, a w 1930 r. Polski Związek Gier Sportowych został przyjęty w poczet Międzynarodowej Amatorskiej Federacji Piłki Ręcznej (IAHF 1928)<sup>301</sup>.

---

<sup>299</sup> Tamże, s. 14–15, 20–22, 24.

<sup>300</sup> Tamże, s. 17–18, 20–21.

<sup>301</sup> Tamże, s. 25; zob. także: D. Pietrzyk, *Rozwój piłki ręcznej w Polsce w latach 1927–1930 na łamach „Przeglądu Sportowego”*, [w:], J. Kwieciński, M. Tomczak (red.), *Wybrane aspekty kultury fizycznej w badaniach naukowych*, Konin 2010, s. 179–185; zob. też: D. Pietrzyk, *Z działalności Polskiego*

Kolejna przebudowa struktur organizacyjnych polskiego sportu przeprowadzona w 1935 r. doprowadziła do przekształcenia w 1936 r. Polskiego Związku Gier Sportowych w Polski Związek Piłki Ręcznej, który swoim zasięgiem objął także obszar Wolnego Miasta Gdańska. Systematycznie wzrastała w klubach i stowarzyszeniach sportowych liczba drużyn oraz sekcji szczypiorniaka i hazeny, które w 1939 r. zrzeszały się w 13 okręgowych związkach piłki ręcznej zlokalizowanych na terenie całego kraju<sup>302</sup>.

Mistrzostwa Polski w hazenie zainaugurowano w 1929 r. Pierwszy tytuł mistrzowski wywalczyły zawodniczki Łódzkiego Klubu Sportowego z Łodzi. Rywalizacja w hazenie trwała cyklicznie aż do 1937 r. Potem rozgrywki te zlikwidowano na rzecz wzrastającej popularności siedmioosobowej piłki ręcznej, którą działacze związkowi nazwali żeńskim szczypiorniakiem (1938). Swoistym fenomenem była postawa drużyny fabrycznego klubu sportowego Izaak Karol Poznański (IKP) z Łodzi, która triumfowała cztery razy z rzędu w rozgrywkach hazeny i żeńskiego szczypiorniaka w latach 1935–1938. Mistrzostwa Polski w męskim szczypiorniaku zainaugurowano w 1930 r., a pierwszy tytuł mistrzowski zdobyli zawodnicy „Cracovii” Kraków. W kolejnych edycjach triumfowały drużyny „Azotów” Chorzów, „Pogoni” Katowice i Kolejowego Przynsposobienia Wojskowego z Poznania. Ostatni turniej o mistrzostwo Polski rozegrano w czerwcu 1939 r., a zwycięstwo przypadło zespołowi Łódzkiego Klubu Sportowego z Łodzi<sup>303</sup>.

Pionierską rolę w propagowaniu siedmioosobowej piłki ręcznej w Polsce wśród mężczyzn odegrali zawodnicy „Warty” Poznań, którzy w 1933 r. rozegrali między sobą towarzyskie spotkanie w hali sportowej w Poznaniu. W 1936 r. odbył się w Krakowie pierwszy w skali kraju towarzyski turniej siedmioosobowej piłki ręcznej mężczyzn na otwartym boisku z udziałem drużyn miejscowych klubów sportowych, takich jak: „Makabi”, „Garbarnia”, „Olsza” i „Wawel”, a w 1939 r. działacze „Pogoni” Katowice

---

*Związku Gier Sportowych na rzecz rozwoju hazeny i szczypiorniaka w latach 1928–1936*, [w:] R. Urban, L. Nowak, A. Kowalczyk (red.), *Kultura fizyczna w czasach zaborów i w Drugiej Rzeczypospolitej*, Gorzów Wlkp. 2012, s. 133–138.

<sup>302</sup> D. Pietrzyk, *Activity of Polish Handball Federation in favor of developing Hazena and Szczypiorniak in Poland between 1936 and 1948*, [w:] L. Nowak (red.), *Physical Education and Sport in the time of the Partitions and the Second Republic*, Gorzów Wlkp. 2010, s. 206–2016.

<sup>303</sup> D. Pietrzyk (2010), dz. cyt., s. 186–187, 189–191; zob. także: Tenże, *Rozwój piłki ręcznej w Polsce w latach 1931–1936 na łamach „Przeglądu Sportowego”*, [w:] J. Dżereń (red.), *Z dziejów kultury fizycznej Polski oraz wybranych regionów i mniejszości narodowych*, Płock 2011, s. 248–261; zob. też: D. Pietrzyk (2010), dz. cyt., s. 212–216.

zorganizowali w Katowicach pierwszy halowy towarzyski turniej siedmioosobowej piłki ręcznej mężczyzn z udziałem lokalnych drużyn polskich i niemieckich<sup>304</sup>.

Obok organizacji mistrzostw Polski działacze związkowi nawiązywali także kontakty międzynarodowe. W rywalizacji brały udział zarówno drużyny klubowe, jak i reprezentacyjne wyłaniane na podstawie meczów kontrolnych rozgrywanych między reprezentacjami poszczególnych okręgów. W hazenie polskie drużyny rywalizowały z zespołami z Czechosłowacji i Jugosławii, a reprezentacja Polski wzięła udział w turnieju mistrzowskim rozgrywanym w czasie Światowych Igrzysk Kobiet w Pradze (1930). Wyniki sportowe były jednak dalekie od oczekiwanych, choć odnotowano kilka zwycięstw nad drużynami jugosłowiańskimi<sup>305</sup>.

W szczypiorniaka rywalizowano najpierw z Niemcami, lecz bez sukcesów, bowiem interpretacja międzynarodowych zasad piłki ręcznej sprawiała początkowo naszym graczom duże problemy. Włączenie jedenastoosobowej piłki ręcznej do programu igrzysk olimpijskich w Berlinie (1936) przyniosło ożywienie w kontaktach międzynarodowych, ale porażki jakich doznała reprezentacja Polski w towarzyskich spotkaniach z drużynami Niemiec, Austrii i Węgier spowodowały negatywną decyzję władz Polskiego Związku Piłki Ręcznej w sprawie udziału naszej drużyny narodowej w turnieju olimpijskim w Berlinie, choć w ostatnim meczu kontrolnym Polacy pokonali we Lwowie faworyzowaną drużynę Rumunii 7:3. W 1938 r. reprezentacja Polski zadebiutowała w I Mistrzostwach Świata w jedenastoosobowej piłce ręcznej, zajmując ostatecznie 7 lokatę po porażce z reprezentacją Czechosłowacji 10:12 w decydującym spotkaniu, natomiast 18 czerwca 1939 r. Polacy pokonali w Katowicach w towarzyskim meczu reprezentację Szwecji 8:6, zaliczaną do ścisłej czołówki europejskiej<sup>306</sup>.

Na przestrzeni lat trzydziestych ustabilizowała się działalność organizacyjna centrali związkowej i oddziałów terenowych. Wydawano na bieżąco nowelizowane przepisy gry w hazenę i w szczypiorniaka. Opracowano protokół przebiegu meczu. Początkowe niedobory kadr szkoleniowych i sędziowskich uzupełniali absolwenci Studium Wychowania Fizycznego Uniwersytetu Poznańskiego (1924–1949), Centralnej Wojskowej Szkoły Gimnastyki i Sportów w Poznaniu (1921–1926), Państwowego Instytutu Wychowania Fizycznego w Warszawie (1925–1929) oraz Studium

---

<sup>304</sup> D. Pietrzyk (2011), dz. cyt., s. 274; zob. także: S. Jarecki (1972), dz. cyt., s. 63–64.

<sup>305</sup> D. Pietrzyk, *Polska piłka ręczna na międzynarodowych arenach sportowych w latach 1919–1939*, [w:] J. Kwieciński, M. Tomczak, M. Łuczak (red.), *Sport i wychowanie fizyczne w badaniach naukowych. Teoria – praktyce*, PWSZ Konin 2014, s. 279–287.

<sup>306</sup> Tamże, s. 287–300.

Wychowania Fizycznego zorganizowanego na Uniwersytecie Jagiellońskim w Krakowie w 1927 r. Tradycje te kontynuowali potem absolwenci Centralnego Instytutu Wychowania Fizycznego w Warszawie (1929), przemianowanego w 1938 r. na Akademię Wychowania Fizycznego Józefa Piłsudskiego. Kursy i szkolenia organizowane były także pod patronatem Państwowego Urzędu Wychowania Fizycznego i Przynależenia Wojskowego (1927). Działacze związkowi rozpoczęli systematyczne szkolenie kadr już w 1932 r., a absolwenci kursów i obozów otrzymywali tytuły przodownika gier sportowych lub instruktora oraz sędziego kandydata. Specjalistycznym szkoleniem sędziów hazeny i szczypiorniaka zajmowały się wydziały spraw sędziowskich zlokalizowane w oddziałach terenowych i nadające tytuły sędziów okręgowych, natomiast wydział spraw sędziowskich umiejscowiony w centrali w Warszawie mianował sędziów związkowych. Niewielka grupa sędziów posiadała również uprawnienia arbitrow międzynarodowych. Kursy i szkolenia prowadzili także trenerzy związkowi w trakcie podróży służbowych po kraju<sup>307</sup>.

Podstawy finansowe dla rozwoju piłki ręcznej stanowiły głównie subwencje przyznawane przez urzędy administracji państwowej i samorządowej oraz składki członkowskie wpłacane przez kluby i stowarzyszenia zarejestrowane w okręgach i w związku. Dopełnieniem budżetów był dochód ze sprzedaży druków (protokołów i kart zgłoszeń) oraz podręczników metodyczno-szkoleniowych, a także biletów na organizowane zawody sportowe. Celem popularyzacji szczypiorniaka i hazeny w kraju obie gry umieszczono w regulaminie Państwowej Odznaki Sportowej (1931), a fakt jej posiadania odnotowywano w stosownej dokumentacji. Coraz częściej rozgrywano także mecze towarzyskie, które odbywały się w ramach tzw. świąt wychowania fizycznego i przynależenia wojskowego<sup>308</sup>.

Ważnym działaniem propagandowym dokonany przez działaczy Polskiego Związku Gier Sportowych było opublikowanie w 1930 r. przepisów hazeny i szczypiorniaka pod egidą Ministerstwa Wyznań Religijnych i Oświecenia Publicznego oraz wprowadzenie obu gier do programów międzyszkolnych zawodów sportowych<sup>309</sup>.

---

<sup>307</sup> D. Pietrzyk (2010), dz. cyt., s. 192–194; zob. także: Tenże (2011), dz. cyt., s. 276–278; zob. też: Tenże (2012), dz. cyt., s. 156–161.

<sup>308</sup> Tenże (2010), dz. cyt., s. 194; zob. także: Tenże (2011), dz. cyt., s. 275–276; zob. też: Tenże (2012), dz. cyt., s. 161–163.

<sup>309</sup> Mimo usilnych zabiegów przedstawicieli klubów i stowarzyszeń sportowych przez cały okres międzywojenny nie uzyskali formalno-prawnej zgody na prowadzenie naboru młodzieży szkolnej do organizacji kultury fizycznej, a zakaz ten zniesiono dopiero latem 1939 r. W celu pobudzenia szkolnego ruchu sportowego w 1934 r. sporządzono wzorcowy statut międzyszkolnego klubu sportowego, a stowarzyszenia tego typu miały stanowić pomoc organizacyjną i szkoleniową dla uzdolnionej sportowo



Piłka ręczna pojawiła się w Wojsku Polskim w 1925 r. za sprawą wprowadzenia do regulaminów wychowania fizycznego ćwiczeń z systemu gimnastycznego Nielsa Bukha (1880–1950), które uzupełniane były grami sportowymi, a podchorążowie ze szkół wojskowych w Warszawie szybko rozpoczęli regularne rozgrywki w szczypiorniaka. W 1927 r. mecze piłki ręcznej zaczęto rozgrywać także w Bydgoszczy, gdzie stacjonowało dowództwo 15 Wielkopolskiej Dywizji Piechoty. Z czasem drużyny reprezentujące wojskowe kluby sportowe zaczęły również startować w rozgrywkach szczypiorniaka organizowanych pod patronatem Polskiego Związku Gier Sportowych. W 1935 r. szczypiorniak stał się obowiązkową dyscypliną sportową w programie wychowania fizycznego realizowanym w Korpusie Kadetów nr 1 we Lwowie i nr 2 w Rawiczu. W strukturach wojskowych stowarzyszeń sportowych funkcjonowały również żeńskie sekcje gier sportowych, a drużyny hazeny zorganizowano między innymi w Wojskowym Klubie Sportowym „Legia” Warszawa, Wojskowym Klubie Sportowym w Łodzi i Wojskowym Klubie Sportowym „Jagiellonia” Białystok. W 1939 r. żeńską drużynę siedmioosobowej piłki ręcznej utworzono w Wojskowym Klubie Sportowym „Śmigły” Wilno<sup>310</sup>.

Pod koniec lat dwudziestych piłka ręczna stała się popularną dyscypliną sportową w środowisku robotniczych klubów sportowych. Dużą aktywność w tej dziedzinie przejawiały stowarzyszenia działające na terenie polskiej części Górnego Śląska. W Warszawie drużyna szczypiorniaka funkcjonowała w Robotniczym Klubie Sportowym „Marymont”, a drużyna hazeny została zorganizowana w Robotniczym Klubie Sportowym „Skra”. Drużyny hazeny i szczypiorniaka zawiązano także na terenie Łodzi w ramach tzw. fabrycznych klubów sportowych. Zespoły te startowały w kraju w rozgrywkach organizowanych przez okręgowe związki piłki ręcznej. Robotnicza reprezentacja Polski złożona głównie z zawodników I Robotniczego Klubu Sportowego Katowice uczestniczyła w turnieju piłki ręcznej, który odbył się w ramach II Robotniczych Igrzysk Sportowych rozgrywanych w Wiedniu w 1931 r. i uplasowała się na trzecim miejscu wśród sześciu rywalizujących reprezentacji narodowych<sup>311</sup>.

---

młodzieży szkolnej. Sankcjom prawnym nie podlegały także akademickie organizacje sportowe zrzeszające zwolenniczki hazeny i zwolenników szczypiorniaka, zob. D. Pietrzyk (2010), dz. cyt., s. 192; zob. także: Tenże (2011), dz. cyt., s. 269–271; zob. też: Tenże (2012), dz. cyt., s. 163–164.

<sup>310</sup> Tenże (2009), dz. cyt., s. 21; zob. także: Tenże (2010), dz. cyt., 183–184; zob. też: Tenże (2010), dz. cyt., s. 215.

<sup>311</sup> Piłka ręczna zadebiutowała w programie I Robotniczych Igrzysk Sportowych rozgrywanych w Niemczech we Frankfurcie nad Menem w 1925 r. Polacy nie startowali w tych zawodach ze względu na uwarunkowania formalne, tzn. Związek Robotniczych Stowarzyszeń Sportowych był w fazie organizacji i nie był jeszcze oficjalnie członkiem Socjalistycznej Międzynarodówki Sportowej (1919),

Hazena i szczypiorniak dużą popularność zdobyły w żydowskich klubach i stowarzyszeniach sportowych działających w wielu miejscowościach na terenie całego kraju, a działacze Związku Żydowskich Towarzystw Gimnastycznych i Sportowych „Makabi” organizowali nawet klubowe mistrzostwa (makabiady) w obu grach sportowych. Żydowskie organizacje sportowe uczestniczyły także w rozgrywkach o mistrzostwo Polski (w 1936 r. za sprawą działaczy krakowskiego „Makabi” zorganizowano pierwszy w Polsce turniej męskich drużyn w siedmioosobowej piłce ręcznej)<sup>312</sup>.

W kręgach niemieckiej mniejszości narodowej prym wiodła jedenastoosobowa piłka ręczna. Istotny wpływ na taki rozwój sytuacji miały pruskie tradycje kultury fizycznej sięgające w naszym kraju połowy XIX w. Na przełomie lat dwudziestych i trzydziestych XX w. niemieckie drużyny piłki ręcznej rywalizowały z polskimi zespołami o „robotnicze mistrzostwo” Górnego Śląska, a w 1935 r. niemieckie kluby sportowe wstąpiły w poczet członków Śląskiego Okręgowego Związku Gier Sportowych, uzyskując tym samym prawo do udziału w rozgrywkach o mistrzostwo Polski. Ważnym ośrodkiem rozwoju piłki ręcznej wśród niemieckiej mniejszości narodowej była również Łódź, ze względu na swój wielonarodowy charakter i mnogość stowarzyszeń sportowych<sup>313</sup>.

Żeńska piłka ręczna dominowała w środowisku ukraińskiej mniejszości narodowej. Początkowo grę uprawiały dziewczęta w ramach lekcji wychowania fizycznego w szkołach. W latach trzydziestych drużyny piłki ręcznej zaczęto organizować w lwowskich klubach sportowych oraz w Przemyślu. Brak odpowiedniej infrastruktury, kadr szkoleniowych oraz nasilenie tendencji nacjonalistycznych sprawiły, że piłka ręczna stopniowo stawała się coraz mniej popularną dyscypliną sportową wśród Ukraińców zamieszkujących na terenach Rzeczypospolitej Polskiej<sup>314</sup>.

Piłkę ręczną uprawiały także żeńskie i męskie drużyny zorganizowane w polskim klubie sportowym „Gedania”, który działał na terenie Wolnego Miasta

---

zob. D. Pietrzyk (2009), dz. cyt., 21–23; zob. także: Tenże (2010), dz. cyt., s. 183, 189, 193; zob. też: Tenże (2011), dz. cyt., s. 271–273.

<sup>312</sup> Centralną imprezą sportową była tzw. makabiada, zob. D. Pietrzyk (2011), op. cit., s. 278–279.

<sup>313</sup> W myśl umowy akcesyjnej do rozgrywek dopuszczono katowickie kluby sportowe, takie jak: ATV, „Vorwärts” i „Peter-Paul” oraz ATV Siemianowice, MTV Mysłowice i MV Chorzów. W okręgu łódzkim w zawodach mistrzowskich startowały drużyny reprezentujące Niemieckie Gimnazjum, Towarzystwo Gimnastyczno-Sportowe, Towarzystwo Gimnastyczne „Siła” i klub sportowy „Union-Touring”, zob. D. Pietrzyk (2011), dz. cyt., s. 279–281.

<sup>314</sup> Drużyny piłki ręcznej zorganizowano we Lwowie w klubach: „Czernik”, „Strzała”, „Ukraina”, USSK i „Płaj”, natomiast w Przemyślu piłkę ręczną uprawiano w Sportowym Klubie Ukraińskich Dziewcząt (SKUDi), zob. D. Pietrzyk (2011), dz. cyt., s. 281, za: S. Zaborniak (2007), dz. cyt., s. 380.

Gdańska. Zespoły te rywalizowały jednak pod patronatem Niemieckiego Związku Piłki Ręcznej, a niektóre zawodniczki „Gedanii” występowały również w reprezentacji Gdańska<sup>315</sup>.

Początek 1939 r. przyniósł kryzys polityczny w stosunkach Polski z Niemcami, natomiast latem mieszkańcy naszego kraju żyli już w atmosferze zagrożenia wojną, ale w czerwcu rozegrano jeszcze kolejną edycję mistrzostw Polski w żeńskim i męskim szczypiorniaku. Łódzcy szczypiorniści zremisowali w towarzyskim meczu z Węgrami, a reprezentacja Polski pokonała w Katowicach drużynę narodową Szwecji<sup>316</sup>.

Jesienią 1939 r. Polacy mieli rozegrać towarzyskie spotkania w piłce ręcznej z reprezentacją Rumunii we Lwowie. Niestety ze względu na zaostrzającą się sytuację geopolityczną rząd polski podjął decyzję o powszechnej mobilizacji w dniu 29 sierpnia 1939 r., a 1 września Niemcy hitlerowskie zaatakowały Polskę, rozpoczynając II wojnę światową. 17 września 1939 r. także Związek Radziecki napadł na Polskę, przyczyniając się w pełni do ostatecznej klęski militarnej wojsk polskich<sup>317</sup>. Ponieważ żadnych działań ofensywnych nie podjęły Wielka Brytania i Francja, związane z Polską sojuszami militarnymi, obaj najeźdźcy uznali po zwycięskich działaniach wojennych, że mają pełną swobodę kształtowania sytuacji na ziemiach, które zaanektowali i podzielili między siebie<sup>318</sup>.

Postępowanie okupantów było podobne. Zlikwidowano organizacje polityczne, społeczne, gospodarcze, kulturalne i młodzieżowe. Zamknięto gazety i czasopisma. Zakazano uprawiania sportu. Wywłaszczono i wysiedlono różne grupy społeczne. Integralną częścią działań okupacyjnych stał się terror i eksterminacja ludności polskiej<sup>319</sup>.

---

<sup>315</sup> D. Pietrzyk (2010), dz. cyt., s. 190; zob. także: Tenże (2011), dz. cyt., s. 273–274.

<sup>316</sup> Tenże, *Zarys historii piłki ręcznej w Polsce do 1989 roku*, [w:], J. Kwieciński, M. Tomczak (red.), *Aktywność fizyczna a zdrowie – teoria i aplikacje*, PWSZ Konin 2017, s. 311–316; zob. także: Tenże (2010), dz. cyt., s. 215–216; zob. też: A. Czubiński (2003), dz. cyt., s. 181–184.

<sup>317</sup> D. Pietrzyk (2010), dz. cyt., s. 211, 216; zob. także: A. Czubiński (2003), dz. cyt., s. 192–209. Początkowo niewielu działaczy zdawało sobie sprawę z realnego zagrożenia płynącego ze strony hitlerowskich Niemiec i Związku Radzieckiego, a zobowiązania złożone przez Wielką Brytanię i Francję na wypadek agresji niemieckiej stały się niejako gwarancją utrzymania pokoju. Jeszcze w styczniu 1939 r. piłkarska reprezentacja Polski rozegrała towarzyski mecz z Francją, a w lutym odbyły się narciarskie mistrzostwa świata w Zakopanem. W kwietniu polscy bokserzy wystartowali w mistrzostwach Europy w Dublinie, natomiast w czerwcu 1939 r. reprezentacja polskich koszykarzy została trzecią drużyną mistrzostw Europy rozegranych w Kownie. W połowie sierpnia reprezentacja Polski wyjechała na Akademickie Mistrzostwa Świata rozgrywane w Monte Carlo, a 27 sierpnia 1939 r. reprezentacja Polski w piłce nożnej wygrała 4:2 z Węgrami w Warszawie, zob. K. Szujewski (2012), dz. cyt., s. 219–234.

<sup>318</sup> A. Czubiński (2003), dz. cyt., s. 210–212.

<sup>319</sup> Tamże, s. 215–220; zob. także: J. Gaj, K. Hądzelek (1991), dz. cyt., s. 215–216, 218–220; zob. też: S. Jarecki, *Rozwój piłki ręcznej na Śląsku 1925–1960*, cz. 1, Katowice 1972, s. 72–73.

Już jesienią 1939 r. zaczęto jednak uprawiać piłkę ręczną w niemieckich klubach i stowarzyszeniach sportowych działających na okupowanych terenach naszego kraju. Do rozgrywek piłki ręcznej przystąpiły także drużyny reprezentujące niemieckie jednostki wojskowe i policyjne stacjonujące w Polsce<sup>320</sup>.

Szczypiorniaka starano się nielegalnie propagować wśród członków Szarych Szeregów na terenie okupowanej Polski. Rozgrywki w szczypiorniaka zaczęto również organizować wśród polskich żołnierzy osadzonych w niemieckich obozach jenieckich<sup>321</sup>.

W trakcie kampanii wrześniowej, w czasie okupacji oraz w okresie drugiej wojny światowej zginęła znaczna grupa zawodniczek, zawodników, sędziów oraz działaczy związanych z piłką ręczną w przedwojennej Polsce. Obok strat ludzkich wymierne były również ogromne straty materialne widoczne w postaci zniszczonych boisk i stadionów, które służyły do uprawiania hazeny i szczypiorniaka<sup>322</sup>.

Po zakończeniu działań wojennych na ziemiach polskich stopniowo reaktywowały swoją działalność kluby i stowarzyszenia, związki okręgowe oraz Polski Związek Piłki Ręcznej, który wznowił swoją działalność 18 listopada 1945 r. w Krakowie na podstawie uchwały zwołanego walnego zebrania swoich członków<sup>323</sup>.

Intensywny rozwój polskiego sportu trwał od pierwszych lat istnienia niepodległego państwa i miał swoje podłoże w działalności klubów, stowarzyszeń i ogólnokrajowych związków różnych dyscyplin sportowych, które weszły w skład światowych federacji, dając początek rozgrywkom o mistrzostwo Polski oraz rywalizacji na arenach międzynarodowych. Piłka ręczna rozwijała się początkowo spontanicznie. Dopiero na przestrzeni lat trzydziestych XX w. ukształtowała się w formie dyscypliny sportowej. W parze z rosnącą popularnością społeczną szedł rozwój organizacyjny. Rozgrywano mistrzostwa Polski (po raz pierwszy w 1929 r. w hazenie, w 1930 r. w szczypiorniaku, a w 1939 r. w siedmioosobowej piłce ręcznej kobiet). Drużyny klubowe i reprezentacyjne rywalizowały na arenach międzynarodowych. Piłka ręczna zdobyła popularność wśród młodzieży, która

---

<sup>320</sup> D. Pietrzyk (2010), dz. cyt., s. 216

<sup>321</sup> Tamże, s. 216–217.

<sup>322</sup> Tamże.

<sup>323</sup> Tamże, s. 217–218. W zebraniu wzięli udział przedstawiciele działających już okręgów: krakowskiego, łódzkiego, pomorskiego, poznańskiego i warszawskiego. W trakcie obrad delegaci wybrali nowy zarząd, a wśród dezyderatów znalazł się postulat w sprawie organizacji mistrzostw Polski w szczypiorniaku mężczyzn i kobiet w 1946 r. Przyjęto też uchwałę o powołaniu Związkowej Komisji Oskarżycielskiej celem weryfikacji zawodników, zawodniczek, sędziów i działaczy związkowych pod kątem ewentualnej współpracy z Niemcami w czasie okupacji ziem polskich i II wojny światowej.

konkurowała w międzyszkolnych zawodach sportowych. Również przedstawiciele niektórych mniejszości narodowych (Żydzi, Niemcy i Ukraińcy) uprawiali piłkę ręczną. Intensywnie zajęto się także kształceniem kadr szkoleniowych i sędziowskich. W 1934 r. polscy działacze znaleźli się w strukturach zmodernizowanej Międzynarodowej Amatorskiej Federacji Piłki Ręcznej. W 1939 r. Polski Związek Piłki Ręcznej posiadał 13 oddziałów terenowych (okręgów), które zrzeszały ponad 60 zespołów męskich i blisko 20 zespołów żeńskich uprawiających piłkę ręczną w sposób zorganizowany. Wybuch II wojny światowej zatrzymał rozwój piłki ręcznej w Polsce, ale na terenach wcielonych do Trzeciej Rzeszy i obszarach okupowanych piłkę ręczną uprawiali Niemcy. Szczypiorniaka próbowano propagować nielegalnie. W wyniku działań wojennych środowisko związane z piłką ręczną poniosło straty osobowe i materialne. Działalność Polskiego Związku Piłki Ręcznej reaktywowano po wyzwoleniu – 18 listopada 1945 r. w Krakowie.

### **3. Adaptacje piłki ręcznej na gruncie polskim do 1928 roku**

Z chwilą odzyskania przez Polskę niepodległości świadomość walorów ćwiczeń fizycznych i ich ważności w procesie wychowania dzieci i młodzieży stała się podstawą do podjęcia tej problematyki w czasie obrad tzw. Sejmu Nauczycielskiego (1919). Wśród dezyderatów przygotowanych przez Sekcję Higieny Szkolnej i Wychowania Fizycznego znalazły się również wytyczne wskazujące na celowość propagowania wśród młodzieży szkolnej gier i zabaw ruchowych w formie zajęć pozalekcyjnych. Brakowało jednak boisk do ich uprawiania, a kadrę nauczycielską początkowo stanowili prawie wyłącznie absolwenci kursów organizowanych przez Towarzystwo Gimnastyczne „Sokół”<sup>324</sup>.

Podobne działania na rzecz rozwoju wychowania fizycznego prowadzili także pedagodzy zrzeszeni w Towarzystwie Nauczycieli Szkół Średnich i Wyższych (1919). W ramach przedsięwzięć propagandowych jego członkowie zorganizowali w Warszawie w dniach 11–13 czerwca 1920 r. II Ogólnopolski Zjazd Nauczycieli Gimnastyki. W trakcie obrad plenarnych były legionista internowany w obozach

---

<sup>324</sup> J. Gaj, K. Hądzelek (1991), dz. cyt., s. 101–102; zob. także: R. Wroczyński (1985), dz. cyt., s. 336–337.

w Szczypiornie i w Łomży ppor. Henryk Świdorski wygłosił referaty na temat kształcenia i doksztalcenia kierowników wychowania fizycznego oraz realizacji programu kształcenia cielesnego w ówczesnych warunkach, a po zakończeniu wystąpienia przedstawił zgromadzonym propozycję nowej gry dla młodzieży, którą nazwał szczypiorniakiem<sup>325</sup>.

Wojna polsko-bolszewicka, która trwała w latach 1920–1921<sup>326</sup>, doprowadziła jednak do zastoju organizacyjnego praktycznie we wszystkich dziedzinach życia społecznego w naszym kraju, także w zakresie wychowania fizycznego i sportu, a Komitet Wykonawczy Polskiego Komitetu Igrzysk Olimpijskich podjął uchwałę odwołującą udział reprezentacji Polski w Igrzyskach VII Olimpiady w Antwerpii (1920)<sup>327</sup>. Ministerstwo Spraw Wojskowych wcielało bowiem w szeregi Wojska Polskiego obok wyszkolonych rezerw również ochotników rekrutujących się głównie spośród młodych ludzi, którzy uzupełniali stany w jednostkach bojowych<sup>328</sup>. W niezwykle krwawych walkach zginęło wiele tysięcy oficerów i żołnierzy, a drugie tyle odniosło rany. W bitwie pod Rohaczewem 27 września 1920 r. zginął także por. Henryk Świdorski – orędownik szczypiorniaka<sup>329</sup>.

Polacy organizując ruch sportowy po odzyskaniu niepodległości, koncentrowali się głównie na rozwoju piłki nożnej. Ogromna popularność tej dyscypliny sportowej na całym świecie czyniła z niej praktycznie samoistnego propagatora sportu również w społeczeństwie odradzającej się Rzeczypospolitej, tym bardziej że tradycje tej gry w naszym kraju sięgały okresu zaborów<sup>330</sup>. Także wśród młodzieży szkolnej piłka

---

<sup>325</sup> „Przegląd Pedagogiczny” 1920, nr 5, s. 68; W trakcie II Ogólnopolskiego Zjazdu Nauczycieli Gimnastyki (pierwszy zorganizowano wiosną 1914 r. w Warszawie) odbyło się także zebranie organizacyjne Sekcji Wychowania Fizycznego, która swoim zasięgiem miała objąć cały kraj. Dotychczas sekcja działała bowiem jedynie na obszarze Królestwa Polskiego w ramach Stowarzyszenia Nauczycielstwa Polskiego. Towarzystwo Nauczycieli Szkół Średnich i Wyższych zawiązało się w Warszawie w 1919 r. w ramach połączenia Towarzystwa Nauczycieli Szkół Wyższych działającego we Lwowie od 1884 r. i Stowarzyszenia Nauczycielstwa Polskiego, które funkcjonowało w Warszawie od 1905 r. W trakcie walnego zebrania Stowarzyszenia Nauczycielstwa Polskiego, które odbyło się w Warszawie 28 grudnia 1919 r. organizacja ta została przekształcona w okręg Towarzystwo Nauczycieli Szkół Średnich i Wyższych, zob. *Sprawozdanie z działalności Stowarzyszenia Nauczycielstwa Polskiego za rok 1919*, „Przegląd Pedagogiczny” 1919, nr 9–10, s. 455–459.

<sup>326</sup> A. Czubiński (2003), dz. cyt., s. 118–136.

<sup>327</sup> R. Wryk (2012), dz. cyt., s. 107.

<sup>328</sup> *Sprawozdanie starosty za okres 1.04.1920–31.03.1921*, Archiwum Państwowe w Koninie, Starostwo Powiatowe Konińskie, sygn. 113.

<sup>329</sup> *Zmarli. Henryk Świdorski*, „Wychowanie Fizyczne” 1920, z. 7–9, s. 198; zob. także: „Przegląd Pedagogiczny” 1920, nr 7–10, dz. cyt., s. 283–284; zob. też: J. Karcz, W. Kryński, *Zarys historii wojennej I Pułku Szwoleżerów Józefa Piłsudskiego*, Warszawa 1931, s. 59, 71, 75; *Lista strat Wojska Polskiego, polegli i zmarli w wojnach 1918–1920*, Wojskowe Biuro Historyczne, Warszawa 1934, s. 895; A. Czubiński (2003), dz. cyt., s. 127–132.

<sup>330</sup> J. Hałys, *Polska piłka nożna*, Kraków 1986, s. 13–27.

nożna miała ogromną grupę zwolenników, a w Poznaniu Towarzystwo Sportowe „Unia” zorganizowało nawet żeńską drużynę piłkarską<sup>331</sup>.

Inaczej przedstawiała się sytuacja w Niemczech, gdzie ze względu na powojenne uwarunkowania materialne zmieniono nieco zasady znanej już gry w piłkę ręczną, upodabniając niektóre z nich do przepisów ówczesnej angielskiej piłki nożnej (football). W 1920 r. piłkę ręczną zaczęto uprawiać na boiskach piłkarskich, nadając jej dla odmiany nazwę handball, a wśród członków wielu klubów sportowych zapanował pogląd, że gra w piłkę ręczną ma znaczny wpływ na wszechstronny rozwój fizyczny piłkarza. W 1921 r. pomysł ten starano się rozpropagować również w Polsce. Na łamach „Przeglądu Sportowego” opublikowano niemieckie przepisy gry w jedenastoosobową piłkę ręczną, akcentując przy tym: „że gra może być uprawiana zarówno latem, jak i zimą, także w każdej większej sali, a jej walory pozwalają, by stała się formą rozrywki praktycznie dla wszystkich”<sup>332</sup>.

Opinia jaka wtedy panowała w społeczeństwie polskim na temat niemieckiego sportu spowodowała, że piłka ręczna nie zyskała wielu zwolenników. Maksymilian Wilimowski (1886–1951), który kierował Wydziałem Wychowania Fizycznego przy Polskim Komitecie Plebiscytowym na Górnym Śląsku, pisał już w 1920 r. na łamach „Sportowca”, że: „gra Niemca jest brutalna i nie zasługuje na miano sportu, natomiast kulturalny sport Anglika, Szweda czy Duńczyka to sport we właściwym tego stopnia znaczeniu oparty nie na sile, tylko na technice i taki też jest, i taki będzie nasz polski sport”<sup>333</sup>. Na Górnym Śląsku uważano także, że działalność organizacji sportowych niemieckiej mniejszości narodowej utrudniała w praktyce rozwój polskich klubów i stowarzyszeń sportowych i ewentualną ich integrację w tworzących strukturach regionalnych. Niekiedy na ziemiach Drugiej Rzeczypospolitej lansowane było również hasło: „Z Niemcami grać nie będziemy”<sup>334</sup>.

Prężnie rozwijający się światowy ruch sportowy kobiet ujęty w ramy organizacyjne międzynarodowej federacji (FSFI 1921) zdecydowanie promował

---

<sup>331</sup> *Pierwsza żeńska drużyna footballowa w Polsce*, „Przegląd Sportowy” 1921, 17 listopada, nr 18, 17, s. 14; zob. także: *Z teorii gry w piłkę nożną*, „Przegląd Sportowy” 1921, 18 czerwca, nr 5, s. 3–4; Powstające w klubach i stowarzyszeniach sportowych drużyny zaczęły z czasem rywalizować w rozgrywkach, a powołanie do życia Polskiego Związku Piłki Nożnej (1919) umożliwiło nawiązanie kontaktów międzynarodowych, zob. J. Hałys (1986), dz. cyt., s. 31–47; zob. także: *Pamiętnik polskiego sportu*, „Przegląd Sportowy” 1922, 22 grudnia, nr 51, s. 38–40; zob. też: *Różne Wiadomości. Krajowe*, „Przegląd Sportowy” 1921, 9 czerwca, nr 8, s. 9; *Piłkarstwo polskie w świetle cyfr*, „Przegląd Sportowy” 1923, 6 kwietnia, nr 14, s. 4; „Przegląd Sportowy” 1923, 13 kwietnia, nr 15, s. 3.

<sup>332</sup> D. Pietrzyk (2009), dz. cyt., s. 15.

<sup>333</sup> H. Rechowicz (1997), dz. cyt., s. 105; zob. także: A. Steuer (2008), dz. cyt., s. 78–85.

<sup>334</sup> A. Steuer (2008), dz. cyt., s. 191.

lekkoatletykę, która propagowana była wśród młodzieży w trakcie zajęć wychowania fizycznego również pod postacią zabaw i gier ruchowych z elementami biegów, skoków i rzutów piłką. Popularnym sportem pań w wielu krajach Europy obok amerykańskiej koszykówki stała się szybko hazena, mająca czeski rodowód, skutecznie popularyzowana przez Czecha Jaroslava Trantinę (1891–1954), jednego z członków założycieli międzynarodowej federacji żeńskich sportów (FSFI). Gra mająca znamiona piłki ręcznej pojawiła się również w Polsce za sprawą międzynarodowych kontaktów lekkoatletek „Cracovii” Kraków, które prawdopodobnie zapoznały się z jej zasadami, przebywając na zawodach sportowych na terenie Czechosłowacji (rywalizację poza granicami naszego kraju, podobnie jak w przypadku piłki nożnej, umożliwiała członkostwo Polskiego Związku Lekkiej Atletyki w strukturach międzynarodowej federacji od 1921 r.)<sup>335</sup>.

Pokazowe pionierskie mecze hazeny zostały rozegrane w Krakowie 17 i 24 września 1922 r. (pierwszy mecz zakończył się wynikiem 7:5, a drugi 3:2). Powyższe wydarzenia opisano nawet na łamach „Przeglądu Sportowego”, apelując przy tym do działaczy: „by również w naszym kraju zakładano podobne drużyny w klubach i stowarzyszeniach sportowych, podając dla przykładu wielotysięczną rzeszę czechosłowackich hazenistek”<sup>336</sup>. Niestety konflikt demarkacyjny trwający od stycznia 1919 r. między naszymi krajami ograniczał lokalne i międzypaństwowe inicjatywy także w zakresie sportowej rywalizacji i współpracy, a kolejne przesilenie, jakie nastąpiło pod koniec 1922 r., spowodowało wydanie przez władze polskiego sportu w styczniu 1923 r. oświadczenia nakazującego: „zawieszenie wszelkiej współpracy ze stroną czechosłowacką do momentu zakończenia sporu granicznego”<sup>337</sup>.

Istotny wpływ na kształtowanie się poglądów na rolę wychowania fizycznego i sportu w niepodległej Polsce miały postulaty przedstawicieli klubów sportowych, organizacji i stowarzyszeń formułowane podczas I Kongresu Polskiego Sportu (1923) zorganizowanego z inicjatywy działaczy Związku Polskich Związków Sportowych (1922) w Warszawie, a w czasie obrad wnioskowano między innymi: „o szerszy kontakt władz szkolnych z władzami sportowymi oraz o równomierne uprawianie przez

---

<sup>335</sup> S. Zaborniak, *Zarys początków działalności Polskiego Związku Lekkiej Atletyki (1919–1939)*, [w:] S. Zaborniak (red.), *Z dziejów kultury fizycznej w Polsce*, Rzeszów 2005, s. 137.

<sup>336</sup> D. Pietrzyk (2009), dz. cyt., s. 14–15.

<sup>337</sup> „Przegląd Sportowy” 1923, 12 stycznia, nr 2, s. 1; zob. także: W. Roszkowski (2005), dz. cyt., s. 21, 30.



młodzież wszelkich dyscyplin sportowych z uwzględnieniem gimnastyki metodycznej, gier z piłką i zabaw ruchowych”<sup>338</sup>.

Okólnik ministra oświaty (1922) w sprawie organizowania i popierania wychowania fizycznego w szkolnictwie adresowany był głównie do dyrektorów szkół średnich i powszechnych zlokalizowanych w miastach i zobowiązywał ich: „do opracowywania całorocznego planu metodycznych ćwiczeń cielesnych realizowanych w trakcie godzin lekcyjnych, a także do organizacji zabaw i gier ruchowych oraz zajęć sportowych w godzinach popołudniowych na otwartej przestrzeni”<sup>339</sup>. Ten sposób realizacji wytyczonych zadań determinowały jednak możliwości materialne kraju, które rzutowały na powolny rozwój sportowego budownictwa przy szkołach oraz niedobór wykwalifikowanych kadr szkoleniowych dla potrzeb gier sportowych, w tym piłki ręcznej<sup>340</sup>.

Mimo istniejących trudności zainteresowanie młodzieży taką formą uprawiania gier sportowych było znaczne, a 10 maja 1923 r. w trakcie zawodów sportowych warszawskich drużyn harcerskich przeprowadzono po raz pierwszy oficjalny turniej szczypiorniaka<sup>341</sup>. W efekcie rosnącej popularności gier sportowych w państwowych gimnazjach i seminariach nauczycielskich zaczęto organizować także zawody międzyszkolne i po trzyletniej przerwie 10 czerwca 1923 r. w Warszawie rozegrano oficjalny mecz szczypiorniaka między reprezentacjami Gimnazjum Władysława Giżyckiego (1875–1950) i Gimnazjum im. Jana Zamoyskiego<sup>342</sup>.

Szczypiorniak znalazł się również w programie całorocznego IV Państwowego Kursu Wychowania Fizycznego zorganizowanego w Warszawie przez Wydział Higieny Szkolnej i Wychowania Fizycznego Ministerstwa Wyznań Religijnych i Oświecenia Publicznego. W dniu 29 czerwca 1923 r. w czasie uroczystego zakończenia szkolenia odbył się mecz absolwentów w szczypiorniaka, ale pokaz zrobił na obserwatorach złe

---

<sup>338</sup> Wskazywano także na potrzebę usamodzielnienia organizacyjnego rozwijającego się ruchu sportowego wśród kobiet, środowisk robotniczych i młodzieży wiejskiej, a ze względu na specyfikę potrzeb polskiej armii zaproponowano również odrębną organizację wychowania fizycznego i sportu dla żołnierzy, zob. *Pierwszy Polski Kongres Sportowy*, „Przegląd Sportowy” 1923, 20 kwietnia, nr 16, s. 3; zob. także: *Pierwszy Polski Kongres Sportowy – Uchwały*, „Sportowiec” 1923, 11 czerwca, nr 10, s. 38–39; zob. też: *Sprawozdanie z Pierwszego Polskiego Kongresu Sportowego*, „Stadion” 1923, 3 maja, nr 1, wydanie nadzw.

<sup>339</sup> L. Nowak (1996), dz. cyt., s. 34–39; zob. też: *Okólnik MWRiOP „Strzelec”* 1922, 19 marca, nr 4, s. 9.

<sup>340</sup> Tamże.

<sup>341</sup> *Zawody harcerskie*, „Strzelec” 1923, 15 maja, nr 8, s. 11; zob. także: *Praca sportowa w I Warszawskim Hufcu rozpoczęta*, „Harcierz” 1921, 19 listopada, nr 30, s. 232.

<sup>342</sup> D. Pietrzyk (2009), dz. cyt., s. 18.

wrażenie: „wobec dużej ilości rozmów i krzyków graczy oraz braku kombinacji w grze”<sup>343</sup>.

Rozgrywki szkolnych drużyn w szczypiorniaka wznowiono w Warszawie w kwietniu 1924 r., a 1 czerwca w trakcie okręgowego zlotu Gniazd Sokolich Dzielnicy Mazowieckiej na stołecznych Dynasach odbył się mecz między drużyną miejscowego „Gniazda” IV i reprezentacją „Gniazda” z podwarszawskiego Grójca<sup>344</sup>. Jesienią 1924 r. odbyła się Olimpiada Harcerska na warszawskiej Agrykoli z udziałem ponad 100 uczestników z Warszawy, Poznania, Lwowa oraz Łodzi i w programie były także zawody w szczypiorniaka. W pierwszym spotkaniu reprezentacja stolicy pokonała zespół z Poznania 5:0, a drużyny lwowskie rozegrały mecz pokazowy zakończony wynikiem remisowym 2:2<sup>345</sup>.

W 1924 r. szczypiorniak znalazł się oficjalnie w programie wychowania fizycznego dla klasy IV i V nowego polskiego 5-letniego gimnazjum państwowego, które zostało zorganizowane na podstawie wytycznych Ministerstwa Wyznań Religijnych i Oświecenia Publicznego (1922)<sup>346</sup>. Niedostateczna liczba przyszkolnych boisk do gier sportowych powodowała, że dużo większą uwagę zwracano jednak na grę w szczypiorniaka w czasie zajęć pozaszkolnych. Istotną rolę w popularyzowaniu gry wśród młodzieży odgrywały tym samym tzw. letnie obozy szkoleniowe wychowania fizycznego i przysposobienia wojskowego hufców szkolnych, organizowane na podstawie okólnika Ministerstwa Wyznań Religijnych i Oświecenia Publicznego (1922)<sup>347</sup>. Dokument ten opierający się na założeniach projektu ustawy o obowiązkowym wychowaniu fizycznym i powszechnym przysposobieniu do obrony Rzeczypospolitej Ministerstwa Spraw Wojskowych (1921) przewidywał bowiem w programie przeszkolenia: „także grę w szczypiorniaka w ramach podnoszenia poziomu sprawności fizycznej młodzieży”<sup>348</sup>.

---

<sup>343</sup> *Zamknięcie IV Państwowego Kursu WF*, „Stadion” 1923, 11 lipca, nr 11, s. 10–11; zob. także: L. Nowak (1996), dz. cyt., s. 96–97.

<sup>344</sup> *Przewodnik Gimnastyczny*, „Sokół” 1924, nr 7–8, s. 17.

<sup>345</sup> *Dział sportowy*, „Skaut” 1924, nr 8–10, s. 66; zob. także: S. Zaborniak, *Harcerskie Kluby Sportowe Drugiej Rzeczypospolitej (1919–1939)*, [w:] E. Czop (red.), *Z dziejów ruchu harcerskiego. Studia – Szkice – Materiały 1911–2006*, Rzeszów 2006, s. 57–86.

<sup>346</sup> L. Nowak (1996), dz. cyt., s. 129–133.

<sup>347</sup> Tamże, s. 181.

<sup>348</sup> S. Kopczyński, *Obóz szkolny w Mikuliczynie*, „Stadion” 1924, 9 października, nr 41, s. 27; zob. także: AP w Koninie, Starostwo Powiatowe Słupca (1918/1919–1932), sygn. 469, Powiatowa Komenda WFIPW (korespondencja 1924–1925). Załączniki do Rozkazu Tajnego DOK VII w Poznaniu nr 47 z 3.09.1923 r. (Organizacja przysposobienia rezerw na terenie DOK VII, s. 39–42): Hufce Szkolne – zarządzenia wykonawcze, s. 24–25 oraz *Warunki uzyskania świadectw przysposobienia wojskowego*,

Po zakończeniu wojny polsko-bolszewickiej w 1921 r. nastąpiło również ożywienie społecznego ruchu sportowego. Postępował także rozwój organizacyjny. Wzrastała liczba klubów i stowarzyszeń oraz związków sportowych w naszym kraju. Rozpoczęto rozgrywanie mistrzostw Polski i wznowiono kontakty międzynarodowe<sup>349</sup>. W opinii działaczy ilościowy rozwój sportu kwalifikowanego nie przekładał się jednak na wyniki jakościowe i decydenci zaproponowali zreorganizowanie organów centralnych i polskich związków sportowych w celu stworzenia lepszych warunków finansowych dla rozwoju sportu w Polsce. Zarekomendowali też organizowanie szeregu zawodów o charakterze prowincjonalnym w wielu dyscyplinach sportowych oraz postulowali, aby wzrosła liczba prowadzonych kursów dla nauczycieli i instruktorów wychowania fizycznego i sportu oraz liczba boisk sportowych i stadionów<sup>350</sup>.

W ramy organizacyjne ujęty został także ruch sportowy w szkołach średnich na terenie całego kraju (Okólnik Ministerstwa Wyznań Religijnych i Oświecenia Publicznego wydany został 13 stycznia 1925 r.) i powstające szkolne koła i kluby sportowe miały organizować przez cały rok szkolny różnego rodzaju zawody sportowe, w tym rozgrywki w szczypiorniaka, a finałem całorocznych zmagania miały być masowe imprezy miejskie, powiatowe i wojewódzkie dla młodzieży nazwane świętami sportu szkolnego<sup>351</sup>.

Na przykład w Mławie uprawiano szczypiorniaka w kole sportowym miejscowego gimnazjum już w 1924 r.<sup>352</sup>, a w Częstochowie w maju 1925 r. reprezentacja I Gimnazjum Państwowego pokonała w szczypiorniaka drużynę

---

s. 26–28; zob. też: J. Chelmecki (1993), dz. cyt., s. 35–44; zob. także: L. Szymański (1995), dz. cyt., s. 121–123.

<sup>349</sup> H. Młodzianowska, *Kształtowanie się struktury organizacyjnej wychowania fizycznego i sportu w Polsce w latach 1918–1925*, „Kultura Fizyczna” 1960, nr 7–8, s. 507–508.

<sup>350</sup> Zakładano nawet zwrócenie się do komisji sejmowej o wniesienie pod obrady parlamentu ustawy sportowej dotyczącej między innymi budowy boisk, stadionów i rządzeń sportowych, ale dopiero w miastach liczących ponad 50 tys. mieszkańców. Chodziło bowiem głównie o stworzenie lepszych warunków do udziału w kolejnych igrzyskach olimpijskich zaplanowanych na 1928 r. w Amsterdamie. W 1924 r. nasi reprezentanci wystartowali po raz pierwszy w zimowych igrzyskach olimpijskich, które odbyły się we Francji w Chamonix (Polacy wzięli udział w tzw. Tygodniu Sportów Zimowych w Chamonix, ale z opóźnieniem i w niepełnym składzie, a dopiero VIII Kongres Olimpijski w Pradze (1925) uznał te zawody za I Zimowe Igrzyska Olimpijskie). W tym samym roku Polacy wystartowali w letnich igrzyskach olimpijskich w Paryżu, ale zdobyli tylko srebrny medal w drużynowym wyścigu kolarskim na torze oraz brązowy medal w jeździeckim konkursie skoków przez przeszkody, zob. J. Chelmecki (1993), dz. cyt., s. 28–29; zob. także: M. Rotkiewicz, K. Hądzelek (2007), dz. cyt., cz. 2, s. 119; zob. też: K. Szujewski (2012), dz. cyt., s. 54–72; D. Pietrzyk (2009), dz. cyt., s. 19.

<sup>351</sup> Program przewidywał również zawody w innych grach sportowych, a także konkurencje lekkoatletyczne i typowo żołnierskie, jak choćby rzut granatem czy strzelanie, zob. L. Nowak (1996), dz. cyt., s. 198–199; zob. także: L. Szymański (1995), dz. cyt., s. 123–124; zob. też: H. Pietrzak, *Święta sportu młodzieży szkolnej województwa śląskiego*, [w:] L. Nowak (red.), *Z najnowszej historii kultury fizycznej w Polsce*, Gorzów Wlkp. 2007, t. 8, s. 369–379.

<sup>352</sup> *Sport w szkole. Szczypiorniak w Mławie*, „Stadion” 1925, 7 maja, nr 19, s. 19.

lokalnego Seminarium Nauczycielskiego 6:1<sup>353</sup>. W Warszawie natomiast odbyły się mistrzostwa szkół średnich w szczypiorniaka, w których zwyciężyła drużyna z Gimnazjum im. Tadeusza Rejtana przed zespołami z Gimnazjum im. Adama Mickiewicza i Gimnazjum im. Króla Władysława IV<sup>354</sup>, a jesienią 1925 r. reprezentacja Gimnazjum im. Jana Zamoyskiego rozegrała towarzyski mecz szczypiorniaka z drużyną AZS Warszawa, remisując 5:5<sup>355</sup>.

W Kaliszu uczniowie kilku szkół średnich także rywalizowali w szczypiorniaka o mistrzostwo miasta i w ramach obchodów Święta Sportu Szkolnego rozegrali między sobą zawody finałowe, a końcowe zwycięstwo przypadło zespołowi z Gimnazjum Państwowego im. Tadeusza Kościuszki, który pokonał drużynę z Gimnazjum Związku Zawodowego Nauczycieli Polskich Szkół Średnich 12:2 i z Gimnazjum im. Adama Asnyka 5:4. W Krakowie próbowano najpierw grać w szczypiorniaka w klubach sportowych już w 1923 r., a tradycje te podtrzymywali potem zawodnicy „Cracovii”, „Jutrzenki” oraz „Wawelu”<sup>356</sup>.

W niektórych regionach Polski uprawiana była także piłka ręczna mająca niemiecki rodowód<sup>357</sup>. W 1925 r. dyscyplina ta została zaprezentowana w trakcie pierwszych międzyszkolnych zawodów, które rozegrano w Poznaniu z udziałem 10 drużyn (w tym 6 miejscowych), a w pokazowym spotkaniu zmierzyły się ze sobą zespoły reprezentujące Gimnazjum im. Gotthilfa Bergera i Gimnazjum im. Karola Marcinkowskiego<sup>358</sup>. Na Pomorzu w Lubawie rozgrywano mecze piłki ręcznej między drużyną Gimnazjalnego Klubu Sportowego „Lubawa” i zespołami miejscowych klubów sportowych, takich jak „Polonia” oraz „Czarni”. Gimnazjaliści zorganizowali także w czasie Zielonych Świąt w czerwcu 1925 r. zawody sportowe we wsi Rumienica na granicy polsko-niemieckiej, w czasie których odbył się pokazowy mecz piłki ręcznej

---

<sup>353</sup> *Częstochowa*, „Stadion” 1925, 14 maja, nr 20, s. 5.

<sup>354</sup> *Trzy mistrzostwa szkolne*, „Stadion” 1925, 18 czerwca, nr 25, s. 7–8.

<sup>355</sup> *Sport w szkole*, „Stadion” 1925, 14 października, nr 42, s. 15.

<sup>356</sup> D. Pietrzyk (2009), dz. cyt., s. 20; Szczypiorniaka uprawiano w 52 gimnazjach i 21 państwowych seminariach nauczycielskich oraz 59 gimnazjach i w 3 seminariach o innym statusie prawnym, zob. *Stan wychowania fizycznego w szkołach średnich i seminariach nauczycielskich na obszarze Rzeczypospolitej według ankiety z 1924/1925*, „Wychowanie Fizyczne” 1927, z. 3, s. 67.

<sup>357</sup> *Dr Tadeusz Cyprian*, „Sport” 1923, 3 grudnia, nr 76, s. 431; zob. także: *Narczyż Süsserman. Z historii piłki ręcznej*, „Sport” 1925, 23 września, nr 153, s. 407–408.

<sup>358</sup> D. Pietrzyk (2009), dz. cyt., s. 18; zob. także: „Wychowanie Fizyczne” 1925, kwiecień–czerwiec, z. 2, s. 129; zob. też: Z. Grot, J. Gaj (1973), dz. cyt., s. 231.

między Gimnazjalnym Klubem Sportowym „Lubawa” i Wojskowym Klubem Sportowym „Jaskółka”, zakończony wynikiem remisowym 2:2<sup>359</sup>.

W Rohatyniu w Małopolsce w ramach Święta Sportu Szkolnego w Gimnazjum Państwowym im. Piotra Skargi rozegrano mecze piłki ręcznej o mistrzostwo klas pierwszych i drugich, a w opinii obserwatora: „gra była bardzo żywa i odpowiednia do wieku grających oraz niedużych wymiarów boiska”<sup>360</sup>. Masowo uprawiały piłkę ręczną także dziewczęta w Samborze, gdzie tradycje gry sięgały 1924 r.: „kiedy to uczennice Gimnazjum Żeńskiego zorganizowały Koło Sportowe i przeprowadziły po raz pierwszy wewnętrzne zawody”<sup>361</sup>. W 1925 r. w trakcie Święta Sportu Szkolnego zorganizowanego w Samborze przez Sekcję Wychowania Fizycznego Towarzystwa Przyjaciół Młodzieży Szkolnej żeńskie zespoły rozegrały już cały szereg meczów piłki ręcznej, a zwycięstwo w zawodach odniosła drużyna o nazwie „Orlice” I z Gimnazjum Żeńskiego, która wygrała z drużyną „Jadwigi” ze Szkoły Powszechnej oraz zespołem „Sparty” z Seminarium Nauczycielskiego<sup>362</sup>.

W 1925 r. redakcja „Gazety Porannej” we Lwowie zorganizowała po raz pierwszy turniej piłki ręcznej, w którym udział wzięły męskie zespoły reprezentujące miejscowe polskie kluby sportowe („Lechia” i „Pogoń”) i żydowskie („Hasmonea” i „Dror”). Do rywalizacji przystąpiły także szkolne drużyny z lwowskich gimnazjów (I, IV i XI) oraz zespół reprezentujący I Lwowską Drużynę Harcerską<sup>363</sup>. Pod koniec 1926 r. lwowianin Włodzimierz Humen opublikował również zasady gry pt. *Piłka ręczna*, które wydrukowało Towarzystwo Zabaw Ruchowych we Lwowie, a Księgarnia Zakładu Narodowego Ossolińskich w Warszawie zaczęła polecać wolumen czytelnikom<sup>364</sup>.

Piłka ręczna zdobywała popularność również na polskiej części Górnego Śląska (1922), jednak gra początkowo zyskiwała zwolenników głównie wśród mniejszości

---

<sup>359</sup> Tamże; zob. także: *Sprawozdanie z działalności Koła Sportowego w klasycznym gimnazjum w Lubawie od 1923 roku*, „Stadion” 1925, 16 kwietnia, nr 38, s. 17.

<sup>360</sup> *Sport w szkole*, „Stadion” 1925, 8 lipca, nr 28, s. 12.

<sup>361</sup> *Pierwsze żeńskie zawody lekkoatletyczne w Samborze*, „Sport” 1924, 29 października, nr 113, s. 113.

<sup>362</sup> D. Pietrzyk (2009), dz. cyt., s. 20; W turnieju brały udział także inne drużyny ze Szkoły Powszechnej im. Elizy Orzeszkowej oraz z II Gimnazjum („Szarotki”), Seminarium Żeńskiego Rosyjskiego („Łastiwki”), Polskiej Szkoły Handlowej („Polonia”) i Żydowskiej Szkoły Handlowej („Jutrzenka”).

<sup>363</sup> Tamże; zob. także: *Turniej w piłce ręcznej*, „Sport” 1925, 23 czerwca, nr 140, s. 244; zob. też: *Piłka ręczna – gra przyszłości*, „Sport” 1925, 8 lipca, nr 142, s. 266; *Turniej w piłce ręcznej*, „Sport” 1925, 7 października, nr 155, s. 426.

<sup>364</sup> Książka otrzymała jednak niepochebną recenzję na łamach „Wychowania Fizycznego” ze względu na zbyt duże podobieństwo piłki ręcznej do piłki nożnej i tym samym jednostronność w oddziaływaniu psychofizycznym na organizm uczestnika gry, zob. D. Pietrzyk (2009), dz. cyt., s. 24; zob. także: „Wychowanie Fizyczne” 1926, z. 2, s. 100–101; zob. też: „Stadion” 1926, 16 września, nr 37, s. 2.

niemieckiej zrzeszonej w lokalnych organizacjach sportowych, bowiem w 173 polskich klubach sportowych działających na tym terenie w latach 1919–1921 nie uprawiano tej dyscypliny sportowej<sup>365</sup>.

Pierwszą drużynę piłki ręcznej zorganizowano w 1921 r. w niemieckim klubie sportowym S.C. Prussem w Raciborzu<sup>366</sup>. Później drużyny piłki ręcznej tworzone były najczęściej w ramach towarzystw gimnastycznych (*turnverein*), a dla młodzieży formowano je przy gminach wyznaniowych w formie stowarzyszeń (*jugendkraft*)<sup>367</sup>. W 1924 r. rozegrano pierwsze mistrzostwa województwa śląskiego, w których zwyciężył zespół „Vorwärts” Katowice<sup>368</sup>, ale w zawodach brały udział tylko drużyny reprezentujące kluby sportowe niemieckiej mniejszości narodowej związane z ruchem Spiel-und Eislaufverein, którego centrala znajdowała się w Siemianowicach<sup>369</sup>.

Podobna sytuacja miała miejsce w Wielkopolsce, gdzie po odzyskaniu niepodległości (1919) swoją działalność wznowiło wiele niemieckich zrzeszeń gimnastyczno-sportowych. W Poznaniu działacze Deutsche Sport-Club Posen zaczęli organizować rozgrywki piłki ręcznej dla młodzieży również w ramach dorocznych świąt niemieckiego sportu (*Deutsches Sportfest*), a udział w zawodach brały także drużyny z Pomorza i ze Śląska<sup>370</sup>.

Również w Łodzi piłka ręczna początkowo znalazła sympatyków jedynie w środowisku niemieckiej mniejszości narodowej, a pierwszy mecz piłki ręcznej rozegrały między sobą w 1925 r. drużyny złożone z piłkarzy i gimnastyków będących na co dzień członkami Stowarzyszenia Sportowego „Union” (1897) i Łódzkiego Towarzystwa Gimnastyczno-Sportowego (1908)<sup>371</sup>. Wielonarodowościowa specyfika miasta pozwoliła jednak na równoczesne uprawianie szczypiorniaka przez członków

---

<sup>365</sup> A. Steuer (2008), dz. cyt., s. 79–84.

<sup>366</sup> Tamże, s. 49.

<sup>367</sup> *Okręg Górnośląski. Piłka ręczna*, „Stadion” 1924, 11 grudnia, nr 50, s. 16; zob. także: *Okręg Górnośląski. Piłka ręczna*, „Stadion” 1924, 23 października, nr 43, s. 22; zob. też: *Okręg Górnośląski. Piłka koszykowa*, „Stadion” 1924, 2 października, nr 40, s. 18; A. Steuer (2008), dz. cyt., s. 90–91, 265–266.

<sup>368</sup> *Okręg Górnośląski*, „Stadion” 1925, 22 stycznia, nr 4, s. 16.

<sup>369</sup> A. Steuer (2008), dz. cyt., s. 98.

<sup>370</sup> T. Ziółkowska (1996), dz. cyt., s. 95–103; zob. także: R. Wieczorek, *Działalność klubów sportowych miasta Poznania w latach 1919–1939*, „Roczniki Naukowe WSWF Poznań” 1969, s. 181–186; zob. też: D. Borowski, C. Orlik, *Księga pamiątkowa sportu w Kościanie*, Kościan 2012, s. 39–40.

<sup>371</sup> *Zawody sportowe Łódzkiego Związku Lekkoatletycznego*, „Ekspres Ilustrowany Wieczorny” 1925, 24 września, nr 222, s. 7; Miasto było największym skupiskiem Niemców w byłym Królestwie Polskim (1815–1918) i już na przełomie XIX i XX w. działało tu 28 niemieckich stowarzyszeń kultury fizycznej, zob. A. Bogusz, *Niemieckie stowarzyszenia sportowe w Łodzi 1824–1939*, Łódź 1992, s. 1–56.

polskich stowarzyszeń sportowych, a inicjatorami rozgrywek byli przedstawiciele Łódzkiego Klubu Sportowego (1908)<sup>372</sup>.

Spółeczeństwo polskie po latach pruskiej okupacji i germanizacji zainteresowane było głównie umacnianiem narodowego charakteru państwa, także w dziedzinie wychowania fizycznego i sportu, a większość Polaków wyrażała niechęć do niemieckiej mniejszości narodowej i jej dokonań w dziedzinie kultury fizycznej<sup>373</sup>. Postawie takiej sprzyjała również antypolska polityka władz państwowych Niemiec prowadzona po traktacie wersalskim<sup>374</sup>.

Polsko-czechosłowacki traktat arbitrażowy podpisany w kwietniu 1925 r. połączony z umową handlową i układem regulującym sytuację mniejszości narodowych po obu stronach granicy umożliwił ponowne nawiązanie kontaktów sportowych między krajami<sup>375</sup>. Tym razem reprezentacja Warszawy złożona z lekkoatletek stołecznych klubów sportowych („Polonii”, AZS i „Grażyny”)<sup>376</sup>, uczestnicząc w zawodach lekkoatletycznych rozgrywanych w Brnie<sup>377</sup>, miała również okazję obejrzyć mistrzowskie spotkanie miejscowych zespołów w hazenie kobiet (oficjalne rozgrywki pań prowadzone były w Czechosłowacji już od 1921 r., a w 1923 r. rozegrano po raz pierwszy zawody dla drużyn męskich)<sup>378</sup>.

Po powrocie do kraju zawodniczki warszawskiej „Polonii” jako pierwsze zorganizowały z końcem lipca 1925 r. drużynę piłki rzucanej (hazeny), przywożąc przy okazji przepisy gry, które dość szybko zostały przetłumaczone na język polski. Sportowy charakter hazeny wzbudził początkowo zainteresowanie jedynie wśród lekkoatletek stołecznej Warszawianki, które stworzyły podobną drużynę, ale jesienią

---

<sup>372</sup> *Zawody lekkoatletyczne ŁKS-u*, „Ekspres Ilustrowany Wieczorny” 1925, 11 maja, nr 109, s. 7.

<sup>373</sup> T. Jurek (1996), dz. cyt., s. 87–94; zob. także: T. Jurek (2002), dz. cyt., s. 10–12.

<sup>374</sup> J. Gaj, *Antypolska działalność nacjonalistycznych niemieckich stowarzyszeń sportowych w Polsce w latach międzywojennych*, „Zeszyty Naukowe AWF Gdańsk” 1985, nr 8, s. 201–208; zob. także: H. Rechowicz, *Wpływ konfliktu polsko-niemieckiego i rywalizacji polsko-niemieckiej na rozwój polskiego sportu w województwie śląskim (1922–1939)*, [w:] L. Nowak (red.), *Z najnowszej historii kultury fizycznej w Polsce*, Gorzów Wlkp. 2004, t. 6, s. 149–154; zob. też: A. Steuer (2008), dz. cyt., s. 127; H. Chałupczak, T. Browarek (1998), dz. cyt., s. 266–268; Z. Grot, J. Gaj (1973), dz. cyt., s. 64–68, 120–127, 174–176.

<sup>375</sup> H. Chałupczak, T. Browarek (1998), dz. cyt., s. 41–42.

<sup>376</sup> B. Pędraszewska, *Formy upowszechniania lekkiej atletyki w przedwojennej Warszawie w świetle źródeł prasowych (1899–1939)*, [w:] L. Nowak (red.), dz. cyt., 2007, t. 8, s. 179–190; zob. także: Z. Pawluczuk, *Miejsce sokolic w polskiej lekkoatletyce kobiecej w latach 1919–1939*, [w:] B. Woltmann (red.), *Z najnowszej historii kultury fizycznej w Polsce*, Gorzów Wlkp. 1998, t. 3, s. 25–33; zob. też: M. Rotkiewicz, *Początki i rozwój kobiecych klubów sportowych w Warszawie (do 1939 roku)*, [w:] S. Zaborniak (red.), dz. cyt., 2005, s. 259–267.

<sup>377</sup> *Polska lekkoatletyka w Brnie*, „Stadion” 1925, 4 czerwca, s. 9; zob. także: *Międzynarodowe zawody lekkoatletyczne w Brnie*, „Stadion” 1925, 11 czerwca, nr 24, s. 7–8.

<sup>378</sup> S. Janáček, F. Taborsky, J. Safarikova (1989), dz. cyt., s. 13.

1925 r. powołano w Warszawie kolejną drużynę hazeny, która reprezentowała Związek Żydowskich Towarzystw Sportowych „Makabi”<sup>379</sup>. Pierwszy oficjalny mecz hazeny został jednak rozegrany w stolicy dopiero w kwietniu 1926 r. W spotkaniu tym zespół „Polonii” Warszawa pokonał drużynę „Warszawianki” 9:3<sup>380</sup>, a bezpośrednio po zawodach na łamach „Stadionu” opublikowano także zasady i przepisy gry oraz scharakteryzowano podstawowe elementy techniczne niezbędne w sportowej rywalizacji<sup>381</sup>.

Piłka ręczna pojawiła się w tym okresie również w polskiej armii<sup>382</sup>. Modyfikacja regulaminu wychowania fizycznego przeprowadzona w 1925 r. i wdrożenie do jego treści elementu gier drużynowych na podstawie duńskiej metody gimnastycznej Nielsa Bukha (1880–1952)<sup>383</sup> spowodowało zmiany w programie wyszkolenia rekruckiego. Uczestnictwo w zajęciach z piłki ręcznej zaproponowano najpierw żołnierzom w Szkole Podchorążych Rezerwy w Warszawie, a zwolennicy gry zaczęli rywalizować w wewnętrznych rozgrywkach kompanijnych. Z czasem w szczypiorniaku zaczęto konkurować z reprezentacyjnymi drużynami stołecznej Oficerskiej Szkoły Piechoty i Oficerskiej Szkoły Sanitarnej<sup>384</sup>.

Piłka ręczna zaczęła zdobywać zwolenników także w robotniczych klubach sportowych powstających coraz liczniej w bardziej uprzemysłowionych regionach II Rzeczypospolitej (polska część Górnego Śląska, Zagłębie Dąbrowskie, Kraków, Lwów, Łódź, Warszawa), gdzie tradycje sportu wśród proletariatu sięgały początku

---

<sup>379</sup> D. Pietrzyk (2009), dz. cyt., s. 20–21; zob. także: *W obozie mistrzyń Polski w Hazenie. Rozmowa z pionierką tego sportu w Polsce Szmidówną, ostoją drużyny „Polonii”*, „Przegląd Sportowy” 1931, 14 października, nr 82, s. 3; zob. też: *Narodziny polskiej hazeny przed 10 laty w Brnie*, „Przegląd Sportowy” 1935, 23 maja, nr 49, s. 3.

<sup>380</sup> *Pierwszy mecz Hazeny w Warszawie*, „Stadion” 1926, 22 kwietnia, nr 17, s. 12–13.

<sup>381</sup> *Hazena. Zasady – przepisy gry – technika*, „Stadion” 1926, 6 maja, nr 19, s. 6.

<sup>382</sup> *Wychowanie fizyczne i sport miały długoletnie tradycje w polskich siłach zbrojnych i odgrywały ważną rolę w wyszkoleniu bojowym żołnierzy*, zob. D. Dudek (2004), dz. cyt., s. 19–66; zob. także: Z. Pawluczuk, *Wychowanie fizyczne i sport w wojsku polskim do 1939 roku*, [w:] L. Szymański (red.) (1993), dz. cyt., s. 77–78; Postęp w organizacji życia sportowego nastąpił za sprawą absolwentów poznańskiej Centralnej Szkoły Wojskowej Gimnastyki i Sportów (1921), którzy poszerzali wachlarz uprawianych dyscyplin sportowych wśród żołnierzy oraz organizowali różnego rodzaju zawody. Stopniowo zwiększała się także liczba wojskowych drużyn, kół czy klubów sportowych, w których dominowała jednak piłka nożna, zob. A. Górski, *Sport wyczynowy w wojsku polskim do 1939 roku*, [w:] L. Szymański (red.) (1993), dz. cyt., s. 123–124; zob. także: E. Wachowski, J. Ludka, *Centralna Szkoła Wojskowa Gimnastyki i Sportów w Poznaniu 1921–1929*, „Rocznik Naukowy WSWF w Poznaniu” 1962, z. 5, s. 5–60; zob. też: J. Kęsik, *Organizacja wychowania fizycznego i sportu w polskich siłach zbrojnych w latach 1918–1926*, [w:] L. Szymański, R. Schwarzer (red.) (1995), dz. cyt., s. 47–58.

<sup>383</sup> R. Wroczyński (1985), dz. cyt., s. 174–176.

<sup>384</sup> D. Pietrzyk (2009), dz. cyt., s. 21; zob. także: Z. Pawluczuk (1993), dz. cyt., s. 81; zob. też: M. Kurleto, *Sprawozdanie z życia sportowego Szkoły Podchorążych i Oficerskiej Szkoły Piechoty (1925–1926)*, „Stadion” 1926, 29 lipca, nr 30, s. 12–13.



XX w.<sup>385</sup> Pierwsze robotnicze zespoły piłki ręcznej pojawiły się na polskiej części Górnego Śląska. W 1925 r. zorganizowano męską drużynę w Robotniczym Klubie Sportowym „Siła” w Janowie Giszowcu, a następne zespoły powstały w 1926 r. w Robotniczym Klubie Sportowym „Siła” w Wełnowcu i w Robotniczym Klubie Sportowym „Siła” w Królewskiej Hucie<sup>386</sup>. W Warszawie natomiast działacze Robotniczego Klubu Sportowego „Skra” (1921) zorganizowali żeńską drużynę hazeny, która rozpoczęła działalność pod koniec lata w 1926 r. w ramach istniejącej autonomicznej sekcji lekkoatletycznej kobiet (1924)<sup>387</sup>.

Piłka ręczna została spopularyzowana w środowiskach proletariackich za sprawą wprowadzenia jej do programu I Letnich Robotniczych Igrzysk Sportowych, które odbyły się we Frankfurcie nad Menem w 1925 r.<sup>388</sup> Gra zyskała bowiem poparcie władz Socjaldemokratycznej Międzynarodówki Sportu Robotniczego (1919) ze względu na niskie koszty organizacyjne. Polacy niestety nie wystartowali w tej imprezie jako reprezentacja krajowa, mimo zaproszenia ze strony organizatorów, ponieważ nadrzędny organ sportu robotniczego w naszym kraju (Związek Robotniczych Stowarzyszeń Sportowych) był w tamtym okresie jeszcze w fazie organizacyjnej<sup>389</sup>.

---

<sup>385</sup> D. Pietrzyk (2009), dz. cyt., s. 21; zob. także: H. Laskiewicz, *Robotnicza kultura fizyczna w Polsce w latach 1918–1939*, „Sport Robotniczy” 1971, t. 6, s. 40–41.

<sup>386</sup> A. Steuer (2008), dz. cyt., s. 261, 272, 279, zob. także: H. Laskiewicz, *Rozwój organizacyjny ruchu sportowego województwa śląskiego w latach 1919–1939*, [w:] H. Rechowicz (red.), *Z dziejów kultury fizycznej na Śląsku i w Zagłębiu Dąbrowskim*, Katowice 1989, s. 134.

<sup>387</sup> D. Pietrzyk (2009), dz. cyt., s. 21; zob. także: J. Mulak (red.), *Skra. Z placu łądy do tartanu*, Warszawa 1972, s. 48; zob. też: A. Żychowska-Górecka, *Moje wspomnienia o Robotniczym Klubie Sportowym „Skra”* Warszawa, [w:] A. Wohl, H. Jakubowska, H. Laskiewicz (red.), *Sport Robotniczy 1921–1939. Opracowania, dokumenty, wspomnienia*, Warszawa 1962, t. 1, s. 128–129.

<sup>388</sup> 1. *Internationale Arbiter-Olympiade Frankfurt am Main 1925, Die Wettkampf=Resultate, Zusammengestellt vom Technischen Ausschus, Zentralkommission für Arbeitersport und Körperpflege*, Berlin 1925, s. 14.

<sup>389</sup> H. Laskiewicz (1971), dz. cyt., s. 41; zob. także: H. Młodzianowska, *Związek Robotniczych Stowarzyszeń Sportowych w Polsce (rodowód i działalność)*, [w:] W. Góra (red.), *Sport robotniczy – tradycje, osiągnięcia*, Warszawa 1984, s. 150–151; Udział w zawodach wzięła natomiast reprezentacja złożona z 11 gimnastyków, 15 piłkarzy, 5 lekkoatletów i 2 przedstawicieli tzw. sportów ciężkoatletycznych, którzy byli zrzeszeni w Śląskim Robotniczym Komitecie Sportowym i ostatecznie wystartowali pod egidą Arbiter-Turn und Sportverein Vorwärt Bielitz na podstawie uchwały kongresu SASI z Paryża z 1925 r., która zezwalała na tego typu praktyki organizacjom robotniczym nieposiadającym krajowego związku zarejestrowanego w międzynarodowej centrali, zob. *Handbuch der Zentralkommission für Arbeitersport und Körperpflege*, Berlin 1925, s. 81–83; zob. także: G. Młodzikowski (1970), dz. cyt., s. 165–167; Ideą pierwszych robotniczych igrzysk sportowych było współzawodnictwo towarzyszy z poszczególnych krajów, a nie współzawodnictwo narodów. Większość reprezentantów Polski biorących udział w tych zawodach swój staż sportowy rozpoczynała w niemieckich organizacjach funkcjonujących na Śląsku i dopiero po jego podziale w 1922 r. zaczęli zmieniać orientację narodową i angażować się w działalność polskich robotniczych klubów i stowarzyszeń sportowych. Wnioskować zatem można, że w pewnym stopniu również przyczynili się do popularyzacji piłki ręcznej w tym środowisku w Polsce, zob. H. Laskiewicz (1971), dz. cyt., s. 41; por. H. Laskiewicz, *Robotniczy ruch sportowy wobec igrzysk olimpijskich*, „Wychowanie Fizyczne i Sport” 1969, t. 13, nr 2, s. 189–191, zob. A. Steuer (2008), dz. cyt., s. 124–126; zob. także: *Erinerungssehrift*

Zmieniające się stopniowo w latach 1924–1925 wewnętrzne uwarunkowania społeczno-ekonomiczne i polityczne w II Rzeczypospolitej oraz zewnętrzne uwarunkowania geopolityczne w istotny sposób zaczęły wpływać także na dotychczasowe założenia programowe polskiego państwa w sferze wychowania fizycznego i sportu<sup>390</sup>. Działające polskie związki sportowe zostały skonsolidowane w zreorganizowanym Związku Polskich Związków Sportowych, którego zarząd stał się zarazem Polskim Komitetem Olimpijskim (1925). Na mocy rozporządzenia Rady Ministrów powołano Radę Naczelną Wychowania Fizycznego i Przynależenia Wojskowego (1925), której zadaniem było opiniowanie i koordynowanie wszelkich działań w obu dziedzinach życia społecznego, a na mocy uchwały Rady Ministrów do sejmiku Rzeczypospolitej Polskiej trafił kolejny projekt ustawy O powszechnym wychowaniu fizycznym i przynależeniu wojskowym (1925)<sup>391</sup>. Członkowie wspomnianej rady akcentowali jednak głównie zdrowotne i higieniczne cele wychowania fizycznego i sportu wśród młodzieży<sup>392</sup> i działania te były coraz bardziej negowane przez środowiska wojskowych wywodzących się z obozu legionowego<sup>393</sup>,

---

1925. *Zentralkommission für Arbeitersport und Körperpflege*, Berlin 1925, s. 12; zob. też: *Międzynarodowe Igrzyska Olimpijsko-Robotnicze*, „Stadion” 1925, 22 lipca, nr 30, s. 19; *Robotniczy ruch sportowy za granicą*, „Stadion” 1925, 8 lipca, nr 28, s. 9.

<sup>390</sup> Wojna celna z Niemcami, reforma rolna kwestionowana przez chłopów żądających ziemi bez tzw. wykupienia oraz zła koniunktura powodująca spadek dochodów budżetowych państwa doprowadziły ostatecznie do ustąpienia rządu Władysława Grabskiego (1874–1938). Pogarszała się także pozycja naszego kraju na arenach międzynarodowych. Coraz bardziej ugodowa polityka Anglii i Francji wobec Niemiec oraz dążenie państw Europy Zachodniej do nawiązania znormalizowanych stosunków polityczno-gospodarczych ze Związkiem Radzieckim zostały dość szybko odebrane w Polsce jako forma izolacji naszego państwa, a potwierdzeniem zmieniających się okoliczności były układy podpisane w Locarno (1925), w wyniku których gwarantem polskich granic z Niemcami pozostała jedynie Francja, zob. W. Roszkowski (2005), dz. cyt., s. 47–51.

<sup>391</sup> Rada Naczelna Wychowania Fizycznego i Przynależenia Wojskowego powstała 25 kwietnia 1925 r. i miała swoje odpowiedniki w terenie, a projekt ustawy o Powszechnym wychowaniu fizycznym i przynależeniu wojskowym trafił do sejmiku II RP 16 września 1925 r., zob. J. Chełmecki, *Projekty ustaw o wychowaniu fizycznym i przynależeniu wojskowym*, „Wychowanie Fizyczne i Sport” 1993, nr 2, s. 89–102; zob. także: *Protokół z posiedzenia Powiatowego Komitetu Rady Wychowania Fizycznego i Przynależenia Wojskowego z dnia 6 czerwca 1925 r. s. 151–154*, APK, Starostwo Powiatowe Konin 1918–1939, sygn. 735; zob. też: *Rada Naczelna WFiPW*, „Żołnierz Polski” 1925, 10 maja, nr 19, s. 16–17; J. Chełmecki, *Związek Polskich Związków Sportowych – koordynator działalności polskich związków sportowych i ruchu olimpijskiego w latach II RP*, [w:] J. Chełmecki (red.), *Spoleczno-edukacyjne oblicza współczesnego sportu i olimpiizmu. Wychowanie patriotyczne przez sport*, Warszawa 2007, t. 2, s. 150–158.

<sup>392</sup> R. Wroczyński (1985), dz. cyt., s. 337; zob. także: M. Słoniewski, *Koncepcje i organizacja wychowania fizycznego i sportu w okresie międzywojennym*, „Wychowanie Fizyczne i Higiena Szkolna” 1988, nr 9, s. 295; zob. też: J. Gaj, *Koncepcje, uwarunkowania i efekty instytucjonalnej działalności w dziedzinie kultury fizycznej w Polsce w latach 1919–1939*, „Wychowanie Fizyczne i Sport” 1993, nr 4, s. 110; por. *Wychowanie fizyczne w szkołach Rzeczypospolitej*, „Przegląd Sportowy” 1927, 29 stycznia, nr 4, s. 5.

<sup>393</sup> Na koniec 1921 r. byli legionieści stanowili 19,3% składu osobowego korpusu oficerskiego w armii polskiej. Kończyli oni jednak szkoły wojskowe i zdobywali stopnie oficerów dyplomowanych, uzyskując przy tym awanse, zob. A. Czubiński (2003), dz. cyt., s. 148–149.

którzy domagali się silniejszego powiązania wszelkich form aktywności fizycznej z przysposobieniem wojskowym, a działacze sportowi oczekiwali wydatniejszej pomocy finansowej dla klubów, stowarzyszeń i związków sportowych<sup>394</sup>.

Istotne zmiany jakościowe w tym zakresie nastąpiły w Polsce po przejęciu władzy przez obóz polityczny Józefa Piłsudskiego w wyniku zamachu stanu, który nastąpił 12 maja 1926 r. Obok reorganizacji struktur kultury fizycznej zajęto się także kształtowaniem tężyzny fizycznej w społeczeństwie w aspektach utylitarno-obronnych, a w myśl wytycznych marszałka: „uzupełnieniem wychowania fizycznego miało być przysposobienie wojskowe, ale niepoślednią rolę w tym procesie miały odgrywać również gry sportowe ze swoją moralną i ideowo-wychowawczą stroną”<sup>395</sup>. Realizacja tego programu została rozdzielona między szkołę, wojsko, samorządy, stowarzyszenia społeczne i sportowe oraz administrację terenową, której zalecono wspieranie rejestrujących się nowych sekcji czy klubów sportowych. Wspólny wniosek ministrów resortu Spraw Wojskowych, Wyznań Religijnych i Oświecenia Publicznego oraz Spraw Wewnętrznych w sprawie podniesienia poziomu wychowania fizycznego w Polsce został przyjęty w formie uchwały przez Radę Ministrów 10 listopada 1926 r., a 30 listopada 1926 r. w Ministerstwie Spraw Wojskowych zorganizowano konferencję informacyjną, na której przedstawiono plan realizacji uchwały na podstawie przygotowywanych rozporządzeń wykonawczych<sup>396</sup>.

Państwowy Urząd Wychowania Fizycznego i Przysposobienia Wojskowego (1927), który został powołany jako naczelny organ kierujący wychowaniem fizycznym i przysposobieniem wojskowym, w Polsce dysponował również środkami budżetowymi na działalność statutową i stopniowo rozszerzał swoje wpływy także na obszar społecznego ruchu sportowego<sup>397</sup>. Rząd zaczął bowiem coraz bardziej dostrzegać

---

<sup>394</sup> Rada liczyła 40 członków, a w jej składzie byli m.in. E. Piasecki i S. Ciechanowski, znani z krytycznego stosunku do sportu wyczynowego szczególnie wśród młodzieży, zob. M. Słoniewski (1989), dz. cyt., s. 296; zob. także: L. Szymański (1995), dz. cyt., s. 18–22; zob. też: D. Łogoźny, *Wychowanie fizyczne i przysposobienie wojskowe w II Rzeczypospolitej*, [w:] L. Nowak (red.) (2008), dz. cyt., t. 8, s. 341–342.

<sup>395</sup> D. Dudek (2004), dz. cyt., s. 93–94, 101–102; zob. także: J. Gaj, dz. cyt., „Wychowanie Fizyczne i Sport” 1993, nr 4, s. 115–117; zob. także: L. Szymański (1995), dz. cyt., s. 5, 27–38; zob. też: J. Gaj, *Instrumentalizacja kultury fizycznej w Polsce po 1926 roku*, [w:] L. Szymański (red.) (1993), dz. cyt., s. 45–55.

<sup>396</sup> D. Dudek (2004), dz. cyt., s. 94–96; zob. także: *Epokowy dzień dla wychowania fizycznego i sportu*, „Stadion” 1926, 18 listopada, nr 46, s. 3; zob. też: *O zdrowie przyszłej Polski*, „Stadion” 1926, 3 grudnia, nr 48, s. 3; APK, Starostwo Powiatowe Słupca, sygn. 466, *Okólnik Ministra Spraw Wewnętrznych nr 64/27 w sprawie akcji wychowania fizycznego i przysposobienia wojskowego w kraju z dnia 10.01.1927*, s. 17.

<sup>397</sup> Środki finansowe na kulturę fizyczną scentralizowane w budżecie państwa do dyspozycji Państwowego Urzędu Wychowania Fizycznego i Przysposobienia Wojskowego w latach 1927–1939

w ruchu sportowym ważny czynnik propagandowy wzmacniający wizerunek polityczny państwa, a stowarzyszenia sportowe, które w myśl ustawy podlegały Ministerstwu Spraw Wewnętrznych rejestrowały się w nowej centrali w zamian za różnorakie świadczenia i wprowadzały do programów elementy ćwiczeń wojskowych oraz poddawały się kontroli wizytatorów<sup>398</sup>.

Obywatelska aprobata prowadzonych działań znalazła wyraz już w uchwałach II Kongresu Sportu, który odbył się 9 i 10 kwietnia 1927 r. w Warszawie (analogicznie do uchwał I Kongresu Sportu, który odbył się w Warszawie 7 i 8 kwietnia 1923 r.)<sup>399</sup>. Uczestnicy zgromadzenia poparli wszystkie przedstawione główne tezy dotyczące uznania rywalizacji sportowej wśród młodzieży, rozwoju sportu na wsi, rozwoju przemysłu sportowego oraz prasy sportowej, rozwoju sportu wśród kobiet i powoływania samodzielnych kobiecych klubów sportowych<sup>400</sup>. Ostry sprzeciw wobec propagowania sportu wyczynowego w społeczeństwie zgłosił jednak (podobnie jak w 1923 r.) lekarz, teoretyk wychowania fizycznego i higieny szkolnej Eugeniusz Piasecki. I tym razem zdecydowanie przeciwstawił mu się czołowy teoretyk sprawności ruchowej w Polsce w tamtym okresie lekarz pułkownik Władysław Osmolski (1883–1935), nobilitujący sport jako „najważniejszy instrument oddziaływania wychowawczego w obrębie kultury narodowej”<sup>401</sup>.

Zainteresowanie organów państwa sprawami wychowania fizycznego i sportu w takim wymiarze spotkało się z dużą akceptacją społeczną, a samego Józefa

---

wynosiły od 6 do 10 mln przedwojennych polskich złotych, co stanowiło średnio około 0,30% budżetu państwa. Urząd miał swoje odpowiedniki na szczeblu wojewódzkim, powiatowym i miejskim. Tworzono też gminne komitety wychowania fizycznego i przysposobienia wojskowego, które również dysponowały określonymi środkami finansowymi. Osobną pozycję w budżecie Państwowego Urzędu Wychowania Fizycznego i Przysposobienia Wojskowego stanowiła Rada Naukowa Wychowania Fizycznego (1928), która była organem doradczym, zob. L. Szymański (1995), dz. cyt., s. 47–48; zob. także: D. Dudek (2004), dz. cyt., s. 101; zob. też: H. Jakubowska, *Państwowy Urząd Wychowania Fizycznego i Przysposobienia Wojskowego w Polsce do 1939 r. (Geneza, struktura organizacyjna i charakter)*, „Roczniki Naukowe AWF Warszawa” 1963, t. 2, s. 355–381; E. Małolepszy, *Rada Naukowa Wychowania Fizycznego wobec kultury fizycznej na wsi (1927–1939)*, [w:] L. Nowak (red.), *Z najnowszej historii kultury fizycznej w Polsce*, Gorzów Wlkp. 2006, t. 7, s. 117–127.

<sup>398</sup> Pełne podporządkowanie ruchu sportowego czynnikowi państwowemu nastąpiło w 1935 r. na mocy podpisania tzw. Konstytucji Sportowej, którą parafowali przedstawiciele Rady Naukowej Wychowania Fizycznego, Państwowego Urzędu Wychowania Fizycznego i Przysposobienia Wojskowego, Związku Polskich Związków Sportowych i Polskiego Komitetu Olimpijskiego, zob. D. Dudek (2004), dz. cyt., s. 115–116; zob. także: L. Szymański (1995), dz. cyt., s. 100; zob. też: *Przysposobienie wojskowe. Zakres działalności PUWFiPW*, „Żołnierz Polski” 1927, 8 maja, nr 19, s. 363.

<sup>399</sup> J. Chełmecki, *Kongresy sportowe jako forum parlamentarne społeczności organizacji kultury fizycznej w okresie II Rzeczypospolitej*, [w:] B. Woltmann (red.) (2000), dz. cyt., t. 4, s. 73–77.

<sup>400</sup> Tamże; zob. także: *II Kongres Sportowy*, „Stadion” 1927, 12 kwietnia, nr 15, s. 4; *Sprawozdanie z obrad II Kongresu Sportu*, „Stadion” 1927, 26 kwietnia, nr 17, s. 5–19.

<sup>401</sup> Tamże; zob. także: Z. Krawczyk, *Natura, kultura – sport. Kontrowersje teoretyczne w Polsce*, Warszawa 1970, s. 163–214, 218–268.

Piłsudskiego zaczęto „gloryfikować jako protektora sportu”. Zaistniałą sytuację starali się również wykorzystać zwolennicy szczypiorniaka i hazeny w celu zwiększenia zainteresowania społecznego jedną i drugą grą sportową. Najpierw pod koniec 1926 r. pisano w prasie: „że legionieści w latach wojny nie mogli realizować swoich planów, ale teraz, przypominając tradycje sportu legionowego, będą wdrażać swoje wcześniejsze koncepcje i jako przykład podawano pomysł nieżyjącego por. Henryka Świderskiego dotyczący propagowania wśród młodzieży szczypiorniaka uprawianego przez legionistów, by w ten sposób stworzyć typ obywatela cechującego się wysoką kulturą fizyczną”<sup>402</sup>. Potem na początku 1927 r. na łamach „Stadionu” ukazała się bardziej precyzyjna informacja o tym: „że szczypiorniaka można uznać za polską grę narodową, bo występuje tu dobitnie element biegu i rzutu piłką, a i hazenę da się do niej porównać, tyle że liczba grających i boisko są tu mniejsze”<sup>403</sup>.

Od początku 1927 r. ożywioną działalność w zakresie dalszego rozwoju gier sportowych w Drugiej Rzeczypospolitej wykazywała młodzież szkół średnich. W Łomży zorganizowano na przykład sekcję szczypiorniaka w nowo utworzonym kole sportowym w miejscowym gimnazjum państwowym. Także w szkołach w Lublinie i okolicach zaczęto propagować szczypiorniaka. Grę uprawiali regularnie gimnazjaliści z Przemyśla. Również w Lidzie szczypiorniak stawał się coraz bardziej popularny wśród młodzieży, zyskując przy tym uznanie lokalnych władz szkolnych. Szczypiorniak pojawił się też w programie międzyszkolnych zawodów sportowych rozgrywanych w Będzinie położonym w polskiej części Górnego Śląska<sup>404</sup>.

Nowa ustawa o wychowaniu fizycznym i przysposobieniu wojskowym z 1926 r. uaktywniła również pozaszkolne kluby sportowe i stowarzyszenia, w których zaczęto organizować sekcje gier sportowych i urządzać różnego rodzaju zawody. Wiosną 1927 r. w Białymstoku drużyna Klubu Sportowego „Sparta” pokonała w meczu szczypiorniaka zespół miejscowego Żydowskiego Klubu Sportowego 3:1 (0:1). Gra zyskiwała coraz większą popularność także w Kaliszu, wychodząc poza ramy organizacyjne Szkolnego Klubu Sportowego działającego w Gimnazjum im. Tadeusza Kościuszki. Sekcję szczypiorniaka utworzyli bowiem działacze lokalnego Klubu Sportowego „Prosna”, a członkowie Referatu Sportowego kaliskiego Związku

---

<sup>402</sup> *Hazena, piłka ręczna czy latająca?*, „Stadion” 1926, 18 listopada, nr 46.

<sup>403</sup> *O wybór gier sportowych*, „Stadion” 1927, 20 stycznia, nr 3, s. 13; zob. też: D. Dudek (2004), dz. cyt., s. 63, 137–139.

<sup>404</sup> D. Pietrzyk, *Rozwój piłki ręcznej w Polsce w latach 1927–1930 na łamach „Przeglądu Sportowego”*, [w:] J. Kwieciński, M. Tomczak (red.), *Wybrane aspekty kultury fizycznej w badaniach naukowych*, PWSZ Konin 2010, s. 181.

Strzeleckiego zorganizowali ogólnopolskie zawody sportowe, w których po raz pierwszy przeprowadzono odrębną rywalizację drużyn w szczypiorniaka i w strzelaniu<sup>405</sup>.

W Warszawie działacze Harcerskiego Klubu Sportowego „Varsovia” już wczesną wiosną 1927 r. zaczęli organizować sekcję hazeny, która zdobywała coraz większą popularność w stolicy wśród kobiecych środowisk sportowych. Coraz częściej rozgrywane były towarzyskie spotkania między istniejącymi już drużynami: „Polonii”, „Warszawianki”, „Skry” i „Makabi”. Powstały również żeńskie zespoły w AZS oraz w „Legii”. Drużynę hazeny zorganizowały także studentki Państwowego Instytutu Wychowania Fizycznego w Warszawie i w ramach inauguracji kolejnego roku akademickiego (1927) rozegrały mecz z zespołem stołecznej „Polonii”, a pod koniec 1927 r. członkowie Związku Studentów Państwowego Instytutu Wychowania Fizycznego wnioskowali o powołanie samodzielnych sekcji hazeny i szczypiorniaka<sup>406</sup>.

Rosnące zainteresowanie grą w hazenę w stolicy dostrzegli również przedstawiciele redakcji warszawskiego tygodnika „Stadion” (1923), którzy zorganizowali turniej w tej dyscyplinie sportowej<sup>407</sup>. Choć inauguracja rozgrywek nastąpiła dopiero 6 listopada 1927 r., to w zawodach wzięło udział aż dziewięć drużyn, a stołeczny AZS wystawił dwa zespoły<sup>408</sup>. Niestety niesprzyjające warunki atmosferyczne, w tym wczesne opady śniegu, uniemożliwiły oficjalne zakończenie turnieju<sup>409</sup>. Niejako w formie zadośćuczynienia dla sympatyków hazeny, działacze stołecznego Ośrodka Wychowania Fizycznego umieścili grę w programie I Zimowego Turnieju Gier Sportowych, który rozegrano w lutym 1928 r. w nowo otwartej hali sportowej, a w rywalizacji kilku warszawskich drużyn najlepsza okazała się „Polonia”, która pokonała w finale AZS 8:6<sup>410</sup>.

We Lwowie i okolicach popularność zyskiwała jednak piłka ręczna i to zarówno wśród mężczyzn, jak i wśród kobiet. Wiosną 1927 r. w Klubie Sportowym „Pogoń” Lwów powołano samodzielną męską sekcję piłki ręcznej, a sekcja piłki ręcznej pań

---

<sup>405</sup> Tamże.

<sup>406</sup> Tamże; zob. także: „Kolskie ABC” 1927, 2 października, nr 271, s. 8.

<sup>407</sup> Tamże; zob. także: *Turniej Hazeny o Puchar redakcji Stadionu – zgłoszenia!*, „Stadion” 1927, 25 października, nr 43, s. 13.

<sup>408</sup> *Rozpoczynają się rozgrywki o Puchar redakcji Stadionu w Ogrodzie Saskim. Udział biorą: AZS I, AZS II, Legia, Makkabi, Polonia, Skra, PIWF, Varsovia i Warszawianka. Zakończenie przewidywane na 4 grudnia*, „Kolskie ABC” 1927, 6 listopada, nr 306, s. 6.

<sup>409</sup> *Dalsze mecze o puchar „Stadionu”*, „Kolskie ABC” 1927, 18 listopada, nr 318, s. 6.

<sup>410</sup> D. Pietrzyk (2010), dz. cyt., s. 182; zob. też: *Turniej gier sportowych Ośrodka WF w Warszawie*, „Stadion” 1928, 21 lutego, nr 8, s. 15.

rozpoczęła działalność w miejscowym Żydowskim Klubie Sportowym „Dror”. Żeńską drużynę piłki ręcznej zorganizowali także działacze Żydowskiego Klubu Sportowego „Haokah” w Stanisławowie<sup>411</sup>.

Liczebny rozwój sekcji czy klubów sportowych w poważnym stopniu zahamowało zarządzenie Ministerstwa Wyznań Religijnych i Oświecenia Publicznego z 2 września 1927 r. w sprawie zakazu przynależności młodzieży szkolnej do pozaszkolnych stowarzyszeń gimnastyczno-sportowych oraz udziału w różnego rodzaju zawodach urządzanych przez tego typu organizacje. Głównym powodem zaistniałej sytuacji były motywy natury zdrowotnej i wychowawczej, uwypuklane w wypowiedziach niektórych ówczesnych teoretyków wychowania fizycznego z Eugeniuszem Piaseckim na czele. W ramach działań prewencyjnych zalecano władzom szkolnym zakładanie w danych miejscowościach międzyszkolnych kółek sportowych dla młodzieży uzdolnionej sportowo na zasadach przedmiotu nadobowiązkowego (odrębnego dla dziewcząt i chłopców), ale ich członkowie mogli rywalizować tylko w imprezach szkolnych i międzyszkolnych<sup>412</sup>.

Młodzież szkolna mogła uczestniczyć w pokazach i zawodach organizowanych pod kuratelą państwa (względnie w jego imieniu) przez wojewódzkie, powiatowe lub miejskie komitety wychowania fizycznego i przysposobienia wojskowego, przy czym „dyrekcja szkoły oceniała dostępność programu”<sup>413</sup>. Już wiosną 1927 r. Powiatowy Komitet Wychowania Fizycznego i Przysposobienia Wojskowego w Bydgoszczy zorganizował po raz pierwszy mistrzostwa w piłkę ręczną w powiecie, które cieszyły się dużym zainteresowaniem. Rozgrywki trwały aż do jesieni, a w meczu finałowym, który rozegrano we wrześniu w Bydgoszczy, zespół Klubu Sportowego z Solca Kujawskiego pokonał drużynę Fordońskiego Klubu Sportowego „Fordon” 2:1<sup>414</sup>. W Białymstoku,

---

<sup>411</sup> D. Pietrzyk (2010), dz. cyt., s. 183; zob. także: *Praca Ośrodka Wychowania Fizycznego we Lwowie, „Sport” 1927*, 25 maja, nr 210, s. 102.

<sup>412</sup> L. Nowak (1996), dz. cyt., s. 200–201.

<sup>413</sup> Tamże.

<sup>414</sup> *Święto WFiPW w Bydgoszczy na terenie 62 Pułku Piechoty, „Żołnierz Wielkopolski” 1927*, 20 listopada, nr 55, por. APK, Wydział Powiatowy w Koninie (1918–1939), sygn. 746, Akta Powiatowego Komitetu Wychowania Fizycznego i Przysposobienia Wojskowego. *Plan zamierzeń Wojewódzkiego Komitetu Wychowania Fizycznego i Przysposobienia Wojskowego w Łodzi na rok 1927/1928*: „Wychowanie fizyczne zapuszcza dopiero korzenie w miastach. W miasteczkach i wsiach jest beczynnym. Boiska budować trzeba w sposób „amerykański”, tj. angażować tych, którzy będą z nich korzystać, a propagandą sportu mają być Święta WFiPW”; zob. także: Z. Biegański (red.), *Fordon i okolice*, Bydgoszcz 1997, s. 86.

Lublinie i w Warszawie odbyły jednodniowe święta sportowe dla młodzieży, a w programach były rozgrywki w szczypiorniaka<sup>415</sup>

Latem 1927 r. zaczęto także rozgrywać mecze piłki ręcznej w Bydgoszczy o prymat w 15. Wielkopolskiej Dywizji Piechoty, której dowództwo stacjonowało w mieście. W finale rozgrywek spotkały się zespoły reprezentujące miejscowe jednostki wojskowe, a tytuł mistrzowski zdobyła drużyna 62 Pułku Piechoty, która pokonała zespół 61 Pułku Piechoty 7:2. Jesienią 1927 r. trzy mecze piłki ręcznej rozegrała również reprezentacja Szkoły Oficerskiej z Bydgoszczy, notując przy tym same zwycięstwa. Dwukrotnie jej przeciwnikiem była drużyna miejscowego Harcerskiego Klubu Sportowego (7:1 i 5:2), a raz był to zespół Klubu Sportowego „Kopernik”, który przegrał mecz 5:1<sup>416</sup>.

Rosnącą popularność piłki ręcznej wśród żołnierzy dostrzegło także kierownictwo Państwowego Urzędu Wychowania Fizycznego i Przystosowania Wojskowego, które pod koniec października 1927 r. zorganizowało w Warszawie konferencję na temat rozwoju sportu w Wojsku Polskim, a uczestnicy obrad przyjęli uchwałę: „o wyeliminowaniu piłki nożnej z programu dorocznych Igrzysk Armii piłki nożnej, gdyż gra była domeną jedynie kadry zawodowej i wprowadzeniu w to miejsce bardziej dostępnych (łatwiejszych do opanowania) zespołowych gier sportowych, do których zaliczono piłkę ręczną”<sup>417</sup>.

W 1927 r. piłkę ręczną zaczęli oficjalnie propagować w wśród swoich członków również działacze Związku Robotniczych Stowarzyszeń Sportowych (1926)<sup>418</sup>. Narastająca w polskiej klasie robotniczej chęć udziału w międzynarodowych zawodach sportowych doprowadziła bowiem do włączenia tej organizacji w struktury Socjalistycznej Międzynarodówki Sportu Robotniczego (SASI), gdzie licznie umiejscowione były już kluby i stowarzyszenia sportowe z Niemiec, Austrii i Czechosłowacji, w których piłka ręczna i hazena miały wielu zwolenników. W opinii korespondenta „Przeglądu Sportowego”: „O popularności jednej i drugiej gry w tych

<sup>415</sup> *Święta sportowe młodzieży*, „Wychowanie Fizyczne” 1927, z. 9–10, s. 252.

<sup>416</sup> D. Pietrzyk (2010), dz. cyt., s. 183–184; zob. także: *Piłka ręczna. Szkoła Oficerska – KS Kopernik 5:1*, „Stadion” 1927, 25 października, nr 43, s. 3.

<sup>417</sup> D. Pietrzyk (2010), dz. cyt., s. 184; Tradycje rozgrywek piłkarskich w Wojsku Polskim (I Brygada Legionów) sięgają wiosny 1915 r. Pierwsze Wojskowe Igrzyska Sportowe z piłką nożną w programie odbyły się w niepodległej Polsce 12 sierpnia 1919 r. w Warszawie, zob. D. Dudek (2004), dz. cyt., s. 39, 69; L. Szymański, (1995), dz. cyt., s. 92–93; Z. Pawluczuk, (1993), dz. cyt., s. 83–84; zob. także: *Centralne zawody sportowe Wojska Polskiego*, „Żołnierz Polski” 1925, 26 kwietnia, nr 17, Centralne zawody sportowe Wojska Polskiego, s. 16–17; zob. też: *Z życia wojska. Mistrzostwa w piłce nożnej*, „Żołnierz Polski” 1926, 3 października, nr 40, s. 742.

<sup>418</sup> H. Młodzianowska (1984), s. 154–155.



krajach decydowały oczywiście proste zasady i przepisy oraz niewielkie koszty organizacji rywalizacji sportowej, a także nawiązane już przez te państwa kontakty międzynarodowe<sup>419</sup>. Celem niejako potwierdzenia pochlebnych opinii panujących w środowisku proletariackim na temat gier tego rodzaju przedstawiciele Związku Robotniczych Stowarzyszeń Sportowych zorganizowali turniej piłki ręcznej dla drużyn męskich, który odbył się w czerwcu 1927 r. w Warszawie na stadionie „Skry” w trakcie I Ogólnopolskiego Zlotu Młodzieży Robotniczej<sup>420</sup>.

Stowarzyszeniem współpracującym ze Związkiem Robotniczych Stowarzyszeń Sportowych w dziedzinie kultury fizycznej była Organizacja Młodzieży Towarzystwa Uniwersytetu Robotniczego (1926) ideowo związana z Polską Partią Socjalistyczną (1919)<sup>421</sup>. Członkowie OM TUR również skupili się na propagowaniu dużej roli sportu w pracy wychowawczej z młodzieżą proletariacką. Obok urządzania imprez sportowych organizowali także robotnicze koła i kluby sportowe<sup>422</sup>, a młodzież skupiona w łódzkim Robotniczym Klubie Sportowym TUR (1926) już jesienią 1927 r. zorganizowała sekcję hazeny, „która istniała dość krótko, ale stała się załączkiem organizacyjnym dla tej dyscypliny sportowej w Łodzi”<sup>423</sup>.

Rozwój szczypiorniaka, hazeny i piłki ręcznej w Polsce utrudniony był początkowo różnorodnością interpretowanych zasad i przepisów, brakiem wykwalifikowanych kadr szkoleniowych i sędziowskich oraz brakiem odpowiedniej naczelnej organizacji i władz koordynujących poczynania społeczne w tych dziedzinach. Lokalne tradycje gier inspirowały, co prawda, działaczy do zawiązywania drużyn czy sekcji w klubach i stowarzyszeniach sportowych, ale były to na ogół nietrwałe struktury organizacyjne, bowiem ekonomiczny stan państwa w pierwszych latach niepodległości przekreślał z góry większą możliwość budżetowego dotowania. Niedomagania finansowe rodzących się samorządów terytorialnych także nie dawały możliwości wydatniejszej pomocy materialnej, a ogólne zubożenie grup społecznych

---

<sup>419</sup> *Wielkie poczynania robotniczego sportu*, „Przegląd Sportowy” 1927, 16 kwietnia, nr 15, s. 5; zob. też: *Wiadomości robotnicze*, „Przegląd Sportowy” 1928, 7 stycznia, nr 1, s. 5; zob. także: G. Młodzikowski (1970), dz. cyt., s. 129–130.

<sup>420</sup> D. Pietrzyk (2010), dz. cyt., s. 183; zob. także: J. Mulak (1972), dz. cyt., s. 39.

<sup>421</sup> H. Młodzianowska (1986), dz. cyt., s. 148–150.

<sup>422</sup> Archiwum Akt Nowych w Warszawie, Organizacja Młodzieży Towarzystwa Uniwersytetu Robotniczego, Komitet Centralny, Okólniki, sygn. 124, t. 1 (1927–1932), Okólnik 18/28 z 2.09.1927, *Dzień Młodzieży Robotniczej*; zob. także: J. Broncel, *Od Robotniczego KS TUR do KS Społem Łódź w latach 1923–1975* (praca magisterska, AWF Poznań 1976), s. 7–9; zob. także: S. Galica, *Sport robotniczy w Łodzi 1918–1939*, Łódź 2012, s. 17.

<sup>423</sup> D. Pietrzyk (2010), dz. cyt., s. 182; zob. także: *Okręg łódzki*, „Start” 1927, listopad 1927, nr 16, s. 12.

właściwie uniemożliwiało mecenat prywatny<sup>424</sup>. Ponadto gry podobne do piłki ręcznej traktowane były początkowo w II Rzeczypospolitej wyłącznie jako uzupełniające formy ruchowe, kompensujące poziom sprawności fizycznej uprawiających inne dyscypliny sportowe (głównie dotyczyło to zawodników piłki nożnej ze względu na dość jednostronne oddziaływanie psychofizyczne gry na organizm człowieka oraz pojawiające się opinie o jej demoralizującej wręcz roli wśród młodzieży za sprawą wielu brutalnych fauli stosownych w meczach w celu odebrania piłki przeciwnikowi)<sup>425</sup>. Stosowanie: „biegów, skoków i rzutów w trakcie boiskowej rywalizacji spowodowało jednak, że z czasem zaczęto określać takie gry mianem gier lekkoatletycznych i polecano propagować jako formę lekkiej atletyki”<sup>426</sup>.

Działania te wiązały się z ogólną tendencją tego typu rozwijającą się w Europie, szczególnie za pośrednictwem Niemiec, gdzie piłka ręczna uznawana za grę narodową została umiejscowiona organizacyjnie w Brandenburskim Związku Lekkiej Atletyki już w 1920 r., oraz Czechosłowacji, gdzie propagowano hazenę w formie gry narodowej, łącząc ją od 1923 r. z tzw. trójbojem lekkoatletycznym<sup>427</sup>.

Szczypiorniaka traktowano w Polsce jako „rodzimą odmianę niemieckiej jedenastoosobowej piłki ręcznej” i wzorem innych państw także starano się umieszczać go w programie wychowania fizycznego młodzieży jako „rodzaj ćwiczeń rozwijających technikę poszczególnych konkurencji lekkoatletycznych”. Grę propagowano szczególnie w szkołach nieposiadających odpowiedniej bazy materialnej (stadionu, bieżni, skoczni itp.). Podobna sytuacja dotyczyła wersji piłki ręcznej opracowanej przez Włodzimierza Humena z Lwowa, ale ta gra miała zwolenników głównie w szkołach Małopolski Wschodniej<sup>428</sup>.

W wychowaniu fizycznym dziewcząt więcej uwagi zwracano natomiast na pląsy, korowody i tańce narodowe, unikając forsownych biegów, skoków i rzutów,

---

<sup>424</sup> J. Gaj, K. Hądzelek (1991), dz. cyt. s. 128; zob. także: A. Czubiński (2003), dz. cyt., s. 152–153; zob. też: W. Roszkowski (2005), dz. cyt., s. 38–40.

<sup>425</sup> D. Pietrzyk (2009), dz. cyt., s. 14, 18; zob. także: L. Nowak (1996), dz. cyt., s. 195, 198.

<sup>426</sup> *Jak propagować lekką atletykę?*, „Przegląd Sportowy” 1922, 23 czerwca, nr 25, s. 3–4; zob. także: *Nasza lekka atletyka*, „Przegląd Sportowy” 1922, 22 grudnia, nr 51, s. 41–43; zob. też: *Kilka słów o lekkiej atletyce*, „Przegląd Sportowy” 1922, 29 grudnia, nr 52, s. 6–7.

<sup>427</sup> S. Jancalek, F. Taborsky, J. Safarikova (1989), dz. cyt., s. 13, 15; zob. także: *Organ für Leichtathletik und Handball*, „Der Leichtathlet”, 1. Jahrgang 1924, *Handball-Teil*, 24.03, 14.04, nr 5, 22.04, 26.05, 7.07, 11.08 i nr 8; zob. także: „Der Leichtathlet”, Amtl. Organ des Verbandes Brandenburgischer Athletik-Vereine und des Brandenburgischen Jockey-Verbandes, 3. Jahrgang 1926 komplett, gebunden auch Loseblattausgabe.

<sup>428</sup> L. Nowak (1996), dz. cyt., s. 130; zob. także: S. Zaborniak, *Elementy lekkiej atletyki w programach szkolnego wychowania fizycznego w szkołach polskich na przełomie XIX i XX w.*, [w:] T. Rychta, J. Chełmecki (red.), *Wkład nauk humanistycznych do wiedzy o kulturze fizycznej*, Warszawa 2003, t. 1, s. 65–72.

a tym samym i podobnych gier ruchowych. Odwoływanie się do „staropolskich tradycji” w oświacie stanowiło bowiem w opinii władz: „jeden z ważniejszych elementów porozbiorowej społecznej integracji”<sup>429</sup>. Działania te wpływały jednak niekorzystnie na upowszechnienie hazeny w naszym kraju, choć gra przewidziana była głównie dla dziewcząt w wieku szkolnym. Początkowo propagowano więc hazenę jedynie w pozaszkolnych klubach i stowarzyszeniach sportowych, w których funkcjonowały żeńskie sekcje lekkoatletyczne<sup>430</sup>.

### **3.1. Piłka ręczna na gruncie polskim – od Polskiego Związku Palanta i Gier Ruchowych do Polskiego Związku Piłki Ręcznej**

Po odzyskaniu przez Polskę niepodległości rozpoczęto tworzenie zorganizowanego ruchu sportowego w całym kraju. Na podstawie ustawy o wolności zrzeszania się w organizacji z 8 stycznia 1919 r. i rozporządzenia Ministerstwa Spraw Wewnętrznych z 18 stycznia 1919 r. dotyczące realizacji tej ustawy reaktywowano najpierw działalność niektórych klubów sportowych istniejących jeszcze przed wybuchem pierwszej wojny światowej, a następnie zaczęto organizować związki sportowe, które miały koordynować rozwój określonych dyscyplin sportowych<sup>431</sup>.

---

<sup>429</sup> L. Nowak, (1996), dz. cyt., s. 131.

<sup>430</sup> D. Pietrzyk (2009), dz. cyt., s. 21; zob. także: L. Nowak (1996), dz. cyt., s. 14–22; zob. też: J. Gaj, K. Hądzelek (1991), dz. cyt., s. 135–138; F. W. Araszkiewicz, *Szkola średnia ogólnokształcąca w Polsce w latach 1918–1932*, Wrocław 1972, s. 47–72.

<sup>431</sup> Polski sport w swej powojennej restauracji oparł się początkowo na tradycjach lwowskich i krakowskich piłkarskich klubów sportowych, takich jak: „Czarni” (1903), „Lechia” (1904), „Pogoń” (1907), „Cracovia” (1906) i „Wisła” (1906). Dużą rolę w tej dziedzinie odegrały także warszawskie stowarzyszenia sportowe zrzeszające wioślarzy (1882), cyklistów (1886), łyżwiarzy (1893) i piłkarzy („Polonia” 1915 i „Legia” 1916). Cenny wkład wnieśli również przedstawiciele klubów sportowych z Łodzi (ŁKS 1908) oraz z Poznania („Posnania” 1907, „Warta” 1912 i „Unia” 1915), zob. R. Wroczyński (1985), dz. cyt., s. 270–272; C. Michalski, *Życie sportowe Lwowa w pierwszym dwudziestoleciu ubiegłego wieku*, [w:] R. Wasztyl (red.), *Polska kultura fizyczna w czasie zaborów i II Rzeczypospolitej*, „Zeszyty Naukowe” 2002, nr 85, s. 167–176; W. Ferens, *Powstanie pierwszych zrzeszeń sportowych w Warszawie*, „Wychowanie Fizyczne i Sport” 1957, t. 1, s. 244–284; K. Poznański, *Rola Warszawy w upowszechnianiu wychowania fizycznego i sportu w Królestwie Polskim na przełomie XIX i XX w.*, [w:] R. Wasztyl (red.), dz. cyt. 2002, s. 121–132; J. Chełmecki, *U źródeł nowoczesnego ruchu sportowego w Warszawie (1905–1918)*, [w:] S. Zaborniak (red.) (2005), dz. cyt., s. 49–58; A. Bogusz, *Sport w Łodzi w pierwszych latach niepodległości*, [w:] K. Hądzelek (red.), *Sport u progu niepodległej*, Warszawa 1990, s. 186–192; Z. Grot, J. Gaj (1973), dz. cyt., s. 137–152, 253; Do powołania ogólnokrajowych związków sportowych przyczyniły się wymogi formalne określające udział Polaków w igrzyskach olimpijskich w 1920 r., a później w 1924 r. Udział w zawodach tych mogli bowiem brać udział tylko zawodnicy tych dyscyplin sportowych, które posiadały krajowe związki uznawane przez władze państwowe. Związki te miały także obowiązek ujednoczenia zasad i przepisów oraz organizację mistrzostw Polski w dyscyplinach sportowych, zob. M. Rotkiewicz, K. Hądzelek, *Powstanie i działalność polskich związków sportowych*, cz. 1: *Sport Wyczynowy 2007*, nr 7–9, s. 130–134; zob. także: M. Rotkiewicz, K. Hądzelek (2007), dz. cyt. cz. 2, nr 10–12, s. 99–100.

Do końca 1920 r. istniało w Polsce pięć związków sportowych, a następnie utworzono w latach 1921–1925<sup>432</sup>. Działał także Polski Komitet Igrzysk Olimpijskich (1919) pełniący rolę instytucji nadrzędnej, a równolegle funkcjonował Związek Polskich Związków Sportowych (1922), którego zadaniem było wspomaganie rozwoju sportu w kraju<sup>433</sup>. Między działaczami obu stowarzyszeń trwały jednak permanentne spory natury organizacyjno-prawnej (kompetencyjne). Ostatecznie konflikt zażegnano w trakcie walnego zgromadzenia delegatów polskich związków sportowych, które odbyło się wiosną 1925 r., wpisując do statutu Związku Polskich Związków Sportowych informację: „że wszystkie polskie związki sportowe zrzeszają się w ramach tejże organizacji i powołują najwyższej rangi federację sportową, a jej zarząd staje się zarazem Polskim Komitetem Olimpijskim”<sup>434</sup>.

Na skutek interwencji Ministerstwa Spraw Wewnętrznych okazało się jednak, że większość związków sportowych w kraju nie miała zatwierdzonych statutów, więc zakwestionowano prawomocność powołania Związku Polskich Związków Sportowych – Polskiego Komitetu Olimpijskiego (1925). Ponadto przedstawiciele ministerstwa stwierdzili, że niektóre związki sportowe nie są także zarejestrowane w międzynarodowych branżowych federacjach, co groziło niedopuszczeniem polskich sportowców do współzawodnictwa z reprezentantami innych państw<sup>435</sup>.

Członkowie Związku Polskich Związków Sportowych już w 1922 r. rozpoczęli kampanię na rzecz uporządkowania „chaosu organizacyjnego” istniejącego w statutach stowarzyszeń sportowych dotyczącego nazw i celów ich działalności (Warszawskie

---

<sup>432</sup> Pierwszym związkiem sportowym, który utworzono w 1919 r., był Polski Związek Lekkiej Atletyki, a drugim był Polski Związek Towarzystw Wioślarskich. Pod koniec 1919 r. utworzono natomiast Polski Związek Piłki Nożnej i Polski Związek Narciarski. W 1920 r. założono formalnie Polski Związek Towarzystw Kolarskich. W tym samym roku zjednoczono także wszystkie „sokole oddziały gimnastyczne” pod patronatem Związku Towarzystw Gimnastycznych „Sokół”. W 1921 r. powołano stowarzyszenie kierujące rozwojem tenisa ziemnego, które nazwano Polskim Związkiem Lawn-Tenisa (czyli gry na otwartych, trawiastych kortach), a z inicjatywy przedstawicieli klubów lwowskich i warszawskich powstał Polski Związek Łyżwiarski. W 1922 r. działacze zorganizowali Polski Związek Pływacki i Polski Związek Siermierny. Rolę ogólnopolskiej centrali przejęła Komenda Główna Związku Strzeleckiego. Powstała także Polska Federacja Jeździectwa. W 1923 r. zawiązano Polski Związek Bokserski, a w 1924 r. Polski Związek Żeglarski i Polski Związek Hokeja na trawie, natomiast w 1925 r. doszło do powołania Polskiego Związku Hokeja na lodzie oraz Polskiego Związku Atletycznego, który powstał w wyniku fuzji Polskiego Związku Ciężkiej Atletyki i Polskiego Towarzystwa Atletycznego, zob. M. Rotkiewicz, K. Hądzelek (2007), dz. cyt. cz. 2, nr 10–12, s. 99–114; zob. także: Dr M. Orłowicz, *Rozwój sportu w Polsce*, „Stadion” 1925, 4 czerwca, nr 23, s. 3–4.

<sup>433</sup> J. Chełmecki (2007), dz. cyt., s. 150; zob. także: *Walne Konstytuujące Zebranie Związku Polskich Związków Sportowych odbyło się w Warszawie*, „Przegląd Sportowy” 1922, 24 lutego, nr 8, 19 lutego 1922 r., s. 2.

<sup>434</sup> J. Chełmecki, (2007), dz. cyt., s. 151; zob. także: *Reorganizacja ZPZS. Komunikat ZPZS nr 38*, „Przegląd Sportowy” 1925, 5 lutego, nr 5, s. 2; zob. też: *Nowa naczelna władza sportowa w Polsce*, „Przegląd Sportowy” 1925, 1 kwietnia, nr 13, s. 2.

<sup>435</sup> Tamże.

Towarzystwo Cyklistów posiadało na przykład sekcję łyżwiarską, piłki nożnej i lekkoatletyczną)<sup>436</sup>. Starano się również zintegrować środowisko przez zachęcanie działaczy (także na łamach „Przeglądu Sportowego”) do rejestracji organizacji zrzeszających mniej popularne dyscypliny sportowe, do których zaliczano w głównej mierze gry sportowe, takie jak koszykówka, siatkówka czy piłka ręczna<sup>437</sup>.

Wszelkie działania na rzecz spopularyzowania piłki ręcznej w II Rzeczypospolitej prowadzono przede wszystkim wśród młodzieży. Aktywnością wykazywali się instruktorzy, pedagodzy i lekarze pracujący we wspomnianych: Parku Jordana w Krakowie, w Ogrodach W. E. Raua w Warszawie i w Parku Sportowym Towarzystwa Zabaw Ruchowych w Lwowie. Ideę rozwijano również w wielu innych miastach Polski, choć w nieco skromniejszym wymiarze. Większą uwagę na rolę piłki ręcznej (a głównie szczypiorniaka, którego uznano za grę narodową) w polskiej kulturze fizycznej zwrócono w trakcie obrad I Kongresu Sportu (1923)<sup>438</sup>. Elementem mobilizującym była także świadomość rosnącej popularności amerykańskiej koszykówki i siatkówki wśród młodzieży za sprawą działalności Związku Młodzieży Chrześcijańskiej „Polska YMCA”<sup>439</sup>.

Z czasem szczypiorniak zaczął zyskiwać coraz więcej zwolenników wśród nauczycieli wychowania fizycznego w szkołach dawnego zaboru rosyjskiego. Zainteresowanie grą wykazywać zaczęły także pozaszkolne organizacje realizujące programy wychowania fizycznego młodzieży, natomiast piłka ręczna zdobywała popularność w szkołach oraz w klubach i stowarzyszeniach sportowych działających na terenie byłego zaboru austriackiego w Małopolsce Wschodniej. Dużą uwagę na rzecz propagowania piłki ręcznej zaczęła zwracać również mniejszość niemiecka zamieszkująca tereny byłego zaboru pruskiego, a w szczególności obszar Górnego Śląska<sup>440</sup>.

---

<sup>436</sup> *Kongres Sportowy w Warszawie*, „Przegląd Sportowy” 1922, 31 marca, nr 13, s. 5.

<sup>437</sup> „Przegląd Sportowy” 1922, 3 marca, nr 9, s. 6.

<sup>438</sup> *Pierwszy Polski Kongres Sportowy*, „Przegląd Sportowy” 1923, 20 kwietnia, nr 16, s. 3; zob. także: M. Orłowicz (red.), *I Polski Rocznik Sportowy*, Warszawa 1925, s. 34–40.

<sup>439</sup> E. Kałamacka, *Kultura fizyczna w programach Związku Młodzieży Chrześcijańskiej „Polska YMCA” w latach 1923–1939*, [w:] L. Szymański (red.) (1993), dz. cyt., s. 147–153; zob. także: E. Kałamacka, *Działalność Amerykańskiej Misji Wojskowej YMCA w Polsce w latach 1919–1922*, [w:] B. Woltmann (red.), *Z najnowszej historii kultury fizycznej w Polsce*, Gorzów Wlkp. 2002, t. 5, s. 127–139.

<sup>440</sup> *Wychowanie fizyczne w szkołach. Zawody międzyszkolne*, „Stadion” 1924, 27 marca, nr 13, s. 8; zob. także: *Gry ruchowe w szkołach i klubach*, „Stadion” 1926, 17 marca, nr 12, s. 4; zob. też: *Wychowanie fizyczne w szkołach Rzeczypospolitej*, „Przegląd Sportowy” 1927, 29 stycznia, nr 4, s. 5; D. Pietrzyk (2009), dz. cyt., s. 20.

Znaczną popularnością na Górnym Śląsku wśród polskiej społeczności cieszyły się gry w palanta oraz w tamburino (żeńska odmiana palanta, w której małą piłkę uderzano okrągłym bębenkiem służącym także jako instrument muzyczny), a także w piętówkę (polska nazwa niemieckiej gry nazywanej *faustball*, polegająca na uderzaniu piłki pięścią nad rozwieszonym sznurem między słupkami) oraz w piłkę uszată (polska nazwa niemieckiej gry nazywanej *schluederball* polegającej na rzucaniu piłki mającej specjalny uchwyt)<sup>441</sup>. W okresie walk o powrót do macierzy zdecydowanie rozwinął się także polski ruch sportowy, a Górnos Śląski Związek Towarzystw Sportowych skupiał w 1921 r. około 100 organizacji różnego rodzaju<sup>442</sup>. Podział terytorialny Górnego Śląska (1922) i utrata przez Rzeczpospolitą na rzecz Niemiec miasta Bytomia, będącego centrum polskiego życia narodowo-kulturalnego i sportowego, w okresie plebiscytowym zmusiły jednak polskich działaczy sportowych do rozwiązania struktur organizacyjnych oraz przeniesienia stowarzyszeń sportowych na teren Katowic. Działalność zakończył także Polski Komisariat Plebiscytowy (1920–1921), sprawujący mecenat nad wieloma przedsięwzięciami z zakresu wychowania fizycznego i sportu<sup>443</sup>.

Już w kwietniu 1922 r. podjęto więc starania organizacyjne celem powołania między innymi Górnos Śląskiego Związku Lekkiej Atletyki, który w swoich strukturach zrzeszyć miał także kluby sportowe posiadające sekcje palanta, tamburino, pętlówki i piętówki<sup>444</sup>. Fatycznie związek zaczął działalność dopiero w 1923 r., organizując na początek mistrzostwa województwa śląskiego w lekkiej atletyce<sup>445</sup>. Podobne zawody odbyły się także w palanta, ale cieszyły się dużo większym zainteresowaniem

---

<sup>441</sup> Tradycje uprawiania tych gier sięgały jeszcze początku XX w. i powiązane były z akcją Volks- und Jugendspiele polegającą na propagowaniu wśród młodzieży polskiej niemieckich gier narodowych na przekór rozszerzającej się według Niemców idei jordanowskiej (mimo że plan wychowania fizycznego dzieci i młodzieży nakreślony przez dr. Henryka Jordana z zaakcentowanym kultem bohaterów narodowych i potrzebą poznawania dziejów swojego kraju także zawierał wymienione gry), zob. H. Rehowicz (1997), dz. cyt., s. 59, 65–67; zob. także: A. Steuer (2008), s. 71–73; zob. też: W. Adamski, *Prawidła gier ruchowych i wskazówki ogólne*, Poznań 1917, z. 4, *Palant polski*, z. 5, *Piętówka*, z. 7, *Piłka procna*; W. Lipoński (2001), dz. cyt. hasła: Palant, s. 339–340, Piętówka, s. 361, Pętlówka, s. 444, Tamburino, s. 507; W. Lipoński (2004), dz. cyt., s. 142–144.

<sup>442</sup> H. Rehowicz, *Narodziny polskiego ruchu sportowego na Górnym Śląsku*, [w:] E. Małolepszy, A. Nowakowski, M. Ponczek (red.), *Wybrane problemy z najnowszych dziejów kultury fizycznej w Polsce (po 1918 roku)*, Częstochowa 1997, s. 11–28; zob. też: A. Steuer (2008), dz. cyt., s. 73–79, 187–193.

<sup>443</sup> A. Steuer (2008), s. 89–95; zob. także: H. Rehowicz (1997), dz. cyt., s. 77–78, 125–126.

<sup>444</sup> D. Kusa, *Działalność Śląskiego Okręgowego Związku Lekkiej Atletyki w latach 1922–1939*, [w:] J. Śliżyński (red.), *Teoretyczne i praktyczne aspekty aktywności ruchowej człowieka*, Katowice 1997, s. 13.

<sup>445</sup> Wyniki nie zostały jednak uznane przez Polski Związek Lekkiej Atletyki, ponieważ Górnos Śląski Związek Lekkiej Atletyki nie był członkiem struktur ogólnopolskich i stosował swoje regulaminy oraz przepisy, zob. A. Steuer (2008), dz. cyt., s. 93.

społecznym i wobec zaistniałej sytuacji z funkcji prezesa Górnśląskiego Związku Lekkiej Atletyki zrezygnował na znak protestu Stanisław Nogaj (1897–1971), a zastąpił go Piotr Rolnik (1896–1939)<sup>446</sup>.

Rosnąca popularność gier ruchowych (w szczególności palanta, który miał silne poparcie wśród środowisk powstańczych) spowodowała kolejną zmianę na stanowisku prezesa związku. W 1924 r. funkcję tę objął znany na Śląsku propagator gier ruchowych Franciszek Dworok (1893–1941), a jego zastępcą został Karol Leśnik (1899–1981) i obaj działacze postanowili zmienić „formułę pracy związku” i powołali w jego strukturze Dział Palanta i Gier Ruchowych z siedzibą w Nowym Bytomiu (do 1923 r. nazwa tej miejscowości brzmiała Frydenshuta), a kierownikiem nowo powstałej komórki organizacyjnej wybrali Stanisława Brychczego (1900–1992)<sup>447</sup>.

Na początku 1925 r. nastąpiły dalsze zmiany organizacyjne w śląskiej federacji wobec postępujących przygotowań Związku Polskich Związków Sportowych do prawnej normalizacji działalności klubów i stowarzyszeń sportowych w kraju<sup>448</sup>. Już w styczniu 1925 r. działacze Górnśląskiego Związku Lekkiej Atletyki reprezentujący marginalizowaną dotąd lekką atletyką (mistrzostwa w okręgu organizowano przy wsparciu prywatnego mecenatu)<sup>449</sup> powołali Górnśląski Okręgowy Związek Lekkiej Atletyki z siedzibą w Katowicach, który wiosną stał się oddziałem Polskiego Związku Lekkiej Atletyki<sup>450</sup>, natomiast w lutym 1925 r. pozostali członkowie Górnśląskiego Związku Lekkiej Atletyki postanowili przemianować Dział Palanta i Gier Ruchowych na **Polski Związek Palanta i Gier Ruchowych z siedzibą w Katowicach**<sup>451</sup> oraz przystąpić do zreorganizowanej centrali polskiego sportu w Warszawie<sup>452</sup>.

Prace organizacyjne związane z powołaniem Polskiego Związku Palanta i Gier Ruchowych (walne zebranie powiązane z wyborem prezesa i członków zarządu oraz komisji rewizyjnej, a także nadzwyczajne walne zebranie zwołane wobec konieczności

---

<sup>446</sup> Górnśląski Związek Lekkiej Atletyki zrzeszał ponad 20 klubów z sekcjami palanta, a ich liczba tuż przed mistrzostwami wzrosła nawet do 30. Ponadto na terenie powiatu tarnogórskiego działało jeszcze kolejnych 11 tego typu organizacji, które zrzeszone były w Związku Towarzystw Sportowych z siedzibą w Tarnowskich Górach, który był tzw. centralą alternatywną, zob. A. Steuer (2008), dz. cyt., s. 101–102, 121–124.

<sup>447</sup> Tamże, s. 121–122.

<sup>448</sup> *Ze ZPZS. Komunikat nr 40*, „Przegląd Sportowy” 1925, 11 lutego, nr 6, s. 2.

<sup>449</sup> A. Steuer (2008), s. 104.

<sup>450</sup> D. Kusa (1997), dz. cyt., s. 13–14; zob. także: S. Zaborniak, *Powstanie i działalność struktur Polskiego Związku Lekkiej Atletyki (1919–1939)*, [w:] A. Nowakowski, W. Bajorek (red.), *Szkice z historii i współczesności zarządzania kulturą fizyczną w Polsce*, Rzeszów 2012, s. 34–37; zob. też: *Katowice. Nadzwyczajne walne zgromadzenie GOZLA*, „Przegląd Sportowy” 1925, 29 kwietnia, nr 17, s. 16.

<sup>451</sup> K. Szujecki (2012), dz. cyt., s. 73.

<sup>452</sup> *Nowa naczelną władza sportowa w Polsce*, „Przegląd Sportowy” 1925, 1 kwietnia, nr 13, s. 2.

dokonania zmian w statucie) trwały jednak do końca 1925 r.<sup>453</sup> Zarząd Związku Polskich Związków Sportowych przyjął bowiem uchwałę, w której stwierdził: „że członkiem nowo powstałej federacji może być związek każdej gałęzi sportu jednoczący w sobie kluby sportowe rozsiane na terenie całej Polski”<sup>454</sup> i wykorzystując zaistniałą sytuację, zalecił działaczom ze Śląska, aby w nowym statucie związku: „przewidzieli istnienie specjalnych sekcji dla gier ruchowych, takich jak koszykówka, siatkówka i piłka ręczna, nieposiadających dotąd odrębnych central i w ten sposób byłyby kierowane przez jedną ogólnopolską federację”<sup>455</sup>.

Działacze Polskiego Związku Palanta i Gier Ruchowych pod przewodnictwem prezesa Juliusza Szeligi-Żuławskiego przystąpili do działania i przygotowali odpowiednie regulaminy, wskazując: „by kluby sportowe zrzeszone w strukturach okręgowych obejmujących obszar polskiej części Górnego Śląska<sup>456</sup> oraz te z terenu kraju, które chcą przystąpić do związkowych struktur organizacyjnych, zaczęły uwzględniać w swoich statutach możliwość uprawiania wskazanych gier ruchowych”<sup>457</sup>. Na podstawie przesłanej dokumentacji przez działaczy z Katowic potwierdzającej spełnienie zaleceń organizacyjno-prawnych walne zebranie członków Związku Polskich Związków Sportowych – Polskiego Komitetu Olimpijskiego, obradujące w Warszawie 28 lutego 1926 r., przyjęło uchwałę o przyjęciu w poczet swoich członków Polskiego Związku Palanta i Gier Ruchowych z siedzibą w Katowicach<sup>458</sup>.

14 marca 1926 r. odbyło się w Katowicach doroczne walne zgromadzenie członków Polskiego Związku Palanta i Gier Ruchowych. W zebraniu wzięło jednak udział tylko 19 delegatów i to jedynie z terenu Górnego Śląska. Prezesem zarządu został wybrany ponownie Juliusz Szeliga-Żuławski, a funkcję wiceprezesa mandatariusze powierzyli dr. Rojkowi. Naczelnikiem Wydziału Gier i Dyscypliny mianowano Antoniego Podstawskiego, przewodniczącym Kolegium Sędziowskiego został Wiktor Knopik, a do zarządu desygnowano także Holewę (sekretarz), Tomanka (skarbnik) i Jerzego Liszkę (gospodarz)<sup>459</sup>. Niestety do końca 1926 r. żaden klub sportowy czy sekcja gier ruchowych z innej części kraju nie zgłosiły swojego akcesu do

---

<sup>453</sup> D. Pietrzyk (2009), dz. cyt., s. 22.

<sup>454</sup> Tamże; zob. także: *Komunikat ZPZS nr 56*, „Stadion” 1925, 29 lipca, nr 31, s. 17.

<sup>455</sup> Tamże.

<sup>456</sup> A. Steuer (2008), dz. cyt., s. 101–102.

<sup>457</sup> D. Pietrzyk (2009), dz. cyt., s. 22; zob. także: *Komunikat nr 78 ZPZS*, „Stadion” 1926, 4 lutego, nr 6, s. 15.

<sup>458</sup> Tamże.

<sup>459</sup> D. Pietrzyk (2009), dz. cyt., s. 23.



Polskiego Związku Palanta i Gier Ruchowych, który w zamyśle reformatorów miał koordynować ogólnopolskie rozgrywki o mistrzostwo w palanta, koszykówkę, piętówkę i piłkę ręczną<sup>460</sup>.

Początkowo na drodze do konsolidacji stały „silne animozje regionalne”, będące „niekorzystnym spadkiem po zaborach” (w Związku Polskich Związków Sportowych powołano na przykład komisję celem uznania zasadności zorganizowania Polskiego Związku Towarzystw Gimnastycznych, która wydała negatywną opinię dotyczącą funkcjonowania Związku Polskich Towarzystw Gimnastycznych „Sokół”)<sup>461</sup>. Problemem był również „separatyzm dzielnicowy” Górnego Śląska. Ruch sportowy miał tam silne tradycje, które zostały znakomicie wykorzystane w ramach tzw. akcji plebiscytowej<sup>462</sup>, ale po jej zakończeniu strona polska ograniczyła wzajemne kontakty jedynie do piłki nożnej i do tego działania te miały charakter sporadyczny, co w konsekwencji przyczyniło się do utworzenia regionalnych związków sportowych, które początkowo unikały wręcz kontaktów z innymi regionami II Rzeczypospolitej<sup>463</sup>.

Znaczącą rolę w upowszechnieniu gier sportowych w Polsce wśród pań odegrała uchwała III Kongresu Międzynarodowej Federacji Sportów Kobiet (FSFI) zorganizowanego w Londynie w 1924 r. przy okazji rozgrywanych międzynarodowych żeńskich zawodów lekkoatletycznych. Rezolucja opiniowała bowiem pozytywnie wnioski delegatów dotyczące: „rozegrania turnieju mistrzowskiego w żeńskiej koszykówce oraz pokazowego meczu w hazenę w trakcie II Światowych Igrzysk Kobiet zaplanowanych na 1926 rok w szwedzkim Göteborgu”<sup>464</sup>.

W Polsce już w 1922 r. utworzono w niektórych klubach sportowych żeńskie sekcje lekkiej atletyki, w ramach których panie mogły uprawiać gry ruchowe. W Warszawie, we Lwowie, w Krakowie, a nawet w Ustroniu (klimatycznej miejscowości w Beskidach) początkowo organizowano tylko kobiece drużyny koszykówki, a przyczyną był niedostatek większych boisk w kraju oraz tradycje gry

---

<sup>460</sup> Tamże.

<sup>461</sup> *Ze Związku Polskich Związków Sportowych. Komunikat nr 31. O braku celowości założenia Polskiego Związku Towarzystw Gimnastycznych*, „Przegląd Sportowy” 1924, 19 listopad, nr 46, s. 4.

<sup>462</sup> A. Steuer (2008), dz. cyt. s. 78–79; zob. także: M. Ponczek, *Geneza i rozwój kultury fizycznej na Górnym Śląsku. Zarys problematyki*, Katowice 1985, s. 3–7; zob. też: H. Rechowicz, *Znaczenie polskiego sportu w kampanii przed plebiscytem górnośląskim*, [w:] R. Wasztyl (red.), dz. cyt. (2002), s. 267–273.

<sup>463</sup> A. Steuer (2008), dz. cyt., s. 187–193; zob. także: H. Rechowicz (1997), dz. cyt., s. 104–109.

<sup>464</sup> *Trzeci Kongres Międzynarodowej Kobiecej Federacji Sportowej*, „Stadion” 1924, 21 sierpnia, nr 34, s. 19.

w koszykówkę, które sięgały okresu jeszcze sprzed wybuchu pierwszej wojny światowej<sup>465</sup>.

Większą aktywność w tej dziedzinie zaczęto wykazywać ponownie w 1925 r. Inspiracją była seria artykułów Kazimiera Muszałówny (1902–1980)<sup>466</sup> opublikowanych w styczniu na łamach „Stadionu” w sprawie powołania odrębnych struktur organizacyjnych kobiecego sportu w kraju i włączenia ich do międzynarodowej federacji oraz ewentualnego udziału kobiecej reprezentacji Polski w planowanych światowych zawodach lekkoatletycznych w Szwecji w 1926 r.<sup>467</sup>

Zarząd Związku Polskich Związków Sportowych odniósł się przychylnie do przedstawionych propozycji i już 28 lutego 1925 r. odbyło się w stolicy spotkanie organizacyjne kierowniczek żeńskich stowarzyszeń sportowych działających na terenie Warszawy, na którym wybrano Komitet Organizacyjny Polskiego Związku Sportowego Kobiet. Przewodniczącą gremium została Józefa Gebethner, a w jego składzie znalazły się także Zofia Domośławska, Wanda Fyszykówna i Kazimiera Muszałówna z Warszawskiego Koła Wioślarek oraz Sława Szmidówna z warszawskiej „Polonii” i Felicja Tryburska reprezentująca żeńskie gniazdo „Grażyna” stołecznego Towarzystwa Gimnastycznego „Sokół”<sup>468</sup>. Komitet Wykonawczy Związku Polskich Związków Sportowych zalecił jednak działaczkom określenie dyscyplin sportowych, które zostaną wyodrębnione w formie samodzielnych sekcji wobec deklaracji działaczy Międzynarodowej Amatorskiej Federacji Lekkiej Atletyki (IAAF) o włączeniu kobiecej lekkiej atletyki do swoich struktur organizacyjnych na kolejnym kongresie, który miał odbyć się w 1926 r.<sup>469</sup>

---

<sup>465</sup> Tradycje koszykówki sięgają 1909 r. We Lwowie Maria Germanówna zorganizowała pierwszy pokazowy turniej dla dziewcząt w ramach działalności miejscowego Towarzystwa Zabaw Ruchowych. Później gra była popularyzowana również w ogrodach W. E. Raua w Warszawie. W 1922 r. koszykówkę zaprezentowały widzom lekkoatletki „Cracovii”, a sekcję dla kobiet założono także w „Pogoni” Lwów, „Polonii” Warszawa oraz w klubie sportowym „Ustronia” Ustroń. W 1924 r. koszykówka znalazła zwolenniczki również w stołecznym gnieździe sokolim „Grażyna”, zob. D. Pietrzyk (2009), dz. cyt., s. 16; zob. także: M. Rotkiewicz, A. Latek, *Maria Germanówna i początki koszykówki kobiet w Polsce (do 1939 r.)*, „Sport Wyczynowy” 1995, nr 3–4, s. 71–86; zob. też: *Życie sportowe kobiet*, „Stadion” 1924, 13 stycznia, nr 11, s. 12; *Sport, styl, moda i kobiecość*, „Bluszcz” 1925, 26 września, nr 39, s. 1123.

<sup>466</sup> M. Rotkiewicz, *Kazimiera Muszałówna, dziennikarka i orędowniczka sportu kobiet*, „Życie Akademickie” 1999, nr 4, s. 2.

<sup>467</sup> K. Muszałówna, *O Międzynarodowej Kobiecej Federacji Sportowej*, „Stadion” 1925, 15 stycznia, nr 3, s. 9; zob. także: K. Muszałówna, *O Polską Kobiecą Federację Sportową*, „Stadion” 1925, 22 stycznia, nr 4, s. 4; zob. też: „Stadion” 1925, 29 stycznia, nr 5, s. 5; por. *O Polską Kobiecą Federację Sportową*, „Bluszcz” 1925, 21 marca, nr 12, s. 274.

<sup>468</sup> D. Pietrzyk (2009), dz. cyt., s. 20; zob. także: M. Rotkiewicz, *Rozpierała nas radość życia i młodość*, „Wychowanie Fizyczne i Higiena Szkolna” 1986, nr 8, s. 306–307; zob. też: R. Gawkowski, *Encyklopedia klubów sportowych Warszawy i jej najbliższych okolic w latach 1919–1939*, Warszawa 2007, s. 53–54, 134–142, 214–217.

<sup>469</sup> Tamże.

Prace organizacyjne trwały w Warszawie do jesieni 1925 r. W Polskim Związku Lekkiej Atletyki istniał bowiem już referat lekkiej atletyki kobiet (1922), a sam związek był członkiem międzynarodowej federacji (IAAF) od 1921 r., co powodowało ogólną dyskusję nad celowością tworzenia nowego związku sportowego<sup>470</sup>. Ostatecznie działacze postanowili przeobrazić działający referat w **Wydział Kobięcy Lekkiej Atletyki w Polskim Związku Lekkiej Atletyki**, a jego przewodniczącą została Kazimiera Muszałówna. Na delegata do wydziału z ramienia związku wybrano Kazimierza Wejraucha (1901–1947). Zgłoszono również przystąpienie Polskiego Związku Lekkiej Atletyki do Międzynarodowej Federacji Sportów Kobiet (FSFI), a członkostwo stało się realne 28 października 1925 r.<sup>471</sup> Działania te umożliwiły udział żeńskiej reprezentacji Polski w II Światowych Igrzyskach Kobiet rozegranych w sierpniu 1926 r. w Szwecji w Göteborgu (pierwsza edycja odbyła się w 1922 r. w Paryżu), ale nasza drużyna narodowa wystartowała tylko w zawodach lekkoatletycznych, bowiem ze względu na niski poziom umiejętności zrezygnowano z udziału w turnieju koszykówki i hazeny<sup>472</sup>.

W trakcie zawodów w Göteborgu odbył się również IV Kongres Międzynarodowej Federacji Sportów Kobiet (FSFI), któremu przewodniczyła jedna z inspiratorek powołania federacji Alice Milliat (1884–1957)<sup>473</sup>. W obradach wzięła także udział delegacja polska na czele z ówczesnym prezesem Polskiego Związku Lekkiej Atletyki kpt. Jerzym Misińskim (1892–1944), któremu towarzyszyli członek zarządu kpt. Felicjan Sterba (1896–1948) oraz Wacław Sikorski, wiceprezes Związku Dziennikarzy i Publicystów Sportowych (1925)<sup>474</sup>. Aktywna postawa przedstawicieli Rzeczypospolitej w czasie sesji roboczych sprawiła, że Polska zyskała tzw. dwa głosy stanowiące w kongresie, ponieważ do zarządu federacji wybrano kpt. F. Sterbę, a kpt. J. Misiński został członkiem Komisji ds. Kontaktów z Międzynarodową Amatorską Federacją Lekkiej Atletyki (IAAF). Na zakończenie obrad plenarnych delegacji przyjęli uchwałę w sprawie włączenia Niemiec w poczet członków żeńskiej federacji oraz

---

<sup>470</sup> *Czy potrzebna nam Federacja Sportów Kobięcych*, „Przegląd Sportowy” 1925, 11 marca, nr 10, s. 4; zob. także: S. Zaborniak, [w:] A. Nowakowski, W. Bajorek (red.) (2012), dz. cyt., s. 33–34.

<sup>471</sup> D. Pietrzyk (2009), dz. cyt., s. 21; zob. także: B. Woltmann, *Lekkoatletyka w Polsce 1919–1994*, Warszawa 1994, s. 20.

<sup>472</sup> D. Pietrzyk (2009), s. 23; zob. także: *Göteborg!*, „Przewodnik Gimnastyczny Sokół” 1926, 1 października, nr 19, s. 6; zob. też: U. Kowieska, *Kobiety w rekreacji fizycznej, turystyce i sporcie związkowym w II Rzeczypospolitej*, [w:] R. Wasztyl (red.) (2002), dz. cyt., s. 208.

<sup>473</sup> G. Quintillan, *Alice Milliat and the women's games*, [www.la84.org/.../2000/.../OREXXVI31zb.pdf](http://www.la84.org/.../2000/.../OREXXVI31zb.pdf), s. 27–28.

<sup>474</sup> D. Pietrzyk (2009), dz. cyt., s. 23; zob. także: B. Woltmann (1994), dz. cyt., s. 18; zob. też: *Związek Dziennikarzy Sportowych w Warszawie*, „Żołnierz Polski” 1925, 22 lutego, nr 8, s. 18.

dezyderat, w którym zalecili kobietom uprawianie piłki ręcznej i hazeny obok koszykówki. Zatwierdzili również organizację III Światowych Igrzysk Kobiet w Pradze w stolicy Czechosłowacji w 1930 r.<sup>475</sup>

W 1926 r. odbył się także VIII Kongres Międzynarodowej Amatorskiej Federacji Lekkiej Atletyki (IAAF) w Hadze, a rosnąca popularność gier sportowych wśród męskiej części społeczności międzynarodowej stała się impulsem dla członków zgromadzenia do przyjęcia uchwały w sprawie powołania w ramach struktur federacji Sekcji Męskich Gier Sportowych w charakterze samodzielnej jednostki organizacyjnej zrzeszającej przedstawicieli piłki ręcznej, pięstówki i koszykówki<sup>476</sup>. Pierwsze posiedzenie komisji odbyło się 27 i 28 października 1926 r. w Kilonii i jej członkowie zwrócili wtedy dużą uwagę na usamodzielnienie piłki ręcznej (podobnie jak przedstawiciele FSFI w sprawie hazeny), bowiem gra zyskiwała coraz większą popularność w Europie za sprawą prostoty swoich zasad oraz wybitnie sportowego charakteru (rywalizację na boisku porównywano do tej, jaką obserwowano w meczach piłki nożnej). Przedstawiciele krajów członkowskich postanowili uznać niemieckie przepisy gry za podstawę reguł międzynarodowych, a normy określające możliwość uczestnictwa w rywalizacji między państwami oprzeć o statutowe wytyczne federacji dotyczące amatorskiego uprawiania lekkiej atletyki, natomiast Kolegium Sędziów piłki ręcznej postanowiono zorganizować dopiero w ciągu następnego roku, proponując delegatom wskazanie odpowiednich reprezentantów<sup>477</sup>.

Uchwały obu zgromadzeń dotyczące piłki ręcznej wywołały w Polsce kontrowersje. Wyłoniła się bowiem konieczność dostosowania przepisów uprawianego w kraju szczypiorniaka i lwowskiej odmiany piłki ręcznej do nowych warunków organizacyjnych, a poza tym wśród kobiet popularyzowano głównie hazenę. Na łamach prasy pojawiła się również polemika w tym zakresie, ale mimo trwających dyskusji Komitet Wykonawczy Związku Polskich Związków Sportowych: „zlecił działaczom Polskiego Związku Palanta i Gier Ruchowych przeprowadzenie działań unifikacyjnych

---

<sup>475</sup> D. Pietrzyk (2009), dz. cyt., s. 23.

<sup>476</sup> Tamże; Komisji przewodniczył Niemiec Long, a członkami byli: Schaer (Szwajcaria), Karlsson (Szwecja), Mc Cabe (Anglia), Elhone (Australia), Méricamp (Francja), O’Hanlon (Irlandia) i Wrastchil (Austria), zob. „Piłka ręczna. Biuletyn Szkoleniowo-Informacyjny” 1963, nr 2, s. 17–18.

<sup>477</sup> W 1927 r. podczas Kongresu IAAF zapadła jednak decyzja, w wyniku której delegaci nie dopuścili piłki ręcznej do programu Igrzysk Olimpijskich, które miały zostać rozegrane w Amsterdamie w 1928 r.; zob. tamże.

i propagandowych na rzecz piłki ręcznej z zastrzeżeniem zachowania nazwy szczypiorniak ze względów narodowych tradycji”<sup>478</sup>.

Prezes Polskiego Związku Palanta i Gier Ruchowych Juliusz Szeliga-Żuławski najpierw opublikował na łamach „Przeglądu Sportowego” list otwarty do władz polskiego sportu, w którym wskazywał na postępującą w kraju stagnację w dziedzinie piłki ręcznej na rzecz koszykówki oraz siatkówki i proponował wobec tego tworzenie tzw. samorządowych sekcji dla poszczególnych gier, które byłyby organizacyjnie i materialnie niezależne od związku, a ich siedziby umiejscowione w zależności od regionalnych potrzeb (była to również reakcja na próby powołania odrębnych struktur organizacyjnych dla gier sportowych przez działaczy z Krakowa i z Łodzi)<sup>479</sup>.

Z inicjatywą wyszedł także prezes Polskiego Związku Lekkiej Atletyki, który zaproponował włączenie Polskiego Związku Palanta i Gier Ruchowych do struktur związku i połączenie z Wydziałem Kobiecej Lekkiej Atletyki. Propozycja ta została przedstawiona 233 delegatom z Górnego Śląska w trakcie walnego zebrania członków Polskiego Związku Palanta i Gier Ruchowych, które odbyło się w Katowicach 3 kwietnia 1927 r. Oferta została jednak solidarnie odrzucona, a przedstawiciele śląskich klubów sportowych jednogłośnie postanowili przyjąć uchwałę o pozostawieniu obecnej, samoistnej formy funkcjonowania związku jako członka Związku Polskich Związków Sportowych – Polskiego Komitetu Olimpijskiego oraz o zwalczaniu wszelkich prób rozbicia organizacji. Zdecydowali również o przystąpieniu do reorganizacji związku i podjęciu po raz kolejny próby współpracy z istniejącymi w kraju sekcjami gier, tym razem przez skreślenie w dotychczasowej nazwie związku słowa „palant” i powołanie **Polskiego Związku Gier Ruchowych z siedzibą w Katowicach**<sup>480</sup>. W celu pełniejszego uwiarygodnienia swoich działań delegaci wybrali także nowe władze. Prezesem ponownie został Juliusz Szeliga-Żuławski, ale przyjął swoją funkcję pod warunkiem: „skutecznego rozszerzenia pracy związku na całą Polskę”<sup>481</sup>.

Uchwała sanacyjnej Rady Ministrów (1926) w sprawie podniesienia poziomu wychowania fizycznego i przysposobienia wojskowego w społeczeństwie uaktywniła

---

<sup>478</sup> Tamże, s. 24; zob. także: *Hazena, piłka ręczna czy piłka latająca?*, „Stadion” 1926, 18 listopada, nr 46, s. 9; zob. też: *O wybór gier sportowych*, „Stadion” 1927, 20 stycznia, nr 3, s. 13; *Hazena czy Szczypiorniak grą pań?* „Stadion” nr 20, 17 maja, s. 7.

<sup>479</sup> Tamże, s. 25; zob. także: *Kołaczę się od miesiący sprawa powołania naczelnej magistratury gier sportowych*, „Stadion” 1927, 27 stycznia, nr 4, s. 13.

<sup>480</sup> Tamże; zob. także: *Rozmaitości z całego kraju. Walne zebranie PZP i GR i jego uchwały*, „Stadion” 1927, 19 kwietnia, nr 16, s. 15.

<sup>481</sup> Tamże.

działaczy w klubach i stowarzyszeniach sportowych, którzy już na początku 1927 r. zaczęli tworzyć sekcje gier sportowych i organizować zawody w szczypiorniaka, hazenę i piłkę ręczną. Z chwilą powołania Państwowego Urzędu Wychowania Fizycznego i Przeposobienia Wojskowego (1927) zostały określone relacje ze Związkiem Polskich Związków Sportowych – Polskim Komitetem Olimpijskim. W myśl przyjętych ustaleń do kompetencji organu urzędowego należało teraz kierownictwo i nadzór nad wszelkiego rodzaju pracami związanymi z rozwojem sportu w kraju, a Polski Komitet Olimpijski był formalnie tylko sekcją zarządu Związku Polskich Związków Sportowych i nie posiadał osobowości prawnej<sup>482</sup>.

Wzmoczone zainteresowanie instytucji państwa i kół wojskowych sprawami kultury fizycznej, a przede wszystkim zdecydowane propagowanie sportu wyczynowego w społeczeństwie przez czynniki rządowe znalazło swoje odzwierciedlenie również w uchwałach II Kongresu Sportu zorganizowanego przez Związek Polskich Związków Sportowych w Warszawie (1927). Delegaci zaakceptowali między innymi: „rywalizację i walkę o rekord wśród młodzieży, zezwolili kobietom na powoływanie samodzielnych organizacji sportowych i wyrazili zgodę na zwoływanie osobnych kongresów poświęconych sprawom żeńskiego sportu”<sup>483</sup>. Ówczesny dyrektor Państwowego Urzędu Wychowania Fizycznego i Przeposobienia Wojskowego pułk. Juliusz Urlich (1888–1959) postulował także: „by rozgrywki sportowe nie były celem samym w sobie, lecz podsumowaniem działalności klubów i stowarzyszeń sportowych”<sup>484</sup>.

Polski Związek Gier Ruchowych (PZGR) funkcjonował w Katowicach, ale na łamach „Przeglądu Sportowego” określany był jako: „organizacja tak samo mało żywotna jak istniejący poprzednio Polski Związek Palanta i Gier Ruchowych, a jego działalność miała miejsce głównie dzięki opinii publicznej i działaczy Związku Polskich Związków Sportowych”<sup>485</sup>. Dużo lepiej od strony organizacyjnej prezentowały się tzw. komisje gier sportowych powołane przez lokalnych propagatorów sportu

---

<sup>482</sup> D. Pietrzyk, *Rozwój piłki ręcznej w Polsce w latach 1927–1930 na łamach „Przeglądu Sportowego”*, [w:] J. Kwieciński, M. Tomczak (red.), *Wybrane aspekty kultury fizycznej w badaniach naukowych*, PWSZ Konin 2010, s. 180; zob. także: J. Chełmecki, *Wkład Państwowego Urzędu Wychowania Fizycznego i Przeposobienia Wojskowego w modernizację kultury fizycznej w Polsce (1927–1939)*, [w:] R. Wasztyl (red.) (2002), dz. cyt., s. 299–300; zob. też: D. Dudek, *Sanacyjny projekt ustawy o powszechnym obowiązku wychowania fizycznego i przeposobieniu wojskowym*, [w:] R. Wasztyl (red.) (2002), dz. cyt., s. 313–328.

<sup>483</sup> J. Chełmecki, [w:] B. Woltmann (red.) (1999), dz. cyt., t. 4, s. 77–79; zob. także: *Sprawozdanie z II Kongresu Sportu*, „Stadion” 1927, 26 kwietnia, nr 17, s. 6–20.

<sup>484</sup> „Wychowanie Fizyczne” 1936, nr 1–2, s. 3.

<sup>485</sup> D. Pietrzyk (2010), dz. cyt., s. 180–181.

w Warszawie, Krakowie, Łodzi i we Lwowie, uważane zresztą przez Związek Polskich Związków Sportowych za filie katowickiego związku. Oddziały te zrzeszały zwolenników różnorodnych gier sportowych, a lokalni działacze starali się również popularyzować szczypiorniaka, hazenę i piłkę ręczną, organizując towarzyskie mecze i okolicznościowe turnieje<sup>486</sup>.

Na Pomorzu, w Wielkopolsce oraz na Wileńszczyźnie nie funkcjonowały jeszcze w tamtym okresie struktury organizacyjne tego typu, ale gry sportowe propagowała tam młodzież w szkołach i organizacjach pozaszkolnych w ramach zajęć wychowania fizycznego i przysposobienia wojskowego<sup>487</sup>. Gry sportowe upowszechniali także absolwenci Centralnej Szkoły Wojskowej Gimnastyki i Sportów z Poznania (1921), kładąc jednak nacisk na koszykówkę, siatkówkę i tzw. piłkę nożną polską, która łączyła kopnięcia nogami i rzuty rękami (jej zasady opracował i opublikował już w 1906 r. E. Piasecki, który w latach 1921–1922 był cywilnym pracownikiem szkoły i pełnił funkcję dyrektora nauk, upowszechniając grę wśród słuchaczy)<sup>488</sup>.

Brak zdecydowanych przedsięwzięć koordynujących rozwój gier sportowych w Polsce ze strony działaczy Polskiego Związku Gier Ruchowych doprowadził jednak do decyzji Komitetu Wykonawczego Związku Polskich Związków Sportowych o przeniesieniu siedziby związku z Katowic do Warszawy z początkiem 1928 r. Postanowiono także po raz kolejny przekształcić struktury organizacyjne związku, a działania te zaproponowano członkom stołecznej Komisji Gier Sportowych<sup>489</sup>.

Zebranie reorganizacyjne Polskiego Związku Gier Ruchowych odbyło się 19 lutego 1928 r. w Warszawie z udziałem miejscowych działaczy oraz przedstawicieli Komisji Gier Sportowych z Łodzi, Krakowa i Katowic, a także reprezentanta

---

<sup>486</sup> Tamże, s. 181–184.

<sup>487</sup> Tamże; zob. także: T. Chrapowicki, *Wytyczne dla gier sportowych w Polsce*, „Stadion” 1927, 21 grudnia, nr 51–52, s. 20; zob. też: *Zarys organizacji pracy wychowania fizycznego i przysposobienia wojskowego*, „Żołnierz Wielkopolski” 1927, 25 grudnia, nr 60, s. 2.

<sup>488</sup> *Program szczegółowy kursu CWSGiS*, „Żołnierz Wielkopolski” 1927, 27 lutego, nr 17, s. 8; Tamże, *Uwagi o kursach CWSGiS*, 3 czerwca, nr 22, s. 3; zob. E. Piasecki, *Piłka nożna polska. Przyczynek do kwestii wychowania narodowego*, cz. 1, „Ruch” 1906, nr 14–15, s. 162–168; nr 16–17, cz. 2, s. 185–189; zob. także: B. Kazimierowicz, *Piłka nożna polska*, praca magisterska, Uniwersytet Poznański 1936; zob. też: E. Wachowski, J. Ludka (1962), dz. cyt., s. 28–29, 48; zob. też: K. Toporowicz, *Eugeniusz Piasecki (1872–1947). Życie i dzieło*, Warszawa – Kraków 1988, s. 234–235; E. Piasecki próbował wykorzystywać tradycje narodowej kultury fizycznej dla przeciwstawienia się „grą kosmopolitycznym”, jak nazywał piłkę nożną i piłkę ręczną, które w jego opinii doprowadzały do zjawisk patologicznych (jednostronna specjalizacja, przemęczenie organizmu, intrygi klubowe itd.). „Polską piłkę nożną” i „polskiego palanta” radził wprowadzać szczególnie w Polsce Zachodniej i na Śląsku, gdzie widoczne były wieloletnie wpływy niemieckiej kultury fizycznej, opierającej się na nadmiernej emulacji i profesjonalizmie, zob. Z. Krawczyk (1970), dz. cyt., s. 189, 192, 193, 207.

<sup>489</sup> D. Pietrzyk (2010), dz. cyt., s. 184.

Państwowego Urzędu Wychowania Fizycznego i Przynależenia Wojskowego. Zebrani zatwierdzili projekt nowego statutu związku, który przewidywał przeniesienie jego siedziby do Warszawy i zmianę dotychczasowej nazwy na **Polski Związek Gier Sportowych**<sup>490</sup>. Na mocy uchwały powołano jednocześnie tzw. Komisję Organizacyjną Związku, która miała reprezentować nowo powstałą organizację na forum Związku Polskich Związków Sportowych do chwili wyboru jej prawomocnych władz. Delegaci polecieli również członkom komisji do dnia 15 kwietnia 1928 r. unifikację przepisów gier sportowych uprawianych dotychczas na terenie naszego kraju, stawiając w pierwszym rzędzie na przepisy koszykówki i siatkówki ze względu na dużą popularność społeczną obu gier, natomiast ujednoczenie zasad gry w hazenę, szczypiorniaka i w piłkę ręczną postanowiono przeprowadzić w późniejszym terminie<sup>491</sup>.

Kolejne zebranie reorganizacyjne odbyło się 17 czerwca 1928 r. w Katowicach, a obradujący delegaci zobowiązali tym razem Komisję Organizacyjną do przerehabrowania statutu związku celem objęcia nadzorem administracyjnym dotychczasowych filii Polskiego Związku Gier Ruchowych, które miały zostać przekształcone w okręgowe związki gier sportowych. Na zakończenie posiedzenia przyjęto także uchwałę, w myśl której Polski Związek Gier Sportowych oficjalnie objął patronatem obok koszykówki i siatkówki również hazenę, szczypiorniaka, piłkę ręczną i palanta<sup>492</sup>.

Prace organizacyjne związane z ukonstytuowaniem się Polskiego Związku Gier Sportowych zakończyły się zwołaniem w dniu 3 marca 1929 r. w Warszawie walnego zebrania delegatów reprezentujących zreorganizowane już struktury terenowe. W trakcie spotkania wybrano także nowe władze związku, a prezesem zarządu został Tadeusz Chrapowicki (1903–1984). Zatwierdzono również ogólny harmonogram

---

<sup>490</sup> Tamże.

<sup>491</sup> Tamże; zob. także: *Ujednoczenie przepisów gier sportowych*, „Stadion” 1928, 10 kwietnia, nr 15 s. 14; W skład komisji organizacyjnej weszli: Juliusz Szeliga-Żuławski (Katowice), Frank Eyman (Kraków), Lucjan Trypka (Łódź) oraz Tadeusz Chrapowicki, Halina Olszewska, Zygmunt Orłowicz, Marian Kurlito i Zygmunt Zieleniewski (wszyscy z Warszawy), zob. *Piłka ręczna*, „Biuletyn Szkoleniowo-Informacyjny ZPRP” 1963, nr 3, s. 67.

<sup>492</sup> Rozwój organizacyjny gier sportowych w kraju jednak sprawił, że zwolennicy szczypiorniaka, hazeny i piłki ręcznej postanowili nie czekać na oficjalne dyrektywy działaczy związkowych z Warszawy i jeszcze w 1928 r. spontanicznie rozegrali mistrzostwa terytorialne w Krakowie (szczypiorniak), Warszawie (hazena) i we Lwowie (piłka ręczna), a działacze z Warszawy i z Łodzi rozegrali ponadto pierwszy w historii mecz hazeny między reprezentacyjnymi drużynami obu miast, zob. D. Pietrzyk (2010), dz. cyt., s. 184–185; zob. także: *Mistrzostwa stolicy w Hazenie*, „Stadion” 1928, 17 kwietnia, nr 16, s. 11; *Mistrzostwa Krakowa w piłce ręcznej*, „Stadion” 1928, 23 października, nr 43, s. 15; *Gry sportowe w Polsce w 1928 roku*, „Stadion” 1928, 4 grudnia, nr 49, s. 8.



działań. Członkowie Polskiego Związku Gier Sportowych przyjęli także uchwałę dotyczącą inauguracji rozgrywek o mistrzostwo Polski w grach sportowych w 1929 r., w której znalazł się również zapis odnoszący się do rywalizacji w hazenie i w szczypiorniaku. Działacze związkowi nie przewidywali rozegrania mistrzostw Polski w piłce ręcznej kobiet, którą panie uprawiały w zasadzie tylko w okręgu lwowskim i sporadycznie na Pomorzu. Przedstawiciele Polskiego Związku Gier Sportowych uważali bowiem, że piłka ręczna jest surogatem hazeny i ma zbyt skomplikowane zasady (żeńskie i męskie drużyny piłki ręcznej posiadał także polski Klub Sportowy „Gedania” działający na terenie Wolnego Miasta Gdańska, ale uczestniczyły one w rozgrywkach pod patronatem niemieckiej organizacji związkowej zrzeszającej lokalne kluby sportowe i stowarzyszenia)<sup>493</sup>.

W 1929 r. nowo wybrany zarząd Polskiego Związku Gier Sportowych zgłosił także chęć przystąpienia związku do grona członków Międzynarodowej Amatorskiej Federacji Piłki Ręcznej (IAHF) powstałej w 1928 r. na bazie Sekcji Męskich Gier Sportowych, działającej wcześniej w strukturach Międzynarodowej Amatorskiej Federacji Lekkiej Atletyki (IAAF). Do tej pory jedyną organizacją uprawnioną do reprezentowania Rzeczypospolitej na forum międzynarodowym w zakresie gier sportowych był Polski Związek Lekkiej Atletyki, który, będąc członkiem Międzynarodowej Federacji Sportów Kobiet (FSFI), sprawował patronat organizacyjny tylko nad żeńską hazeną<sup>494</sup>, ale działacze Polskiego Związku Gier Sportowych uzasadniali swoją decyzję aspektem prawnym, wskazując, że związek, obejmując protektoratem zarówno hazenę, jak i szczypiorniaka, nadał jednej i drugiej grze ogólnopolski charakter i tym samym spełnione zostały wymogi formalne stawiane przez Międzynarodową Amatorską Federację Piłki Ręcznej (IAHF), które określały, że

---

<sup>493</sup> D. Pietrzyk, *Z działalności Polskiego Związku Gier Sportowych na rzecz rozwoju hazeny i szczypiorniaka w latach 1928–1936*, [w:] R. Urban, L. Nowak, A. Kowalczyk (red.), *Z najnowszej historii kultury fizycznej w Polsce. Kultura fizyczna w czasach zaborów i w drugiej Rzeczypospolitej*, Gorzów Wlkp. 2012, t. 10 (1), s. 134; zob. także: D. Pietrzyk (2010), dz. cyt., s. 185; zob. też: *Sport polski w Gdańsku*, „Stadion” 1929, 2 maja, nr 18, s. 5; W skład pierwszego zarządu obok T. Chrapowickiego weszli: Edward Olszewski i Tadeusz Marszałek (wiceprezesi), Zenon Zieleniewski (skarbnik) i Bolesław Waliszewski (zastępca skarbnika), Wiktor Kwast (sekretarz), Stanisław Fiedorowicz (gospodarz), Janina Miedzińska (referent hazeny), Władysław Sikorski (referent siatkówki), Kulik (referent palanta), Kazimierz Kapalka (referent szczypiorniaka), Zygmunt Orłowicz, Lech Górski, Wanda Prażmowska, Tadeusz Gross i Kawalec (Wydział Gier i Dyscypliny), Mierzejewski, Stefan Konwerski i Maria Lisowska (Wydział Spraw Sędziowskich); zob. także: *Piłka ręczna* (1963), dz. cyt., nr 3, s. 69.

<sup>494</sup> J. Misiński, *W sprawie organizacji gier sportowych w Polsce*, „Stadion” 1929, 24 października, nr 43, s. 4.

członkiem tej organizacji może być tylko jeden ogólnokrajowy związek skupiający gry sportowe mające charakter piłki ręcznej<sup>495</sup>.

Polski Związek Gier Sportowych został członkiem Międzynarodowej Amatorskiej Federacji Piłki Ręcznej (IAHF) dopiero w maju 1930 r. Powodem były przedłużające się rozmowy członków zarządu związku prowadzone z przedstawicielami Polskiego Związku Lekkiej Atletyki na temat zasad współpracy obu stowarzyszeń w zakresie gier sportowych. Kolejną przyczyną był ambiwalentny stosunek władz Polskiego Związku Gier Sportowych do działalności Międzynarodowej Federacji Sportów Kobiet (FSFI), w której Polski Związek Lekkiej Atletyki miał swoich reprezentantów<sup>496</sup>. Ostatecznie przystąpienie nastąpiło w trakcie kongresu przedstawicieli tej organizacji w Berlinie, a akcesja Polskiego Związku Gier Sportowych w poczet członków zwyczajnych federacji odbyła się za zgodą jej władz naczelnych. Delegatami z ramienia Polskiego Związku Gier Sportowych byli wtedy ówczesny prezes lekarz medycyny Tadeusz Chrapowicki (dyplom lekarski uzyskał w 1930 r.) oraz Wanda Prażmowska, przedstawicielka Państwowego Urzędu Wychowania Fizycznego i Przynależenia Wojskowego w Polskim Związku Gier Sportowych, pełniąca jednocześnie funkcję wiceprezesa, a także referent szczypiorniaka Tadeusz Dręgiewicz<sup>497</sup>.

Polscy delegaci od początku aktywnie uczestniczyli w pracach kongresu. W związku z przyjęciem przez uczestników zgromadzenia uchwały o potrzebie prowadzenia wszelkich działań propagandowych w celu wprowadzenia niemieckiej jedenastoosobowej męskiej piłki ręcznej do grupy dyscyplin olimpijskich, przedstawiciele Polskiego Związku Gier Sportowych zgłosili wniosek, w którym wskazywali na konieczność rozegrania mistrzostw Europy lub mistrzostw świata w tej dyscyplinie sportowej w 1932 r. Projekt ten przyjęto w formie dezyderatu, ale do Komisji Technicznej ds. Piłki Ręcznej i Koszykówki działającej w ramach federacji

---

<sup>495</sup> D. Pietrzyk (2012), dz. cyt., s. 134.

<sup>496</sup> Tamże.

<sup>497</sup> Tamże, s. 135; zob. także: *Kongresy w Berlinie*, „Stadion” 1930, 29 maja, s. 9; zob. też: T. Chrapowicki, *W sprawie organizacji gier sportowych w Polsce*, „Stadion” 1929, 19 grudnia, nr 51, s. 6–7; Wanda Prażmowska reprezentowała także Polski Związek Gier Sportowych na Kongresie Międzynarodowej Federacji Sportów Kobiet (FSFI) zorganizowanym w 1930 r. w Pradze w ramach III Światowych Igrzysk Kobiet, a towarzyszył jej inny ówczesny działacz związkowy kpt. Józef Baran. W 1934 r. Polska wystąpiła jednak ze struktur Międzynarodowej Federacji Sportów Kobiet (FSFI) na skutek nierozstrzygniętego konfliktu z jej przewodniczącą Alice Milliat, który dotyczył obsadzenia francuskiego sędziego w meczu koszykówki Polska – Francja w trakcie IV Światowych Igrzysk Kobiet rozgrywanych w Londynie, zob. K. Muszałówna, *Kłeska Hazenistek w Pradze*, „Start” 1930, październik, nr 19, s. 2–3; zob. także: *Sensacje z Kongresu Federacji Kobiecej w Londynie*, „Przegląd Sportowy” 1934, 15 sierpnia, nr 65, s. 2.

wybrano Tadeusza Chrapowickiego. Zaakceptowano natomiast wniosek polskiej delegacji, aby włączyć palanta i siatkówkę do grupy dyscyplin sportowych zrzeszonych w Międzynarodowej Amatorskiej Federacji Piłki Ręcznej (IAHF)<sup>498</sup>.

Siedzibą Polskiego Związku Gier Sportowych była Warszawa, a terenem statutowej działalności był obszar ówczesnej II Rzeczypospolitej. Związek miał osobowość prawną i swoje oddziały terenowe nazywane okręgowymi związkami gier sportowych. Działacze z Warszawy koordynowali prace filii w zakresie rozwoju i upowszechniania gier sportowych, wydając przy tym odpowiednie przepisy, instrukcje, regulaminy i postanowienia. Czuwali także nad przestrzeganiem zasad amatorskiego uprawiania gier sportowych przez członków związku w myśl wytycznych Międzynarodowej Amatorskiej Federacji Piłki Ręcznej (IAHF) i Międzynarodowej Federacji Sportów Kobiet (FSFI). Przedstawiciele Polskiego Związku Gier Sportowych organizowali zawody o mistrzostwo Polski w grach sportowych na podstawie wyników przeprowadzonych mistrzostw w okręgach oraz sprawowali nadzór nad przebiegiem imprez międzynarodowych odbywających się na terenie kraju. Koordynowali również udział drużyn reprezentacyjnych w zawodach organizowanych poza granicami II Rzeczypospolitej. Równocześnie pod patronatem związku zaczęto kształcić kadry szkoleniowe i sędziowskie dla potrzeb hazeny i szczypiorniaka<sup>499</sup>.

Finansowanie bieżącej działalności Polskiego Związku Gier Sportowych obejmowało głównie zakup sprzętu sportowego dla drużyn reprezentacyjnych, opłaty kadry szkoleniowej i sędziów, koszty przejazdów i zakwaterowania zespołów przyjeżdżających z zagranicy, koszty organizacji obozów, kursów i wynajmu obiektów sportowych. Budżet związku opierał się przede wszystkim na składkach członkowskich, dotacjach z urzędów centralnych, darowiznach członków wspierających, wpływach z druków kart zgłoszeń, protokołów przebiegu gry i przepisów oraz wydawnictw

---

<sup>498</sup> D. Pietrzyk (2012), dz. cyt., s. 135; zob. także: „Stadion” 1930, 29 maja, nr 22, dz. cyt., s. 9; Przedstawiciele Polskiego Związku Gier Sportowych brali również udział w późniejszych pracach Międzynarodowej Amatorskiej Federacji Piłki Ręcznej (IAHF). W 1934 r. ówczesny prezes centrali płk. Mieczysław Rawicz-Mysłowski wraz z działaczami związkowymi kpt. Józefem Baranem i Tadeuszem Kucharem uczestniczyli w obradach kolejnego kongresu Międzynarodowej Amatorskiej Federacji Piłki Ręcznej (IAHF), który odbył się w Sztokholmie, a Polski Związek Gier Sportowych został wtedy członkiem niezależnej od Międzynarodowej Amatorskiej Federacji Lekkiej Atletyki (IAAF) „nowej” Międzynarodowej Amatorskiej Federacji Piłki Ręcznej (IAHF), którą utworzyli delegaci niemieccy wobec uchwały Międzynarodowego Komitetu Olimpijskiego o wprowadzeniu jedenastoosobowej piłki ręcznej do programu Igrzysk Olimpijskich, które miały zostać rozegrane w Berlinie w 1936 r. Ponadto T. Kuchar został wybrany do zarządu nowej federacji, zob. D. Pietrzyk, *Rozwój piłki ręcznej w Polsce w latach 1931–1936 na łamach „Przeglądu Sportowego”*, [w:] J. Dżereń (red.), *Z dziejów kultury fizycznej Polski oraz wybranych regionów i mniejszości narodowych*, Płock 2011, s. 255–256.

<sup>499</sup> Tamże; zob. także: *Z Gier Sportowych*, „Stadion” 1930, 16 stycznia, nr 3, s. 14.

metodyczno-szkoleniowych. Tzw. budżet nadzwyczajny stanowiły grzywny, które nakładano na członków związku nieprzestrzegających statutu i jego postanowień dotyczących między innymi obowiązku prowadzenia ewidencji zawodniczek i zawodników poszczególnych gier sportowych, organizacji zawodów reprezentacyjnych, mistrzowskich i lokalnych oraz regulowania przyjętych lub nałożonych przez centralę zobowiązań finansowych<sup>500</sup>.

Najwyższą władzą legislacyjną w Polskim Związku Gier Sportowych było doroczne walne zebranie jego członków, których w trakcie obrad reprezentowali tzw. delegaci okręgów. Zgodnie z paragrafem 16 statutu liczba przyznawanych mandatów poszczególnym oddziałom terenowym powiązana była wyłącznie z liczbą klubów i stowarzyszeń sportowych zrzeszonych w ich strukturach, jednak warunkiem podstawowym była konieczność udziału w rozgrywkach, którym patronował związek. Z dniem zakończenia walnego zebrania rozpoczynał się nowy rok w działalności administracyjnej i sportowej związku oraz urzędowanie nowo wybranych władz. Organem wykonawczym był zarząd. W jego skład wchodził prezes i dwóch wiceprezesów (z których jeden odpowiadał za sprawy organizacyjno-finansowe, a drugi za działalność na polu sportowym), skarbnik, sekretarz i tzw. gospodarz (zajmował się głównie ewidencją sprzętu sportowego). W późniejszym okresie dokooptowano również referenta prasowego i referenta zdrowia. W pracach zarządu udział brali także przewodniczący Wydziału Gier i Dyscypliny i Wydziału Spraw Sędziowskich oraz kierownicy tzw. referatów gier, których z czasem zaczęto określać mianem kapitanów związkowych. W zarządzie zasiadali ponadto działacze nieposiadający określonej funkcji. Nad celowością prowadzonej przez zarząd statutowej działalności czuwała komisja rewizyjna i jeśli stwierdzono nieprawidłowości gospodarczo-finansowych w pracach związku, na wniosek jej przewodniczącego zarząd musiał zwołać tzw. nadzwyczajne walne zebranie. Podobnie musieli zareagować włodarze na wniosek 2/3 członków związku oraz w razie złożenia rezygnacji przez prezesa przed końcem jego kadencji lub ustąpienia więcej niż czterech członków zarządu równocześnie. W trakcie walnych zgromadzeń wybierano także dwóch delegatów mających reprezentować federację podczas dorocznych walnych zebrań członków Związku Polskich Związków Sportowych<sup>501</sup>.

---

<sup>500</sup> D. Pietrzyk (2012), dz. cyt., s. 136.

<sup>501</sup> Tamże, s. 137.

Zasadniczy wpływ na rozwój hazeny i szczypiorniaka w naszym kraju miały uchwały podejmowane przez delegatów w trakcie obrad prowadzonych w czasie walnych zgromadzeń członków Polskiego Związku Gier Sportowych. Postanowienia przyjmowano na podstawie dezyderatów zgłaszanych wcześniej przez zarządy okręgów oraz zarząd związku, a ich realizację powierzano bezpośrednio kapitanom związkowym. Pośrednio odpowiedzialność za wykonanie przyjętych zobowiązań nakładano także na zarządy okręgów, a ich członkowie odpowiadali za organizacyjną stronę prowadzonych przedsięwzięć<sup>502</sup>.

Działacze Polskiego Związku Gier Sportowych już na początku stycznia 1929 r. przedstawili na łamach „Przeglądu Sportowego” tzw. kalendarz imprez, który zawierał między innymi propozycje rozegrania jesienią tego roku pierwszych w historii polskiego sportu mistrzostw Polski w żeńskiej hazenie i w męskim szczypiorniaku. Ostatecznie projekt ten został zatwierdzony 3 marca 1929 r. przez walne zebranie. Zgodnie z przygotowanym przez działaczy regulaminem o ewentualnym zdobyciu tytułu mistrzowskiego decydować miały wyniki mistrzostw w okręgach, a następnie zawody międzyokręgowe i wyniki turnieju finałowego. W trakcie wspomnianego zebrania przyjęto także kolejne uchwały. Jedna z nich dotyczyła pokrywania przez kluby sportowe kosztów uczestnictwa w tego typu zawodach oraz kosztów przejazdów i diet sędziowskich, a druga pozytywnie opiniowała zgłoszenie po raz pierwszy reprezentacji Polski do turnieju hazeny, który miał zostać rozegrany jesienią 1930 r. w Pradze w ramach III Światowych Igrzysk Kobiet organizowanych pod patronatem Międzynarodowej Federacji Sportów Kobiet (FSFI). Tym samym podjęto starania o nawiązanie współpracy z Czechosłowacją w celu podniesienia poziomu sportowego hazeny w naszym kraju, a w ramach promocji dyscypliny postanowiono poprzedzić mistrzostwa Polski rewanżowym meczem reprezentacji miast, który miał zostać rozegrany w Łodzi między drużyną złożoną z zawodniczek miejscowych klubów sportowych i reprezentacyjnym zespołem Warszawy (pierwsze spotkanie rozegrano jesienią 1928 r. w Warszawie). Nadzór nad działaniami organizacyjno-szkoleniowymi sprawować miała Janina Miedzińska, którą powołano na funkcję kapitana związkowego hazeny, a kapitanem związkowym szczypiorniaka został mianowany Roman Karolko.

---

<sup>502</sup> D. Pietrzyk (2012), dz. cyt., s. 137; zob. także: *Z Gier Sportowych. Kazimierz Matuszewski. O rozwój Szczypiorniaka*, „Stadion” 1931, 9 kwietnia, nr 15, s. 15.

Delegaci nie zaplanowali rozegrania mistrzostw Polski w piłce ręcznej kobiet, uzasadniając swoją decyzję znikomą popularnością gry w naszym kraju<sup>503</sup>.

W trakcie kolejnego walnego zebrania zorganizowanego wiosną 1930 r. delegaci przyjęli uchwałę o rozegraniu kolejnej edycji mistrzostw Polski w hazenie i w szczypiorniaku. W ramach prowadzonych przygotowań do udziału w III Światowych Igrzyskach Kobiet zalecono organizację obozu przygotowawczego dla reprezentacyjnej drużyny hazeny. Utrzymano roczne opłaty dla klubów sportowych na rzecz związku, a organizatorów mistrzostw Polski obciążono dziesięcioprocentowym podatkiem od zysku z imprezy. Uzyskano natomiast pięćdziesięcioprocentowe zniżki kolejowe dla pozostałych uczestników mistrzostw Polski oraz ulgowe opłaty paszportowe. Postanowiono wydać drugi tom *Przepisów gier sportowych* oraz wzór protokołu sędziowskiego, a także nowe deklaracje członkowskie i karty zgłoszeń zawodniczek i zawodników. Organizację pracy sędziów w terenie powierzono wydziałom powołanym w okręgach. Na kapitana związkowego hazeny została wybrana tym razem Maria Lisowska, a rozwojem szczypiorniaka miał kierować Tadeusz Dręgiewicz<sup>504</sup>. Pod koniec października 1930 r. zwołano jednak nadzwyczajne walne zebranie członków Polskiego Związku Gier Sportowych na skutek zdekompletowania się zarządu związku oraz zrzeczenia się mandatów przez pozostałych jego członków<sup>505</sup>.

Następne walne zgromadzenie przedstawicieli okręgów związkowych odbyło się w marcu 1931 r. w Krakowie i miało „bardzo burzliwy przebieg”, bowiem protesty

---

<sup>503</sup> Tamże; zob. także: *Rozmaitości. Polski Związek Gier Sportowych*, „Stadion” 1929, 14 marca, nr 11, s. 2; W tym okresie jedynie we Lwowie i w okolicach kobiety uprawiały piłkę ręczną i do tego jedynie niemiecką odmianę jedenastoosobową. Żeńska drużyna piłki ręcznej funkcjonowała także w polskim klubie sportowym „Gedania”, który działał na terenie Wolnego Miasta Gdańsk. Polski Związek Gier Sportowych nie obejmował jednak swoją jurysdykcją tego obszaru, a zespół „Gedanii” rywalizował w rozgrywkach prowadzonych pod patronatem lokalnej niemieckiej centrali. Siedmioosobową piłkę ręczną uważano natomiast za „surogat hazeny mający nie do końca doprecyzowane zasady”.

<sup>504</sup> Tamże; Tadeusz Chrapowicki pozostał na stanowisku prezesa, a w zarządzie znaleźli się także: Tadeusz Marszałek i Wanda Prażmowska (wiceprezesa), Wiktor Kwast (sekretarz), Zygmunt Zieleniewski (skarbnik), Zenon Śliwiński (z-ca skarbnika), Tadeusz Maciński (kronikarz), Halina Olszewska (członek zarządu), Stanisław Lipiński, Maria Lisowska i Felicja Tryburska (referat hazeny), Władysław Sikorski (referat siatkówki), por. Paweł Woskowicz i Frank Eyman (referat koszykówki), Piotr Rolnik (referat palanta), Antoni Wójcicki, Ryszard Kannenberg, Rafalska, Zbigniew Dąbrowski i Lech Górski (Wydział Gier i Dyscypliny), Stefan Konwerski, Władysław Olędzki, Czesław Rębowski (Wydział Spraw Sędziowskich), Michalski, Zawisza, Witting, Henryk Majchrzak i Aleksander Bretes (Komisja Rewizyjna), zob. także: *Z Gier Sportowych. Zarząd PZGS*, „Stadion” 1930, 13 lutego, nr 7, s. 2.

<sup>505</sup> Tamże; *Z Gier Sportowych. Nowy zarząd PZGS*, „Stadion” 1930, 30 października, nr 44, s. 14; Nadzwyczajne walne zebranie odbyło się 26 października 1930 r., a delegaci wybrali na nowego prezesa zarządu mjr. Władysława Ziętkiewicza. Wiceprezesami mianowano Tadeusza Chrapowickiego i Janinę Miedzińską. Funkcję skarbnika powierzono Zenonowi Śliwińskiemu, skarbnikiem mianowano Lecha Olesińskiego. Referatem siatkówki kierował Wiktor Kwast, koszykówką zajmował się por. Paweł Woskowicz, rozwój palanta koordynował Jan Skład, referentką hazeny została Stanisława Chrupczałowska, a referentem szczypiorniaka został Stefan Fabry. Wydziałem Gier i Dyscypliny kierował kpt. Jan Baran, a na czele Wydziału Spraw Sędziowskich stał Zbigniew Dąbrowski.

składali praktycznie wszyscy uczestnicy poprzedniej edycji mistrzostw Polski. Delegatom udało się wprawdzie wybrać nowy zarząd, ale dotychczasowego prezesa Tadeusza Chrapowickiego zastąpił mjr Władysław Ziętkiewicz. Zmiana nastąpiła także na stanowisku kierownika referatu hazeny, a obowiązki Stanisława Lipińskiego przejęła Stanisława Chrupczałowska, natomiast nieobsadzony pozostał referat szczypiorniaka, po uprzednio złożonej rezygnacji przez reprezentanta okręgu lwowskiego Tadeusza Dręgiewicza<sup>506</sup>.

Nowe władze Polskiego Związku Gier Sportowych po wysłuchaniu opinii delegatów postanowiły zreformować dotychczas obowiązujący system rozgrywek o mistrzostwo Polski w grach sportowych, a głównym powodem podjętej uchwały były coraz większe koszty związane z przemieszczaniem się drużyn startujących w zawodach mistrzowskich. W mistrzostwach Polski w hazenie i w szczypiorniaku utrzymano, co prawda, podział terytorialny II Rzeczypospolitej na „trzy dzielnice”, ale zarządzono rozgrywanie najpierw mistrzostw w okręgach, potem tzw. eliminacji w „dzielnicach”, które miały przyjąć formułę turniejów, a według niej do jednego z mistrzów okręgu wybranego na podstawie przeprowadzonego losowania zjechać mieli pozostali mistrzowie okręgów z danej „dzielnicy” i w ciągu dwóch dni wszystkie drużyny miały walczyć ze sobą systemem „każdy z każdym”, bez możliwości rewanżu w celu wyłonienia zwycięzcy. Mistrzowie „dzielnic” mieli rozegrać turniej finałowy o mistrzostwo Polski w podobny sposób, z tym że na tym etapie rywalizacji rozgrywane miały być mecze rewanżowe, ale w innym terminie i w kolejno wylosowanym mieście spośród uczestników finału. Działacze zatwierdzili także wzorcowy formularz protokołu przebiegu gry w hazenę opracowany przez członków Wydziału Gier i Dyscypliny Polskiego Związku Gier Sportowych<sup>507</sup>.

W 1931 r. Polski Związek Gier Sportowych został również uprawniony przez Państwowy Urząd Wychowania Fizycznego i Przepisobienia Wojskowego do przeprowadzania prób sprawnościowych związanych z wprowadzeniem na terenie kraju

---

<sup>506</sup> Tamże; zob. także: *Gry Sportowe. W PZGS po staremu*, „Stadion” 1931, 19 marca, nr 12, s. 8; Tadeusz Chrapowicki został ponownie wybrany na wiceprezesa, podobnie jak Janina Miedzińska. Niewiele było także innych zmian personalnych. Zenon Śliwiński przyjął funkcję sekretarza, Lech Olesiński został skarbnikiem, a Wanda Prażmowska otrzymała funkcję członka zarządu. Na kierownika pozostałych referatów gier wybrano: Wiktora Kwasta (siatkówka), Stanisława Poroszewskiego (koszykówka). Kpt. Jan Baran, Stanisław Lipiński, Klaudiusz Lityński i Lebenbaum zasiedli w Wydziale Gier i Dyscypliny, a por. Paweł Woskowicz i Zbigniew Dąbrowski koordynowali pracę Wydziału Spraw Sędziowskich. Żadnych zmian personalnych nie przeprowadzono w Komisji Rewizyjnej.

<sup>507</sup> D. Pietrzyk (2012), dz. cyt., s. 138–139, zob. także: D. Pietrzyk (2011), dz. cyt., s. 247–248.

Państwowej Odznaki Sportowej (POS), w skład których wchodziła między innymi praktyczna znajomość przepisów i zasad hazeny oraz szczypiorniaka<sup>508</sup>.

Wczesną wiosną 1932 r. odbyły się doroczne walne zebrania w oddziałach terenowych, których celem było podsumowanie dotychczasowej pracy w okręgach oraz wybory nowych władz i delegatów na kolejne walne zgromadzenie członków Polskiego Związku Gier Sportowych. Do siedziby związku w Warszawie przesłane zostały także informacje o liczbie drużyn hazeny i szczypiorniaka w okręgach i na tej podstawie działacze związkowi przewidywali, że w tegorocznych rozgrywkach o mistrzostwo Polski w hazenie i w szczypiorniaku wezmą udział 93 drużyny (41 zespołów hazeny i 52 zespoły szczypiorniaka) reprezentujące praktycznie wszystkie 10 dotychczas działających oddziałów terenowych (okręgów)<sup>509</sup>.

W trakcie walnego zebrania członków związku w 1932 r. na wniosek delegatów z okręgu łódzkiego przyjęto uchwałę, w której zalecono klubom sportowym, aby zawodnicy i zawodniczki uprawiający gry sportowe uzyskiwali zaświadczenie lekarskie uprawniające do uczestniczenia w treningach i zawodach sportowych. W ramach promocji gier sportowych w kraju zaproponowano organom terenowym rozgrywanie więcej meczów pokazowych, a jako dezyderat przyjęto wniosek działaczy z Górnego Śląska dotyczący nawiązania współpracy z Niemcami w dziedzinie męskiej piłki ręcznej. W czasie debaty były prezes Polskiego Związku Gier Sportowych Tadeusz Chrapowicki stwierdził jednak autorytatywnie: „że przepisy szczypiorniaka i niemieckiej jedenastoosobowej piłki ręcznej są jeszcze tak różne, że na razie trudno jest myśleć o bliższych kontaktach”<sup>510</sup>. W efekcie swojego wystąpienia Tadeusz Chrapowicki nie został wybrany nawet do nowego zarządu Polskiego Związku Gier Sportowych, a delegaci powierzyli funkcję prezesa inż. Marianowi Krawczykowi. Kierowanie referatem hazeny ponownie zlecono Stanisławie Chrupczałowskiej, a Mieczysław Piotrowski z Krakowa przyjął nieobsadzone dotychczas stanowisko referenta szczypiorniaka<sup>511</sup>.

---

<sup>508</sup> Tamże; zob. także: *Regulamin POS*, „Żołnierz Wielkopolski” 1928, 12 sierpnia, nr 32, s. 3.

<sup>509</sup> D. Pietrzyk (2012), dz. cyt., s. 139.

<sup>510</sup> Tamże, s. 139; zob. także: D. Pietrzyk (2011), dz. cyt., s. 250.

<sup>511</sup> Tamże; W zarządzie zasiadli ponadto: kpt. Stefan Gruca i Janina Miedzińska (wiceprezesi), Henryk Majchrzak (skarbnik), Zygmunt Gołąbek (zastępca skarbnika), Halina Olczakówna (sekretarz), Władysław Rzepka (członek zarządu), Wiktor Kwast (referent prasowy) oraz referenci poszczególnych gier sportowych: Stefan Konwerski (siatkówka), Edward Olszewski (koszykówka) i Józef Zok (palant). Wydziałem Gier i Dyscypliny kierował kpt. Jan Baran we współpracy z Klaudiuszem Lityńskim, Marianem Chełmickim i Wiktorem Loth. Na czele Wydziału Spraw sędziowskich stał mjr Władysław Ziętkiewicz, a współpracowali z nim: Karol Hakier i Marian Stajewski. Komisji Rewizyjnej



Systematycznie rosnąca popularność gier sportowych w całym kraju powodowała, że rodzime instytucje handlowe i przemysłowe coraz częściej próbowały reklamować swoje wyroby, posługując się nazwiskami znanych zawodniczek i zawodników. Wypuszczano głównie karty pocztowe ze zdjęciem sportowca i głoszonymi przez niego sentencjami. Tego rodzaju reklamy zabraniały jednak postanowienia Międzynarodowej Amatorskiej Federacji Piłki Ręcznej (IAHF), bowiem podejrzewano, że jej konsekwencją są korzyści finansowe przeznaczone dla propagatorów, a to z kolei groziło im dożywotnią dyskwalifikacją. Zarząd Polskiego Związku Gier Sportowych wydał więc w tym zakresie oświadczenie, w którym nie zezwalał na takie praktyki wśród członków związku<sup>512</sup>.

Nietypowy przebieg miało walne zebranie przeprowadzone pod koniec marca 1933 r., bowiem w trakcie obrad przegłosowano wniosek, aby od tego roku o wyborze miejsca rozgrywania finału mistrzostw Polski w hazenie decydowało losowanie, a nie jak dotychczas lista zgłoszeń, a w mistrzostwach szczypiorniaka zostały zreorganizowane międzyokręgowe grupy eliminacyjne do turnieju głównego. Organizację finału mistrzostw Polski w szczypiorniaka przyznano bezpośrednio okręgowi śląskiemu, ale chcąc uniknąć powtarzających się kontrowersji związanych z ogólnym poziomem sędziowania zawodów finałowych, przyjęto uchwałę, w której określono, że w rozgrywkach o mistrzostwo Polski w grach sportowych rozstrzygać mieli odtąd tylko ci sędziowie, którzy w danym sezonie przeprowadzili co najmniej pięć spotkań w danej dyscyplinie sportowej. Obsadę sędziowską na zawody o mistrzostwo Polski miał teraz wyznaczać Wydział Spraw Sędziowskich Polskiego Związku Gier Sportowych, a cała procedura miała się odbywać wyłącznie na podstawie list przesłanych przez okręgowe wydziały spraw sędziowskich. Zmiana nastąpiła także na stanowisku prezesa Polskiego Związku Gier Sportowych i nowym zwierzchnikiem został kpt. Stefan Gruca pełniący dotychczas funkcję wiceprezesa zarządu. Również na stanowiskach referentów obu gier nie obyło się bez rozsad personalnych. Nowym kapitanem związkowym hazeny została czołowa zawodniczka tej dyscypliny sportowej w kraju, reprezentantka Polski, przedstawicielka warszawskiej „Polonii” Sława

---

przewodniczył mjr Tadeusz Marszałek, a w jej składzie znaleźli się także: Bolesław Waliszewski, Michalski i Aleksander Bertes.

<sup>512</sup> Tamże.

Szmidówna, a funkcję kapitana związkowego w referacie szczypiorniaka i palanta przyjął działacz z Katowic Stanisław Ziemia<sup>513</sup>.

Zarząd Polskiego Związku Gier Sportowych wydał również zalecenie, aby potencjalni uczestnicy mistrzostw Polski w 1933 r. posiadali Państwową Odznakę Sportową, bowiem w myśl wytycznych Państwowego Urzędu Wychowania Fizycznego i Przynależenia Wojskowego jej brak w 1934 r. miał skutkować wykluczeniem z udziału w mistrzostwach Polski, a w 1935 r. także zakazem uczestnictwa w mistrzostwach w okręgach. Działacze związkowi poinformowali również zarządy okręgów, że wobec trudności finansowych państwa Ministerstwo Spraw Zagranicznych będzie odtąd wydawało bezpłatne paszporty jedynie w wyjątkowych przypadkach, na podstawie wniosku, do którego dołączony będzie odpis umowy, która gwarantuje, że koszty wyjazdu i pobytu polskiej drużyny za granicą pokryje organizator imprezy. Czołowym zespołom hazeny zaproponowano możliwość rozgrywania meczów pokazowych na terenie kraju w ramach tzw. promocji dyscypliny. Zarząd Polskiego Związku Gier Sportowych gwarantował przy tym osiemdziesięcioprocentową zniżkę kolejową na przejazdy dla klubów sportowych, a darmowe zakwaterowanie lub wyżywienie mieli zapewnić działacze w okręgach goszczący taką drużynę. Ogłoszono także postanowienie związkowego Wydziału Gier i Dyscypliny, które nakazywało wprowadzenie na terenie całego kraju od 15 października 1933 r. w rozgrywkach szczypiorniaka piłki do gry mającej obwód od 52 do 56 cm i wagę od 400 do 500 g<sup>514</sup>.

W 1934 r. działacze Polskiego Związku Lekkiej Atletyki zaproponowali władzom Polskiego Związku Gier Sportowych kolejny raz fuzję, uzasadniając swój pomysł działaniami Niemieckiego Związku Lekkiej Atletyki, który swoim patronatem obejmował również gry sportowe. Miał to być „swoisty ukłon” wobec propozycji wysuniętej przez stronę niemiecką dotyczącej nawiązania szerokiej współpracy w dziedzinie sportu wyczynowego z naszym krajem pod egidą Polskiego Komitetu Imprez Sportowych działającego w Berlinie. Walne zebranie członków Polskiego Związku Gier Sportowych nie przyjęło proponowanej rezolucji wobec sprzeciwu, jaki zgłosili delegaci z okręgu lwowskiego, natomiast przyjęcie przez Międzynarodowy

---

<sup>513</sup> Władysław Rzepka i Stanisława Chrupczałowska otrzymali funkcje wiceprezesów, Henryk Majchrzak pozostał skarbnikiem, a Halina Olczakówna sekretarzem. Rolę gospodarza odpowiedzialnego za sprzęt sportowy przyjął Jan Zwierz. Referentem siatkówki pozostał Stefan Konwerski, a Mieczysław Marona przejął kierowanie referatem koszykówki. Zygmunt Nowak został przewodniczącym Wydziału Gier i Dyscypliny, a Wiktor Kwast przewodniczącym Wydziału Spraw Sędziowskich. W Komisji Rewizyjnej zasiadli mjr Tadeusz Marszałek, Bolesław Waliszewski, inż. Marian Krawczyk, Aleksander Bertes i Michalski, zob. D. Pietrzyk (2012), dz. cyt., s. 140; zob. także: Tenże (2011), dz. cyt., s. 252.

<sup>514</sup> Tamże.

Komitet Olimpijski uchwalił o wprowadzeniu jedenastoosobowej męskiej piłki ręcznej do programu igrzysk olimpijskich mających odbyć się w Berlinie w 1936 r. wpłynęło na zatwierdzenie przez działaczy postanowienia o nawiązaniu współpracy w piłce ręcznej z Niemcami i Austrią. Zdecydowano również, aby z tej okazji wydać nowe przepisy szczypiorniaka oparte na wzorcach niemieckich oraz opracować plan przygotowań polskiej reprezentacji do ewentualnego udziału w turnieju olimpijskim. Wyrażono także zgodę na udział żeńskiej reprezentacji Polski w eliminacjach do turnieju hazeny, który miał odbyć się w ramach IV Światowych Igrzysk Kobiet w 1934 r. w Londynie<sup>515</sup>.

W celu podniesienia poziomu gry w szczypiorniaku w Polsce zarekomendowano także zmianę systemu rozgrywek, umożliwiając tym samym udział w turnieju finałowym dwóm drużynom z okręgu śląskiego i dwóm z okręgu krakowskiego oraz po jednej z pozostałych okręgów. Zarówno w szczypiorniaku, jak i w hazenie ograniczono także do sześciu liczbę drużyn grających w tzw. A-klasie o mistrzostwo okręgu. Przyjęto również wniosek, aby legitymować zawodniczki i zawodników uczestniczących w finałach mistrzostw Polski w grach sportowych, bowiem w każdym praktycznie komunikacie Wydziału Gier i Dyscypliny Polskiego Związku Gier Sportowych publikowano listy zawodniczek i zawodników zawieszanych w swoich prawach z powodu podpisywania tzw. kart zgłoszeń w dwóch, a nawet w trzech różnych klubach sportowych. Dokonując wyboru nowych władz, delegaci powierzyli funkcję prezesa związku płk. Mieczysławowi Rawicz-Mysłowskiemu. Kapitanem związkowym szczypiorniaka wybrali po raz drugi z rzędu Stanisława Ziembę z Katowic, a referatem hazeny kierować miał ponownie po trzyletniej przerwie Stanisław Lipiński z Warszawy. Nowy zarząd przyjął także uchwałę o zakazie rozgrywania meczów towarzyskich bez zgody władz związku, a decyzja ta była konsekwencją niekorzystnych wyników sportowych osiągniętych przez zespoły reprezentacyjne oraz drużyny klubowe<sup>516</sup>.

---

<sup>515</sup> D. Pietrzyk (2012), dz. cyt., s. 141; zob. także: Tenże (2011), dz. cyt., s. 254.

<sup>516</sup> Tamże; zob. także: *Rocznik Sportowy* (1934), dz. cyt., s. 448; Inż. Michał Merliński, mjr Kazimierz Kierkowski i por. Marian Iskierko (potem zrezygnował) zostali mianowani wiceprezesami. W zarządzie zasiadli także: Edward Cyngot (skarbnik), Zygmunt Gołąbek-Danowski (zastępca skarbnika), Halina Olczakówna (sekretarz), Jan Zwierz (gospodarz), Stefan Lange, Stanisława Chrupczałowska-Żytkowicz, Romuald Wirszyłło (członkowie zarządu), Zygmunt Nowak, Władysław Twardo, Stanisław Poroszewski, Władysław Kościelski i kpt. Jan Baran (Wydział Gier i Dyscypliny), por. Paweł Woskowicz, Karol Hekier i Jan Rossoński (Wydział Spraw Sędziowskich), Stanisław Fiedorowicz, Antoni Łabentowicz, Jan Krassowski, Marian Krawczyk i Bolesław Waliszewski (Komisja Rewizyjna), Stefan Konwerski (referent siatkówki) i Mieczysław Piotrowski (referent koszykówki).

Zaplanowane na wiosnę 1935 r. walne zebranie członków Polskiego Związku Gier Sportowych zostało poprzedzone wewnętrzną dyskusją na temat ewentualnych zmian w statucie związku powiązanych z przygotowywaną przez Związek Polskich Związków Sportowych i Państwowy Urząd Wychowania Fizycznego i Przystosowania Wojskowego reorganizacją struktur polskiego sportu wobec zbliżających się igrzysk olimpijskich w Berlinie. Do zarządów w okręgach przesłano projekt nowego statutu, w którym zamiast dotychczasowej nazwy związku widniała już inna, określająca go mianem Polskiego Związku Piłki Ręcznej (PZPR). Dostarczono także informacje zawarte w tzw. konstytucji sportowej. W dokumencie tym obiecywano polskim związkom sportowym angażowanie trenerów krajowych, a w razie potrzeby i zagranicznych mających należycie przygotować drużyny reprezentacyjne do międzynarodowej rywalizacji. Pisano w nim również o możliwości organizacji kursów, szkoleń czy obozów sportowych w ramach prowadzonych przygotowań do udziału w igrzyskach olimpijskich<sup>517</sup>.

Doroczne walne zebranie członków Polskiego Związku Gier Sportowych odbyło się w marcu 1935 r. Na prezesa zarządu delegaci wybrali ponownie płk. Mieczysława Rawicz-Mysłowskiego. Także Stanisław Lipiński został ponownie wybrany na kapitana związkowego hazeny, natomiast zmiana nastąpiła na stanowisku kapitana związkowego szczypiorniaka, którym mianowano tym razem Romualda Lindnera z Chorzowa. Nie przyjęto także propozycji działaczy z okręgu śląskiego i krakowskiego dotyczącej utworzenia tzw. ligi szczypiorniaka, ale delegaci zatwierdzili uchwałę, w której uzależnili udział reprezentacji Polski w turnieju olimpijskim w piłce ręcznej w Berlinie od wyników sportowych osiągniętych głównie w grach kontrolnych przeprowadzonych z reprezentacyjnymi drużynami Niemiec i Austrii oraz ewentualnie Węgier i Holandii. Po raz pierwszy zaplanowano także organizację obozu szkoleniowego dla reprezentacji szczypiorniaka, który miał odbyć się na terenie okręgu śląskiego. Przyjęto również uchwałę o rozegraniu rewanżowego spotkania w naszym kraju z reprezentacją Jugosławii w hazenie, które miało zostać poprzedzone tradycyjnym obozem przygotowawczym. Podjęto przy tym decyzję o rozegraniu kilku gier pokazowych z Jugosłowiankami, w których uczestniczyć miały reprezentacje wybranych okręgów<sup>518</sup>.

---

<sup>517</sup> Tamże; zob. także: D. Pietrzyk (2011), dz. cyt., s. 256.

<sup>518</sup> D. Pietrzyk (2012), dz. cyt., s. 142; zob. także: Tenże (2011), dz. cyt., s. 257; Mjr Kazimierz Kierkowski i inż. Michał Merliński również pozostali na swoich funkcjach wiceprezesów. Tadeusz Kowalewski został wybrany na nowego skarbnika, a jego zastępcą pozostał Zygmunt Danowski. Podobnie Jan Zwierz dalej pełnił rolę gospodarza, a Halina Olczakówna pozostała sekretarzem.

W trakcie obrad delegaci zatwierdzili również kilka dezyderatów mających na celu „dalsze podnoszenie poziomu sportowego obu gier w naszym kraju”. Ustanowiono między innymi nagrodę przechodnią dla drużyny, która trzykrotnie z rzędu lub pięciokrotnie ogółem zdobędzie mistrzostwo Polski w hazenie lub w szczypiorniaku. Zakazano jednak organizacji jakichkolwiek innych imprez sportowych pod patronatem związku w miejscu i w czasie rozgrywania mistrzostw Polski w hazenie i w szczypiorniaku. Zdecydowano także, aby w mistrzostwach Polski w hazenie uczestniczyły od 1935 r. dwie drużyny z okręgu łódzkiego, bowiem tamtejsze zespoły reprezentowały zdecydowanie wyższy poziom sportowy niż pozostałe z innych okręgów. Dla poprawienia stanu opieki lekarskiej nad członkami drużyn gier sportowych przyjęto uchwałę o organizacji Referatu Zdrowia przy zarządzie związku, którym miał kierować lekarz medycyny. Do realizacji postanowień zawartych w powyższej uchwale zobowiązano również oddziały terenowe, nakładając na zarządy okręgów obowiązek złożenia sprawozdań w tym zakresie do końca 1935 r.<sup>519</sup>

W dniu 2 czerwca 1935 r. zwołano jednak nadzwyczajne walne zebranie członków Polskiego Związku Gier Sportowych, a bezpośrednim powodem przyjętej uchwały była dymisja złożona przez prezesa płk. Mieczysława Rawicza-Mysłowskiego na ręce członków zarządu. Jej źródłem były niesnaski i konflikty we władzach związku, które dotyczyły głównie sporów kompetencyjnych poszczególnych organów zarządu wobec przygotowywanych zmian w statucie związku. Podczas nadzwyczajnego walnego zebrania delegaci wybrali na nowego prezesa zarządu gen. Kordiana Zamorskiego, natomiast pod koniec 1935 r. zarząd Polskiego Związku Gier Sportowych odwołał Romualda Lindnera z funkcji kapitana związkowego szczypiorniaka oraz z funkcji członka zarządu związku z powodu wysokiej porażki reprezentacji Polski w meczu piłki ręcznej z reprezentacją Niemiec. Stanowisko kapitana związkowego szczypiorniaka powierzono w trybie nagłym Stefanowi Fabry, byłemu prezesowi Krakowskiego Okręgowego Związku Gier Sportowych, a kapitanem związkowym hazeny pozostał Stanisław Lipiński<sup>520</sup>.

---

Przewodniczącym Wydziału Gier i Dyscypliny został ponownie Zygmunt Nowak, któremu dalej pomagali: Stanisław Poroszewski, Władysław Twardo i Władysław Kościelski, a w Wydziale Spraw Sędziowskich funkcję tę objął Jan Rossoński, którego wspierali Karol Hekier i Witold Szeremeta. Referatem Koszykówki dalej kierował Mieczysław Piotrowski, a Referatem Siatkówki ponownie zarządzał Stefan Konwerski. Romuald Wirszyłło został referentem prasowym, por. też: *Piłka ręczna* (1963), dz. cyt., nr 3, s. 80.

<sup>519</sup> Tamże.

<sup>520</sup> D. Pietrzyk (2012), dz. cyt., s. 143; zob. także: D. Pietrzyk (2011), dz. cyt., s. 263–264.

Zgodnie ze statutem związku na początku 1936 r. przeprowadzono wybory nowych władz w oddziałach terenowych, ale kolejne doroczne walne zebranie członków Polskiego Związku Gier Sportowych odbyło się dopiero 5 kwietnia 1936 r. w Warszawie i w trakcie obrad delegaci przyjęli uchwałę o zmianie dotychczasowej nazwy centrali na **Polski Związek Pilki Ręcznej (PZPR)**. W opinii wnioskodawców nowa nazwa wyraźniej odzwierciedlała aktualnie prowadzoną działalność federacji i była zgodna z wytycznymi Związku Polskich Związków Sportowych – Polskiego Komitetu Olimpijskiego oraz Państwowego Urzędu Wychowania Fizycznego i Przynależenia Wojskowego<sup>521</sup>. Podczas zebrania delegaci przyjęli także uchwałę o jak najszybszym wdrożeniu zgłoszonej innowacji, w ramach której na otwartych boiskach w okresie letnim miały być odtąd rozgrywane jedynie mistrzostwa Polski w hazenie, a w okresie jesiennym mistrzostwa Polski w szczypiorniaku. Podjęte działania reorganizacyjne spowodowały rezygnację prezesa związku gen. Kordiana Zamorskiego oraz jego zastępcy mjr. Kazimierza Kierkowskiego, ale działacze dość szybko pozyskali do współpracy płk. Adama Brzechwę-Ajdukiewicza, którego wybrano na nowego prezesa zarządu. Funkcję kapitana związkowego hazeny powierzono ponownie Stanisławowi Lipińskiemu, a referatem szczypiorniaka dalej miał kierować Stefan Fabry<sup>522</sup>.

Polski Związek Gier Sportowych był w strukturze organizacyjnej polskiego sportu organem doradczym dla Związku Polskich Związków Sportowych oraz Państwowego Urzędu Wychowania Fizycznego i Przynależenia Wojskowego. Obie instytucje wyznaczały każdego roku delegatów do prac we władzach związku, a do ich obowiązków należało między innymi zapoznanie się ze strukturą organizacji, kierunkami prowadzonych tam działań w zakresie rozwoju i upowszechniania gier sportowych w naszym kraju oraz sposobami finansowania tejże działalności. Delegaci przekazywali również władzom związku postanowienia i wytyczne, a także intencje i zamierzenia Państwowego Urzędu Wychowania Fizycznego i Przynależenia Wojskowego oraz Związku Polskich Związków Sportowych w zakresie nawiązywania i utrzymywania kontaktów międzypaństwowych w dziedzinie gier sportowych. Zwracano przy tym uwagę na ujednoczenie metod szkolenia, a kontroli poddawano

---

<sup>521</sup> Tamże; zob. także: D. Pietrzyk (2011), dz. cyt., s. 259–260; zob. też: D. Pietrzyk, *Activity of Polish Handball Federation in favor of developing Hazena and Szczypiorniak in Poland between 1936 and 1948*, [w:] L. Nowak (red.), *Physical Education and Sport in the time of the Partitions and the Second Republic*, Poznań – Gorzów Wlkp. 2010, s. 206–207.

<sup>522</sup> Tamże.

pracę trenerów i instruktorów związkowych, szczególnie w zakresie prowadzenia przez nich przygotowań drużyn reprezentacyjnych do rywalizacji międzynarodowej<sup>523</sup>.

Działalność organizacyjna Polskiego Związku Gier Sportowych charakteryzowała się stałym wzrostem liczby zrzeszanych klubów (sekcji) oraz zawodników i zawodniczek. Pewnym problemem w rzetelności publikowanych przez działaczy zestawień był powszechnie stosowany w tamtym okresie zwyczaj uprawiania kilku gier sportowych przez tę samą osobę. Nie ewidencjonowano także młodzieży szkolnej, wobec utrzymującego się zakazu Ministerstwa Wyznań Religijnych i Oświecenia Publicznego dotyczącego członkostwa tej grupy społecznej w klubach i stowarzyszeniach sportowych. Upowszechnianie gier sportowych przez działaczy związkowych powodowało jednak stale rosnącą ich popularność w społeczeństwie. W 1930 r. w Polskim Związku Gier Sportowych zarejestrowanych było 140 klubów sportowych i 5143 graczy, którzy reprezentowali 8 okręgów związkowych<sup>524</sup>. Przeprowadzona ankieta w oddziałach terenowych wykazała, że na dzień 31 grudnia 1931 r. w 10 okręgach istniało 41 sekcji hazeny i 52 sekcje szczypiorniaka. W kolejnych latach zdecydowanie wzrastała liczba organizacji, w których uprawiano gry sportowe. W końcowym okresie swojej działalności Polski Związek Gier Sportowych zrzeszał 230 klubów i stowarzyszeń, w których gry sportowe uprawiało 8918 osób, w tym 2340 kobiet. Poprawił się także stan organizacyjny oddziałów terenowych, które w 1935 r. tworzyły 11 okręgów terytorialnych. Wprowadzenie przez działaczy tzw. kart zgłoszeń graczy do poszczególnych gier sportowych wykazało jednak, że hazenę i szczypiorniaka uprawiało w kraju faktycznie około 900 zawodników i zawodniczek zrzeszonych w ponad 70 sekcjach, klubach i stowarzyszeniach sportowych<sup>525</sup>.

Działacze Polskiego Związku Gier Sportowych obok cyklicznej organizacji mistrzostw Polski zorganizowali szereg spotkań międzynarodowych (jednak tylko o charakterze towarzyskim). Starali się propagować szczypiorniaka w Wojsku Polskim oraz w środowisku akademickim. Publikując przepisy hazeny i szczypiorniaka we współpracy z Ministerstwem Wyznań Religijnych i Oświecenia Publicznego, spowodowali wprowadzenie obu gier na stałe do programów międzyszkolnych

---

<sup>523</sup> D. Pietrzyk (2012), dz. cyt., s. 135–136; zob. także: J. Płaczek, *Działalność Polskiego Związku Gier Sportowych w okresie międzywojennym*, [w:] L. Nowak (red.), *Z najnowszej historii kultury fizycznej w Polsce. Ogólnopolska Konferencja Historyków Kultury Fizycznej*, Wrocław 1993, t. 1, s. 113–123.

<sup>524</sup> D. Pietrzyk (2012), dz. cyt., s. 147; zob. także: *Sport w Polsce*, Warszawa 1931, s. 4; zob. też: *Z Gier Sportowych*, „Stadion” 1930, 16 stycznia, nr 3, s. 14.

<sup>525</sup> D. Pietrzyk (2012), dz. cyt., s. 147.

zawodów sportowych, a kształcąc kadry szkoleniowe i sędziowskie, przyczynili się do dalszego rozwoju hazeny i szczypiorniaka na terenie kraju<sup>526</sup>.

Powstanie **Polskiego Związku Piłki Ręcznej** w 1936 r. było swoistym wybiegiem organizacyjnym działaczy Polskiego Związku Gier Sportowych wychodzącym naprzeciw postanowieniom tzw. konstytucji sportowej. Dokument ten był efektem współpracy przedstawicieli Państwowego Urzędu Wychowania Fizycznego i Przynależenia Wojskowego oraz działaczy Związku Polskich Związków Sportowych i dotyczył głównie zmian organizacyjnych w polskim sporcie. Bezpośrednio polskim sportem kierował wówczas Związek Polskich Związków Sportowych – Polski Komitet Olimpijski, który traktowano jednak jako organ społeczny i doradczy dla Wydziału Sportu i Wychowania Fizycznego utworzonego przez wewnętrzną reorganizację w Państwowym Urzędzie Wychowania Fizycznego i Przynależenia Wojskowego<sup>527</sup>. Kontrolę ze strony państwa nad rozwojem polskiego sportu sprawować miała tzw. egzekutywa, której przyznano bardzo szerokie uprawnienia. Grupa ta mogła odmawiać pomocy finansowej związkom sportowym, zabraniać kontaktów zagranicznych i międzynarodowych w kraju, mogła zawieszać zarządy związków i stowarzyszeń oraz je reorganizować. Mogła także dyskwalifikować działaczy i zawodników<sup>528</sup>. Członkowie egzekutywy ustalili również, że zasadnicza kadencja zarządu Związku Polskich Związków Sportowych trwać będzie dwa lata, przy czym po roku, drogą losowania, połowa członków władz, poza prezesem, miała oddawać mandaty do dyspozycji pozostałej części zarządu, a kandydatury nowych członków zgłaszać mieli członkowie ustępujący oraz tzw. bloki złożone z co najmniej trzech związków sportowych. Tym samym podzielono polskie związki sportowe na cztery kategorie z liczbą przyznanych im głosów od 1 do 4 w zależności od stopnia zorganizowania, osiągniętych wyników sportowych na arenach krajowych i zagranicznych oraz wysokości świadczeń finansowych na rzecz całego polskiego sportu<sup>529</sup>.

W „konstytucji sportowej” zawarte były także wytyczne, których realizacja miała poprawić poziom sportowy zespołów reprezentacyjnych wobec zbliżających się

---

<sup>526</sup> Tamże, s. 164; zob. także: *Prawidła gier drużynowych*, z. 5, *Szczypiorniak*, z. 6, *Jordanka (hazena)*, „Wychowanie Fizyczne” 1930, z. 10, s. 374.

<sup>527</sup> H. Jakubowska (1963), dz. cyt., s. 355–381; zob. także: *Reforma sportu w Polsce*, „Raz, Dwa, Trzy” 1935, 7 maja, nr 19, s. 10.

<sup>528</sup> D. Pietrzyk (2010), *Activity...*, dz. cyt., s. 207; zob. także: *Nowe wielkie szlaki polskiego sportu*, „Przegląd Sportowy” 1935, 20 kwietnia, nr 35, s. 2; zob. też: *Związki sportowe pod kontrolą PUWF*, „Raz, Dwa, Trzy” 1935, 14 maja, nr 20, s. 12.

<sup>529</sup> Tamże.



Igrzysk Olimpijskich w Berlinie (1936). Związki sportowe mogły otrzymać zgodę na angażowanie trenerów krajowych lub zagranicznych, rodzimi szkoleniowcy mogli brać udział w różnych formach dokształcania, a członkom drużyn reprezentacyjnych gwarantowano obozy sportowe celem właściwego przygotowania się do międzynarodowej rywalizacji. Nadzór nad całością prac „porządkujących dotychczasową działalność organizacyjną polskich związków sportowych” mieli sprawować delegaci (tzw. komisarze), których Związek Polskich Związków Sportowych i Państwowy Urząd Wychowania Fizycznego i Przynależenia Wojskowego wyznaczyły ze swoich składów osobowych<sup>530</sup>.

Terenem działania Polskiego Związku Piłki Ręcznej był obszar Rzeczypospolitej Polskiej i Wolnego Miasta Gdańska, a siedzibą Warszawa. Działalność stowarzyszenia miała na celu zjednoczenie wszystkich klubów i sekcji, w których uprawiano „sport piłki ręcznej” w Polsce, popieranie rozwoju wszystkich jego form, a także kontrola działalności członków zrzeszonych w związku oraz reprezentowanie Polski poza granicami naszego kraju. Dla osiągnięcia tego celu związek wydawał przepisy sportowe i normy organizacyjne oparte na wytycznych Międzynarodowej Amatorskiej Federacji Piłki Ręcznej (IAHF 1934) i Międzynarodowej Federacji Koszykówki (FIBA), których był członkiem. Polski Związek Piłki Ręcznej, będąc członkiem Związku Polskich Związków Sportowych Polskiego Komitetu Olimpijskiego, był organem doradczym Państwowego Urzędu Wychowania Fizycznego i Przynależenia Wojskowego w zakresie „sportu piłki ręcznej”, a wydawane przez urząd dyrektywy były wytycznymi w zakresie statutowej działalności związku, podobnie jak dyrektywy Związku Polskich Związków Sportowych Polskiego Komitetu Olimpijskiego<sup>531</sup>.

Do nowego statutu związku dołączono także uzupełnienie dotyczące sposobu wyboru władz stowarzyszenia, w którym napisano, że zarząd Polskiego Związku Piłki Ręcznej jest wybierany na dwa lata, przy czym po roku, drogą losowania, ustępuje połowa jego członków, a w to miejsce wchodzi nowi delegaci z wyboru walnego zgromadzenia. Ustępujący członkowie zarządu mieli jednak prawo ubiegać się o ponowne kandydowanie, także z wyboru walnego zgromadzenia (prace legalizacyjne trwały jednak aż do połowy 1938 r.)<sup>532</sup>.

---

<sup>530</sup> *Z różnych dziedzin*, „Przegląd Sportowy” 1935, 23 lutego, nr 16, s. 4.

<sup>531</sup> D. Pietrzyk (2010), dz. cyt., s. 206.

<sup>532</sup> Archiwum Państwowe w Łodzi (APŁ), Łódzki Okręgowy Związek Gier Sportowych 1925–1939, sygn. 243, Komunikaty Zarządu PZGS – PZPR (1934–1938), sygn. 20, *Komunikat nr 10 z 17.05.1938 r.*

W trakcie walnego zebrania przeprowadzonego 5 kwietnia 1936 r. w Warszawie nowo wybrany zarząd Polskiego Związku Piłki Ręcznej mianował prezesem płk. Adama Brzechwę-Ajdukiewicza, a stanowiska wiceprezesów powierzono płk. Leopoldowi Okulickiemu i inż. Tadeuszowi Kucharowi. Na sekretarza związku została wybrana po raz kolejny Halina Olczakówna. Wydziałem Gier i Dyscypliny kierować miał por. dr Wacław Kaflński przy współpracy Władysława Twardo, Stanisława Poroszewskiego, Jana Nowaka i Władysława Kościelskiego. Wydziałem Spraw Sędziowskich miał zarządzać por. Jan Bielecki, a funkcję skarbnika przewidziano powtórnie dla Tadeusza Kowalewskiego (jego zastępcą został Czesław Bukowski). Gospodarzem pozostał Jan Zwierz. Zorganizowano także Referat Propagandy (prasowy), którym kierować miał były wiceprezes Polskiego Związku Gier Sportowych mjr Kazimierz Kierkowski. Powołano również Referat Zdrowia z dr. Juliuszem Majkowskim na czele. Funkcję kapitana związkowego hazeny przyjął ponownie Stanisław Lipiński. Zgodę na powtórny nominację na kapitana związkowego szczypiorniaka wyraził także Stefan Fabry, a szefem Wydziału Wyszkożenia Sportowego został Wiktor Loth<sup>533</sup>.

Od wielu miesięcy trwała jednak dyskusja na łamach „Przeglądu Sportowego” na temat sensowności wysłania reprezentacyjnej drużyny szczypiorniaka na igrzyska olimpijskie do Berlina. Polemika przeplatana była niechlubnymi wynikami sportowymi osiąganymi przez nasze zespoły reprezentacyjne w meczach kontrolnych i ostatecznie zakończyła się negatywną decyzją zarządu Polskiego Związku Piłki Ręcznej w tej sprawie, choć na decydujące spotkanie z Rumunią nie wysłano nawet delegata. Na nic zdały się także dyplomatyczne zabiegi strony niemieckiej mające na celu zmianę werdyktu polskich działaczy i ostatecznie reprezentacja Polski nie zagrała w turnieju olimpijskim w Berlinie<sup>534</sup>.

Działacze Polskiego Związku Piłki Ręcznej również konsekwentnie odmawiali Niemieckiemu Związkowi Piłki Ręcznej dalszych kontaktów sportowych w szczypiorniaka. Sugerowano natomiast, aby drużyna niemiecka przyjechała do naszego kraju, co w opinii działaczy wpłynęłoby zapewne na podniesienie poziomu sportowego polskich zawodników. Wydano także oświadczenie, w którym wskazano na

---

<sup>533</sup> Tamże; sygn. 33; Komunikaty i sprawozdania ŁOZPR i PZPR (1936–1938). *Komunikat nr 1 PZPR z 18.05.1936 r.*; Funkcję kapitana związkowego siatkówki objął Romuald Wirszyło, a funkcję kapitana związkowego koszykówki przyjął Mieczysław Piotrowski.

<sup>534</sup> APŁ, dz. cyt., sygn. 33, dz. cyt., *Komunikat nr 3 PZPR z 19.06.1936*; zob. także: *Sprawozdanie PZPR za 1936 r.*; zob. też: *W zawodach w piłce ręcznej na olimpiadzie wystartuje tylko 6 państw*, „Raz, Dwa, Trzy” 1936, 1 lipca, nr 26, s. 7; D. Pietrzyk (2010), dz. cyt., s. 207–208.

celowość współpracy głównie z federacjami Węgier i Rumunii, ponieważ uważano, że drużyny narodowe obu krajów prezentowały zbliżony poziom sportowy do poziomu reprezentacji naszego kraju. Podtrzymano natomiast deklarację o współpracy z Jugosłowiańskim Związkiem Piłki Ręcznej w dziedzinie żeńskiej hazeny<sup>535</sup>.

Kolejne walne zebranie członków Polskiego Związku Piłki Ręcznej odbyło się 22 marca 1937 r. w Warszawie. Choć przeprowadzone w 1936 r. przez działaczy związkowych zmiany organizacyjne i formalno-prawne spowodowały początkowo pewne straty ilościowe w oddziałach terenowych (zauważono spadek w skali kraju liczby klubów i sekcji sportowych z 230 do 215), to na posiedzeniu stawili się delegaci ze wszystkich 11 okręgów, którzy reprezentowali już 255 podmiotów organizacyjnych (wraz ze wzrostem liczby stowarzyszeń wzrosła także liczba uprawiających gry sportowe z 8918 do 9911 osób, wśród których były 2532 kobiety)<sup>536</sup>.

Obrady miały jednak burzliwy przebieg, bowiem działacze krakowscy złożyli wniosek o udzielenie *votum separatum* członkom Wydziału Gier i Dyscypliny Polskiego Związku Piłki Ręcznej w związku z podjętą przez nich wcześniejszą decyzją odbierającą okręgowi krakowskiemu organizację ubiegłorocznych mistrzostw Polski w szczypiorniaku na rzecz okręgu śląskiego. Ostatecznie petycja ta nie zyskała jednak akceptacji pozostałej części delegatów i została wycofana. Zarzuty padały także w kwestii „jednoosobowego kierowania pracami” Wydziału Spraw Sędziowskich w Polskim Związku Piłki Ręcznej oraz w sprawie „złej organizacji mistrzostw Polski w hazenie w Białymstoku” (zmieniono bowiem godziny rozgrywania spotkań ze względu na wysoką temperaturę powietrza, nie informując o tym delegata Polskiego Związku Piłki Ręcznej oraz lokalnej prasy, co spowodowało, że zawody obejrzało jedynie 50 widzów). Przedstawiciele okręgów udzielili jednak absolutorium zarządowi, a byłego wiceprezesa Polskiego Związku Gier Sportowych mjr. Kazimierza Kierkowskiego mianowali członkiem honorowym Polskiego Związku Piłki Ręcznej<sup>537</sup>.

Nowy zarząd Polskiego Związku Piłki Ręcznej ukonstytuował się ponownie pod przewodnictwem prezesa płk. Adama Brzechwy-Ajdukiewicza, a niewielkie zmiany personalne dotyczyły funkcji jednego z wiceprezesów (płk. L. Okulickiego zastąpił Zygmunt Osestowicz), skarbnika i jego zastępcy (pozostały wakaty), przewodniczącego

---

<sup>535</sup> APŁ, dz. cyt., sygn. 33, dz. cyt., *Komunikat nr 4 PZPR z 1.08.1936*; zob. także: *Sprawozdanie PZPR za 1936 r.*; zob. też: D. Pietrzyk (2010), dz. cyt., s. 208.

<sup>536</sup> APŁ, dz. cyt., sygn. 33, dz. cyt., *Protokół walnego zebrania PZPR z 21.03.1937 r.*; zob. także: Pietrzyk (2010), dz. cyt., s. 212; zob. też: *Statystyka Związków*, „Przegląd Sportowy” 1937, 22 kwietnia, nr 32, s. 5.

<sup>537</sup> Tamże.

Wydziału Gier i Dyscypliny (wybrano Zygmunta Nowaka) oraz referenta szczypiorniaka (funkcję przyjął Roman Roszko, który miał również odpowiadać za rozwój palanta)<sup>538</sup>.

Celem większej popularyzacji gier sportowych w kraju delegaci przyjęli uchwałę, w której polecali, aby organizować jak najwięcej spotkań międzypaństwowych na terenie Rzeczypospolitej. Postanowili także ponownie dodać do statutu związku nazwę *palant* obok koszykówki, siatkówki, hazeny i szczypiorniaka, co wskazywać miało na jeszcze szerszy zakres oddziaływania federacji w społeczeństwie<sup>539</sup>.

Na łamach „Przeglądu Sportowego” pojawiła się jednak opinia: „że hazena jest przeżytkiem i powinna być wykreślona z kalendarza Polskiego Związku Piłki Ręcznej, bowiem grę uprawia się w zasadzie tylko w Jugosławii i w Polsce, a we wszystkich innych krajach gra się w szczypiorniaka”<sup>540</sup>. Pisano także: „że bramka w hazenie to już nie świątynia, ale twierdza nie do zdobycia przy swych nikłych wymiarach, a podrzucanie piłki zamiast kozłowania pozbawia również tempa tę grę”<sup>541</sup>.

Zarząd Polskiego Związku Piłki Ręcznej od początku funkcjonowania federacji mierzył się również ze permanentną krytyką społeczną dotyczącą dokonań reprezentacji polskich szczypiornistów, którzy przegrywali praktycznie wszystkie mecze na arenach międzynarodowych. Usankcjonowaniem panującego krytycyzmu było posiedzenie Polskiego Komitetu Olimpijskiego zorganizowane 6 listopada 1937 r. w Warszawie, podczas którego omawiano sprawę przygotowań drużyn reprezentacyjnych do kolejnych letnich igrzysk olimpijskich. Wśród dyscyplin sportowych branych pod

---

<sup>538</sup> Tamże; zob. także: APŁ, dz. cyt., sygn. 35, Komunikaty PZPR, statuty, regulaminy, postanowienia. *Komunikat nr 1 PZPR z 10.05.1937 r.*; I wiceprezesem pozostał inż. T. Kuchar. Powtórnie sekretarzem zarządu została Halina Danowska (Olczakówna). Obowiązki gospodarza pełnić miał jak dotychczas Jan Zwierz, a lekarzem związkowym pozostał Juliusz Majkowski. Kierowanie Referatem Propagandy i Prasy powierzono mjr. Kazimierzowi Kierkowskiemu, zaś na kronikarza związku wybrano Stanisława Mieszczanka. Wakaty dotyczyły jednak funkcji skarbnika i jego zastępcy, bowiem rezygnacje złożyli Tadeusz Kowalewski i Czesław Bukowski. Członkami Wydziału Gier i Dyscypliny zostali: Władysław Twardo, Andrzej Kulesza, Władysław Kościelski i Krzysztof Trytko. Por. Jan Bielecki dalej miał zarządzać pracą Wydziału Spraw Sędziowskich przy udziale Juliusza Kluka i Witolda Szeremety. W dalszym ciągu Referatem Hazeny miał kierować Stanisław Lipiński. Do zmian personalnych nie doszło także w Referacie Siatkówki i w Referacie Koszykówki, a całość działań referentów gier (kapitanów związkowych) miał koordynować kierownik Wydziału Wyszkożenia Sportowego kpt. Tadeusz Konopacki. Delegaci powołali także Komisję Rewizyjną w składzie: Michał Merliński, Bolesław Waliszewski, Zygmunt Danowski, Stanisław Fiedorowicz i Czesław Krassowski, która czuwać miała nad prawidłową działalnością Polskiego Związku Piłki Ręcznej we wszystkich obszarach statutowych.

<sup>539</sup> Tamże.

<sup>540</sup> *Pół na pół dzielą się punktami piłkarze ręczni Łodzi i Warszawy*, „Przegląd Sportowy” 1937, 14 czerwca, nr 47, s. 5.

<sup>541</sup> Tamże.

uwagę przez działaczy nie było bowiem szczypiorniaka. W trakcie obrad nie przedstawiono także szczegółowego uzasadnienia w tej sprawie, a jedynym argumentem władarzy był: „brak zadowalających wyników sportowych, które zagwarantowałyby sukces tej dyscypliny sportowej na igrzyskach olimpijskich w Tokio w 1940 r.”<sup>542</sup>. Ostatecznie po kilku miesiącach starań w lutym 1938 r. zarząd Polskiego Związku Piłki Ręcznej otrzymał zgodę Polskiego Komitetu Olimpijskiego na udział reprezentacji szczypiornistów w igrzyskach i powołał tzw. kadrę olimpijską<sup>543</sup>.

Swoistym problemem był także konflikt trwający między Polskim Związkiem Piłki Ręcznej a Związkiem Polskich Związków Sportowych, którego podłożem było nieprzychylnie stanowisko zarządu wykonawczego Związku Polskich Związków Sportowych wobec planowanego wyjazdu polskich szczypiornistów na rewanżowe mecze w piłce ręcznej do Rumunii. Również Ministerstwo Spraw Zagranicznych zaangażowało się w tę sprawę, odmawiając związkowi 2 tys. zł subwencji niezbędnej do sfinalizowania umowy z federacją rumuńską, a efektem finalnym powyższych działań była dymisja złożona przez prezesa Polskiego Związku Piłki Ręcznej płk. Adama Brzechwę-Ajdukiewicza we wrześniu 1937 r., która została poparta przez zarząd związku i spowodowała zwołanie jesienią 1937 r. nadzwyczajnego walnego zgromadzenia członków Polskiego Związku Piłki Ręcznej<sup>544</sup>. Sytuacja ta odbiła się szerokim echem w całym środowisku polskiego sportu, a roli mediatora podjął się sam prezes Związku Polskich Związków Sportowych płk Juliusz Urlych. Niestety ponowna krytyka działalności Polskiego Związku Piłki Ręcznej w zakresie kooperacji z federacjami innych państw przeprowadzona na łamach prasy przez działaczy z okręgu śląskiego doprowadziła do złożenia powtórnej dymisji przez prezesa i zarząd związku

---

<sup>542</sup> *Tak, może nie*, „Przegląd Sportowy” 1937, 8 listopada, nr 89, s. 5.

<sup>543</sup> APŁ, dz. cyt., sygn. 39, ŁOZPR – Korespondencja 1938 r. *Komunikat nr 5 PZPR z 8.02.1938 r.*; Zarząd Polskiego Związku Piłki Ręcznej do reprezentacji olimpijskiej powołał: Zdzisława Filipkiewicza, Władysława Pawłowskiego, Andrzeja Plucińskiego, Stefana Lubowieckiego, Antoniego Ogrodzińskiego, Mariana Sycza (wszyscy „Cracovia”), Zenona Rózyckiego (AZS Poznań), Henryka Kowalskiego, Tadeusza Wodarza (obaj AZS Warszawa), Ewarysta Łója, Stefana Szymurę, Floriana Grzechowiaka, Janusza Patrzykonta, Konrada Tomiaka, Mariana Hoffmana (wszyscy KPW Poznań), Hausera („Warta” Poznań), Roelle (ATV Katowice), Piotra Stelmacha, Teodora Stelmacha, Edwarda Pośpiecha, Ksawerego Lazara, Rajmunda Gładkiego (wszyscy „Azoty” Chorzów), Południoka, Lempkę („Pole Zachodnie” Chorzów), Zytkiego, Fica (RKS Katowice), Heisiga (ATV Siemianowice), Zdzisława Muszyńskiego, Janasa (AZS Lwów), Erwina Grubera, Władysława Załęskiego (ŁKS Łódź), Rudolfa Ziaję, Hermana Molla, Bielice (PZP Katowice), Kwaśnioka („Vowärts” Katowice), Karola Piechulę, Zgrzebnioka, Henryka Kazka, Dyrnę, Wilhelma Grolika (wszyscy „Pogoń” Katowice), Bujoka (WSV Nowa Wieś) i Steindorfa („Santa Maria” Katowice).

<sup>544</sup> APŁ, dz. cyt., sygn. 35, dz. cyt., *Komunikat nr 6 PZPR z 18.10.1937 r.*; zob. także: D. Pietrzyk (2010), dz. cyt., s. 214.

w trakcie walnego zebrania, które odbyło się 21 listopada 1937 r. w Warszawie<sup>545</sup>. Ostatecznie po wielogodzinnych osobistych utarczkach słownych oraz po odczytaniu prowadzonej korespondencji między zainteresowanymi stronami i wysłuchaniu dodatkowych relacji każdej ze stron, delegaci na wniosek przedstawiciela okręgu wileńskiego Romualda Hołowni nie przyjęli dymisji prezesa oraz zarządu związku i udzielili ustępującym władzom absolutorium. Decyzję tę poparł także delegat z okręgu śląskiego Piotr Wielgosz, choć Ślązacy do tej pory popierali stanowisko Ministerstwa Spraw Zagranicznych. Uchwalono także budżet federacji na 1938 r., ale zredukowano przy tym liczbę członków zarządu z 12 do 9 osób<sup>546</sup>.

W drugiej części obrad walnego zebrania zajęto się wnioskiem działaczy z okręgu śląskiego dotyczącym utworzenia tzw. ligi szczypiorniaka, ale przemówienie wygłoszone przez wiceprezesa Polskiego Związku Piłki Ręcznej Zygmunta Nowaka, w którym wskazywał na fakt ciągłego deficytu finansowego, jaki przynoszą mecze szczypiorniaka organizowane w kraju, zdecydowało, że dezyderat ten nie uzyskał kwalifikowanej większości głosów uczestników zebrania, bowiem za utworzeniem ligi szczypiorniaka byli jedynie delegaci z Katowic, Krakowa i Łodzi, przeciwko zagłosował delegat z Poznania, a od głosu wstrzymali się delegaci z Warszawy, Lublina i Wilna. Przedstawiciele okręgów postanowili natomiast wykreślić hazenę z kalendarza zawodów Polskiego Związku Piłki Ręcznej i na jej miejsce wprowadzić do rozgrywek pań siedmioosobową odmianę piłki ręcznej nazywaną *hallen-handball*, którą określono mianem „żeńskiego szczypiorniaka”<sup>547</sup>.

Przedstawiony nowy skład zarządu Polskiego Związku Piłki Ręcznej pod ponownym przewodnictwem prezesa płk. Adama Brzechwy-Ajdukiewicza delegaci przyjęli przez aklamację, choć początkowo nie było chętnych do przyjęcia funkcji kapitana związkowego szczypiorniaka i kapitana związkowego żeńskiego szczypiorniaka (referat ten był w fazie organizacji). Ostatecznie obie funkcje przyjął Zygmunt Nowak, który był już wybrany na wiceprezesa i zarazem przewodniczącego Wydziału Gier i Dyscypliny, natomiast inż. Tadeusz Kuchar został przewodniczącym powołanej po raz pierwszy Komisji Sportowej, której członkami zostali kapitanowie

---

<sup>545</sup> Tamże; zob. także odpis uzasadnienia rezygnacji z funkcji prezesa.

<sup>546</sup> APŁ, dz. cyt., sygn. 40, Komunikaty PZPR 1938 r. *Sprawozdanie z działalności PZPR od 1.10.1937 do 30.09.1938*; zob. także: D. Pietrzyk (2010), dz. cyt., s. 214–215.

<sup>547</sup> Tamże.

związkowi wszystkich gier sportowych zrzeszonych w Polskim Związku Piłki Ręcznej<sup>548</sup>.

Pod koniec 1937 r. ponownie rozgorzała dyskusja wśród działaczy związkowych na temat przyszłości szczypiorniaka w Polsce. Polemika była efektem wywiadu, jakiego udzielił Henrykowi Rembalskiemu, korespondentowi „Przeglądu Sportowego” z Katowic, redaktor naczelny niemieckiego periodyku o nazwie „Handball”. Przedstawiciel Niemiec w rozmowie tej wypowiadał się bowiem: „z szacunkiem o poziomie sportowym piłki ręcznej w Polsce, wychwalał postawę takich działaczy związkowych, jak mjr Kazimierz Kierkowski, inż. Tadeusz Kuchar i Zygmunt Nowak oraz namawiał do nawiązania trwałych kontaktów sportowych między oboma krajami nie tylko w piłce ręcznej, ale i w koszykówce, mówiąc, że Polska w tej dziedzinie może stanowić wzór do naśladowania. Na zakończenie stwierdził jednak, że Niemcy uzależniają całość tego typu działań od udziału męskiej reprezentacji Polski w mistrzostwach świata w jedenastoosobowej piłce ręcznej, które mają zostać rozegrane po raz pierwszy w historii latem 1938 r. w Berlinie”<sup>549</sup>.

Zarząd Polskiego Związku Piłki Ręcznej po wysłuchaniu opinii swoich członków na kolejnym posiedzeniu, które odbyło się w grudniu 1937 r., wziął pod uwagę możliwość udziału naszej reprezentacji w planowanych zawodach i opracował harmonogram przygotowań, w którym uwzględniono organizację praktycznych kursów piłki ręcznej pod kierunkiem niemieckiego trenera Karla Schelenza, towarzyskie mecze reprezentacji okręgów, towarzyskie mecze reprezentacji międzyokręgowych (Polska Południowa i Polska Północna), towarzyskie mecze międzypaństwowe z Węgrami w Budapeszcie i z Austrią w Polsce, międzyokręgowe eliminacje do mistrzostw Polski w szczypiorniaku oraz turniej finałowy, a także mecz towarzyski z reprezentacją Wrocławia, który miał zostać rozegrany tuż przed ewentualnym wyjazdem na mistrzostwa świata. Trenerem kadry narodowej zarząd mianował Zygmunta Nowaka,

---

<sup>548</sup> APŁ, dz. cyt., sygn. 35, dz. cyt., *Komunikat nr 1 PZPR z 6.12.1937 r.*; Na wiceprezesa do spraw gospodarczych delegacji wybrali mjr. Kazimierza Kierkowskiego. Funkcję sekretarza dalej miała piastować Halina Danowska. Także por. Jana Bieleckiego ponownie wybrano na przewodniczącego Wydziału Spraw Sędziowskich, a współpracować z nim mieli Witold Szeremeta i Aleksander Rybka. Rolę skarbnika powierzono tym razem Stanisławowi Lipińskiemu. Lekarzem związkowym pozostał dr Juliusz Majkowski. Funkcję gospodarza powtórnie miał pełnić Jan Zwierz. Nie zmienił się także kapitan związkowy koszykówki (Mieczysław Piotrowski) oraz kapitan związkowy siatkówki (Romuald Wirszyło). Do Komisji Rewizyjnej rekomendowano Stanisława Frenkiela, Stefana Konwerskiego i Tadeusza Kowalewskiego, a przedstawicielami Polskiego Związku Piłki Ręcznej na walne zgromadzenie członków Związku Polskich Związków Sportowych delegacji wybrali prezesa płk. Adama Brzechwę-Ajdukiewicza i prezesa Łódzkiego Okręgowego Związku Piłki Ręcznej dr. Albina Grabowskiego.

<sup>549</sup> *Niemcom zależy na polskim szczypiorniaku*, „Przegląd Sportowy” 1937, 16 grudnia, nr 100, s. 5.

a funkcje trenerów poszczególnych reprezentacji pełnić mieli kapitanowie szczypiorniaka w okręgach<sup>550</sup>.

Kolejne walne zebranie członków Polskiego Związku Piłki Ręcznej zostało zorganizowane 20 listopada 1938 r. w Warszawie. Spośród delegatów z 12 okręgów, którzy mieli reprezentować 328 klubów sportowych zrzeszających 12 877 członków (w tym 3099 kobiet), zabrakło przedstawicieli z okręgu poznańskiego, pomorskiego i białostockiego, ale w trakcie obrad okazało się, że powstał 13 samodzielny okręg z siedzibą w Stanisławowie, obejmujący swoim zasięgiem tamtejszy obwód administracyjny. W tej sytuacji na wniosek zarządu zatwierdzono kolejną filię Polskiego Związku Piłki Ręcznej. Jednocześnie działacze zaproponowali powołanie Okręgowego Związku Piłki Ręcznej Śląska Cieszyńskiego z siedzibą w Karwinie<sup>551</sup>.

Dwuletnią kadencję dotychczasowego zarządu Polskiego Związku Piłki Ręcznej delegaci ocenili pozytywnie od strony organizacyjnej oraz finansowej i udzielili włodarzom absolutorium. Problemem do rozwiązania była jednak zmiana, która musiała zostać dokonana na stanowisku prezesa zarządu związku. Płk Adam Brzechwa-Ajdkiewicz został bowiem przeniesiony służbowo z Warszawy do Skierniewic i z tego powodu podał się do dymisji, która została przyjęta. W zaistniałej sytuacji przedstawiciele okręgów uczestniczący w zebraniu jednogłośnie wybrali na nowego prezesa Polskiego Związku Piłki Ręcznej gen. Jana Jur-Gorzechowskiego, a nowym członkiem zarządu Polskiego Związku Piłki Ręcznej z ramienia Państwowego Urzędu

---

<sup>550</sup> APŁ, dz. cyt., sygn. 35, dz. cyt., *Komunikat nr 2 PZPR z 27.10.12. 1937 r.*; Początek 1938 r. przyniósł jednak zaostrenie narodowościowych procesów integracyjnych w II Rzeczypospolitej, a przyczyną była postępująca dekompozycja „obozu rządzącego” po śmierci Józefa Piłsudskiego (1935). Sytuacja ta znalazła swoje odzwierciedlenie również na gruncie Polskiego Związku Piłki Ręcznej, bowiem działacze w niektórych okręgach oraz klubach sportowych coraz częściej inicjowali uchwały „wykluczające ze swoich szeregów obywateli Rzeczypospolitej narodowości niepolskiej”. Przedstawiciele Państwowego Urzędu Wychowania Fizycznego i Przysposobienia Wojskowego uznali jednak takie działania za sprzeczne z duchem i istotą sportu oraz ze statutem Związku Polskich Związków Sportowych i wydali stosowny okólnik w tej sprawie, w którym wskazali: „że procent członków związków sportowych narodowości niepolskiej musi odpowiadać procentowi przyjętemu dla danej mniejszości narodowej w Polsce, a ustaleń tych należy przestrzegać również wobec członków zarządów”. Podobny okólnik został skierowany także do Polskiego Związku Piłki Ręcznej przez zarząd Związku Polskich Związków Sportowych, a w dokumencie tym działacze dodatkowo sugerowali: „by nie pozbywać się zbyt pochopnie także jednostek wartościowych dla reprezentacji kraju”, zob. APŁ, dz. cyt., sygn. 39, dz. cyt., *Komunikat nr 7 PZPR z 15.03.1938 r. (Okólnik PUWF i PW z 29.01.1938 r.)*; zob. także: S. Zaborniak, P. Król (2013), dz. cyt., s. 41–59; T. Drozdek-Małolepsza (2009), dz. cyt., s. 75–88; H. Chałupczak, T. Browarek (1998), dz. cyt., s. 21–25, 271–278; zob. także: A. Czubiński (2003), dz. cyt., s. 177–179.

<sup>551</sup> APŁ, dz. cyt., sygn. 40, dz. cyt., *Protokół walnego zebrania PZPR z 20.11.1938 r.*; zob. także: *Sprawozdanie z działalności PZPR od 1.10.1937 r. do 30.09.1938 r.*



Wychowania Fizycznego i Przyniesienia Wojskowego został kpt. Piotr Laurentowski<sup>552</sup>.

W trakcie dalszych obrad przedstawiciele Wydziału Wyszukiwawczo-Sportowego (Mieczysław Piotrowski, Romuald Wirszyłło i Zygmunt Nowak) zaprezentowali zebranym projekty uchwał dotyczące wprowadzenia zasadniczych zmian w rozgrywkach szczypiorniaka w Polsce w sezonie 1939–1940 i zawnioskowali o ich akceptację. Po zakończonej dyskusji delegaci przyjęli uchwałę: „by tytułem próby jesienią 1939 r. do rozgrywek szczypiorniaka pań w A-klasie wprowadzić zasady niewiele różniące się od zasad męskiego szczypiorniaka, tzn. rozgrywać mecze na przepisowych, dużych boiskach, z udziałem jedenastoosobowych drużyn, jedynie w krótszym czasie gry, który miał wynosić 2 razy 20 min, a w kolejnym postanowieniu zatwierdzili nowelizację formuły rozgrywek mistrzowskich w męskim szczypiorniaku, które w nowym sezonie miały być przeprowadzone w dwóch grupach terytorialnych, natomiast finał miał odbyć się z udziałem czterech najlepszych drużyn z obu eliminacji. Zaakceptowano także rozegranie rewanżowych spotkań w kraju z drużynami reprezentacyjnymi Węgier i Rumunii oraz wyrażono zgodę na nawiązanie szerszych kontaktów z niemieckimi zespołami klubowymi”<sup>553</sup>.

Bardziej szczegółowy terminarz gier działacze Polskiego Związku Piłki Ręcznej przedstawili opinii publicznej dopiero w lutym 1939 r. Zarząd zaproponował rozegranie meczów szczypiorniaka z Węgrami w Łodzi lub w Warszawie w dniach 3 i 4 lub 7 i 8 czerwca 1939 r., a 18 lub 29 czerwca 1939 r. zamierzano rozegrać mecz w Katowicach z reprezentacją Szwecji, która w 1938 r. uległa 2:10 reprezentacji Węgier w walce o brązowy medal w mistrzostwach świata. Na 29 września i 1 października 1939 r.

---

<sup>552</sup> Tamże; zob. także: APŁ, dz. cyt., sygn. 40, dz. cyt., *Komunikat nr 1 PZPR z 19.12.1938 r.*; zob. też: D. Pietrzyk (2010), dz. cyt., s. 215; W skład nowego zarządu związku weszli ponadto bezpośredni zastępca prezesa inż. Tadeusz Kuchar, wiceprezes ds. organizacyjnych mjr Kazimierz Kierkowski oraz wiceprezes ds. sportowych Zygmunt Nowak, który pełnił także funkcję przewodniczącego Wydziału Gier i Dyscypliny. Sekretarzem związku pozostała Halina Danowska. Za sprawą rezygnacji Stanisława Lipińskiego na skarbnika wybrano Edwarda Sicińskiego. Zmarł niestety Stanisław Poroszewski (wieloletni członek władz związku, sędzia, kierownik sekcji gier sportowych w „Polonii” Warszawa), wobec czego do zarządu dokooptowano Leszka Stypińskiego, który wspólnie z dotychczasowym gospodarzem Janem Zwierzem miał pracować w Wydziale Gier i Dyscypliny. Wakat pozostał jednak na stanowisku przewodniczącego Wydziału Spraw Sędziowskich, a członkiem wydziału pozostał Witold Szeremeta. Podobna sytuacja miała miejsce w Referacie Zdrowia, ale tutaj żaden z delegatów nie zgłosił swojego akcesu i dopiero w grudniu 1938 r. funkcję przewodniczącego przyjął lek. medycyny Adam Majewski. Gospodarzem i jednocześnie sekretarzem Komisji Sportowej mianowano Jerzego Stanisławskiego. Kapitanami związkowymi koszykówki, siatkówki i szczypiorniaka pozostali dotychczasowi członkowie Wydziału Wyszukiwawczo-Sportowego (Mieczysław Piotrowski, Romuald Wirszyłło i Zygmunt Nowak). Także Komisja Rewizyjna miała pracować w niezmiennym składzie (Stanisław Frankiel, Stefan Konwerski i Tadeusz Kowalewski).

<sup>553</sup> APŁ, dz. cyt., sygn. 40, dz. cyt., *Program działania i wnioski zarządu PZPR na 1939 r.*

zaplanowano rozegranie podobnych spotkań z reprezentacją Rumuni w Warszawie lub we Lwowie<sup>554</sup>. Decyzją zarządu zezwolono również zawodniczkom i zawodnikom z dniem 1 kwietnia 1939 r. używać w czasie rozgrywek pseudonimów zamiast nazwisk, z zastrzeżeniem jednak podania przyczyn takiej sytuacji i posiadania dwóch kart zgłoszeniowych (jedna musiała być z oficjalnym imieniem i nazwiskiem, a druga z pseudonimem)<sup>555</sup>. Na zarządy okręgów nałożono natomiast obowiązek zakupu wydawnictw związkowych (statutu, postanowień, statutu ramowego, regulaminów i przepisów gier oraz protokołów przebiegu gry)<sup>556</sup>.

Według działaczy Polskiego Związku Piłki Ręcznej w 1939 r. przypadała oficjalna 10 rocznica powołania ogólnopolskich struktur organizacyjnych obejmujących swoim zasięgiem gry sportowe, do których zaliczono między innymi hazenę, szczypiorniaka oraz piłkę ręczną. Z tej okazji na wniosek zarządu Polskiego Związku Piłki Ręcznej Prezydent Rzeczypospolitej Polskiej nadał grupie działaczy i zawodniczek odznaczenia państwowe, a Kapituła Odznaczeń działająca w strukturach związku na prawach walnego zebrania przyznała dużej grupie działaczy złote i srebrne odznaki „Za pracę na polu piłki ręcznej”<sup>557</sup>.

Na dzień 5 maja 1939 r. Polski Związek Piłki Ręcznej zrzeszał w 13 okręgach i kilku podokręgach blisko 400 klubów sportowych i 25 tysięcy zawodniczek i zawodników<sup>558</sup>. Żeńskiego szczypiorniaka (siedmioosobową piłkę ręczną) uprawiano jednak tylko w kilkunastu klubach i sekcjach sportowych w kraju, natomiast męskiego szczypiorniaka uprawiano w ponad 60 stowarzyszeniach tego typu. Najwięcej

---

<sup>554</sup> Tamże, *Komunikat nr 3 PZPR z 10.02.1939 r.*

<sup>555</sup> Tamże, *Komunikat nr 6 PZPR z 28.03.1939 r.*

<sup>556</sup> Tamże, *Komunikat nr 7 PZPR z 24.04.1939 r.*

<sup>557</sup> Tamże, *Komunikat nr 1 PZPR z 19.12.1938 r.*; zob. także: *Komunikat nr 4 PZPR z 23.02.1939 r.*; Srebrnym Krzyżem Zasługi zostali odznaczeni: Halina Danowska, dr Albin Grabowski, Stanisław Lipiński, Zygmunt Nowak, Mieczysław Piotrowski, Władysław Rzepka, Władysław Sikorski, Piotr Wielgosz, Romuald Wirszyłło, Czesław Zalewski i Jan Zwierz, a Brązowym Krzyżem Zasługi wyróżnione zostały: Jadwiga Głazewska, Helena Gruszczyńska i Zdzisława Wiszniewska. Złotą odznakę „Za pracę na polu piłki ręcznej” nadano także trojgu działaczom związkowym: Halinie Danowskiej, mjr. Kazimierzowi Kierkowskiemu i Zygmuntowi Nowakowi oraz działaczom na szczeblu okręgów: Leopoldowi Przybyszewskiemu (OZPR Białystok), Mieczysławowi Piotrowskiemu i Władysławowi Sikorskiemu (obaj OZPR Kraków), Władysławowi Rzepce (OZPR Lwów), dr. Albinowi Grabowskiemu (OZPR Łódź), kpt. Piotrowi Laurentowskiemu i Antoniemu Wójcickiemu (obaj OZPR Toruń), Stanisławowi Lipińskiemu (OZPR Warszawa) oraz Piotrowi Wielgoszowi (OZPR Katowice). Pośmiertnie Złotą odznakę przyznano również Stanisławowi Poroszewskiemu (OZPR Warszawa), natomiast srebrne odznaki otrzymali: Jan Zwierz (PZPR), Aleksander Rybka (OZPR Kraków), Aleksander Bretes i Czesław Zalewski (obaj OZPR Lublin), Franciszek Łuchniak, Władysław Kościelski i Klaudiusz Lityński (wszyscy OZPR Łódź), Józef Bold (OZPR Toruń), Artur Bałdy (OZPR Katowice), Edmund Adamski (OZPR Poznań), Romuald Hołownia (OZPR Wilno) oraz Wiktor Kwast, Władysław Twardo, Wiktor Loth i Romuald Wirszyłło (wszyscy OZPR Warszawa).

<sup>558</sup> Tamże, *Okólnik nr 6 PZPR z 9.05.1939 r.*

kobięcych drużyn zarejestrowanych było w okręgu łódzkim i w okręgu warszawskim (razem 14). W okręgu śląskim dominowały zespoły męskie (ponad 20), a drużyny żeńskie (zaledwie 4) nie uczestniczyły w oficjalnych rozgrywkach Polskiego Związku Piłki Ręcznej. W pozostałych okręgach funkcjonowało od 3 do 6 drużyn męskich oraz żeńskich, ponieważ taka liczba zespołów pozwalała za sprawą postanowień Polskiego Związku Piłki Ręcznej na rozgrywanie mistrzostw w okręgach w tzw. A-klasie i wyłanianie pretendentów do dalszych rozgrywek o mistrzostwo Polski. Na podstawie uchwał podejmowanych w trakcie walnych zgromadzeń przez członków okręgowych związków piłki ręcznej w rozgrywkach terytorialnych mogły również funkcjonować niższe kategorie rozgrywkowe (tzw. B-klasa i C-klasa)<sup>559</sup>.

Działalność Polskiego Związku Piłki Ręcznej przerwała agresja Niemiec hitlerowskich na Polskę, która rozpoczęła się 1 września 1939 r. Na mocy porozumienia zawartego z Trzecią Rzeszą 17 września 1939 r. również Armia Czerwona przekroczyła granice Polski, a 28 września 1939 r. na terenie Warszawy podpisany został akt kapitulacji II Rzeczypospolitej. Obaj najeźdźcy uznali także, że po zwycięskich działaniach wojennych mają pełną swobodę kształtowania sytuacji na ziemiach, które zaanektowali i podzielili między siebie<sup>560</sup>.

Postępowanie okupantów wobec mieszkańców zagarniętych ziem było podobne. Zlikwidowano organizacje polityczne, społeczne, gospodarcze, kulturalne i młodzieżowe. Zamknięto gazety i czasopisma. Wywłaszczano i wysiedlano różne grupy społeczne. Integralną częścią prowadzonych działań okupacyjnych i inkorporacyjnych był terror i eksterminacja ludności. Zakazano również uprawiania sportu, w tym gry w szczypiorniaka<sup>561</sup>.

W okresie okupacji hitlerowskiej ziem polskich tylko Niemcy uprawiali piłkę ręczną. W formie nielegalnej gra w szczypiorniaka dedykowana była członkom Szarych Szeregów, natomiast żołnierze polscy osadzeni w niemieckich obozach jenieckich grali w szczypiorniaka pod nadzorem okupantów. Integralną częścią działań wojennych

---

<sup>559</sup> APŁ, dz. cyt., sygn. 35, dz. cyt.; Postanowienia PZPR (integralna część statutu); zob. także, APŁ, dz. cyt., sygn. 40; *Komunikat nr 8 PZPR z 24.05.1939 r.*; zob. też: *Komunikat nr 9 PZPR z 1.06.1939 r.*

<sup>560</sup> Dopiero 2 października 1939 r. poddała się załoga Helu, a 5 października do niewoli oddała się Samodzielna Grupa Operacyjna „Polesie” gen. Franciszka Kleeberga. Jednak już 29 września 1939 r. podpisany został układ o granicy i przyjaźni pomiędzy ZSRR i Niemcami, zob. A. Paczkowski, *Pół wieku dziejów Polski 1939–1989*, Warszawa 1996, s. 13–21; zob. także: A. Czubiński (2003), dz. cyt., s. 210–212.

<sup>561</sup> A. Paczkowski (1996), dz. cyt., s. 22–45; zob. także: M. Wrzosek, *Zaczątki niemieckiego systemu okupacyjnego na terytoriach polskich opanowanych przez wojska niemieckie jesienią 1939 r.*, [w:] M. Gnatowski (red.), *Studia Podlaskie*, Białystok 1996, t. 6, s. 33–77.

i okupacyjnych były także straty biologiczne i materialne powiązane ze środowiskiem piłki ręcznej<sup>562</sup>.

Wraz z zakończeniem działań wojennych na wyzwolonych terenach naszego kraju próbowano spontanicznie reaktywować przedwojenne struktury terenowe Polskiego Związku Piłki Ręcznej. Od wiosny 1945 r. pionierską aktywność w tej dziedzinie przejawiały środowiska Krakowa, Łodzi, Poznania, Lublina, Bydgoszczy i Warszawy, a 18 listopada 1945 r. odbyło się w Krakowie pierwsze powojenne walne zebranie członków Polskiego Związku Piłki Ręcznej<sup>563</sup>. Jednak w kraju zaczynała stopniowo dominować nowa rzeczywistość społeczno-polityczna. Zakończyły również swój żywot organizacyjny żydowskie kluby i stowarzyszenia sportowe wobec prowadzonej eksterminacji tego środowiska przez hitlerowców. Organizacje pozostałych mniejszości narodowych zostały prewencyjnie zamknięte przez nowo powstały aparat bezpieczeństwa publicznego. Zniszczone obiekty sportowe wymagały odbudowy, brakowało sprzętu sportowego. Problemem okresu okupacji była także zdrada i kolaboracja i w związku z tym w grudniu 1945 r. również w Polskim Związku Piłki Ręcznej powołano komisję, która miała wykluczyć ze struktur organizacji ludzi, którzy współpracowali z okupantem<sup>564</sup>.

### 3.2. Okręgowe związki piłki ręcznej i podokręgi

Znaczny wzrost liczby klubów i stowarzyszeń sportowych, który dokonał się w Polsce na podstawie uchwały Rady Ministrów z 1926 r. dotyczącej podniesienia poziomu wychowania fizycznego i przysposobienia wojskowego młodzieży stał się również impulsem do rozwoju organizacyjnego polskich związków sportowych. Także działacze Polskiego Związku Palanta i Gier Ruchowych, a następnie Polskiego Związku Gier Ruchowych, Polskiego Związku Gier Sportowych i Polskiego Związku Piłki Ręcznej starali się tworzyć oddziały terenowe (okręgi), w których miała być

---

<sup>562</sup> Zob. B. Tuszyński, *Za cenę życia. Sport Polski walczącej 1939–1945*, Warszawa 2006.

<sup>563</sup> D. Pietrzyk (2010), *Activity...*, dz. cyt., s. 217; zob. także: J. Rotter (1958), dz. cyt., s. 18–20; S. Jarecki (1972), dz. cyt., s. 75–77; W. Drygas, P. Młoczyński (1993), dz. cyt., s. 25–26; W. Zieleskiewicz (2008), dz. cyt., s. 23; W. Okas (2018), dz. cyt., s. 59.

<sup>564</sup> D. Pietrzyk (2010), *Activity...*, dz. cyt., s. 218; zob. także: W. Okas (2018), dz. cyt., s. 59; zob. też: A. Paczkowski (1996), dz. cyt., s. 40–45, 164–170; *W sprawie „Volksdeutschów”*, „Gazeta Lubelska” 1944, 10 października, nr 62, s. 2; *Struktura organizacyjna kultury fizycznej w ZSRR*, „Kurier Sportowy” 1945, 31 lipca, nr 2, s. 2; *Sport i wychowanie fizyczne w Związku Radzieckim*, „Kurier Sportowy” 1945, 2–8 grudnia, nr 20, s. 2; J. Gaj, *Wychowanie fizyczne i sport w Polsce Ludowej*, Warszawa – Poznań 1987, s. 15–18.

prowadzona działalność na podstawie wzorcowej konstrukcji statutu. Najmniejszą strukturą organizacyjną terytorialnych związków sportowych były podokręgi, a wszystkie filie zrzeszały kluby i stowarzyszenia sportowe, w których uprawiano określone dyscypliny sportowe, do których zaliczano między innymi piłkę ręczną, hazenę i szczypiorniaka<sup>565</sup>.

Okręgowe związki sportowe i podokręgi były stowarzyszeniami, które działały początkowo na podstawie istniejących przepisów prawnych byłych państw zaborczych ze zmianami wynikającymi z polskiego prawodawstwa<sup>566</sup>. Podejmowane próby ujednoczenia przepisów o stowarzyszeniach powiodły się dopiero za sprawą rozporządzenia Prezydenta Rzeczypospolitej z dnia 27 października 1932 r. dotyczącego Prawa o stowarzyszeniach, które zaczęło obowiązywać na terenie Polski od 1 stycznia 1933 r.<sup>567</sup>

Prawodawcy stworzyli możliwość przekształcania okręgów w stowarzyszenia zarejestrowane, które mogły już formalnie zakładać swoje oddziały, łączyć się w związki czy korzystać z ofiarności publicznej albo zapomóg udzielanych przez władze samorządowe lub instytucje. Zabronione było jednak dążenie do zapewnienia swoim członkom zysku z podziału dochodów finansowych. W dalszym ciągu młodzież szkolna nie mogła należeć do stowarzyszeń, a młodzież pozaszkolna w wieku od 14 do 18 roku życia mogła, ale za zgodą swoich opiekunów prawnych i bez prawa głosowania uchwał i korzystania z uprawnień wyborczych. Nie wolno było również formułować żadnych celów politycznej działalności dla stowarzyszenia. Członkami założycielami mogło być minimum 15 osób. W statucie musiały być określone szczegółowe zasady działania stowarzyszenia, a także sposób jego rozwiązania. Działalność stowarzyszenia mogła rozpocząć się z chwilą zatwierdzenia statutu i wpisania do rejestru wojewódzkiej władzy administracyjnej, a tym samym uzyskania osobowości prawnej<sup>568</sup>. Kierownictwo podokręgu powiadamiało powiatowe organy władzy administracyjnej,

---

<sup>565</sup> D. Dudek (2001), dz. cyt., s. 30–37; zob. także: J. Hałys (1986), dz. cyt., s. 31–32; zob. też: S. Zaborniak (2005), dz. cyt., s. 134–137; zob. również: H. Rechowicz, *Z dziejów kultury fizycznej na Górnym Śląsku i w Zagłębiu Dąbrowskim w latach 1918–1939*, Katowice 1990, s. 88–89.

<sup>566</sup> D. Dudek (2001), dz. cyt., s. 30–37.

<sup>567</sup> Tamże, s. 38–39.

<sup>568</sup> Tamże, s. 39–40; zob. także: APL, dz. cyt., sygn. 53, Korespondencja zarządu ŁOZGS 1934–1935. *Pismo ze Starostwa Grodzkiego Łódzkiego z dnia 15.10.1934 r. do zarządu ŁOZGS wzywające do rejestracji stowarzyszenie w przeciągu 1 miesiąca od daty otrzymania monitu*, Wydział Bezpieczeństwa Publicznego, sygn. BP.II.3/72/34.

ale tego typu filia nie otrzymywała osobowości prawnej i miała charakter zwykłego stowarzyszenia<sup>569</sup>.

Zarządy okręgów i podokręgów były organami wykonawczymi walnych zgromadzeń swoich członków, które odbywały się minimum 4 tygodnie przed walnym zebraniem delegatów ogólnokrajowego związku. W dniu walnego zebrania rozpoczynał się rok administracyjny w okręgu i urzędowanie nowo wybranych władz. W skład zarządu wchodził prezes, wiceprezesi ds. organizacyjnych, finansowych i sportowych, przewodniczący Wydziału Gier i Dyscypliny, przewodniczący Wydziału Spraw Sędziowskich, przewodniczący Wydziału Gier Sportowych oraz tzw. kapitanowie okręgowi poszczególnych gier sportowych, a także skarbnik, sekretarz, kronikarz, referent prasowy i gospodarz. Do zadań zarządu należało wykonywanie uchwał walnego zebrania, nakładanie kar przewidzianych statutem, rozstrzyganie odwołań od orzeczeń, zwoływanie walnych zgromadzeń oraz kierowanie działaniami bieżącymi wynikającymi z postanowień i statutu. Całość prac zarządu kontrolowała Komisja Rewizyjna<sup>570</sup>.

Głównym celem działalności władz okręgu i podokręgu było rozpowszechnianie gier sportowych na terenie swojej jurysdykcji jako formy sportu amatorskiego oraz koordynowanie działalności zrzeszonych klubów i stowarzyszeń sportowych w tym zakresie. Organizowano zawody o mistrzostwo podokręgu, a następnie okręgu oraz zawody zlecane przez związek centralny (mistrzostwa międzyokręgowe czy mistrzostwa Polski). Na terenie podokręgu lub okręgu odbywały się również zawody propagandowe (mecze towarzyskie, o puchar, turnieje). Za zgodą nadrzędnej organizacji (związku) rozgrywano także spotkania międzynarodowe. Zarząd oddziału występował przy tym do lokalnych władz samorządowych i resortowych (wojewódzkie lub miejskie komitety wychowania fizycznego i przysposobienia wojskowego) o subwencje, pożyczki oraz zniżki kolejowe, celne i podatkowe<sup>571</sup>.

Zajmowano się również kształceniem kadr szkoleniowych i sędziowskich, wydawano podręczniki związane z treningiem sportowym, przepisy gier oraz protokoły meczowe. Prowadzono rejestr klubów i stowarzyszeń oraz zawodniczek i zawodników uprawiających gry sportowe. Otaczano ich opiekę medyczną. Do popularyzacji gier

---

<sup>569</sup> Tamże, s. 39–40; zob. także: APŁ, dz. cyt., sygn. 53, *Korespondencja zarządu ŁOZGS 1934–1935*, Pismo.

<sup>570</sup> APŁ, dz. cyt., sygn. 1, *Walne zebrania 1930–1931. Statut Łódzkiego Okręgowego Związku Gier Sportowych*; zob. też: APŁ, dz. cyt., sygn. 24, dz. cyt., *Statut Warszawskiego Okręgowego Związku Gier Sportowych*.

<sup>571</sup> APŁ, dz. cyt., *Informacja o zasobie*.

sportowych wykorzystywano miejscową prasę, publikując informacje o zamierzeniach organizacyjnych oddziału (za tę działalność odpowiedzialny był referent prasowy związku)<sup>572</sup>. Na łamach gazet ukazywały się też relacje z odbywających się imprez sportowych. Często pojawiały się również artykuły polemiczne na temat prowadzonych przygotowań czy przebiegu zawodów lub działalności statutowej<sup>573</sup>.

Obszar administracyjny okręgu obejmował zasadniczo terytorium województwa i z tego tytułu organizacja otrzymywała jego nazwę. Liczba działających okręgów w Polsce zależała bezpośrednio od uchwały walnego zebrania członków ogólnokrajowego związku przyjętej na wniosek jego zarządu. W przypadku stwierdzenia przez władze naczelne związku nieprawidłowości w działaniu władz terenowych, zarządowi związku przysługiwało prawo zawieszenia przedstawicielstwa w prawach członka i ustanowienie zarządu komisarycznego (komisarza), który działał na podstawie instrukcji wydanej przez zarząd związku<sup>574</sup>.

Pionierską inicjatywą w zakresie tworzenia terenowych struktur organizacyjnych skupiających towarzystwa, kluby i sekcje, w których uprawiano piłkę ręczną, wykazali się działacze lwowscy. Piłka ręczna rozpropagowana we Lwowie w 1925 r. wśród młodzieży szkolnej zyskiwała coraz więcej zwolenników, także w miejscowych klubach sportowych. Jesienią 1926 r. na wniosek Narcyza Süssermanna, członka klubu sportowego „Pogoń” Lwów, dziennikarza lwowskiej „Gazety Porannej”, pomysłodawcy i propagatora piłki ręcznej we Lwowie, przystąpiono do utworzenia **Lwowskiego Okręgowego Związku Piłki Ręcznej** z własnym statutem. Wkrótce zorganizowano mistrzostwa okręgu. Rywalizacja nie została jednak dokończona ze względu na pogarszające się warunki pogodowe (wczesne opady śniegu). W lutym 1927 r. przeprowadzono natomiast nowe wybory w ramach kolejnego walnego zebrania członków okręgu i na prezesa zarządu wybrano tym razem Narcyza Süssermanna. Jego zastępcą został Włodzimierz Humenn, a funkcję sekretarza powierzono Olewiczowi. Skarbnikiem mianowano Dmochowskiego. Referentem Wydziału Gier i Dyscypliny został Schargel. Wydziałem Spraw Sędziowskich miał kierować Waron, a sekretarzem pozostał Floch. Na podstawie przyjętej uchwały mistrzostwa okręgu miały ponownie odbywać się w formie turnieju, ale w związku z utworzeniem również żeńskich drużyn

---

<sup>572</sup> APŁ, dz. cyt., sygn. 3, Walne zgromadzenie ŁOZGS – 27.01.1935 r. *Sprawozdanie zarządu za 1934 r.*

<sup>573</sup> Tamże; zob. także: sygn. 40, dz. cyt., *Sprawozdanie z działalności PZPR od 1.10.1937 r. do 30.09.1938 r.*; zob. też: *Dział oficjalny*, „Kurier Łódzki” 1929–1939, s. 9; „Przegląd Sportowy” 1929–1939.

<sup>574</sup> APŁ, dz. cyt., sygn. 30, Komunikaty, statuty i regulaminy. *Postanowienia PZPR 1935. Okręgi*, p. 30–32.

piłki ręcznej na terenie Lwowa działacze związkowi postanowili zorganizować podobny turniej wzorem drużyn męskich, a puchary za zwycięstwo ufundował z własnej inicjatywy referent Schargel (w pierwszej edycji puchar ufundowała redakcja „Gazety Porannej”)<sup>575</sup>.

Wraz z powstaniem Polskiego Związku Gier Sportowych działacze lwowscy powołali Komisję Organizacyjną, która działała pod kierownictwem mjr. Wersznera i pod koniec 1928 r. przekształciła Lwowski Okręgowy Związek Piłki Ręcznej w Lwowski Okręgowy Związek Gier Sportowych. Opracowano nowy statut i zwołano walne zebranie. Na prezesa zarządu delegaci wybrali Tadeusza Dręgiewicza. Na funkcję wiceprezesów powołano dr. Fischera i Fedorowskiego, a sprawy finansowe powierzono Władysławowi Rzepce oraz Sontagowi. Choć związek okręgowy zrzeszał 14 stowarzyszeń i klubów sportowych, to większość z nich miała swoje siedziby we Lwowie (między innymi „Pogoń”, „Sokół”, „Strzelec”, „Lechia”, „Czarni”, „Dror”, „Hasmoenea” oraz drużyny harcerskie). Celem skuteczniejszego propagowania gier sportowych w regionie delegaci przyjęli więc uchwałę, która określała terenem działania związku obszar nie tylko województwa lwowskiego, ale również stanisławowskiego i tarnopolskiego<sup>576</sup>.

W 1930 r. w trakcie kolejnego walnego zebrania członków Okręgowego Związku Gier Sportowych we Lwowie delegaci ponownie wybrali Tadeusza Dręgiewicza na prezesa zarządu, a funkcję wiceprezesów otrzymali dr Fischer i por. Szopiński. Stanowisko sekretarza zarządu powierzono Ignacemu Chigierowi. Jego zastępcą został Malcher, a skarbnikiem Sontag. Mandaty członków zarządu otrzymali także: Jaskulski, Kubiak, por. Synowiec i Lucius<sup>577</sup>.

Działacze Lwowskiego Okręgowego Związku Gier Sportowych mieli jednak trudności w propagowaniu szczypiorniaka na swoim terenie, mimo tego że w okręgu zrzeszonych było 211 mężczyzn uprawiających gry sportowe. Także hazena nie miała na tym terenie zbyt wielu zwolenniczek. W opinii dziennikarza „Przeglądu Sportowego” główny problem w popularyzowaniu obu gier leżał bowiem:

---

<sup>575</sup> Tamże, s. 24; zob. także: *Księga Pamiątkowa Lwowskiego Klubu Sportowego „Pogoń” 1904–1939*, Lwów 1939, s. 170, 179–181.

<sup>576</sup> *Gry sportowe we Lwowie*, „Przegląd Sportowy” 1929, 30 marca, nr 14, s. 4; zob. także: *Księga Pamiątkowa Lwowskiego Klubu Sportowego „Pogoń”*(1939), dz. cyt., s. 196–197.

<sup>577</sup> *Walne zgromadzenia*, „Przegląd Sportowy” 1930, 29 stycznia, nr 9, s. 2.



„w mentalności graczy, którzy przeważnie uprawiali inne dyscypliny sportowe, a tego typu gry traktowali jako formy uzupełniające”<sup>578</sup>.

W 1933 r. Tadeusz Dręgiewicz uzyskał ponowną aprobatę delegatów i został po raz kolejny wybrany na prezesa zarządu okręgu<sup>579</sup>.

W 1934 r. delegatem Polskiego Związku Gier Sportowych w okręgu lwowskim został mianowany por. Jakub Szociński<sup>580</sup>. Pod koniec 1934 r. doszło jednak do zawieszenia działalności Lwowskiego Okręgowego Związku Gier Sportowych przez zarząd Polskiego Związku Gier Sportowych. Ostatecznie zarząd okręgu został rozwiązany, a powodem tak drastycznej decyzji był brak absolutorium dla działaczy lwowskich ze strony delegatów uczestniczących w walnym zebraniu oraz nienadesłanie do zarządu związku w Warszawie sprawozdań Komisji Rewizyjnej za lata 1933–1934<sup>581</sup>. Na początku 1935 r. zarząd Polskiego Związku Gier Sportowych przyjął także uchwałę, w wyniku której do Lwowa przybył wiceprezes związku mjr Kazimierz Kierkowski, który w imieniu zarządu związku mianował komisarzem okręgu lwowskiego zasłużonego lokalnego działacza mjr. Mirskiego-Woleńskiego do czasu zwołania walnego zebrania<sup>582</sup>. Plenarne zebranie odbyło się wiosną 1935 r., a delegaci wyrazili między innymi zgodę na organizację podokręgów: tarnopolskiego i stanisławowskiego<sup>583</sup>.

W 1936 r. wraz z powołaniem Polskiego Związku Piłki Ręcznej ponownie zmieniono nazwę oddziału na Lwowski Okręgowy Związek Piłki Ręcznej. W trakcie walnego zebrania doszło także do zasadniczych zmian we władzach delegatury, a uczestniczący w obradach delegaci wybrali na prezesa zarządu Władysława Rzepkę.

---

<sup>578</sup> *Gry sportowe we Lwowie*, „Przegląd Sportowy” 1932, 19 marca, nr 23, s. 5.

<sup>579</sup> Funkcje wiceprezesów powierzono por. Zimochowi i Drobotowi, a sekretarzem mianowano Bystrzynowską. Stanowisko skarbnika objął Szenkowski, zaś członkami zarządu zostali: Engel, Cyngel, Lewin, Fiel, Sikorski, Woynarowski i Dmytrówna, zob. *Profesor Dręgiewicz wybrany prezesem Lwowskiego Okręgowego Związku Gier Sportowych*, „Przegląd Sportowy” 1933, 1 kwietnia, nr 26, s. 3.

<sup>580</sup> APŁ, dz. cyt., sygn. 18, Komunikaty zarządu PZGS 1934–1935. *Komunikat nr 2 z 17.02.1934 r.*; zob. także: „Przegląd Sportowy” 1934, 17 lutego, nr 14, s. 2; W 1934 r. w okręgu lwowskim zarejestrowanych było 19 klubów sportowych, ale w rozgrywkach szczypiorniaka i hazeny startowały tylko 10 stowarzyszeń z terenu Lwowa, zob. „Rocznik Sportowy” 1934, dz. cyt., s. 450.

<sup>581</sup> APŁ, dz. cyt., sygn. 17, dz. cyt., *Komunikat PZGS nr 17 z 29 grudnia 1934 r.*; Dodatkowym aspektem był konflikt między zarządem okręgu lwowskiego a zarządem związku, który w opinii działaczy z Warszawy dotyczył nieodpowiedniej organizacji mistrzostw Polski w hazenie we Lwowie w 1934 r., barku komunikacji między obiema organizacjami oraz publicznej krytyki działalności związku przez działaczy lwowskich, zob. *Jednak PZGS górą*, „Przegląd Sportowy” 1935, 2 lutego, nr 10, s. 3.

<sup>582</sup> *Sprawy organizacyjne Lwowa*, „Przegląd Sportowy” 1935, 19 stycznia, nr 6, s. 2.

<sup>583</sup> APŁ, dz. cyt., sygn. 33, dz. cyt., *Komunikat PZPR nr 1 z 18.V.1936 r.*

Funkcję referentki hazeny powierzono Halinie Czyżeskiej, natomiast referentem szczypiorniaka został Stanisław Sawaryn<sup>584</sup>.

W marcu 1938 r. w okręgu lwowskim odbyło się walne zebranie, które miało uroczysty charakter ze względu na przypadający jubileusz 10-lecia oficjalnej działalności oddziału. Delegaci na prezesa zarządu po raz kolejny wybrali Władysława Rzepkę. Także Stanisław Sawaryn ponownie administrował Referatem Męskiego Szczypiorniaka, natomiast prace organizacyjne związane z utworzeniem Referatu Żeńskiego Szczypiorniaka w związku z wprowadzeniem siedmioosobowej piłki ręcznej pań do rozgrywek ogólnopolskich.

Pod koniec 1938 r. w okręgu lwowskim zrzeszone były 63 kluby i stowarzyszenia sportowe, ale tylko kilkanaście prowadziło sekcje szczypiorniaka<sup>585</sup>, natomiast zarejestrowanych było 12 sędziów siedmioosobowej i jedenastoosobowej piłki ręcznej<sup>586</sup>. W celu spopularyzowania szczypiorniaka w regionie wiosną 1939 r. powołano we Lwowie Okręgową Komisję Egzaminacyjną ds. szkolenia instruktorów piłki ręcznej w składzie: Kazimierz Englert, Zygmunt Kultys i Ludwik Wójcik<sup>587</sup>, a całokształt dokonań działaczy lwowskich na rzecz rozwoju piłki ręcznej docenił Prezydent Rzeczypospolitej Polskiej, który na wniosek zarządu Polskiego Związku Piłki Ręcznej odznaczył prezesa okręgu lwowskiego Władysława Rzepkę Srebrnym Krzyżem Zasługi (Kapituła Odznaczeń Polskiego Związku Piłki Ręcznej uhonorowała go Złotą Odznaką)<sup>588</sup>.

Prekursorami tworzenia struktur organizacyjnych **Okręgowego Związku Gier Sportowych w Warszawie** byli działacze sportowi ze stolicy. Szczypiorniak cieszył się w mieście stołecznym dużą popularnością wśród młodzieży szkolnej już na początku lat dwudziestych XX w. W Warszawie rozgrywano nawet mistrzostwa szkół średnich w szczypiorniaka (w roku szkolnym 1925/1926 zawody nie zostały jednak rozegrane ze

---

<sup>584</sup> Tamże, Na wiceprezesa zarządu został wybrany Kazimierz Jankiewicz, sekretarzem mianowano Władysława Nowakowskiego, a skarbnikiem Franciszka Karmelitę. Funkcję referentów pozostałych gier powierzono Stanisławowi Schneiderowi (siatkówka) i Kazimierzowi Żuławskiemu (koszykówka). Na członków zarządu wybrano także: Marka Halperna, Władysława Łabędziowskiego i Wilhelminę Weiss. Przewodniczącym Wydziału Gier i Dyscypliny został Ignacy Chigier. Jego zastępcą był inż. Andrzej Temnicki, a sekretarzem Zygmunt Kultys. Członkami wydziału mianowano Edwarda Lauba i Stefana Najwera. Przewodniczącym Wydziału Spraw Sędziowskich został Bronisław Sperling. Funkcję sekretarza tego wydziału powierzono Ryszardowi Dąbrowskiemu, a w pracach pomagał Daniel Kopystjański.

<sup>585</sup> APŁ, dz. cyt., sygn. 40, *Sprawozdanie z działalności Polskiego Związku Piłki Ręcznej od 1.10.1937 r. do 30.09.1938 r.*

<sup>586</sup> Tamże, *Lista sędziów międzynarodowych, związkowych i okręgowych zarejestrowanych w PZPR w 1939 r.*

<sup>587</sup> Tamże, *Komunikat PZPR nr 7/39, 24.04.1939 r.*

<sup>588</sup> Tamże, *Komunikat PZPR nr 1/39, 1912.1938 r.*; zob. także: *Komunikat PZPR nr 4/39, 23.02.1939 r.*

względu na zamach stanu dokonany w maju 1926 r. przez Józefa Piłsudskiego). W związku z rosnącym zainteresowaniem społecznym również koszykówką i siatkówką przedstawiciele stołecznych klubów i stowarzyszeń sportowych postanowili zorganizować mistrzostwa Warszawy w grach sportowych z końcem 1926 r. Zdecydowano także o powołaniu Komisji Gier Sportowych, której członkowie czuwaliby nad organizacją i przebiegiem zawodów. 19 grudnia 1926 r. na czele komitetu organizacyjnego stanął Tadeusz Chrapowicki, ówczesny członek zarządu Polskiego Związku Lekkiej Atletyki, a w skład grupy inicjatywnej weszli również przedstawiciele stołecznych klubów sportowych i stowarzyszeń (Tadeusz Maciński, Maciaszczyk i Tadeusz Mościcki – wszyscy AZS), (Kazimierz Kapałka – HKS „Varsovia”), (Lechowski – PIWF), (Wiktor Kwast – „Polonia”), (Tadeusz Ptaszycki – „Korona”), (Czesław Rębowski – ZHP). Pierwszym i najważniejszym celem dla działaczy była jednak sprawa: „opracowania przepisów szczypiorniaka, koszykówki i siatkówki ze względu na istniejące rozbieżności w skali kraju”<sup>589</sup>.

W obliczu zmian organizacyjnych dokonujących się w Polskim Związku Gier Ruchowych (1927) stołeczni działacze postanowili przekształcić lokalne struktury organizacyjne i w dniu 28 stycznia 1928 r. po złożeniu przez Komisję Gier Sportowych sprawozdania z dotychczasowej działalności przeprowadzili walne zebranie inicjujące powstanie **Warszawskiego Okręgowego Związku Gier Sportowych**. Przedstawiciele stołecznych klubów sportowych, Związku Strzeleckiego i Związku Harcerstwa Polskiego przyjęli uchwałę, w której określili zakres działalności związku na rzecz propagowania koszykówki, siatkówki, szczypiorniaka i hazeny na terenie okręgu. Delegaci wybrali również zarząd na czele z prezesem Tadeuszem Chrapowickim. Wiceprezesem mianowano Zygmunta Orłowicza, funkcję sekretarza powierzono Chłapowskiemu, a skarbnikiem został Mościcki. Powołano też Komisję Siatkówki pod przewodnictwem Wiktora Kwasta, a w jej skład weszli: Jan Olesiński i Stefan Konwerski. Zorganizowano również Komisję Koszykówki, którą zarządzał Stanisław Fiedorowicz z pomocą Bolesława Waliszewskiego i Lecha Górskiego. Utworzono także Referat Kobiety, a na jego czele stanął wiceprezes Zygmunt Orłowicz, któremu w pracy organizacyjnej pomagały Sława Szmidówna i Stanisława Chrupczałowska. Komórka ta miała zajmować się również propagowaniem hazeny wśród kobiet w stolicy, natomiast szczypiorniaka umieszczono w zorganizowanym Referacie

---

<sup>589</sup> *Życie sportowe w szkole*, „Przegląd Sportowy” 1926, 31 grudnia, nr 52, s. 2; zob. także: D. Pietrzyk (2009), dz. cyt., s. 24; zob. też: R. Gawkowski (2007), dz. cyt., s. 20–27, 79–82, 130.

Szkolnym, którego przewodniczącym został Władysław Olędzki. Pracę nad powołaniem Kolegium Sędziowskiego zlecono kpt. Marianowi Kurleto, z którym współpracowali Stefan Konwerski, Lech Górski i Stanisław Lech. Na zakończenie zebrania uczestnicy przyjęli również uchwałę o organizacji w pierwszej kolejności mistrzostw okręgu w hazenie, a dopiero później w siatkówce, koszykówce i w szczypiorniaku. Zaproponowano też rozegranie meczu hazeny między reprezentacją Warszawy i reprezentacją Łodzi w ramach spopularyzowania tej dyscypliny sportowej<sup>590</sup>.

15 grudnia 1928 r. doszło jednak do nadzwyczajnego walnego zebrania członków Warszawskiego Okręgowego Związku Gier Sportowych, ponieważ działacze stołeczni postanowili wybrać nowe władze wobec zbliżającego się walnego zebrania konstytuującego oficjalnie działalność Polskiego Związku Gier Sportowych (2 marca 1929 r.). Dotychczasowy prezes zarządu okręgu Tadeusz Chrapowicki był bowiem kandydatem na prezesa związku, a kilku działaczy zamierzało ubiegać się o mandat członka zarządu Polskiego Związku Gier Sportowych. Ostatecznie w trakcie zebrania zaszło dużo zmian personalnych, a funkcję prezesa Warszawskiego Okręgowego Związku Gier Sportowych objął Zygmunt Orłowicz<sup>591</sup>.

5 czerwca 1929 r. odbyło się drugie z rzędu nadzwyczajne walne zebranie członków Warszawskiego Okręgowego Związku Gier Sportowych, a przyczyną zaistniałej sytuacji był protest lokalnych działaczy przeciwko udziałowi w rozgrywkach drużyn reprezentujących „Koło Sportowe” Państwowego Instytutu Wychowania Fizycznego (chodziło o zbyt wysoki poziom sportowy reprezentantów uczelni). Przedstawiciele klubów sportowych bardzo krytycznie oceniali również pracę Kolegium Sędziów (wielu arbitrow nie stawiało się na mecze, dużo spotkań nie odbyło się z powodu błędnych powiadomień przez sekretariat kolegium) i w wyniku przeprowadzonych wyborów ukonstytuował się nowy zarząd okręgu pod przewodnictwem Stanisława Poroszewskiego („Polonia”), a na zakończenie obrad delegaci przyjęli uchwałę w sprawie: „wynajmowania klubowych i szkolnych boisk do gier w mistrzostwach okręgu w wymiarze 4 godzin tygodniowo, oferując w zamian

<sup>590</sup> D. Pietrzyk (2010), dz. cyt., s. 182–184.

<sup>591</sup> Na wiceprezesów Okręgowego Związku Gier Sportowych w Warszawie delegaci wybrali Czesława Rębowskiego („Varsovia”) i Stefana Konwerskiego („Polonia”). Sekretarzem zarządu został Juszek (Amatorski Klub Sportowy), a skarbnikiem Kiedrowski (Polska YMCA). Referatem Koszykówki zarządzał Malanowski („Strzelec”), Referatem Siatkówki kierował Łukaszewski, a Feliks Wardas (absolwent PIWF) odpowiadał za propagowanie palanta. Funkcję referentki hazeny powierzono Starzyckiej („Strzelec”), a nadzór nad rozgrywkami szczypiorniaka zlecono J. Ciszewskiemu („Legia”), zob. *Warszawa i Wilno*, „Przegląd Sportowy” 1928, 29 grudnia, nr 57, s. 6.

możliwość biletowania meczów i zatrzymania ewentualnych zysków jako rekompensaty finansowej”<sup>592</sup>.

Już w kwietniu 1929 r. zainaugurowano rozgrywki o mistrzostwo okręgu w hazenie, a rywalizacja przebiegała w klasach A, B i C. Pierwsze oficjalne zawody mistrzowskie w szczypiorniaka odbyły się w listopadzie 1929 r., ale udział wzięły zaledwie trzy stołeczne drużyny reprezentujące: Wojskowy Klub Sportowy „Legia”, Harcerski Klub Sportowy „Varsovia” i Robotniczy Klub Sportowy „Marymont”<sup>593</sup>.

W styczniu 1930 r. obradowało kolejne walne zebranie w okręgu warszawskim. Tym razem delegaci wybrali na prezesa zarządu Kurnickiego i przyjęli również uchwałę: „o powołaniu odrębnych sekcji koszykówki męskiej (referent Sowiński) i koszykówki żeńskiej (referent Wojciechowski), siatkówki męskiej (referent Stefan Konwerski) i siatkówki żeńskiej (referent Kornwasser), hazeny (referentka Maria Lisowska), szczypiorniaka i piłki ręcznej (referentka Szalayówna) oraz palanta – pozostał wakat”<sup>594</sup>.

Następne walne zebranie członków Warszawskiego Okręgowego Związku Gier Sportowych odbyło się 14 i 21 lutego 1931 r., a delegaci dokonali po raz kolejny zmian personalnych we władzach związku i na prezesa zarządu został wybrany Stanisław Lipiński. Zmiany kadrowe objęły również referentów poszczególnych gier sportowych i kierowanie. Referat Hazeny powierzono Helenie Miłodrowskiej, a Referatem Szczypiorniaka zarządzać miał Łętowski<sup>595</sup>. W dalszej części zebrania opracowano regulamin pracy zarządu oraz poszczególnych wydziałów, a także regulamin rozgrywek o mistrzostwo okręgu. W trakcie 1931 r. wielu działaczy złożyło jednak rezygnację z piastowanych stanowisk i prezes Stanisław Lipiński musiał na przykład pełnić równocześnie funkcję skarbnika, a Referat Szczypiorniaka pozostał nieobsadzony. Pod

---

<sup>592</sup> Funkcje w nowym zarządzie przyjęli także: Lewandowski (Polska YMCA), Tadeusz Maciński (AZS), Bloch, Maria Lisowska, Łętowski i Wiktor Kwast („Polonia”), zob. *Gry sportowe w Warszawie*, „Przegląd Sportowy” 1929, 12 czerwca, nr 31, s. 6.

<sup>593</sup> D. Pietrzyk (2010), dz. cyt., s. 186, 189.

<sup>594</sup> Pierwszym wiceprezesem zarządu został mianowany Malanowski, a drugim wiceprezesem miał być przedstawiciel Kolegium Sędziów. Funkcję skarbnika powierzono Janowi Olesińskiemu. Na sekretarza zarządu wybrano Klepfiszównę, a referentem prasowym został Wiktor Kwast, zob. *Walne zgromadzenia*, „Przegląd Sportowy” 1930, 29 stycznia, nr 9, s. 2.

<sup>595</sup> APL, dz. cyt., sygn. 47, Korespondencja ŁOZGS 1931–1932. *Sprawozdanie z działalności Warszawskiego OZGS za 1931 rok*; Funkcje wiceprezesów powierzono Stanisławowi Poroszewskiemu i J. Ciszewskiemu. Sekretarzem mianowano Zdzisławę Wiszniewską, a skarbnikiem Jana Olesińskiego. W Wydziale Gier i Dyscypliny pracowali: Stanisław Poroszewski, Maciejewski i Lebenbaum, a w Wydziale Spraw Sędziowskich obsadę stanowili J. Ciszewski, Wojciechowski i Edward Olszewski. Również w referatach pozostałych gier doszło do zmian na stanowiskach kierowniczych (K. Szelengierówna – siatkówka żeńska), (Zbigniew Dąbrowski – siatkówka męska), (Matuszewski – koszykówka żeńska), (Feliks Grzesik – koszykówka męska), ale referentem prasowym mianowany został ponownie Wiktor Kwast.

koniec 1931 r. skreślono także dużą liczbę klubów sportowych zrzeszonych w okręgu za nieprzejawianie statutowej działalności (z 27 klubów i stowarzyszeń sportowych pozostało 19)<sup>596</sup>.

W 1932 r. doroczne walne zebranie zorganizowano, jak zwykle, w Warszawie i delegaci ponownie powierzyli funkcję prezesa zarządu Stanisławowi Lipińskiemu, natomiast zmiany personalne po raz kolejny objęły stanowiska kierowników referatów poszczególnych gier sportowych i tym razem Referat Hazeny powierzono Janowi Rosińskiemu, a Referat Szczypiorniaka Wiktorowi Loth. Na zakończenie obrad delegaci wyrazili również zgodę na utworzenie podokręgu z siedzibą w Radomiu na wniosek przedstawicieli tamtejszych klubów sportowych<sup>597</sup>.

W 1933 r. walne zebranie odbyło się pod znakiem ostrej krytyki działalności dotychczasowego zarządu. Delegaci po długiej dyskusji postanowili jednak w ramach kompromisu ponownie wybrać na funkcję prezesa Stanisława Lipińskiego<sup>598</sup>. Działacze stołeczni wyrazili także zgodę na utworzenie następnego podokręgu, który tym razem obejmował teren działania Warszawskiej Chorągwi Męskiej Związku Harcerstwa Polskiego i zrzeszył tamtejsze sportowe drużyny harcerskie<sup>599</sup>.

Kryzys organizacyjny w okręgu warszawskim trwał jednak dalej i 29 września 1934 r. odbyło się kolejne nadzwyczajne walne zebranie. Delegaci funkcję prezesa zarządu powierzyli tym razem Józefowi Bednarkowi. Rezygnacje składane przez dotychczasowych działaczy (Władysława Twardo, Henryka Słyka i Jana Hasselbuscha) wymusiły zmiany personalne na wielu kluczowych stanowiskach i na referenta hazeny wybrano byłego prezesa Stanisława Lipińskiego, kierowanie referatem szczypiorniaka zlecono Aleksemu Gradziukowi, a delegatem Polskiego Związku Gier Sportowych do

---

<sup>596</sup> Tamże.

<sup>597</sup> APŁ, dz. cyt., sygn. 24, Statuty i regulaminy 1932–1938. *Statut Warszawskiego Okręgowego Związku Gier Sportowych*; zob. także: *Sprawy organizacyjne*, „Przegląd Sportowy” 1932, 9 marca, nr 20, s. 5; Wiceprezesami zostali Władysław Twardo i Karol Hekier, a sekretarzem mianowano Annę Puszyńską. Rolę skarbnika przyjął po raz kolejny Jan Olesiński. Także Wiktor Kwast w dalszym ciągu administrował referatem prasowym. Prace w pozostałych referatach koordynowali: Helena Miłodrowska (siatkówka żeńska), Stefan Konwerski (siatkówka męska), Lucjan Chełmicki (koszykówka żeńska) i dr Kotliński (koszykówka męska).

<sup>598</sup> Funkcje wiceprezesów powierzono Stanisławowi Poroszewskiemu oraz Wiktorowi Kwastowi, a sekretarzem zarządu mianowano Halinę Durzyńską. Rolę skarbnika przyjął Aleksy Łabętowicz, natomiast funkcje członkowskie w zarządzie otrzymali: Sława Szmidówna, Helena Miłodrowska, Wiktor Loth, Zygmunt Nowak, Stefan Konwerski, Jan Rossoński i Mikulski, zob. *Sprawy organizacyjne*, „Przegląd Sportowy” 1933, 1 marca, nr 17, s. 4.

<sup>599</sup> APŁ, dz. cyt., sygn. 16, Komunikaty zarządu PZGS 1933–1934. *Protokół walnego zebrania 26.03.1933 r.*

Wydziału Spraw Sędziowskich w Warszawskim Okręgowym Związku Gier Sportowych został Stanisław Poroszewski<sup>600</sup>.

W związku z zaistniałą sytuacją przedstawiciele warszawskich klubów sportowych już na początku stycznia 1935 r. ponownie dokonali wyboru władz okręgu i w trakcie obrad dorocznego walnego zebrania wybrali na prezesa zarządu por. dr. Wacława Kaflińskiego. Kolejny raz zmieniony został również referent hazeny i stanowisko kierownicze objęła Sława Szmidówna, natomiast referentem szczypiorniaka pozostał Aleksander Gradziuk<sup>601</sup>.

Kolejne przesilenie w okręgu warszawskim miało miejsce jesienią 1935 r. Zarząd Polskiego Związku Gier Sportowych zdyskwalifikował bowiem dwóch działaczy z Warszawy (Zygmunta Nowaka i Władysława Twardo), którzy w trakcie meczu szczypiorniaka rozgrywanego w ramach mistrzostw okręgu obrazili sędziego i kierowali wobec niego pogróżki<sup>602</sup>. 18 października 1935 r. zarząd Polskiego Związku Gier Sportowych podjął także decyzję o rozwiązaniu zarządu Warszawskiego Okręgowego Związku Gier Sportowych. Powodem tak radykalnej decyzji były problemy organizacyjne, finansowe i personalne narastające w oddziale, a komisarzem okręgu mianowano kpt. Władysława Dobrowolskiego<sup>603</sup>.

Początek 1936 r. przyniósł następne roczne walne zebranie. Mandatariusze ponownie wybrali nowe władze okręgu. Zatwierdzano także propozycję zmian w dotychczasowym statucie Polskiego Związku Gier Sportowych wobec projektu przemianowania jego nazwy na Polski Związek Piłki Ręcznej<sup>604</sup>. Delegaci wybrali też swoich przedstawicieli, którzy mieli reprezentować okręg (zgłaszać wnioski,

---

<sup>600</sup> APŁ, dz. cyt., sygn. 53, Korespondencja zarządu ŁOZGS 1934–1935. *Komunikat zarządu WOZGS nr 12 z 9.10. 1934*; zob. także: APŁ, dz. cyt., sygn. 18, Komunikaty zarządu PZGS 1934–1935. *Komunikat nr 2 z 17.02.1934 r.*; zob. też: „Przegląd Sportowy” 1932, 17 lutego, nr 14, s. 2; Przewodniczącym Wydziału Gier i Dyscypliny został Feliks Grzesik, na funkcję przewodniczącego Wydziału Spraw Sędziowskich wybrano Zbigniewa Dąbrowskiego, mandat członka Wydziału Spraw Sędziowskich przyjął Benedykt Menel, a referentem męskiej siatkówki mianowano Władysława Niwińskiego; W 1934 r. w okręgu warszawskim zarejestrowane były 33 kluby sportowe, ale w rozgrywkach szczypiorniaka i hazeny startowało tylko 14 stowarzyszeń z terenu Warszawy, zob. „Rocznik Sportowy” 1934, dz. cyt., s. 455.

<sup>601</sup> Kierowanie referatami pozostałych gier powierzono: Władysławowi Niwińskiemu (siatkówka męska), Piątkównie (siatkówka żeńska), Prussakowi (koszykówka męska) i Kazimierzowi Kapałce (koszykówka żeńska), natomiast pierwszym wiceprezesem i jednocześnie przewodniczącym Wydziału Gier i Dyscypliny został Wacław Czaplicki. Drugim wiceprezesem i jednocześnie przewodniczącym Wydziału Spraw Sędziowskich mianowano Jana Rossońskiego, funkcję skarbnika po raz kolejny powierzono Aleksemu Łąbętowiczowi, a rolę sekretarza zlecono Feliksowi Grzesikowi, zob. „Przegląd Sportowy” 1935, 12 stycznia, nr 4, s. 3; zob. także: APŁ, dz. cyt., sygn. 24, dz. cyt., *Statut Warszawskiego OZGS*.

<sup>602</sup> *Temperatura wrzenia w PZGS*, „Przegląd Sportowy” 1935, 11 listopada, nr 123, s. 2.

<sup>603</sup> APŁ, dz. cyt., sygn. 19, dz. cyt., *Komunikat PZGS nr 12 z 28.10.1935 r.*

<sup>604</sup> Tamże, sygn. 18, dz. cyt., *Projekt Statutu Polskiego Związku Piłki Ręcznej*.

dezyderaty, protesty, wybierać władze naczelne czy też samemu kandydować) w czasie walnego zebrania członków Polskiego Związku Gier Sportowych, które zaplanowane było na 5 kwietnia 1936 r. w Warszawie (w myśl §16 w dziale VIII Statutu Polskiego Związku Gier Sportowych delegaci dysponowali liczbą głosów równą liczbie członków swojego okręgu)<sup>605</sup>. Jesienią 1936 r. stołeczni działacze wystąpili natomiast z inicjatywą dotyczącą: „rozgrywania rokrocznie meczów hazeny i szczypiorniaka między reprezentacjami okręgu warszawskiego i okręgu łódzkiego, które rywalizowałyby o puchary przechodnie ufundowane przez prezydentów obu miast”<sup>606</sup>.

W 1937 r. odbyło się walne zebranie członków Warszawskiego Okręgowego Związku Piłki Ręcznej, a zmiana nazwy była efektem zmiany nazwy centrali. W wyniku zakończonych obrad przedstawiciele klubów i stowarzyszeń sportowych uczestniczący w obradach powierzyli funkcje delegatów Zygmuntowi Nowakowi, Władysławowi Twardo i Feliksowi Grzesikowi, którzy mieli reprezentować okręg na walnym zebraniu członków Polskiego Związku Piłki Ręcznej<sup>607</sup>.

Przedłużający się kryzys ekonomiczny w kraju wzmógł napięcia na tle narodowościowym. Szczególnie antysemityzm został podniesiony do rangi problemu społeczno-politycznego, który znalazł swoje odzwierciedlenie również na polu kultury fizycznej<sup>608</sup>. W związkach sportowych i ich agendach terenowych oraz w klubach i stowarzyszeniach sportowych podejmowano na przykład uchwały ograniczające przyjmowanie, a nawet wykluczające obywateli polskich pochodzenia żydowskiego z kręgów członkowskich, a działacze opierali swoje działania na tzw. paragrafie aryjskim (*numerus clausus i numerus nullus*), które swoje podłoże miał w ustawach norymberskich<sup>609</sup>.

W 1938 r. walne zebranie członków Warszawskiego Okręgowego Związku Piłki Ręcznej odbyło się bez przeszkód formalno-prawnych. Na czele zarządu stanął prezes Włodzimierz Włoskowicz („Polonia”). Funkcję przewodniczącego Wydziału Gier i Dyscypliny przyjął Władysław Pluciński („Polonia”), natomiast przewodniczącym Wydziału Spraw Sędziowskich został Tadeusz Sawoniak („Warszawianka”).

---

<sup>605</sup> Tamże, sygn. 20, dz. cyt., *Komunikat nr 19 z 2.03.1936 r.*

<sup>606</sup> *Dwa remisy i jedno zwycięstwo Łodzi nad Warszawą w trójmeczach hazeny, szczypiorniaka i zapasów*, „Przegląd Sportowy” 1936, 28 września, nr 83, s. 4.

<sup>607</sup> APŁ, dz. cyt., sygn. 33, dz. cyt., *Protokół walnego zebrania PZPR z 21.03.1937 r.*

<sup>608</sup> J. Rokicki, P. Godlewski, *Zarys rozwoju sportu żydowskiego na ziemiach polskich*, [w:] T. Jurek (red.), *Z dziejów kultury fizycznej mniejszości narodowych w Polsce w XX wieku*, Gorzów Wlkp. 2007, s. 59–62.

<sup>609</sup> R. Gawkowski, *Stosunki polsko-żydowskie w sporcie stołecznym w latach 1918–1939*, [w:] T. Jurek (red.) (2007), dz. cyt., s. 76–77.



Kapitanem sportowym w okręgu mianowano Kazimierza Kapałkę (KPW)<sup>610</sup>, a delegatami na walne zebranie członków Polskiego Związku Piłki Ręcznej zostali Roman Zajączkowski i Władysław Pluciński<sup>611</sup>.

Pod koniec 1938 r. liczba klubów i stowarzyszeń sportowych działających w okręgu warszawskim spadła z 34 do 28<sup>612</sup>, ale sytuacja ta nie zdestabilizowała organizacji mistrzostw w okręgu, bowiem w rozgrywkach męskiego szczypiorniaka w B-klasie wystartowało 12 drużyn, które podzielono na trzy grupy eliminacyjne, a w A-klasie rywalizowało 6 zespołów zgodnie z regulaminem rozgrywek Polskiego Związku Piłki Ręcznej. Podobna sytuacja miała miejsce w A-klasie w żeńskim szczypiorniaku, gdzie też rywalizowało 6 drużyn, ale w B-klasie wystartowały tylko 4 kobiece zespoły<sup>613</sup>. W okręgu warszawskim zarejestrowanych było 11 sędziów żeńskiego i męskiego szczypiorniaka<sup>614</sup>.

Na podstawie uchwały walnego zebrania członków Polskiego Związku Piłki Ręcznej na początku 1939 r. powołano również w Warszawie Okręgową Komisję Egzaminacyjną ds. szkolenia instruktorów piłki ręcznej, a w jej składzie znaleźli się Władysław Twardo, Kazimierz Kapałka i Tadeusz Sawoniak<sup>615</sup>. Całokształt dokonań warszawskich działaczy w dziedzinie piłki ręcznej docenił także Prezydent Rzeczypospolitej Polskiej, który na wniosek zarządu Polskiego Związku Piłki Ręcznej odznaczył w 1939 r. Halinę Danowską, Stanisława Lipińskiego, Zygmunta Nowaka, Romualda Wirszyłło i Jana Zwierza Srebrnym Krzyżem Zasługi, a Zdzisławę Wiszniewską Brązowym Krzyżem Zasługi<sup>616</sup>.

Wiosną 1928 r. w Krakowie zostało zwołane zebranie przedstawicieli lokalnych stowarzyszeń i klubów sportowych z inicjatywy Franka Eymana i Władysława Sikorskiego (obaj Polska YMCA) celem utworzenia **Krakowskiego Okręgowego**

---

<sup>610</sup> *Nasz notatnik*, „Przegląd Sportowy” 1938, 24 lutego, nr 16, s. 5; zob. także: R. Gawkowski, *Stosunki polsko-żydowskie w sporcie stołecznym w latach 1918–1939*, [w:] T. Jurek (red.) (2007), dz. cyt., s. 76–77; Wiceprezesem do spraw administracyjnych delegacji mianowali Wacława Czaplickiego (KPW), a skarbnikiem Wirusza („Polonia”).

<sup>611</sup> APŁ, dz. cyt., sygn. 40, dz. cyt., *Protokół zwyczajnego walnego zebrania PZPR z 20.11.1938 r.*

<sup>612</sup> APŁ, dz. cyt., sygn. 40, *Sprawozdanie z działalności Polskiego Związku Piłki Ręcznej od IX/1937 r. do 30.09.1938 r.*

<sup>613</sup> *Sezon piłki ręcznej na terenie okręgu stołecznego*, „Przegląd Sportowy” 1938, 20 października, nr 85, s. 5.

<sup>614</sup> APŁ, dz. cyt., sygn. 40, dz. cyt., *Lista sędziów międzynarodowych, związkowych i okręgowych zarejestrowanych w PZPR w 1939 r.*

<sup>615</sup> Tamże, *Komunikat PZPR nr 7/39 z 24.04.1939 r.*

<sup>616</sup> Tamże. *Komunikat PZPR nr 1/39 z 19.12.1938 r.*; zob. także: *Komunikat PZPR nr 4/39 z 23.02.1939 r.*; Kapituła Odznaczeń Polskiego Związku Piłki Ręcznej dodatkowo uhonorowała Złotą Odznaką Stanisława Lipińskiego za całokształt dokonań w dziedzinie piłki ręcznej. Pośmiertnie Złotą Odznakę przyznano również Stanisławowi Poroszewskiemu, a Srebrne Odznaki otrzymali: Wiktor Kwast, Władysław Twardo, Wiktor Loth i Romuald Wirszyłło.

**Związku Gier Sportowych.** W spotkaniu udział wzięli: Stefan Fabry i Mieczysław Piotrowski (obaj „Cracovia”), kpt. Lucjan Frąckiewicz i Romuald Moskal (obaj WKS „Wawel”), kpt. Stefan Zakrzewski („Wisła”), Pleszowski („Jutrzenka”), Roman Gehorsam („Makabi”), Kazimierz Zajdzikowski („Sokół”) oraz Zembalski (RKS „Legia”). Ostatecznie w sierpniu 1928 r. zwołano walne zebranie konstytuujące Krakowski Okręgowy Związek Gier Sportowych. Delegaci wybrali na funkcję prezesa zarządu kpt. Lucjana Frąckiewicza, a funkcję wiceprezesów powierzyli Frankowi Eymanowi i Zembalskiemu. Do zarządu okręgu delegaci desygnowali także Władysława Sikorskiego, Ryszarda Moskała, Stefana Fabry i Stefana Zakrzewskiego, a nowo wybrane gremium: „polecilo władzom „Cracovii” zorganizowanie jak najszybciej mistrzostw okręgu w szczypiorniaka w formie jednodniowego turnieju<sup>617</sup>.

Od grudnia 1929 r. funkcję prezesa zarządu pełnił Władysław Sikorski, a współpracowali z nim między innymi kpt. Stefan Zakrzewski i sierż. Kozłowski. Już w marcu 1930 r. zorganizowano jednak nadzwyczajne walne zebranie członków Krakowskiego Okręgowego Związku Gier Sportowych na wniosek przedstawicieli zrzeszonych tam klubów i stowarzyszeń sportowych niezadowolonych z dotychczasowej działalności nowo wybranego zarządu<sup>618</sup>.

W 1931 r. w trakcie kolejnego walnego zebrania w okręgu krakowskim delegaci powierzyli funkcję prezesa Stefanowi Fabry. Wiceprezesami zarządu mianowani zostali J. Połuchtowicz i dr J. Kirschenbaum. Powołano również dwóch sekretarzy, Józefa Mrozowskiego i Henryka Gizę, a referatami poszczególnych gier kierowali: J. Lewicki, N. Rympa, L. Wachtel i M. Gorzeński. Zarządzono również rozegranie pierwszych mistrzostw okręgu w hazenie<sup>619</sup>.

W 1932 r. działacze Krakowskiego Okręgowego Związku Gier Sportowych wyrazili zgodę przedstawicielom klubów sportowych z terenu Częstochowy (choć miasto należało do województwa kieleckiego) na utworzenie na tym obszarze podokręgu (dominowała tam jednak koszykówka i siatkówka)<sup>620</sup>.

---

<sup>617</sup> J. Rotter, *30 lat krakowskiej piłki ręcznej*, Kraków 1958, s. 12; Już w grudniu 1926 r. otworzono w Krakowie Okręgowy Związek Koszykówki i Siatkówki, a jego prezesem został Frank Eyman (Polska YMCA). Sekretarzem został Boczar (AZS), a na członków zarządu powołano Kazimierza Siemkowskiego („Cracovia”), Władysława Sikorskiego („Wisła”) i Kazimierza Zajdzikowskiego („Sokół”).

<sup>618</sup> *Gry sportowe*, „Przegląd Sportowy” 1930, 15 marca, nr 22, s. 4; zob. także: „Przegląd Sportowy” 1930, 29 marca, nr 26, s. 4; zob. też: *Życie organizacyjne*, „Przegląd Sportowy” 1929, 18 grudnia, nr 85, s. 2.

<sup>619</sup> „Przegląd Sportowy” 1931, 18 marca, nr 22, s. 4.

<sup>620</sup> APŁ, dz. cyt., sygn. 13, dz. cyt., *Protokół walnego zebrania PZGS z 13.03.1932 r.*

Doroczne walne zebranie zorganizowane w okręgu krakowskim w 1933 r. przyniosło kolejne zmiany personalne. Prezesem zarządu został M. Frank, a kapitanem związkowym gier sportowych mianowano Mieczysława Marona<sup>621</sup>.

W 1933 r. z inicjatywy byłego prezesa Krakowskiego Okręgowego Związku Gier Sportowych kpt. Lucjana Frąckiewicza rozpoczęto także prace organizacyjne nad powołaniem podokręgu w Tarnowie, natomiast w 1934 r. Mieczysław Piotrowski został mianowany delegatem Polskiego Związku Gier Sportowych do Wydziału Spraw Sędziowskich w okręgu krakowskim<sup>622</sup>.

Do zmian personalnych doszło we władzach Krakowskiego Okręgowego Związku Gier Sportowych również w 1935 r. W trakcie walnego zebrania przedstawiciele klubów i stowarzyszeń sportowych z Krakowa, Tarnowa, Częstochowy, Chrzanowa i Kęt wybrali por. Pawlika na prezesa zarządu, a funkcję kapitana związkowego gier sportowych powierzyli Mieczysławowi Piotrowskiemu<sup>623</sup>. Na zakończenie obrad delegaci zatwierdzili również przyłączenie do okręgu krakowskiego klubów sportowych z terenu powiatu bialskiego, z wyjątkiem tych, które funkcjonowały w samym mieście Biała, a uchwała ta była efektem zmian organizacyjnych przeprowadzonych przez zarząd Polskiego Związku Gier Sportowych<sup>624</sup>.

Początek 1936 r. przyniósł kolejne doroczne walne zebranie w okręgu krakowskim. Delegaci zatwierdzili projekt zmian w Statucie Polskiego Związku Gier Sportowych dotyczący przekształcenia federacji w Polski Związek Piłki Ręcznej. Po raz kolejny dokonali także wyboru nowych władz. Na czele zarządu okręgu stanął tym

---

<sup>621</sup> Na wiceprezesów zarządu wybrano Władysława Sikorskiego i inż. Zygmunta Preussnera, natomiast sekretarzami mianowano E. Laufera i Mariana Nalepę. Funkcję skarbnika powierzono K. Jastrzębskiemu. W skład zarządu powołano również: J. Fasta, Józefa Morozowskiego, E. Romanowskiego i E. Zagórskiego. Ponadto do zarządu wybrano Mieczysława Piotrowskiego, który pełnił funkcję przewodniczącego Wydziału Gier i Dyscypliny oraz F. Machala, L. Censora, Bolesława Eberhardta, Jana Michalaka, Feliksa Sobesto, A. Lempela i Władysława Czyńskiego, którzy byli członkami tego wydziału. We władzach okręgu znalazł się także Stefan Fabry (przewodniczący Wydziału Spraw Sędziowskich) oraz J. Kukula, Władysław Stefaniuk, J. Hetper i Dawid Katzengold (członkowie Wydziału Spraw Sędziowskich), zob. *Korespondencje z całej Polski*, „Przegląd Sportowy” 1933, 25 marca, nr 24, s. 4.

<sup>622</sup> APŁ, dz. cyt., sygn. 18, Komunikaty zarządu PZGS 1934–1935. *Komunikat nr 2 z 17.02.1934 r.*; zob. także: „Przegląd Sportowy” 1934, 17 lutego, nr 14, s. 2; W 1934 r. w okręgu krakowskim zarejestrowanych było 50 klubów sportowych, ale w rozgrywkach szczypiorniaka i hazeny startowało tylko 15 stowarzyszeń z terenu Krakowa, Wieliczki i Tarnowa, zob. „Rocznik Sportowy” 1934, dz. cyt., s. 449.

<sup>623</sup> Tym razem delegaci wybrali na wiceprezesów zarządu inż. Zygmunta Preussnera i por. Duszczyńskiego. Sekretarzem został mianowany Karol Hirsch, skarbnikiem Głąb, a w zarządzie zasiadli ponadto: st. przod. Kirkiel, inż. Falenbach, Rudka, Józef Klein, Dawid Katzengold, Stanisław Matla, por. Alfred Kosman i Władysław Sikorski, zob. „Przegląd Sportowy” 1935, 30 stycznia, nr 9, s. 2.

<sup>624</sup> APŁ, dz. cyt., sygn. 18, dz. cyt., *Wnioski zarządów okręgów zgłoszone i zatwierdzone przez walne zebranie w dniu 17 marca 1935 r.*; zob. także: *PZGS pod dawnym sterem*, „Przegląd Sportowy” 1935, 20 marca, nr 23, s. 2.

razem mjr E. Królikowski, ale funkcję kapitana związkowego gier sportowych powierzono ponownie Mieczysławowi Piotrowskiemu<sup>625</sup>. Nie wybrano jednak przewodniczącego Wydziału Spraw Sędziowskich, a decyzję w tej sprawie mieli podjąć uczestnicy nadzwyczajnego walnego zebrania sędziów gier sportowych okręgu krakowskiego<sup>626</sup>.

W wyniku uchwały walnego zebrania, które odbyło się w 1937 r., na prezesa zarządu delegaci wybrali por. Alfreda Kosmana. Mandat wiceprezesa powierzono inż. Piotrowi Jurkiewiczowi, a członkowie nowego zarządu okręgu Karol Hirsch i Józef Noga zostali wybrani na przedstawicieli Krakowskiego Okręgowego Związku Piłki Ręcznej na walne zebranie członków Polskiego Związku Piłki Ręcznej w 1937 r.<sup>627</sup>

W 1938 r. w trakcie walnego zebrania członków Okręgowego Związku Piłki Ręcznej w Krakowie został zgłoszony wniosek przez delegatów w sprawie wykluczenia klubów żydowskich z listy członków okręgu. Działanie to było efektem rozszerzającej się w kraju fali antysemityzmu, która objęła swoim zasięgiem również związki, stowarzyszenia i kluby sportowe. Propozycja ta została jednak odrzucona w trakcie głosowania na podstawie okólnika zarządu Związku Polskich Związków Sportowych, który nakazywał anulowanie wszelkich uchwał wykluczających mniejszości narodowe z życia organizacji sportowych pod warunkiem, że nie prowadzą działalności destrukcyjnej (zarządzenie nie dotyczyło jednak klubów sportowych, które mogły mieć charakter ekskluzywny, tzn. oparty wyłącznie na członkach narodowości polskiej). W dalszej części zebrania przyjęto sprawozdanie ustępujących władz okręgu z działalności, którym udzielono absolutorium. Później dokonano dorocznych wyborów i nowo wybranym zarządem pokierował prezes Marian Paschalski, a delegatami okręgu krakowskiego na walne zebranie członków Polskiego Związku Piłki Ręcznej wybrano Mieczysława Piotrowskiego i Władysława Sikorskiego<sup>628</sup>.

---

<sup>625</sup> APŁ, dz. cyt., sygn. 20, *Komunikat nr 19 z 2 III1936 r.*; Na wiceprezesów delegaci wybrali Piotra Jurkiewicza i Józefa Kleina, a sekretarzem został Bolesław Eberhardt. Jego zastępcą mianowano Jana Proszaka. Skarbnikiem był Józef Noga. Referentem prasowym został Władysław Stefaniuk. W zarządzie znaleźli się również: Mieczysław Tyrkiel, Emil Laufer i Franciszek Przybycień. Przewodniczącym Wydziału Gier i Dyscypliny został Karol Hirsch. Współpracowali z nim: Andrzej Grochot, Franciszek Sasorski, Ludwik April, Bronisław Fischer, Edward Frischer i Otton Krauze (na kolejnym posiedzeniu wydziału mieli zostać dokooptowani jeszcze dwaj członkowie).

<sup>626</sup> Tamże; Funkcje członków Wydziału Spraw Sędziowskich przyjęli: Marian Nalepa, Marian Lesiak i Czesław Lempart, na przewodniczącego Komisji Rewizyjnej delegaci wybrali J. Puka, a w jej skład weszli również jako zastępcy: M. Rutka, Dawid Katzungold, H. Apsel i M. Szumiec.

<sup>627</sup> APŁ, dz. cyt., sygn. 33, dz. cyt., *Protokół walnego zebrania PZPR z 21.03.1937 r.*; zob. także: *Trzy rewolucje w sporcie krakowskim*, „Przegląd Sportowy” 1937, 4 lutego, nr 10, s. 3.

<sup>628</sup> Funkcję zastępców delegacji powierzyli Urbańskiemu i Pachońskiemu, sekretarzem mianowano Sękowskiego, a jego zastępcą został Roman Woszczyna. Role skarbnika przyjął Józef Noga.

W 1938 r. w Krakowskim Okręgowym Związku Piłki Ręcznej zarejestrowanych było 47 klubów i stowarzyszeń sportowych. W rozgrywkach męskiego szczypiorniaka w A-klasie rywalizowało 6 drużyn. Prowadzone były także rozgrywki w B-klasie. W mistrzostwach okręgu w żeńskim szczypiorniaku w A-klasie w Krakowie startowały tylko 3 zespoły, ale mistrzowska drużyna walczyła o prymat ze zwycięzcą rozgrywek w podokręgu tarnowskim<sup>629</sup>. Zarejestrowanych było 8 sędziów żeńskiego i męskiego szczypiorniaka<sup>630</sup>. W celu zwiększenia zainteresowania szczypiorniakiem wiosną 1939 r. powołano w Krakowie Okręgową Komisję Egzaminacyjną ds. szkolenia instruktorów piłki ręcznej w składzie Jerzy Cyrkowicz, Jakub Lubowiecki i Mieczysław Piotrowski<sup>631</sup>, a działalność przedstawicieli okręgu krakowskiego na rzecz rozwoju piłki ręcznej została również doceniona przez prezydenta Rzeczypospolitej Polskiej, który na wniosek zarządu Polskiego Związku Piłki Ręcznej odznaczył Srebrnym Krzyżem Zasługi Władysława Sikorskiego i Mieczysława Piotrowskiego<sup>632</sup>.

17 czerwca 1928 r. bezpośrednio po zakończeniu obrad plenarnych Komisji Organizacyjnej Polskiego Związku Gier Sportowych, które toczyły się w Katowicach, odbyło się zebranie organizacyjne **Śląskiego Okręgowego Związku Gier Sportowych**. W trakcie narady dokonano wyboru członków zarządu, a prezesem został mianowany Juliusz Szeliga-Żuławski<sup>633</sup>. W trakcie dalszych obrad delegaci przyjęli także uchwałę, w wyniku której okręg śląski podzielono na cztery podokręgi (katowicki, nowobytomski, rybnicki, tarnogórski oraz cieszyński), a rozgrywki (początkowo tylko w palanta) postanowiono prowadzić najpierw o mistrzostwo każdego podokręgu,

---

Przewodniczącym Wydziału Gier i Dyscypliny został Karol Hirsch, natomiast na przewodniczącego Wydziału Spraw Sędziowskich wybrano Stefana Lubowieckiego. Funkcję referenta prasowego przyjął sierż. Kozłowski, a w zarządzie znaleźli się także Aleksander Rybka i A. Grochot, zob. *Paragraf aryjski w KOZPR?*, „Przegląd Sportowy” 1938, 24 lutego, nr 16, s. 5; zob. także: *Związek Polskich Związków Sportowych do wszystkich podległych organizacji*, „Przegląd Sportowy” 1938, 28 lutego, nr 17, s. 4; zob. też: APŁ, dz. cyt., sygn. 40, dz. cyt., *Protokół zwyczajnego walnego zebrania PZPR z 20.11.1938 r.*

<sup>629</sup> APŁ, dz. cyt., sygn. 40, *Sprawozdanie z działalności Polskiego Związku Piłki Ręcznej od 1X1937 r. do 30.09.1938 r.*; zob. także: *Kraków. 21.5.*, „Przegląd Sportowy” 1939, 22 maja, nr 41, s. 4.

<sup>630</sup> APŁ, dz. cyt., sygn. 40, *Lista sędziów międzynarodowych, związkowych i okręgowych zarejestrowanych w PZPR w 1939 r.*

<sup>631</sup> Tamże, *Komunikat PZPR nr 7/39 z 24.04.1939 r.*

<sup>632</sup> Tamże, *Komunikat PZPR nr 1/39 z 19.12.1938 r.*; zob. także: *Komunikat PZPR nr 4/39 z 23.02.1939 r.*; Kapituła Odznaczeń Polskiego Związku Piłki Ręcznej także uhonorowała obu działaczy i przyznała im Złotą Odznakę za całokształt dokonań w dziedzinie piłki ręcznej. Nagrodzony został również Aleksander Rybka, który otrzymał Srebrną Odznakę.

<sup>633</sup> Funkcję wiceprezesów objęli Tadeusz Len i J. Buchalik, sekretarzem nominowano J. Krenzla, skarbnikiem został Józef Zok, gospodarzem Antoni Podstawski, a radcą prawnym Kazimierz Kwolek. Na przewodniczącego Wydziału Gier i Dyscypliny wybrano W. Drozdowskiego. Kolegium Sędziów kierował Wiktor Knopik, a w skład zarządu weszli również lokalni nauczyciele wychowania fizycznego: Włodzimierz Markowski (Chorzów), Antoni Szymański (Katowice), Marian Kulik (Mysłowice) i Władysław Babirecki (Tarnowskie Góry), zob. D. Pietrzyk (2010), dz. cyt., s. 184; zob. także: S. Jarecki (1972), dz. cyt., s. 30.

a następnie o mistrzostwo okręgu. Zdecydowano również, że w przypadku braku zgłoszeń z innych okręgów w kraju prymat zdobyty w okręgu śląskim będzie równoznaczny ze zdobyciem mistrzostwa Polski w danej grze sportowej<sup>634</sup>.

W 1929 r. prezesem zarządu został wybrany Tadeusz Len i zorganizowano pierwsze mistrzostwa okręgu śląskiego w szczypiorniaka. W 1930 r. funkcję prezesa przejął Tadeusz Lindner, ale problemy związane z organizacją pracy w zarządzie powodowały częste zmiany personalne i jeszcze w tym samym roku nadzwyczajne walne zebranie powołało kpt. Schlichtingera na funkcję prezesa Śląskiego Okręgowego Związku Gier Sportowych. Późniejsza stabilna działalność struktur organizacyjnych w okręgu została doceniona przez delegatów w trakcie walnego zebrania, które odbyło się na początku 1931 r. i nowy zarząd został wybrany w identycznym składzie personalnym jak w roku poprzednim pod przewodnictwem prezesa kpt. Schlichtingera<sup>635</sup>.

Trudności organizacyjne (okręg śląski zrzeszał w tym okresie ponad 20 klubów sportowych) i problemy finansowe doprowadzały jednak do kolejnych konfliktów między przedstawicielami klubów sportowych i działaczami związkowymi i w wyniku prowadzonych sporów w 1932 r. funkcję prezesa zarządu delegaci powierzyli Pawłowi Waclawkowi, który był działaczem Klubu Sportowego „Azoty” Chorzów. W trakcie walnego zebrania zarząd okręgu nałożył również na kluby sportowe obowiązek posiadania drużyn rezerwowych (juniorów), które miały rywalizować między sobą w formie tzw. przedmeczów rozgrywek prowadzonych w okręgu dla reprezentacyjnych zespołów klubowych, a decyzja ta miała na celu upowszechnienie szczypiorniaka wśród ludności pochodzenia polskiego<sup>636</sup>.

W 1933 r. walne zebranie członków Śląskiego Okręgowego Związku Gier Sportowych ponownie powierzyło funkcję prezesa zarządu Waclawkowi. Pod koniec 1933 r. nastąpiły jednak korekty administracyjne w obrębie istniejących oddziałów terenowych Polskiego Związku Gier Sportowych. Dotychczasowy podział terytorialny kraju na okręgi związkowe powiązany był bezpośrednio z siecią linii kolejowych i tym samym możliwymi połączeniami z centralną siedzibą wojewódzką<sup>637</sup>. Teraz zarząd

---

<sup>634</sup> D. Pietrzyk (2010), dz. cyt., s. 184.

<sup>635</sup> Funkcję wiceprezesów piastowali Antoni Enda i Wiktor Knopik, sekretarzem był Piotr Rolnik, skarbnikiem Nowakowski, przewodniczącym Kolegium Sędziowskiego Stanisław Ziamba, sekretarzem kolegium Wajner, a w zarządzie zasiadali także: Ostalowski, Rocznioł, Jeż, Alfons Kaczy i Józef Zok, zob. *Na Śląsku*, „Przegląd Sportowy” 1931, 24 stycznia, nr 7, s. 4.

<sup>636</sup> S. Jarecki (1972), dz. cyt., s. 35.

<sup>637</sup> APŁ, dz. cyt., sygn. 14, dz. cyt., *Komunikat nr 20 z 7.02.1932 r.*

Polskiego Związku Gier Sportowych postanowił przydzielić do jurysdykcji Śląskiego Okręgowego Związku Gier Sportowych powiaty będziński i zawierciański oraz miasto Sosnowiec<sup>638</sup>. Zmiany te zatwierdzono w trakcie walnego zebrania w okręgu, które odbyło się na początku 1934 r. Dotychczasowy prezes zarządu Paweł Wacławek zrezygnował jednak z możliwości ubiegania się o ponowną reelekcję, a delegaci w związku z zaistniałą sytuacją wybrali na nowego prezesa zarządu Karola Wielgosza, który podobnie jak jego poprzednik reprezentował Klub Sportowy „Azoty” Chorzów<sup>639</sup>. Delegatem Polskiego Związku Gier Sportowych do Wydziału Spraw Sędziowskich w okręgu śląskim mianowany został Stanisław Ziemia<sup>640</sup>.

W 1935 r. w okręgu śląskim odbyło się doroczne walne zebranie z udziałem aż 50 delegatów, którzy na prezesa zarządu ponownie wybrali Karola Wielgosza, a funkcję kapitana sportowego szczypiorniaka powierzyli Romualdowi Lindnerowi<sup>641</sup>.

Nowy kapitan sportowy szczypiorniaka szybko okazał zrozumienie dla oczekiwań działaczy sportowych niemieckiej mniejszości narodowej zamieszkującej polską część Górnego Śląska i 26 maja 1935 r. sfinalizował umowę akcesyjną, w myśl której kluby sportowe niemieckiej mniejszości narodowej zrzeszające drużyny piłki ręcznej wstąpiły w poczet członków Śląskiego Okręgowego Związku Gier Sportowych i zyskały prawo gry w mistrzostwach okręgu oraz w mistrzostwach Polski w przypadku zakwalifikowania się, a stosowny dokument podpisali przedstawiciele katowickich klubów sportowych, takich jak: ATV, „Vorwärts” i „Peter-Paul” oraz reprezentanci: MTV Mysłowice, ATV Siemianowice i MTV Chorzów<sup>642</sup>.

Jesienią 1935 r. do dymisji podał się jednak prezes zarządu Karol Wielgosz, a przyczyną podjętej decyzji były błędy organizacyjne popełnione przez działaczy Wydziału Gier i Dyscypliny (źle weryfikowano wyniki meczów szczypiorniaka, co wpłynęło na tabelę końcową mistrzostw okręgu)<sup>643</sup>. Zarząd Polskiego Związku Gier Sportowych przyjął rezygnację prezesa, a jego funkcję powierzył dotychczasowemu

---

<sup>638</sup> APŁ, dz. cyt., sygn.13, dz. cyt., *Komunikat nr 11 z 30.09.1933 r.*

<sup>639</sup> S. Jarecki (1972), dz. cyt., s. 39; W 1934 r. w okręgu śląskim w rozgrywkach szczypiorniaka startowało 35 drużyn z terenu Katowic, Królewskiej Huty, Chorzowa, Siemianowic, Świętochłowic i Tarnowskich Gór, zob. „Rocznik Sportowy” 1934, dz. cyt., s. 452.

<sup>640</sup> APŁ, dz. cyt., sygn. 18, *Komunikaty zarządu PZGS 1934–1935. Komunikat nr 2 z 17.02.1934 r.*; zob. także: „Przegląd Sportowy” 1934, 17 lutego, nr 14, s. 2.

<sup>641</sup> Na wiceprezesów wybrano por. Horoszkiewiczza i J. Tatarczyka, sekretarzem został Szandar, a skarbnikiem Józef Falkus. Do kierowania Wydziałem Gier i Dyscypliny mandatariusze zobligowali Popisa, a prowadzenie Wydziału Spraw Sędziowskich zlecieli Dzierze, zob. *Śląsk*, „Przegląd Sportowy” 1935, 30 stycznia, nr 9, s. 2.

<sup>642</sup> *Akces klubów niemieckich do PZGS*, „Przegląd Sportowy” 1935, 27 czerwca, nr 51, s. 5.

<sup>643</sup> *Komisarz w Okręgu Śląskim? Zła praca organizacyjna WGiD*, „Przegląd Sportowy” 1935, 12 października, nr 110, s. 3.

wiceprezesowi J. Tatarczykowi, nie powołując komisarza<sup>644</sup> (po pewnym czasie Karol Wielgosz wrócił do pracy w zarządzie za sprawą mediacji prowadzonych z działaczami na terenie okręgu śląskiego przez wiceprezesa Polskiego Związku Gier Sportowych mjr. Kazimierza Kierkowskiego<sup>645</sup>).

Początek 1936 r. przyniósł kolejne doroczne walne zebranie w okręgu śląskim i w wyniku przeprowadzonych wyborów na prezesa zarządu został wybrany po raz kolejny Karol Wielgosz<sup>646</sup>. W marcu 1936 r. przewodniczący Wydziału Gier i Dyscypliny Artur Bałdy przedstawił plan reformy rozgrywek w okręgu, który zakładał między innymi udział w nich drużyn reprezentujących kluby sportowe niemieckiej mniejszości narodowej, a działacze postanowili powołać także Ligę Śląską, której mistrz i wicemistrz mieli prawo startu w rozgrywkach o mistrzostwo Polski<sup>647</sup>. Latem 1936 r. zarząd zatwierdził zmianę nazwy oddziału na Śląski Okręgowy Związek Piłki Ręcznej, a jesienią 1936 r. zarejestrowano w okręgu śląskim 5 klubów sportowych z terenu Sosnowca i utworzono tam kolejny podokręg<sup>648</sup>. Działacze z Katowic wystąpili także z propozycją do zarządu Krakowskiego Okręgowego Związku Piłki Ręcznej dotyczącą rozgrywania od tego roku dorocznych meczów szczypiorniaka między reprezentacjami obu okręgów<sup>649</sup>.

W 1937 r. walne zebranie obradowało już jako zgromadzenie członków Śląskiego Okręgowego Związku Piłki Ręcznej, a przedstawiciele lokalnych klubów i stowarzyszeń sportowych ponownie wybrali na prezesa zarządu Piotra Wielgosza. Delegatami na walne zebranie członków Polskiego Związku Piłki Ręcznej zostali mianowani Artur Bałdy, Alojzy Pipeć i por. Lichowski<sup>650</sup>.

Artur Bałdy pełnił również funkcję przewodniczącego Wydziału Gier i Dyscypliny oraz referenta piłki ręcznej w okręgu (na Śląsku bardzo rzadko używano nazwy szczypiorniak)<sup>651</sup>, a w utworzonej decyzją delegatów Śląskiej Lidze Piłki

---

<sup>644</sup> APŁ, dz. cyt., sygn. 18, dz. cyt., *Komunikat nr 12 z 28.10.1935 r.*

<sup>645</sup> *Na terenie Śląska*, „Przegląd Sportowy” 1935, 14 listopada, nr 124, s. 4; zob. także: *Burzliwe zebranie śląskie*, „Przegląd Sportowy” 1935, 19 grudnia, nr 135, s. 4.

<sup>646</sup> APŁ, dz. cyt., sygn. 20, dz. cyt., *Komunikat nr 17 z 2.02.1936 r.*; Na wiceprezesów zarządu wybrano Strzelczyka i por. Horoszkiewicza. Funkcję sekretarza przyjął Adam Czerny, skarbnikiem został Alojzy Pipeć, a kierowanie Wydziałem Gier i Dyscypliny powierzono Arturowi Bałdy. W zarządzie znaleźli się również tacy działacze, jak: Lubina, Kęsa, Plewiński, Gaganow, Lili, Józef Falkus, Pfeifer i Rybarz.

<sup>647</sup> S. Jarecki (1972), dz. cyt., s. 49.

<sup>648</sup> APŁ, dz. cyt., sygn. 20, dz. cyt., *Komunikat PZPR nr 5 z 14.09.1936 r.*

<sup>649</sup> *Śląsk – Kraków*, „Przegląd Sportowy” nr 88, s. 2.

<sup>650</sup> APŁ, dz. cyt., sygn. 33, dz. cyt., *Protokół walnego zebrania PZPR z 21.03.1937 r.*

<sup>651</sup> Stanowisko zastępcy przewodniczącego Wydziału Gier i Dyscypliny piastował Paweł Wilczek, a sekretarzem zarządu był du Laurans. Na referenta siatkówki mianowany został Faber, a koszykówki Bimczok, zob. S. Jarecki (1972), dz. cyt., s. 54–55.



Ręcznej rywalizowało 10 drużyn reprezentujących polskie i niemieckie stowarzyszenia sportowe (KS Chorzów III, „Pogoń” Katowice, PZP Siemianowice, „Pole Zachodnie”, 1 RKS Katowice, SV Nowa Wieś, ATV Katowice, ATV Siemianowice, „Vorwärts” Katowice, „Peter-Paul” Katowice)<sup>652</sup>.

W lutym 1938 r. w trakcie walnego zebrania doszło jednak do zmian we władzach okręgu śląskiego, a delegaci wybrali na prezesa zarządu dotychczasowego przewodniczącego Wydziału Gier i Dyscypliny Artura Bałdy<sup>653</sup>. Prezes Artur Bałdy oraz Paweł Wilczek (został nowym przewodniczącym Wydziału Gier i Dyscypliny) zostali również mianowani delegatami okręgu na doroczne walne zebranie członków Polskiego Związku Piłki Ręcznej. W czasie obrad poruszono także kwestię antysemitkiej postawy zarządu Klubu Sportowego AKS Chorzów, wskazując jednocześnie na wytyczne zarządu Związku Polskich Związków Sportowych, które uprawniały kluby sportowe do przyjęcia tzw. ekskluzywnego charakteru i eliminowania ze swoich struktur obywateli polskich innych narodowości<sup>654</sup>.

Kolejne walne zebranie członków Śląskiego Okręgowego Związku Piłki Ręcznej odbyło się jesienią 1938 r. Był to efekt zmian zatwierdzonych w statucie Polskiego Związku Piłki Ręcznej, które dotyczyły między innymi organizacji tzw. roku sportowego, trwającego teraz od 1 października do 30 września roku następnego. Delegaci powierzyli funkcję prezesa zarządu ponownie Arturowi Bałdy, natomiast wiceprezesami mianowano Józefa Tatarczyka i Witalisa Ludwiczaka. Przewodniczącym Wydziału Gier i Dyscypliny został Jan Klukowski, a Wydziałem Spraw Sędziowskich kierował Ernest Metzner (cała czwórka reprezentowała Klub Sportowy „Pogoń” Katowice)<sup>655</sup>.

W 1938 r. w okręgu śląskim funkcjonowało aż 71 klubów i stowarzyszeń sportowych. 8 drużyn rywalizowało w szczypiorniaku w tzw. Lidze Śląskiej. Kolejne 10 drużyn startowało w rozgrywkach w A-klasie, a następne 10 konkurowało w B-klasie. Rozgrywki w A-klasie i w B-klasie prowadzono także w podokręgach: bialskim, rybnickim, tarnogórskim i zagłębiowskim. Odbywały się również mecze drużyn juniorów. Działacze śląscy zorganizowali także 4 drużyny siedmioosobowej piłki ręcznej kobiet reprezentujące kluby sportowe: „Pogoń” Katowice, KS KPW Katowice,

---

<sup>652</sup> *Kronika Śląska. Liga Śląska nr 3*, „Przegląd Sportowy” 1937, 30 marca, nr 25, s. 4.

<sup>653</sup> S. Jarecki (1972), dz. cyt., s. 58; zob. także: *Gry w kraju. Walne zebranie śląskich szczypiornistów zwołano na 13 lutego*, „Przegląd Sportowy” 1938, 20 stycznia, nr 6, s. 2.

<sup>654</sup> *Związek Polskich Związków Sportowych do wszystkich podległych organizacji*, „Przegląd Sportowy” 1938, 28 lutego, nr 17, s. 4.

<sup>655</sup> S. Jarecki (1972), dz. cyt., s. 63.

1 FC Katowice i ATV Katowice, ale rozgrywki w okręgu charakteryzował niski poziom sportowy zawodniczek i problemy organizacyjne<sup>656</sup>.

W okręgu śląskim zarejestrowanych było 12 sędziów posiadających uprawnienia do prowadzenia rozgrywek siedmioosobowej i jedenastoosobowej piłki ręcznej<sup>657</sup>. W celu sprawniejszego kształcenia kadr szkoleniowych w styczniu 1939 r. powołano w Katowicach Okręgową Komisję Egzaminacyjną ds. szkolenia instruktorów piłki ręcznej w składzie Artur Bałdy, Witalis Ludwiczak i Marcei Czaplicki<sup>658</sup>, a w marcu 1939 r. zarząd okręgu wyraził zgodę, aby działacze „Pogoni” Katowice zorganizowali pierwszy w Polsce halowy turniej siedmioosobowej piłki ręcznej mężczyzn z udziałem drużyn niemieckich. Już w maju 1939 r. w Śląskim Okręgowym Związku Piłki Ręcznej doszło jednak do konfliktu z przedstawicielami zrzeszonych tam klubów sportowych mniejszości niemieckiej. Zarząd okręgu pod przewodnictwem prezesa Artura Bałdy odmówił bowiem przyjęcia kolejnej niemieckiej organizacji w poczet członków związku, zatwierdzając natomiast akces kolejnych 5 polskich stowarzyszeń sportowych. W rezultacie przyjętej uchwały wszystkie kluby sportowe reprezentujące niemiecką mniejszość narodową wystąpiły ze struktur okręgu śląskiego, a zarząd Polskiego Związku Piłki Ręcznej skreślił te stowarzyszenia z listy członków związku w maju 1939 r.<sup>659</sup>

Wieloletnia aktywność działaczy Śląskiego Okręgowego Związku Piłki Ręcznej na rzecz rozwoju szczypiorniaka została doceniona przez działaczy Polskiego Związku Piłki Ręcznej i na wniosek zarządu związku Prezydent Rzeczypospolitej Polskiej odznaczył Piotra Wielgosza Srebrnym Krzyżem Zasługi, natomiast Kapituła Odznaczeń Polskiego Związku Piłki Ręcznej uhonorowała go Złotą Odznaką za całokształt dokonań w dziedzinie piłki ręcznej, a Artur Bałdy otrzymał Srebrną Odznakę<sup>660</sup>.

Na początku listopada 1928 r. odbyło się zebranie organizacyjne członków **Poznańskiego Okręgowego Związku Gier Sportowych**. Na przewodniczącego zarządu wybrano nauczyciela wychowania fizycznego Jana Jasińskiego (Gimnazjum im. Karola Marcinkowskiego), a na zakończenie obrad przedstawiciele poznańskich

---

<sup>656</sup> Tamże, dz. cyt., s. 59–62.

<sup>657</sup> APŁ, dz. cyt., sygn. 40; dz. cyt., *Lista sędziów międzynarodowych, związkowych i okręgowych zarejestrowanych w PZPR w 1939 r.*

<sup>658</sup> Tamże, *Komunikat PZPR nr 7/39 z 24.04.1939 r.*

<sup>659</sup> APŁ, dz. cyt., sygn. 40; dz. cyt., *Komunikat PZPR nr 8 z 24.05.1939 r.*; zob. także: *Kluby niemieckie demonstrują*, „Przegląd Sportowy” 1939, 8 maja, nr 37, s. 5.

<sup>660</sup> Tamże, *Komunikat PZPR nr 1/39 z 19.12.1938 r.*; zob. także: *Komunikat PZPR nr 4/39, 23.02.1939 r.*

klubów sportowych zobowiązali działaczy do przygotowania statutu związku, opracowania regulaminów rozgrywek i przygotowania walnego zebrania<sup>661</sup>.

Walne zebranie członków Poznańskiego Okręgowego Związku Gier Sportowych zwołano już w grudniu 1928 r., ale lokalne drużyny działające w Centralnej Szkole Wojskowej Gimnastyki i Sportów (CSWGiS)<sup>662</sup> oraz w miejscowych szkołach średnich (Gimnazjum im. Gotthilfa Bergera, Gimnazjum im. Karola Marcinkowskiego, Gimnazjum im. Adama Mickiewicza), a także w przyszkolnych drużynach harcerskich („Czarna Trzynastka”, „Drużyna Lotnicza”) preferowały koszykówkę<sup>663</sup>.

Podobna sytuacja miała miejsce w poznańskich klubach sportowych, takich jak „Warta”, „Sokół” i AZS<sup>664</sup>. W trakcie walnego zebrania przyjęto jednak statut, w którym zapisano, że nowo utworzony Poznański Okręgowy Związek Gier Sportowych obejmował będzie swoim zasięgiem organizacyjnym obok koszykówki także siatkówkę, hazenę oraz szczypiorniaka, a zebrani powtórnie wybrali na prezesa zarządu nauczyciela wychowania fizycznego Jana Jasińskiego, natomiast członkami zarządu mianowali: Mieczysława Balcera, Edmunda Adamskiego, Konrada Winklera, Jana Gruchalskiego, Tadeusza Piechockiego i Anielę Pigoniównę<sup>665</sup>.

1 maja 1929 r. przeprowadzono ponownie walne zebranie członków Okręgowego Związku Gier Sportowych w Poznaniu. Prezesem zarządu pozostał Jan Jasiński. We władzach okręgu zostali także Edmund Adamski i Mieczysław Balcer, ale zmiany personalne nastąpiły wśród pozostałych członków zarządu. Zebrani delegaci reprezentujący 9 klubów sportowych, w których funkcjonowało: 9 sekcji koszykówki, 5 sekcji siatkówki, 2 sekcje palanta, 2 sekcje szczypiorniaka i 1 sekcja hazeny, wybrali bowiem na swoich przedstawicieli: Karola Radziwińskiego, Przybylskiego, por. Dembińskiego, Jana Michalskiego, Biernackiego i Nędzyńskiego<sup>666</sup>.

---

<sup>661</sup> Wiceprzewodniczącym zarządu został Przybylski (Gimnazjum im. Adama Mickiewicza), sekretarzem Jan Kultys (AZS), a skarbnikiem Karol Radziwiński (13 Drużyna Harcerska „Czarna Trzynastka”). W zarządzie znaleźli się także Kwiatkowski („Sokół”) i Prytyś (AZS), zob. *Konstytuujące zebranie Poznańskiego Okręgowego Związku Gier Sportowych*, „Przegląd Sportowy” 1928, 3 listopada, nr 49, s. 3.

<sup>662</sup> E. Wachowski, J. Ludka (1962), dz. cyt., s. 28–29, 48.

<sup>663</sup> J. Gaj, *Wychowanie fizyczne w szkołach powszechnych i średnich ogólnokształcących w województwie poznańskim (1918–1939)*, „Roczniki Naukowe WSWF Poznań” 1964, z. 9, s. 174–178; zob. także: T. Grotowski (red.), *Jednodniówka Czarnej 13 Poznańskiej Drużyny Harcerskiej im. hetm. J. Zamojskiego*, Poznań 1939, s. 17–29.

<sup>664</sup> R. Wieczorek (1969), dz. cyt., s. 186; zob. także: *Sprawozdanie KS „Warta” Poznań za rok 1928*, s. 45–46.

<sup>665</sup> J. Koczyński, *Rozwój piłki ręcznej w Poznaniu do 1980 r.* (praca magisterska napisana pod kierunkiem dr T. Ziółkowskiej), Poznań 1981, s. 28–29.

<sup>666</sup> *Kronika Poznańska*, „Przegląd Sportowy” 1929, 4 maja, nr 20, s. 4.

Kolejne walne zebranie zorganizowano w okręgu poznańskim wczesną wiosną 1930 r., a przedstawiciele klubów i stowarzyszeń sportowych ponownie wybrali na prezesa zarządu Jana Jasińskiego. Również Edmund Adamski i Mieczysław Balcer zostali powtórnie mianowani wiceprezesami, natomiast referentką hazeny została Aniela Pigoniówna, a Trays objął funkcję referenta szczypiorniaka<sup>667</sup>. Tym samym delegaci przyjęli uchwałę o inauguracji rozgrywek o mistrzostwo okręgu w hazenę oraz w szczypiorniaka. Do rywalizacji zgłosiły się jednak tylko trzy drużyny żeńskie i trzy drużyny męskie reprezentujące poznańskie kluby sportowe („Wartę”, Towarzystwo Gimnastyczne „Sokół” i Akademicki Związek Sportowy). Dodatkowo do rozgrywek w szczypiorniaka dołączyła reprezentacja Gimnazjum im. Karola Marcinkowskiego<sup>668</sup>.

W styczniu 1931 r. w trakcie dorocznego walnego zebrania członków Poznańskiego Okręgowego Związku Gier Sportowych doszło do zmiany na stanowisku prezesa zarządu. Tym razem na czele władz okręgu stanął M. Cichowski (AZS), natomiast Edmund Adamski („Warta”) i Mieczysław Balcer (AZS) uzyskali ponownie wotum zaufania i pozostali na stanowiskach wiceprezesów, a delegatem okręgu na walne zebranie członków Polskiego Związku Gier Sportowych został wybrany Edward Poszwa<sup>669</sup>.

W 1932 r. miało miejsce kolejne walne zebranie w okręgu poznańskim, ale posiedzenie odbyło się z dużymi problemami (niesnaski działaczy) i z udziałem zewnętrznego mediatora, którym był Tadeusz Chrapowicki pełniący rolę delegata Polskiego Związku Gier Sportowych w Warszawie. Później również zarząd Polskiego Związku Gier Sportowych starał się załagodzić właśnie spory w okręgu poznańskim i przyznał działaczom z Poznania organizację finałowego turnieju o mistrzostwo Polski w szczypiorniaku. Zarząd Poznańskiego Okręgowego Związku Gier Sportowych scedował jednak nadane kompetencje na rzecz działaczy AZS Poznań, którego drużyna brała udział w zawodach w roli gospodarza, a niedociągnięcia organizacyjne

---

<sup>667</sup> Funkcję sekretarza powierzono Konradowi Winklerowi, referatem koszykówki kierowali Mieczysław Balcer i Edward Poszwa, prace organizacyjne w referacie siatkówki koordynował Tadeusz Piechocki we współpracy z Janem Gruchalskim, organizacją pracy w referacie palanta zajął się Jakubowski, a w zarządzie zasiedli również Biernacki i por. Jerzy Łapiński. Ponadto delegaci powołali tzw. Komisję Sportową pod przewodnictwem Mieczysława Balcera i Jana Gruchalskiego, zob. *Zarząd Poznańskiego OZGS ukonstytuował się*, „Przegląd Sportowy” 1930, 1 marca, s. 2; zob. także: *Nasz notatnik*, „Przegląd Sportowy” 1930, 1 lutego, nr 10, s. 5.

<sup>668</sup> D. Pietrzyk (2010), dz. cyt., s. 187, 190.

<sup>669</sup> Funkcję sekretarza powierzono Łękiemu, a skarbnikiem został Józef Baran-Bilewski (AZS). Ponadto w skład zarządu okręgu weszli: Czaja, Witkowski, Przychodzki, Kazimierz Bączkowski, Gołębiak, Sikorski i Różański. Dotychczasowy prezes Jan Jasiński kierował pracą Wydziału Spraw Sędziowskich z pomocą Adama Sagańskiego i Jerzego Radziwińskiego, zob. *Życie organizacyjne Poznania*, „Przegląd Sportowy” 1931, 24 stycznia, nr 7, s. 4.

poznańskich działaczy (sędziował Jan Kultys z AZS Poznań, nie nadesłano protokołów z przebiegu gier) skutkowały falą protestów złożoną przez pozostałych uczestników zawodów do Wydziału Gier i Dyscypliny Polskiego Związku Gier Sportowych i ostatecznie doprowadziły do unieważnienia wyników mistrzostw Polski w szczypiorniaku w 1932 r.<sup>670</sup>

Mimo „pewnych nieporozumień” na linii zarząd okręgu – centrala w Warszawie, działacze poznańscy organizowali w kolejnych latach walne zebrania, ale nie desygnowali swojego przedstawiciela do udziału w walnych zebraniach członków Polskiego Związku Gier Sportowych, natomiast w 1934 r. członek zarządu okręgu Mieczysław Balcer został delegatem Wydziału Spraw Sędziowskich Polskiego Związku Gier Sportowych do okręgu poznańskiego<sup>671</sup>.

W 1935 r. do udziału w obradach walnego zebrania uprawnieni byli przedstawiciele 14 klubów i stowarzyszeń sportowych zrzeszonych w okręgu, ale we władzach związku zasiadali przede wszystkim przedstawiciele klubów sportowych działających na terenie Poznania („Warta”, AZS, KPW), których drużyny regularnie występowały między innymi w mistrzostwach okręgu i w mistrzostwach Polski w hazenie oraz w szczypiorniaku<sup>672</sup>. Działacze poznańscy starali się bardziej spopularyzować obie gry sportowe w regionie i w 1935 r. zorganizowali reprezentację okręgu w hazenie, która rozegrała w Poznaniu towarzyskie spotkanie z reprezentacją Belgradu (Jugosławii)<sup>673</sup>.

Na jesieni 1935 r. zarząd okręgu poznańskiego podał się jednak do dymisji, uzasadniając swoje postępowanie kontrowersjami związanymi z osobą Zygmunta Nowaka z Polskiego Związku Gier Sportowych i jego skandalicznym sędziowaniem finałowego spotkania w mistrzostwach Polski w szczypiorniaka między zespołami KS KPW Poznań i KS „Pogoń” Katowice (w opinii działaczy, którzy *notabene* rekrutowali

---

<sup>670</sup> APŁ, dz. cyt., sygn. 13; dz. cyt., *Komunikat PZGS nr 1 z 25.04.1933 r.*; zob. także: APŁ, dz. cyt., sygn. 14, *Komunikat PZGS nr 15 z 30.01.1932 r.*

<sup>671</sup> APŁ, dz. cyt., sygn. 18; dz. cyt., *Komunikat PZGS nr 4, 22V1934 r.*; W 1934 r. w okręgu poznańskim zarejestrowanych było 19 klubów sportowych, ale w rozgrywkach szczypiorniaka i hazeny startowało tylko 5 stowarzyszeń z terenu Poznania, zob. „Rocznik Sportowy” 1934, dz. cyt., s. 452.

<sup>672</sup> D. Pietrzyk (2011), dz. cyt., s. 249–259.

<sup>673</sup> D. Pietrzyk (2011), dz. cyt., s. 268. W 1934 r. w okręgu poznańskim zarejestrowane były obok klubów z terenu Poznania także kluby sportowe działające w Ostrowie Wlkp. (KPW, AKS, SMP, „Ostrovia”, ZMP), Swarzędzu (Stowarzyszenie Sportowe), Ławicy (ŁKS) i Krotoszynie (WKS 56 p.p.). Nie startowały one jednak w mistrzostwach okręgu w hazenie i w szczypiorniaku, zob. „Rocznik Sportowy” 1934, s. 452–453.

się z KPW Poznań, mecz zakończył się niezasłużonym zwycięstwem Ślązaków 4:3 za sprawą rzutu karnego podyktowanego 2 minuty przed zakończeniem spotkania)<sup>674</sup>.

W 1936 r. w trakcie walnego zebrania zwołanego w okręgu poznańskim przedstawiciele miejscowych klubów i stowarzyszeń sportowych wybrali na prezesa zarządu Eugeniusza Sadlika. Jego zastępcami mianowano Jana Nowaka i Edmunda Wasiaka. Sekretarzem zarządu została Irena Białkowska, a skarbnikiem Sopota. Wśród członków Wydziału Gier i Dyscypliny znaleźli się: Edmund Adamski, Antoni Turkowski, Zygmunt Soliński i Edward Reiter, natomiast nie zostały obsadzone funkcje przewodniczącego i członków Wydziału Spraw Sędziowskich<sup>675</sup>.

W 1937 r. walne zebranie w okręgu poznańskim zorganizowano już pod kuratelą Poznańskiego Okręgowego Związku Piłki Ręcznej za sprawą zmian dokonanych w statucie Polskiego Związku Gier Sportowych w 1936 r. i zmianie nazwy na Polski Związek Piłki Ręcznej. Uczestniczący w obradach delegaci wybrali na prezesa zarządu Kowalskiego, funkcję kapitana sportowego w okręgu powierzono Edmundowi Wasiakowi, a członkiem Komisji Rewizyjnej został Edmund Adamski<sup>676</sup>.

W 1938 r. doszło do zmian personalnych we władzach okręgu. Podczas obrad dorocznego walnego zebrania członków Poznańskiego Okręgowego Związku Piłki Ręcznej reprezentanci klubów i stowarzyszeń sportowych powierzyli funkcję prezesa zarządu Edwardowi Polecynowi, który do tej pory przewodniczył sekcji gier sportowych w „Warcie” Poznań. Także Wydziałem Gier i Dyscypliny kierował działacz poznańskiej „Warty” Witold Kniola, a w Komisji Rewizyjnej znalazł się Ryszard Powel, który również był działaczem tego poznańskiego klubu sportowego<sup>677</sup>. Po zakończeniu walnego zebrania przedstawiciele „Warty” Poznań poinformowali natomiast zarząd okręgu o usunięciu spośród członków klubu wszystkich obywateli polskich narodowości żydowskiej, powołując się na tzw. paragraf aryjski i wytyczne Państwowego Urzędu Wychowania Fizycznego i Przystosowania Wojskowego oraz Okólnik zarządu Związków Polskich Związków Sportowych<sup>678</sup>.

W 1938 r. w okręgu poznańskim działało 12 klubów i stowarzyszeń sportowych, które zrzeszały 154 kobiety i 450 mężczyzn. W rozgrywkach szczypiorniaka w A-klasie

---

<sup>674</sup> *Z różnych dziedzin*, „Przegląd Sportowy” 1935, 31 października, nr 118, s. 4; zob. także: *Zacięte walki finałowe*, „Przegląd Sportowy” 1935, 21 października, nr 114, s. 3.

<sup>675</sup> APŁ, dz. cyt., sygn. 33; dz. cyt., *Komunikat PZPR nr 1 z 18 maja 1936 r.*

<sup>676</sup> *Różne*, „Warciaz” 1937, nr 1/2, s. 4.

<sup>677</sup> *Różne*, „Warciaz” 1938, nr 1, s. 4.

<sup>678</sup> *Związek Polskich Związków Sportowych do wszystkich podległych organizacji*, „Przegląd Sportowy” 1938, 28 lutego, nr 17, s. 4.

startowały jednak tylko 4 drużyny, a przedstawiciel Poznańskiego Okręgowego Związku Piłki Ręcznej po raz kolejny nie wziął udziału w dorocznym walnym zebraniu członków Polskiego Związku Piłki Ręcznej<sup>679</sup>. W 1939 r. działacze poznańscy nie złożyli również wniosku do Wydziału Sportowo-Wyszkoleniowego Polskiego Związku Piłki Ręcznej w sprawie powołania Okręgowej Komisji Egzaminacyjnej w myśl przyjętego Regulaminu kształcenia instruktorów Polskiego Związku Piłki Ręcznej<sup>680</sup>.

W okręgu poznańskim zarejestrowanych było 6 sędziów szczypiorniaka, natomiast Wydział Spraw Sędziowskich Polskiego Związku Piłki Ręcznej przeniósł w 1939 r. do okręgu poznańskiego Marię Kamińską (OZPR Łódź), która uzyskała uprawnienia sędziego żeńskiego szczypiorniaka i podjęła pracę w charakterze nauczycielki wychowania fizycznego w Turku<sup>681</sup>. Wieloletnia działalność przedstawicieli Poznańskiego Okręgowego Związku Piłki Ręcznej nie zyskała dużego uznania wśród działaczy Polskiego Związku Piłki Ręcznej i na wniosek zarządu Kapituła Odznaczeń Polskiego Związku Piłki Ręcznej uhonorowała jedynie Edmunda Adamskiego Srebrną Odznaką za całokształt dokonań w dziedzinie piłki ręcznej z okazji przypadającego jubileuszu 10-lecia funkcjonowania związku<sup>682</sup>.

W 1927 r. powstała w Łodzi Komisja Organizacyjna Polskiego Związku Koszykówki i Siatkówki. Inicjatywą wykazali się Alojzy Trypko i Lucjan Chełmicki (obaj Polska YMCA), do których dołączyli przedstawiciele miejscowych klubów sportowych: A. Szmydtke („Union”), Wacław Robakowski (Polska YMCA), E. Nowak („Krucze & Ender”) i E. Kwaśniewski. Wobec rosnącej popularności gier sportowych w Łodzi działacze postanowili jednak szybko rozszerzyć zakres uprawnień nowo powstałej organizacji i zmienili nazwę stowarzyszenia na Międzyklubową Komisję Organizacyjną Gier Ruchowych<sup>683</sup>.

2 grudnia 1928 r. członkowie Międzyklubowej Komisji Organizacyjnej Gier Ruchowych przekształcili istniejące struktury w **Łódzki Okręgowy Związek Gier Sportowych**. Gry sportowe rozwijały się bowiem bardzo intensywnie na terenie Łodzi dzięki szerokiemu poparciu miejscowych środowisk nauczycielskich i harcerskich. Gry sportowe propagowano także w lokalnych klubach i stowarzyszeniach sportowych, a w inauguracyjnym walnym zebraniu udział wzięli przedstawiciele 19 organizacji

---

<sup>679</sup> APŁ, dz. cyt., sygn. 40; dz. cyt., *Sprawozdanie z działalności Polskiego Związku Piłki Ręcznej od IX1937 r. do 30.09.1938 r.*

<sup>680</sup> Tamże, *Komunikat PZPR nr 7/39 z 24.04.1939 r.*

<sup>681</sup> Tamże, *Komunikat PZPR nr 6/39 z 28.03.1939 r.*

<sup>682</sup> Tamże, *Komunikat PZPR nr 1/39 z 19.12.1938 r.*; zob. także: *Komunikat PZPR nr 4/39 z 23.02.1939 r.*

<sup>683</sup> D. Pietrzyk (2009), dz. cyt., s. 25.

i towarzystw sportowych z terenu Łodzi (wśród uczestników byli między innymi przedstawiciele Łódzkiego Klubu Sportowego, Harcerskiego Klubu Sportowego, Klubu Sportowego „Izaak Karol Poznański”, Robotniczego Klubu Sportowego „Towarzystwa Uniwersytetu Robotniczego”, Wojskowego Klubu Sportowego, Klubu Sportowego „Absolwenci”, Łódzkiego Towarzystwa Gimnastyczno-Sportowego, Klubu Sportowego „Triumph” i Żydowskiego Klubu Sportowego „Haokach”). W trakcie obrad wybrano władze okręgu oraz zatwierdzono statut stowarzyszenia. Prezesem zarządu został starosta łódzki Aleksy Rzewski, a w skład zarządu weszli: kpt. Tadeusz Marszałek, por. Paweł Woskowicz, Karol Hekker, Alojzy Trypko, Lucjan Chełmicki, Wacław Robakowski, Stefan Loba, Władysław Szer i Stanisław Maciak, natomiast na zakończenie zebrania delegaci przyjęli uchwałę stwierdzającą, że związek zrzeszał będzie organizacje, w których uprawia się koszykówkę, siatkówkę, hazenę i szczypiorniaka<sup>684</sup>.

3 stycznia 1929 r. odbyło się pierwsze posiedzenie Wydziału Gier i Dyscypliny pod przewodnictwem Wacława Robakowskiego, ale w trakcie zebrania przyjęto jedynie regulamin rozgrywek w koszykówkę o puchar „Expressu Wieczornego”<sup>685</sup>. Dopiero 17 kwietnia 1929 r. zorganizowano spotkanie przedstawicieli klubów i stowarzyszeń sportowych w sprawie organizacji mistrzostw okręgu w pozostałych grach sportowych, do których zaliczono między innymi hazenę<sup>686</sup>.

Inauguracja mistrzostw okręgu łódzkiego w hazenę odbyła się już pod koniec kwietnia 1929 r., a w rywalizacji wzięło udział 7 drużyn reprezentujących: Łódzki Klub Sportowy, Wojskowy Klub Sportowy, Harcerski Klub Sportowy, Klub Sportowy „Izaak Karol Poznański”, Klub Sportowy „Zjednoczone”, Klub Sportowy „Rodzina Wojskowa”, Robotniczy Klub Sportowy Towarzystwa Uniwersytetu Robotniczego. Na podstawie przyjętego regulaminu zespoły rozegrały jednak tylko jedną rundę rozgrywek<sup>687</sup>.

---

<sup>684</sup> W. Okas, *Od najdawniejszych czasów poczynając*, Łódź 1979, s. 7–8.

<sup>685</sup> APŁ, dz. cyt., sygn. 5; dz. cyt., *Protokół nr 1 posiedzenia WGiD ŁOZGS z 3.01.1929 r.*

<sup>686</sup> APŁ, dz. cyt., sygn. 42, Korespondencja ŁOZGS z podległymi klubami sportowymi 1929–1930. *Protokół spotkania w sprawie organizacji mistrzostw okręgowych w grach sportowych*; Na zebraniu obecni byli: Eugeniusz Pietrzak („Absolwenci”), Paweł Linke (YMCA), Henryk Sobieski („Wima”), Jan Hamer („Hasmonea”), Willi Grenfelden („Triumph”), Władysław Szer („Geyer”), Zdzisław Starosta (HKS), Władysław Strzelecki („Zjednoczone”), Antoni Markowski (TUR), Alfred Hermans („Herta”) oraz członkowie Wydziału Gier i Dyscypliny Łódzkiego Okręgowego Związku Gier Sportowych: Adolf Thiel, Władysław Kościelski i Franciszek Łuchniak (nieco później dokooptowano Klaudiusza Lityńskiego).

<sup>687</sup> „Kurier Łódzki 1929, 4 września, nr 242, s. 8.



Kolejne walne zebranie w okręgu łódzkim odbyło się w styczniu 1930 r. Na czele zarządu stanął tym razem mjr Tadeusz Marszałek. Wybrano również pozostałych członków władz okręgu oraz referentów poszczególnych gier sportowych, a rozgrywki hazeny miał koordynować Aleksander Stencel<sup>688</sup>.

W związku z rosnącą liczbą drużyn hazeny na terenie okręgu łódzkiego delegaci przyjęli w dalszej części zebrania także dwie uchwały, z których pierwsza dotyczyła nowelizacji organizacji rozgrywek w A-klasie, w których teraz rywalizować miało jedynie 6 reprezentacyjnych drużyn klubowych, a druga zatwierdzała utworzenie rozgrywek w B-klasie dla pozostałych zespołów i drużyn rezerw. Zdecydowano również, że rywalizacja w A-klasie miała zakończyć się do 15 czerwca 1930 r.<sup>689</sup>

Problemy z organizacją rozgrywek (przekładanie meczów, nieobecność sędziów, samowolna interpretacja przepisów przez działaczy) doprowadziły w lipcu 1930 r. do dymisji Przewodniczącego Wydziału Gier i Dyscypliny Władysława Kościelskiego, a to z kolei spowodowało rezygnację prezesa mjr. Tadeusza Marszałka, a następnie ustąpienie całego zarządu okręgu. Dość szybko powołano jednak komisję organizacyjną w celu przeprowadzenia nadzwyczajnego walnego zebrania członków Łódzkiego Okręgowego Związku Gier Sportowych<sup>690</sup>.

Nowy zarząd rozpoczął swoje urzędowanie 1 października 1930 r. Prezesem był Ryszard Kannenberg, funkcje wiceprezesów pełnili dr Władysław Kuryluk i dr Aleksander Kardasz, sekretarzem został Marian Sikorski, a skarbnikiem Adrian Kallenbach. Wydziałem Gier i Dyscypliny zarządzał Kazimierz Rozmysłowicz przy współpracy Władysława Strzeleckiego, Mariana Cyglera, Józefa Zawodniaka i Zawiślaka. Wydział Spraw Sędziowskich pozostał pod przewodnictwem por. Pawła

---

<sup>688</sup> APŁ, dz. cyt., sygn. 6, Posiedzenia zarządu ŁOZGS 1930–1931. *Protokół nr 1 z 29.01.1930 r.*; zob. także: *Łódź: „Przegląd Sportowy”* 1930, 22 lutego, nr 16, s. 4; Funkcje wiceprezesów zarządu delegaci powierzyli Ryszardowi Kannenbergowi i Szczęsnemu Połomskiemu. Na sekretarza wybrano Zygmunta Rudnickiego, skarbnika – Aleksego Leśniewicza, natomiast przewodniczącym Wydziału Gier i Dyscypliny został mianowany Władysław Kościelski, któremu w pracy organizacyjnej pomagali: Kazimierz Rozmysłowicz, Władysław Nowakowski i Władysław Strzelecki. Wydziałem Spraw Sędziowskich kierował por. Paweł Woskowicz z pomocą Franciszka Łuchniaka i Lucjana Skrzękotowskiego. W skład Komisji Rewizyjnej weszli dr Aleksander Kardasz, Seweryn Malinowski, por. Stanisław Kuźniacki, kpt. Stanisław Kosiba i Leon Feja, a do zarządu desygnowano także Artura Hermansa, Feliksa Irzykowskiego, Romana Tadeusiewicza i Szymona Zajdlera. Wybrano również kierowników referatów poszczególnych gier sportowych i referentami siatkówki zostali mianowani Czesława Latosewska (drużyny żeńskie) i Jan Marczewski (drużyny męskie), a stanowisko referenta koszykówki dodatkowo przyjął Szczęsny Połomski.

<sup>689</sup> Tamże; zob. także: APŁ, dz. cyt., *Protokół nr 5 z posiedzenia zarządu ŁOZGS w dniu 22.02.1930 r.*

<sup>690</sup> APŁ, dz. cyt., sygn. 6; dz. cyt., *Protokół nr 9 z 23.07.1930 r.*

Woskowicza i Franciszka Łuchniaka, ale kierowanie referatem hazeny powierzono Władysławowi Kościelskiemu<sup>691</sup>.

Członkowie Wydziału Spraw Sędziowskich w dalszym ciągu przeprowadzali egzaminy dla sędziów gier sportowych z terenu okręgu (nie dotyczyły one jednak szczypiorniaka, a pierwsza komisja egzaminacyjna została powołana już w lutym 1930 r.). Działała także komisja ds. wynajmu sal i boisk sportowych w składzie z Lucjanem Wende i Bernardem Weinbergiem, natomiast w listopadzie 1930 r. zarząd zaakceptował wniosek działaczy z terenu pobliskich Pabianic o powołanie na tym obszarze podokręgu Łódzkiego Okręgowego Związku Gier Sportowych. Przyjęto również dezyderaty na kolejne walne zebranie, które dotyczyły powiększenia A-klasy w hazenie z 6 do 8 drużyn i podziału rozgrywek na dwie grupy oraz ogłoszenia Dnia Okręgu, w którym wszystkie zrzeszone kluby i stowarzyszenia sportowe miałyby obowiązek rozgrywania propagandowych zawodów gier sportowych, a ewentualne zyski przekazywano by do kasy związku. W grudniu 1930 r. Ryszard Kannenberg niespodziewanie złożył jednak rezygnację z funkcji prezesa, która została przyjęta przez zarząd<sup>692</sup>.

W 1931 r. w okręgu łódzkim delegaci wybierali nowe władze dwukrotnie. W trakcie walnego zebrania, które odbyło się 10 stycznia, odrzucono bowiem kandydaturę mjr. Tadeusza Marszałka na funkcję prezesa zarządu, motywując wniosek statusem zainteresowanego jako zawodowego oficera i obawiając się ewentualnego przeniesienia służbowego w trakcie kadencji<sup>693</sup>. Kolejne wybory zorganizowano 25 stycznia, ale tym razem delegaci wybrali zarząd praktycznie w niezmienionym składzie pod przewodnictwem mjr. Tadeusza Marszałka<sup>694</sup>.

W marcu 1931 r. na podstawie decyzji zarządu członkowie Wydziału Gier i Dyscypliny ogłosili inaugurację rozgrywek kwalifikacyjnych w szczypiorniaka

---

<sup>691</sup> APŁ, dz. cyt., sygn. 6; dz. cyt., *Protokół nr 1 z 1.10.1930 r.*

<sup>692</sup> APŁ, dz. cyt., sygn. 6; dz. cyt., *Sprawozdania Wydziału Spraw Sędziowskich. Protokół nr 5 z 5.11.1930 r., Protokół nr 10 z 17.12.1930 r.*

<sup>693</sup> *Z życia organizacyjnego. Walne zgromadzenia związków i klubów*, „Przegląd Sportowy” 1931, 31 stycznia, nr 9, s. 5.

<sup>694</sup> APŁ, dz. cyt., sygn. 2, *Walne zebrania ŁOZGS 1931–1932. Sprawozdanie z walnego zebrania z 25.01.1931 r.*; Na wiceprezesów mianowano Romana Tadeusiewicza i Adriana Kallenbacha, sekretarzem był Anatol Sztern, skarbnikiem Aleksy Leśniewicz, a do zarządu desygnowano również Władysława Kakieta, Władysława Strzeleckiego, Marian Sikorskiego, Stanisława Jacobsona, Bernarda Wajnberga, Helmuta Bekera i por. Sasa. Wydziałowi Gier i Dyscypliny przewodniczył Zygmunt Merle przy współpracy Zawodniaka, Mariana Cyglera, Henryka Skrobiszewskiego i Jana Noskiewicza. Wydziałem Spraw Sędziowskich dalej kierował por. Paweł Woskowicz z pomocą Franciszka Łuchniaka, przy udziale Wacława Robakowskiego, a Komisję Rewizyjną stworzyli: Seweryn Malinowski, Aleksander Stencl i Henryk Wianowski.

w okręgu łódzkim<sup>695</sup>. Jesienią przyjęto zgłoszenia drużyn i dokonano podziału na grupy eliminacyjne. Ostatecznie zrezygnowano jednak z rywalizacji w szczypiorniaka ze względu na złą pogodę i brak wolnych terminów w kalendarzu gier sportowych w okręgu, bowiem kluby sportowe, które miały uczestniczyć w rozgrywkach, nie zgodziły się na rozgrywanie meczów w dni powszednie<sup>696</sup>. W kwietniu 1931 r. zainaugurowano natomiast z powodzeniem rozgrywkę w A-klasie w hazenę w dwóch grupach eliminacyjnych, a rywalizację zakończono meczami finałowymi w listopadzie 1931 r.<sup>697</sup>

W 1932 r. w trakcie dorocznego walnego zebrania członków Łódzkiego Okręgowego Związku Gier Sportowych doszło jednak do konfliktu między delegatami, bowiem grupa działaczy zgłosiła wniosek o skreślenie klubów fabrycznych z listy członków stowarzyszenia w związku z powtarzającymi się przypadkami kaperowania graczy z innych klubów sportowych. Do zbadania zaistniałej sytuacji postanowiono powołać komisję w składzie: płk Cieślak, dyr. Misjion, dr Albin Grabowski i Adrian Kallenbach, a w dalszej części zebrania delegaci ponownie wybrali prezesem zarządu mjr. Tadeusza Marszałka, udzielając mu automatycznie trzymiesięcznego urlopu (na jego wniosek). W zarządzie znaleźli się również kapitan szczypiorniaka w okręgu Helmut Beker oraz kapitan hazeny Władysław Kościelski, a uczestnicy walnego zebrania zaakceptowali również wnioski złożone przez zarząd, które dotyczyły organizacji mistrzostw okręgu dla drużyn rezerw zespołów rywalizujących w A-klasie, organizacji mistrzostw okręgu w szczypiorniaka, zatwierdzenia opłaty dla sędziego w kwocie 50 gr za mecz na terenie Łodzi oraz wprowadzenia obowiązku badań lekarskich dla wszystkich zawodniczek i zawodników uprawiających gry sportowe. Zatwierdzono także nominacje Zygmunta Merle i Leona Feji na delegatów okręgu łódzkiego na walne zebranie członków Polskiego Związku Gier Sportowych<sup>698</sup>.

---

<sup>695</sup> APŁ, dz. cyt., sygn. 8, Posiedzenia WGiD ŁOZGS 1931. *Protokół nr 4 z 9.03.1931 r.*

<sup>696</sup> APŁ, dz. cyt., sygn. 9, Protokoły zebrań zarządu ŁOZGS 1931–1936. *Protokół 13 z 27.10.1931 r.*

<sup>697</sup> Tamże, *Protokół nr 15 z 17.11.1931 r.*

<sup>698</sup> APŁ, dz. cyt., sygn. 2, Walne zebrania ŁOZGS 1931–1932. *Protokół walnego zebrania ŁOZGS z 30.01.1932 r.*; zob. także: APŁ, dz. cyt., sygn. 51, Korespondencja ŁOZGS 1932 r. *Pismo zarządu ŁOZGS do PZGS z dnia 18.02.1932 r.*, *Ldz. 20/32*; zob. też: APŁ, dz. cyt., sygn. 2, *Wnioski zarządu, pismo z 15.01.1932 r.*, *L.dz. 319/31*, por. *Łódź 31.01.*, „Przegląd Sportowy” 1932, 6 lutego, nr 11, s. 5; Funkcje wiceprezesów powierzono tym razem por. Pawłowi Woskowiczowi i Henrykowi Wianowskiemu, sekretarzem pozostał Anatol Sztern, a skarbnikiem Aleksy Leśniewicz. Także na czele Wydziału Gier i Dyscypliny stanął ponownie Zygmunt Merle, a współpracowali z nim: Marian Cygler, Ideon Szapiro, Jan Noskiewicz, Stefan Gruszczyński, Preiss oraz Władysław Kakiet. Przewodniczącym Wydziału Spraw Sędziowskich został Klaudiusz Lityński, Marian Sikorski, a do Komisji Rewizyjnej powołano Stefana Malinowskiego, dr. Albina Grabowskiego i dyr. Grossera.

W 1933 r. walne zebranie dokonało wyboru nowych władz w okręgu. Na czele zarządu stanął Henryk Wianowski, który formalnie i tak pełnił obowiązki prezesa ze względu na urlop mjr. Tadeusza Marszałka oraz jego późniejsze przeniesienie służbowe. Z prezesem Henrykiem Wianowskim współpracowali wiceprezesi Anatol Sztern i Kazimierz Wardęszkiewicz oraz sekretarz Mieczysław Morgenstern. Funkcję kapitana hazeny w okręgu objął ponownie Władysław Kościelski, a Piotr Grylak przyjął funkcję kapitana szczypiorniaka, natomiast dotychczasowy prezes zarządu mjr Tadeusz Marszałek otrzymał tytuł Honorowego Prezesa Łódzkiego Okręgowego Związku Gier Sportowych<sup>699</sup>.

W 1933 r. zmarł Zygmunt Merle, a Mieczysław Morgenstern został powołany do służby wojskowej. W rozgrywkach hazeny w A-klasie rywalizowało 8 drużyn, a w B-klasie tylko 6, natomiast w podokręgu pabianickim w A-klasie występowały zaledwie 3 zespoły. Wobec braku sędziów szczypiorniaka w okręgu łódzkim w marcu 1933 r. zorganizowano zebranie informacyjne na temat ogólnych zasad i przepisów gry, a rozgrywki zarówno w A-klasie, jak i w B-klasie sędziowali wszyscy sędziowie gier sportowych zrzeszeni w Wydziale Spraw Sędziowskich<sup>700</sup>.

W 1934 r. delegaci z 20 klubów i stowarzyszeń sportowych wybrali po raz kolejny nowe władze Łódzkiego Okręgowego Związku Gier Sportowych. Funkcję prezesa przyjął dr Albin Grabowski, a do zarządu desygnowano między innymi Henryka Skrobiszewskiego, który przyjął zarówno funkcję kapitana hazeny, jak i szczypiorniaka w okręgu<sup>701</sup>. W trakcie zebrania powołano także Komisję do spraw sporów między klubami sportowymi oraz Komisję ds. propagowania gier sportowych

---

<sup>699</sup> APŁ, dz. cyt., sygn. 3, Walne zebrania ŁOZGS 1933–1935. *Sprawozdanie z walnego zebrania ŁOZGS z 21.01.1933 r.*; zob. także: *Telefonem z kraju. Łódź 22 stycznia 1933*, „Przegląd Sportowy” 1933, 25 stycznia, nr 7, s. 4.; Skarbnikiem mianowano Jana Noskiewicza, na przewodniczącego Wydziału Gier i Dyscypliny wybrano ponownie Zygmunta Merle, a funkcje członków wydziału powierzono Marianowi Cyglerowi, Ideonowi Szapiro, Helmutowi Bekerowi, Wiśniewskiemu, Janowi Chojnackiemu, Tadeuszowi Benke oraz Tadeuszowi Kołodziejskiemu i Antoniemu Gąsiorkiewiczowi. Wydziałem Spraw Sędziowskich kierował Stanisław Wieczorkiewicz z pomocą Zenona Brzezińskiego i Eugeniusza Ejme. Komisję Rewizyjną tworzyli dr Albin Grabowski, dyr. Grosser i Seweryn Malinowski oraz ich zastępcy Kopolewicz i Sochacki. W zarządzie znaleźli się ponadto Aleksy Leśniewicz i Władysław Joński.

<sup>700</sup> APŁ, dz. cyt., sygn. 9; dz. cyt., *Protokół 13 z 24.08.1933 r.*; zob. także: APŁ, dz. cyt., sygn. 7, Książka protokołów WSS ŁOZGS 1931–1936. *Protokół z 23.03.1933 r.*; zob. też: APŁ, dz. cyt., sygn. 77, Ewidencja sędziów gier sportowych ŁOZGS.

<sup>701</sup> APŁ, dz. cyt., sygn. 3; dz. cyt., *Sprawozdanie zarządu za 1934 r.*; zob. także: „Przegląd Sportowy” 1934, 17 lutego, nr 14, s. 2. Wiceprezesem ds. sportowych pozostał Anatol Sztern, a wiceprezesem do spraw organizacyjnych mianowano Stanisława Lobę. Na wiceprezesa wybrano także Antoniego Gąsiorkiewicza, który kierował Wydziałem Gier i Dyscypliny. Sekretarzem zarządu został Władysław Kościelski, a skarbnikiem Jan Noskiewicz. Przewodniczącym Wydziału Spraw Sędziowskich mianowano Zygmunta Rudnickiego. Do zarządu desygnowano również Ideona Szapiro, Feliksa Duniaka i Władysława Szymańskiego.

w okręgu, a powodem podjętych działań była zmniejszająca się liczba osób uprawiających gry sportowe, co przekładało się również na spadek liczby zarejestrowanych drużyn oraz wzajemne kaperowanie zawodniczek i zawodników przez kluby sportowe<sup>702</sup>.

W 1934 r. delegatem Wydziału Spraw Sędziowskich Polskiego Związku Gier Sportowych do struktur terenowych w okręgu łódzkim mianowany został Rajnhold Glazer, a działacze łódzcy przyjęli uchwałę o podniesieniu stawki sędziowskiej z 50 gr do 1 zł. Jednocześnie wydrukowano protokoły do każdej z gier sportowych uprawianych w okręgu oraz obniżono ceny biletów na mecze do 20 gr dla młodzieży szkolnej i do 30 gr dla dorosłych. Zarząd wyraził również zgodę na organizację mistrzostw Polski w szczypiorniaku w ramach promocji dyscypliny w okręgu łódzkim. Zarejestrowano także statut stowarzyszenia w Starostwie Grodzkim w Łodzi<sup>703</sup>.

W 1935 r. na czele zarządu Łódzkiego Okręgowego Związku Gier Sportowych pozostał dotychczasowy prezes dr Albin Grabowski (HKS). Także Henryk Skrobiszewski pozostał kapitanem szczypiorniaka w okręgu, ale jednocześnie został wybrany na zastępcę sekretarza zarządu i w tej sytuacji funkcję kapitana hazeny w okręgu łódzkim powierzono G. Leibenbaum („Makabi”)<sup>704</sup>. Na delegatów okręgu łódzkiego na walne zebranie członków Polskiego Związku Gier Sportowych wybrano prezesa dr. Albina Grabowskiego i Klaudiusza Lityńskiego. Działacze łódzcy złożyli także wniosek do zarządu Polskiego Związku Gier Sportowych o zgodę na organizację

---

<sup>702</sup> APŁ, dz. cyt., sygn. 3; dz. cyt., *Sprawozdanie zarządu za 1934 r.*; Główną przyczyną zmniejszającej się liczby osób uprawiających gry sportowe był zakaz przynależności młodzieży szkolnej do pozaszkolnych klubów sportowych wydany przez Ministerstwo Wyznań Religijnych i Oświecenia Publicznego 24 października 1927 r. Niektórzy działacze zarzucali jednak brak stanowczej reakcji ze strony władz okręgu na powtarzające się tego typu sytuacje i w trakcie dalszych prac zarządu rezygnację złożyli: Ideon Szapiro, Antoni Gąsioriewicz, Klaudiusz Lityński, Zygmunt Rudnicki i Franciszek Łuchniak, ale pozostali członkowie zarządu dokooptowali Kazimierza Wardęszkiewicza na funkcję komisarza w Wydziale Gier i Dyscypliny oraz Bohdana Borka jako przewodniczącego Wydziału Spraw Sędziowskich i kontynuowali działalność.

<sup>703</sup> APŁ, dz. cyt., sygn. 9; dz. cyt., *Protokół 3 z 22.03.1934 r.*, *Protokół 5 z 19.04.1934 r.*, *Protokół 11 z 19.07.1934 r.*, *Protokół 17 z 26.10.1934 r.*; zob. także: APŁ, dz. cyt., sygn. 2; dz. cyt., *Statut Łódzkiego Okręgowego Związku Gier Sportowych*; W 1934 r. w okręgu łódzkim zarejestrowane były 34 kluby sportowe, ale w rozgrywkach szczypiorniaka i hazeny startowało tylko 12 stowarzyszeń z terenu Łodzi, Pabianic i Zgierza, zob. „Rocznik Sportowy” 1934, dz. cyt., s. 450.

<sup>704</sup> APŁ, dz. cyt., sygn. 9; dz. cyt., *Protokół 1 z 8.02.1935 r.*; Delegaci po raz drugi funkcję wiceprezesa powierzyli także Anatolowi Szternowi. Stanowisko wiceprezesa ds. administracyjnych i referenta prasowego objął Zygmunt Rębalski, a przewodniczącym Wydziału Gier i Dyscypliny i jednocześnie trzecim wiceprezesem zarządu mianowano Kazimierza Wardęszkiewicza. Funkcję sekretarza ponownie powierzono Władysławowi Kościelskiemu, skarbnikiem został Stefan Ciesielski, a przewodniczącym Wydziału Spraw Sędziowskich pozostał Bohdan Borek. Funkcję kapitana siatkówki w okręgu objął Eugeniusz Ejme, natomiast rolę gospodarza przyjął Jan Szwed (odpowiadał za utrzymanie w odpowiednim stanie sprzętu sportowego dla reprezentacji okręgu i równocześnie pełnił funkcję kapitana koszykówki w okręgu).

mistrzostw Polski w hazenie w 1935 r. w Łodzi oraz rozegranie towarzyskiego meczu hazeny między reprezentacją okręgu łódzkiego i reprezentacją Jugosławii, której pobyt w Polsce był zaplanowany na zaproszenie działaczy z Warszawy<sup>705</sup>.

W 1936 r. w okręgu łódzkim na prezesa zarządu ponownie wybrano dr. Albina Grabowskiego. Referatem szczypiorniaka i koszykówki mężczyzn kierował Władysław Kościelski, a nadzór nad referatem hazeny i koszykówki kobiecej pełnił Franciszek Łuchniak<sup>706</sup>.

W toku dalszych prac zarząd okręgu łódzkiego zaaprobował propozycję zarządu Polskiego Związku Gier Sportowych dotyczącą zmiany nazwy na Polski Związek Piłki Ręcznej i delegował do Warszawy na walne zebranie członków związku prezesa dr. Albina Grabowskiego oraz wiceprezesa Klaudiusza Lityńskiego. Na kolejnym posiedzeniu zarządu działacze z Łodzi ustosunkowali się negatywnie do wniosku przedstawicieli środowisk gier sportowych z Piotrkowa Trybunalskiego, którzy zabiegali o organizację podokręgu (kluby sportowe z tego miasta rejestrowały się bowiem w okręgu kieleckim z siedzibą w Częstochowie)<sup>707</sup>, natomiast pozytywną opinię zarząd wyraził na temat organizacji podokręgu w Tomaszowie Mazowieckim. Pozytywnie rozpatrzono również propozycję zarządu Warszawskiego Okręgowego Związku Piłki Ręcznej dotyczącą rozgrywania rokrocznie meczów reprezentacji obu okręgów w hazenę i w szczypiorniaka pod patronatem prezydentów Warszawy i Łodzi<sup>708</sup>.

W maju 1936 r. zarząd okręgu łódzkiego podał się jednak do dymisji, a powodem podjętej decyzji według lokalnych działaczy były zaniedbania przedstawicieli Polskiego Związku Piłki Ręcznej dotyczące organizacji przedolimpijskiego turnieju szczypiorniaka, który miał odbyć się w Łodzi, ponieważ dzień przed rozpoczęciem imprezy wycofały się reprezentacje Katowic, Krakowa i Poznania bez podania przyczyny, narażając tym samym zarząd na duże straty

---

<sup>705</sup> APŁ, dz. cyt., sygn. 9; dz. cyt., *Protokół 2 z 18.02.1935 r.*, *Protokół 6 z 15.04.1935 r.*

<sup>706</sup> APŁ, dz. cyt., sygn. 9; dz. cyt., *Protokół 1 z 10.02.1936 r.*; zob. także: APŁ, dz. cyt., sygn. 20, dz. cyt., *Komunikat nr 19 z 2.03.1936 r.*; Także Anatol Sztern i Zygmunt Rębalski pozostali na stanowiskach wiceprezesów, natomiast funkcję wiceprezesa i jednocześnie przewodniczącego Wydziału Gier i Dyscypliny powierzono Klaudiuszowi Lityńskiemu. Sekretarzem zarządu został Feliks Przygoński, skarbnikiem mianowano Sierpatowską, a gospodarzem Bronisława Klompkę. W Komisji Rewizyjnej znaleźli się: Stefan Malinowski, Kazimierz Wardęszkiewicz, Władysław Joński, Henryk Wianowski i Bernard Wajnberg, a funkcję referenta siatkówki kobiet i mężczyzn powierzono Bohdanowi Borkowi.

<sup>707</sup> APŁ, dz. cyt., sygn. 9; dz. cyt., *Protokół nr 17 z 13.01.1936 r.*

<sup>708</sup> APŁ, dz. cyt., sygn. 9; dz. cyt., *Protokół 2 z 17.03.1936 r.*, *Protokół 3 z 17.04.1936 r.*, *Protokół 5 z 25.05.1936 r.*, *Protokół 7 z 24.08.1936 r.*, *Protokół 10 z 16.09.1936 r.*

finansowe<sup>709</sup>. Ostatecznie konflikt został zażegnany. Rozegrano bowiem mecz między reprezentacją Łodzi i Warszawy, a działacze Polskiego Związku Piłki Ręcznej zadeklarowali wyciągnięcie konsekwencji wobec zarządów pozostałych okręgów<sup>710</sup>.

W 1937 r. walne zebranie w okręgu łódzkim zorganizowano już pod patronatem Łódzkiego Okręgowego Związku Piłki Ręcznej, jednak w obradach uczestniczyli delegaci tylko 11 klubów i stowarzyszeń sportowych. Po raz kolejny na prezesa zarządu został wybrany dr Albin Grabowski. Również Anatol Sztern i Zygmunt Rębalski pozostali na swoich stanowiskach, ale jednocześnie delegaci desygnowali do władz okręgu kilku nowych przedstawicieli<sup>711</sup>. Zarząd zatwierdził też opracowaną wcześniej reorganizację rozgrywek w okręgu w hazenie i w szczypiorniaku, która zakładała ponowne zmniejszenie liczby zespołów w A-klasie do 6 i spadek drużyny z ostatniego miejsca w tabeli końcowej do B-klasy<sup>712</sup>. Zarząd poparł także wniosek działaczy Polskiego Związku Piłki Ręcznej dotyczący likwidacji rozgrywek hazeny na rzecz siedmioosobowej piłki ręcznej<sup>713</sup>.

Kolejne walne zebranie członków Łódzkiego Okręgowego Związku Piłki Ręcznej odbyło się 13 lutego 1938 r. Delegaci i tym razem wybrali na funkcję prezesa zarządu dr. Albina Grabowskiego. Do nowo powstałego Wydziału Wyszukiawczo-Sportowego w Łódzkim Okręgowym Związku Piłki Ręcznej oddelegowano Franciszka Łuchniaka, Zygmunta Rębalskiego i Eugeniusza Ejme, a funkcje kapitanów sportowych powierzono Władysławowi Kościelskiemu (gry żeńskie) i Klaudiuszowi Lityńskiemu (gry męskie)<sup>714</sup>.

---

<sup>709</sup> *Nastąpiła dymisja zarządu Łódzkiego OZPR*, „Przegląd Sportowy” 1936, 29 maja, nr 45, s. 5.

<sup>710</sup> Tamże; zob. także: *Niedziela w Łodzi*, „Przegląd Sportowy” 1936, 22 maja, nr 43, s. 4.

<sup>711</sup> Po raz pierwszy na przewodniczącego Wydziału Gier i Dyscypliny w randze wiceprezesa zarządu wybrano Czesława Krupeckiego. Także funkcję sekretarza zarządu powierzono po raz pierwszy Tadeuszowi Spodenkiewiczowi, a skarbnikiem mianowany został Bogdan Kołodziejcki. Do zarządu zostali wybrani: Roth, Jańcz, Różycki oraz przewodniczący Wydziału Spraw Sędziowskich Eugeniusz Ejme. Do Wydziału Gier i Dyscypliny delegowano Pawłaka, Jaskólskiego, Izaaka Kowalskiego, Franciszka Łuchniaka, Antoniego Markowskiego, Stefana Kaczmarka, Ulkrihsa, Benona Brajtsztajna i Mariana Bieleckiego, natomiast w skład Komisji Rewizyjnej weszli: Bernard Wajnberg, Józef Kieler, Kazimierz Wardęszkiewicz, Bohdan Borek i Feliks Duniak. Delegatami okręgu łódzkiego na walne zebranie członków Polskiego Związku Piłki Ręcznej wybrano prezesa dr. Albina Grabowskiego, wiceprezesa Czesława Krupeckiego i referenta hazeny Władysława Kościelskiego, zob. *Walne zgromadzenie Związku Piłki Ręcznej*, „Kurier Łódzki” 1937, 25 stycznia, nr 25, s. 7.

<sup>712</sup> APŁ, dz. cyt., sygn. 9; dz. cyt., *Protokół 4 z 4.04.1936 r.*

<sup>713</sup> APŁ, dz. cyt., sygn. 35; dz. cyt., *Komunikat nr 1 zarządu PZPR z 6.12.1937 r.*

<sup>714</sup> APŁ, dz. cyt., sygn. 4, *Walne zgromadzenia 1937–1938. Sprawozdanie zarządu ŁOZPR za 1938 r.*; zob. także: sygn. 39, *ŁOZPR – korespondencja 1938. Pismo ŁOZPR do PZPR z 5.03.1938 r.*, L.dz. 9/38; Funkcję wiceprezesów delegaci powierzyli Józefowi Kielerowi (sprawy organizacyjne) i Zygmunutowi Rębalskiemu (sprawy sportowe). Skarbnikiem mianowano Bogdana Kołodziejckiego, sekretarzem Tadeusza Spodenkiewicza, gospodarzem Jana Bielobradka, kronikarzem Antoniego Śniadowicza, a referentem prasowym została Krystyna Chruścielska. Na przewodniczącego Wydziału Gier

Zgodnie z wytycznymi tzw. konstytucji sportowej (1935) do zarządu Łódzkiego Okręgowego Związku Piłki Ręcznej został również oddelegowany kpt. Jan Konopacki, który był przedstawicielem Okręgowego Urzędu Wychowania Fizycznego i Przynależenia Wojskowego w Łodzi. Działacze łódzcy starali się wykorzystać zaistniałą sytuację i zgłosili do urzędu organizację kursu przodowników piłki ręcznej, która jednak nie zyskała akceptacji decydentów, natomiast bez przeszkód odbyły się mistrzostwa okręgu w szczypiorniaku mężczyzn w A-klasie i w B-klasie, a reprezentacja okręgu łódzkiego rozegrała towarzyskie mecze z reprezentacją okręgu poznańskiego i reprezentacją okręgu warszawskiego. Również bez przeszkód zorganizowano po raz pierwszy mistrzostwa okręgu łódzkiego w żeńskim szczypiorniaku (w siedmioosobowej piłce ręcznej), a nowy zarząd uzyskał zgodę zarządu związku na organizację pierwszego ogólnopolskiego turnieju o Puchar Polskiego Związku Piłki Ręcznej w siedmioosobowej piłce ręcznej kobiet<sup>715</sup>.

Zgodnie z zapisami nowego Statutu Polskiego Związku Piłki Ręcznej, który został zatwierdzony 17 kwietnia 1938 r., czas administrowania zarówno zarządu związku, jak i władz w okręgach trwał od 1 października bieżącego roku do 30 września roku następnego. W myśl nowych wytycznych działacze w okręgach zostali również zobowiązani do przeprowadzenia kolejnych walnych zgromadzeń do 30 września 1938 r., a szczegóły organizacyjne określały komunikaty zarządu Polskiego Związku Piłki Ręcznej<sup>716</sup>.

W okręgu łódzkim nowy zarząd pierwsze posiedzenie odbył 9 listopada 1938 r. pod przewodnictwem prezesa dr. Albina Grabowskiego. Także Władysław Kościelski pozostał kapitanem sportowym żeńskich reprezentacji w okręgu, natomiast funkcję kapitana sportowego męskich reprezentacji przyjął Reinhold Glazer<sup>717</sup>. W trakcie

---

i Dyscypliny został wybrany Franciszek Łuchniak. Jego zastępcą mianowano Mariana Bieleckiego. Sekretarzem wydziału został Izaak Kowalski, a protokolantem Benon Brajtsztajn. Prowadzenie statystyki rozgrywek zlecono Stefanowi Kaczmarkowi, ewidencję graczy powierzono Antoniemu Markowskiemu, a rejestrację kar prowadził Eugeniusz Berner. W wydziale pracowali ponadto Henryk Szymczak (ewidencja) i Abram Jurkiewicz (kary), którzy byli zastępcami referentów. Wydziałem Spraw Sędziowskich kierował Eugeniusz Ejme, a jego zastępcą był Marian Misiak, natomiast rolę członków wydziału przyjęli Czesław Joachimiak i Marian Otwinowski. Powołano także Komisję Rewizyjną w składzie: Bernard Wajnberg (przewodniczący) oraz Jan Trietiakowski, Marian Sikorski i Sergiusz Gricuk.

<sup>715</sup> APŁ, dz. cyt., sygn. 4, Walne zgromadzenia 1938–1939. *Sprawozdanie zarządu ŁOZPR za 1938 r.*

<sup>716</sup> Tamże, sygn. 39, dz. cyt., *Komunikat zarządu PZPR nr 15 z 1.11.1938 r.*

<sup>717</sup> Tamże, sygn. 64, Odpisy korespondencji ŁOZPR 1938/1939. *Wyciąg z protokołu posiedzenia zarządu ŁOZPR z 9.11.1938 r.*; Funkcje wiceprezesów w dalszym ciągu pełnili Zygmunt Rębalski i Józef Kieler, sekretarzem zarządu ponownie był Tadeusz Spodenkiewicz, a skarbnikiem Bogdan Kołodziejski. Nowym gospodarzem mianowano Jana Kalińskiego, a nowym referentem gier sportowych kobiet została Halina Skowrońska. Zmiany personalne zaszły także w Wydziale Gier i Dyscypliny, gdzie nowym



zebrania zarząd okręgu łódzkiego wyraził również zgodę na organizację podokręgu zgierskiego z siedzibą w Zgierzu, a zarząd Polskiego Związku Piłki Ręcznej na podstawie przyjętej uchwały i na wniosek zarządu okręgu łódzkiego zezwolił na działalność podokręgu zgierskiego z siedzibą w Zgierzu z dniem 1 stycznia 1939 r.<sup>718</sup>

W okręgu łódzkim funkcjonowało 17 klubów i stowarzyszeń sportowych, które zrzeszały 1143 zawodników i 717 zawodniczek. W rozgrywkach szczypiorniaka drużyny rywalizowały w A-klasie i w B-klasie<sup>719</sup>. Zarejestrowanych było 11 sędziów żeńskiego i męskiego szczypiorniaka<sup>720</sup>, a wiosną 1939 r. powołano Okręgową Komisję Egzaminacyjną do spraw szkolenia instruktorów piłki ręcznej w składzie Reinhold Glazer, Franciszek Łuchniak i Władysław Kościelski<sup>721</sup>.

Na wniosek zarządu Polskiego Związku Piłki Ręcznej Prezydent Rzeczypospolitej Polskiej odznaczył prezesa zarządu okręgu łódzkiego dr. Albina Grabowskiego Srebrnym Krzyżem Zasługi, a zawodniczki łódzkich klubów sportowych Jadwigę Głazewską i Helenę Gruszczyńską Brązowymi Krzyżami Zasługi za całokształt dokonań w dziedzinie piłki ręcznej, natomiast Kapituła Odznaczeń Polskiego Związku Piłki Ręcznej uhonorowała dr. Albina Grabowskiego Złotą Odznaką, a Franciszek Łuchniak, Władysław Kościelski i Klaudiusz Lityński otrzymali Srebrne Odznaki<sup>722</sup>.

W czerwcu 1939 r. reprezentacja okręgu łódzkiego rozegrała w Łodzi towarzyskie spotkanie w szczypiorniaka z drużyną węgierską występującą pod nazwą reprezentacji Budapesztu, działacze Łódzkiego Okręgowego Związku Piłki Ręcznej zorganizowali mistrzostwa Polski w szczypiorniaku, w których z powodzeniem wystąpił zespół ŁKS Łódź<sup>723</sup>, natomiast 3 lipca 1939 r. zarząd Łódzkiego Okręgowego Związku Piłki Ręcznej przyjął uchwałę o tzw. przerwie letniej w działalności Wydziału Gier i Dyscypliny, która trwać miała do 21 sierpnia 1939 r.<sup>724</sup>

1 maja 1929 r. odbyło się w Wilnie organizacyjne walne zebranie **Wileńskiego Okręgowego Związku Gier Sportowych**. W posiedzeniu udział wzięli reprezentanci

---

przewodniczącym został Jan Noskiewicz oraz w Wydziale Spraw Sędziowskich, którym kierował teraz Bronisław Sperling.

<sup>718</sup> APŁ, dz. cyt., sygn. 64, Odpisy korespondencji ŁOZPR 1938–1939. *Pismo z dnia 19.01.1939 r.*

<sup>719</sup> Tamże, sygn. 4, dz. cyt., *Sprawozdanie kapitana sportowego siatkówki, koszykówki i szczypiorniaka za 1938 r.*; zob. także: *Sprawozdanie z działalności WGiD ŁOZPR.*

<sup>720</sup> Tamże, sygn. 40, dz. cyt., *Lista sędziów międzynarodowych, związkowych i okręgowych zarejestrowanych w PZPR w 1939 r.*

<sup>721</sup> Tamże, *Komunikat PZPR 7/39 z 24.04.1939 r.*

<sup>722</sup> Tamże, *Komunikat PZPR nr 1/39 z 19.12.1938 r.*; zob. także: *Komunikat PZPR nr 4/39 z 23.02.1939 r.*

<sup>723</sup> APŁ, dz. cyt., sygn. 64; dz. cyt., *Pismo zarządu ŁOZPR do zarządu PZPR z 26.05.1939 r.*, L.dz. 107–38/39; zob. także: *Pismo zarządu ŁOZPR do zarządu PZPR z 13.06. 1939 r.*, L.dz. 118–38/39.

<sup>724</sup> APŁ, dz. cyt., sygn. 12, *Protokoły zebrań WDiD ŁOZPR 1939 r.*, *Protokół nr 29 z 3.07.1939 r.*

11 męskich klubów sportowych i 9 żeńskich, a delegaci na prezesa zarządu wybrali J. Grzesiaka-Czarnego. Dokonano również wyboru wiceprezesów i kierowników sekcji poszczególnych gier sportowych, choć wśród zebranych byli przedstawiciele tylko 2 sekcji szczypiorniaka (referent por. Pakuła) i 2 sekcji hazeny (referentka Waschałówna)<sup>725</sup>.

Kolejne doroczne walne zebranie przedstawicieli lokalnych klubów i stowarzyszeń sportowych odbyło się w 1930 r. również w Wilnie, które było siedzibą okręgu. Delegaci tym razem funkcję prezesa zarządu powierzyli por. Janowi Herholdowi, który był delegatem Polskiego Związku Gier Sportowych do struktur organizacyjnych okręgu wileńskiego. Obsadę kierowników sekcji męskich gier sportowych stanowili por. Pakuła i Kaczergiński, natomiast kierowniczkami sekcji żeńskich gier sportowych zostały mianowane Waschałówna i Lewinówna<sup>726</sup>.

Częste rozszady personalne prowadziły do problemów organizacyjnych. Brakowało również środków finansowych na organizację rozgrywek. W okręgu wileńskim nie organizowano mistrzostw w hazenę i w szczypiorniaka głównie z powodu bardzo małej popularności obu gier w lokalnej społeczności. Pewnym przełomem w rozwoju hazeny na Wileńszczyźnie był „moment umieszczenia gry” w regulaminie interdyscyplinarnej Państwowej Odznaki Sportowej (ustanowionej w 1931 r.). Sekcje gier sportowych zorganizowano wtedy w kilkunastu wileńskich klubach i stowarzyszeniach sportowych, ale tylko w niektórych z nich sformowano okazjonalnie drużyny hazeny, co w konsekwencji nie pozwoliło na zorganizowanie oficjalnych rozgrywek w tej dyscyplinie sportowej<sup>727</sup>. Grupę tę tworzyły głównie polskie organizacje sportowe (Harcerski Klub Sportowy, Sekcja Sportowa Towarzystwa Gimnastycznego „Sokół”, Akademicki Związek Sportowy, Robotniczy Klub Sportowy Towarzystwa Uniwersytetu Robotniczego, Robotniczy Klub Sportowy „Siła”, Klub Sportowy Związku Strzeleckiego „Strzelec”, Klub Sportowy Towarzystwa

---

<sup>725</sup> Funkcje wiceprezesów zostały powierzone por. Janowi Herholdowi i Piwońskiej. Do zarządu desygnowano także Antoniego Żemejcia i Niecieckiego. Kierownikami pozostałych sekcji gier sportowych mianowano Romualda Hołownię (siatkówka męska), Kaczergińskiego (koszykówka męska) i Rutkowską (koszykówka żeńska), natomiast w sekcji siatkówki żeńskiej początkowo istniał wakat na stanowisku kierownika, zob. *Z Wileńszczyzny*, „Przegląd Sportowy” 1929, 4 maja, nr 20, s. 5; zob. także: H. Laskiewicz, *Kultura fizyczna na Wileńszczyźnie w latach 1900–1939. Zarys monograficzny dziejów*, Szczecin 1998, s. 38, 156.

<sup>726</sup> Wiceprezesami zarządu delegaci mianowali por. Kowalczyńskiego i por. Kisiela, na sekretarza wybrano Franka, a skarbnikiem został Antoni Żemieć, zob. *Walne zgromadzenia*, „Przegląd Sportowy” 1930, 15 lutego, nr 14, s. 4; zob. także: APL, dz. cyt., sygn. 13; dz. cyt., *Komunikat zarządu PZGS nr 2 z 25.04.1931 r.*

<sup>727</sup> H. Laskiewicz (1998), dz. cyt., s. 38.

Pracowników Kolei „Ognisko”) oraz organizacje sportowe żydowskiej mniejszości narodowej (Żydowski Klub Sportowy „Jordan”, Żydowskie Towarzystwo Gimnastyczno-Sportowe „Makabi” i Żydowski Akademicki Klub Sportowy)<sup>728</sup>.

Jeszcze gorzej przedstawiała się sytuacja w okręgu wileńskim w szczypiorniaku, który uprawiany był sporadycznie tylko w Wilnie na początku lat trzydziestych w Klubie Sportowym Towarzystwa Pracowników Kolei „Ognisko” i w Klubie Sportowym Związku Strzeleckiego „Strzelec” i w tych okolicznościach władze okręgu nie podejmowały nawet próby organizacji lokalnych mistrzostw w tej dyscyplinie sportowej<sup>729</sup>.

Zarząd Polskiego Związku Gier Sportowych próbował zachęcić lokalnych działaczy do spopularyzowania hazeny i szczypiorniaka w okręgu, a Romualda Hołownię mianowano delegatem Wydziału Spraw Sędziowskich Polskiego Związku Gier Sportowych. Przedstawiciele Wileńskiego Okręgowego Związku Gier Sportowych nie wykazywali jednak praktycznie żadnej aktywności w tej dziedzinie, tłumacząc się brakiem możliwości organizacji dużych imprez typu mistrzostwa Polski celem zachęcenia mieszkańców do uprawiania szczypiorniaka i hazeny<sup>730</sup>.

W 1936 r. w Wilnie w trakcie walnego zebrania członków okręgu przedstawiciele lokalnych klubów i stowarzyszeń sportowych wybrali nowy zarząd pod przewodnictwem prezesa mjr. Czesława Mierzejewskiego. We władzach znalazł się również Henryk Brancewicz, który pełnił rolę przewodniczącego Wydziału Spraw Sędziowskich, ale w trakcie zebrania nie znaleziono pozostałych chętnych do pracy w wydziale i mieli oni zostać dokooptowani w późniejszym terminie<sup>731</sup>.

W 1937 r. odbyło się kolejne doroczne walne zebranie w okręgu wileńskim. Delegaci zaakceptowali zaproponowane zmiany organizacyjne i statutowe łącznie ze zmianą nazwy oddziału na Wileński Okręgowy Związek Piłki Ręcznej, ale ostatecznie

---

<sup>728</sup> Tamże, s. 23–32.

<sup>729</sup> H. Laskiewicz (1998), dz. cyt., s. 78.

<sup>730</sup> *List z Wilna*, „Przegląd Sportowy” 1932, 5 listopada, nr 89, s. 5; zob. także: „Przegląd Sportowy” 1934, 17 lutego, nr 14, s. 2; W 1934 r. w okręgu wileńskim zarejestrowanych było tylko 10 klubów sportowych z terenu Wilna, zob. „Rocznik Sportowy” 1934, dz. cyt., s. 455.

<sup>731</sup> APŁ, dz. cyt., sygn. 33; dz. cyt., *Komunikat PZPR nr 1 z 18.5.1936 r.*; Pierwszym wiceprezesem zarządu został mianowany por. Stefan Łebiński, a drugim Bohdan Wierzbicki, któremu przydzielono także funkcję przewodniczącego Wydziału Gier i Dyscypliny. Również kpr. Edward Paduch pełnił funkcję zarówno sekretarza, jak i skarbnika. Pozostałymi członkami zarządu mianowano: Antoniego Żemieją, Wiktora Lisieckiego, Bohdana Kuczyńskiego i Aleksandra Stupieńko, którzy weszli w skład członków Wydziału Gier i Dyscypliny, a referentem prasowym zarządu został Władysław Lechowicz.

delegat okręgu nie pojechał na walne zebranie członków Polskiego Związku Piłki Ręcznej<sup>732</sup>.

W 1938 r. walne zebranie wybrało na prezesa zarządu okręgu wileńskiego Romualda Hołownię. Nie wyłoniono jednak kapitana związkowego gier sportowych, a w roli kierownika sekcji gier sportowych obsadzono Kluka<sup>733</sup>. Prezes Romuald Hołownia uzyskał również mandat delegata okręgu wileńskiego i uczestniczył w walnym zebraniu członków Polskiego Związku Piłki Ręcznej, które odbyło się w Warszawie w listopadzie 1938 r.<sup>734</sup>

W 1938 r. w okręgu wileńskim zarejestrowanych było 10 klubów i stowarzyszeń sportowych, które zrzeszały 105 kobiet i 333 mężczyzn, ale nikt nie wziął udziału w kursie instruktorów szczypiorniaka, który odbył się wiosną tego roku w Centralnym Instytucie Wychowania Fizycznego w Warszawie pod kierunkiem niemieckiego trenera Carla Schelenza (1890–1956)<sup>735</sup>. Wiosną 1939 r. działacze wileńscy zorganizowali jednak Okręgową Komisję Egzaminacyjną ds. szkolenia instruktorów piłki ręcznej, a w jej skład weszli: Romuald Hołownia, kpt. Jan Zmudziński i K. Pietkiewicz<sup>736</sup>.

Pierwsze mistrzostwa okręgu wileńskiego w szczypiorniaka odbyły się dopiero w lipcu 1939 r. i były to zawody w siedmioosobowej piłce ręcznej kobiet. Tytuł mistrzowski zdobyła drużyna Wojskowego Klubu Sportowego „Śmigły” Wilno, która rywalizowała z miejscowymi zespołami: Akademickiego Związku Sportowego, Żydowskiego Akademickiego Klubu Sportowego i Żydowskiego Klubu Sportowego „Jordan”. Nie byłoby w tym jednak nic dziwnego, gdyby nie to, że 4 czerwca 1939 r. zakończyły się mistrzostwa Polski w siedmioosobowej piłce ręcznej pań rozegrane właśnie w Wilnie, w których wystartowała drużyna Wojskowego Klubu Sportowego „Śmigły” i uplasowała się na 5 miejscu<sup>737</sup>.

W okręgu wileńskim preferowano głównie koszykówkę i siatkówkę, ale na wniosek zarządu Polskiego Związku Piłki Ręcznej Kapituła Odznaczeń Polskiego

---

<sup>732</sup> Tamże, *Protokół walnego zebrania PZPR z 21.03.1937 r.*

<sup>733</sup> Wiceprezesami mianowano Wiktora Lisieckiego i Radziulę. Funkcję sekretarza powierzono Światochowi, a skarbnikiem została Daukszanka. Przewodnictwo nad referatem prasowym objął Puszkarzewicz. We władzach okręgu znaleźli się ponadto: Kolatorski, Łapiński, Sienkiewiczówna, Bohdan Wierzbicki, Błażewicz, Nowicki i kpr. Edward Paduch, zob. H. Laskiewicz (1998), dz. cyt., s. 156.

<sup>734</sup> APŁ, dz. cyt., sygn. 40; dz. cyt., *Protokół zwyczajnego walnego zebrania PZPR z 20.11.1938 r.*

<sup>735</sup> Tamże.

<sup>736</sup> Tamże, dz. cyt., sygn. 40; dz. cyt., *Komunikat PZPR 7/39 z 24.04.1939 r.*

<sup>737</sup> Tamże, dz. cyt., sygn. 40; dz. cyt., *Komunikat 11/39 WGiD PZPR z 20.06.1939 r.*

Związku Piłki Ręcznej uhonorowała Romualda Hołownię Srebrną Odznaką za całokształt dokonań w dziedzinie piłki ręcznej<sup>738</sup>.

Pod koniec lat dwudziestych szczypiorniak i hazena znalazły zwolenników również w Lublinie i okolicach (Biała Podlaska, Biłgoraj, Chełm, Hrubieszów, Puławy, Siedlce, Zamość). Gry sportowe zdobywały popularność wśród młodzieży głównie w szkołach w ramach lekcji wychowania fizycznego<sup>739</sup>. Na terenach tych działała również dość duża grupa klubów i stowarzyszeń sportowych (Towarzystwo Gimnastyczne „Sokół”, wojskowe kluby sportowe, Akademicki Związek Sportowy w Lublinie, harcerskie kluby sportowe, żydowskie kluby sportowe, Związek Strzelecki „Strzelec” i inne), ale Okólnik (1927) Ministerstwa Wyznań Religijnych i Oświecenia Publicznego zabraniał młodzieży szkolnej zrzeszania się w klubach i stowarzyszeniach sportowych<sup>740</sup>. W tej sytuacji lokalni działacze starali się w różny sposób propagować gry sportowe. W czerwcu 1927 r. rozegrano na przykład w Zamościu mecz szczypiorniaka w ramach Igrzysk Konnych (były to zawody i zabawy sportowe organizowane przez miejscowy Wojskowy Klub Sportowy między drużynami 9 Pułku Piechoty Legionów i Hufca Związku Harcerstwa Polskiego)<sup>741</sup>, natomiast w Białej Podlaskiej rozpoczęto budowę boisk do gier sportowych w Państwowym Gimnazjum Męskim im. Jana Ignacego Kraszewskiego<sup>742</sup>.

Rozpowszechnianiem gier sportowych w środowiskach pozaszkolnych zajmowali się także instruktorzy Ośrodka Wychowania Fizycznego, który został zorganizowany w Lublinie w grudniu 1928 r.<sup>743</sup> W tym samym roku młodzież wiejska z województwa lubelskiego rywalizowała już w szczypiorniaka w trakcie zawodów zorganizowanych z inicjatywy działaczy Lubelskiego Wojewódzkiego Związku Młodzieży Wiejskiej<sup>744</sup>. W 1929 r. za sprawą ogólnopolskiego zarządzenia przeprowadzono również intensywne kursy instruktorów sportu w okręgach związku, a szczypiorniak znalazł się obok innych gier sportowych w oficjalnym programie

---

<sup>738</sup> Tamże, *Komunikat PZPR nr 1/39 z 19.12.1938 r.*; zob. także: *Komunikat PZPR nr 4/39 z 23.02.1939 r.*

<sup>739</sup> Z. Cicirko, *Wychowanie fizyczne w szkole na Lubelszczyźnie w dwudziestoleciu międzywojennym*, [w:] T. Ulatowski (red.), *Rola tradycji w kształtowaniu współczesnego modelu kultury fizycznej*, Warszawa 1986, s. 104–120.

<sup>740</sup> Z. Cicirko, *Stowarzyszenia i kluby sportowe na Lubelszczyźnie w latach 1918–1939*, [w:] J. Cabaj, J. Gmitruk (red.), *Z historii Polski i Podlasia. Księga Jubileuszowa Prof. Henryka Mierzwińskiego w 50-lecie pracy pedagogicznej i naukowej*, Warszawa 2008, s. 301–313.

<sup>741</sup> Polona.pl/item/29646194/0/, Afisz z 5 czerwca 1927 r. [dostęp: 23.09.2019].

<sup>742</sup> H. Mierzwiński, *Biała Podlaska w latach 1918–1939*, Biała Podlaska 2010, s. 611.

<sup>743</sup> *Lublin przed zimą*, „Przegląd Sportowy” 1928, 22 grudnia, nr 56, s. 6.

<sup>744</sup> E. Małolepszy, *Wychowanie fizyczne i sport na wsi w II Rzeczypospolitej*, [w:], R. Wasztyl (red.), *Polska kultura fizyczna w czasach zaborów i Drugiej Rzeczypospolitej*, „Zeszyty Naukowe” 2002, nr 85, s. 241.

szkolenia<sup>745</sup>. Grę zaczęto również prężnie krzewić w wojskowych klubach sportowych zlokalizowanych w regionie<sup>746</sup>, a prowadzone tego rodzaju działania doprowadziły do upowszechnienia gier sportowych w klubach oraz stowarzyszeniach i zorganizowania jesienią 1929 r. **Okręgowego Związku Gier Sportowych w Lublinie**<sup>747</sup>. Już wiosną 1930 r. delegatem Polskiego Związku Gier Sportowych do struktur organizacyjnych nowo powstałego okręgu mianowany został Aleksander Bretes<sup>748</sup>, a Wydział Spraw Sędziowskich Polskiego Związku Gier Sportowych mianował 9 sędziów hazeny w celu popularyzowania gry w okręgu lubelskim<sup>749</sup>.

Początkowa popularność szczypiorniaka wśród młodzieży szkolnej i środowisk wojskowych nie przełożyła się w późniejszym okresie na rozwój organizacyjny tej dyscypliny sportowej w okręgu. Także hazena nie znalazła trwałych podstaw do rozwoju. W 1932 r. sekcje szczypiorniaka i hazeny funkcjonowały tylko w Wojskowym Klubie Sportowym „Unia” Lublin. W 1934 r. działacze z Wydziału Spraw Sędziowskich Polskiego Związku Gier Sportowych starali się zaradzić istniejącej sytuacji i mianowali Czesława Zalewskiego delegatem do okręgu lubelskiego, a jego zadanie miało polegać na usprawnieniu organizacji szkolenia sędziów gier sportowych w celu większej popularyzacji hazeny i szczypiorniaka na tym terenie<sup>750</sup>.

Działacze z Lublina postanowili również zintensyfikować kształcenie kadr szkoleniowych w okręgu i w lipcu 1935 r. przeprowadzili w Łucku kurs przodowników gier sportowych przy współpracy przedstawicieli Polskiego Związku Gier Sportowych, którzy następnie 17 września 1935 r. zorganizowali pokazowy mecz hazeny w Lublinie, w którym reprezentacja Zagrzebia pokonała reprezentację Warszawy 5:1 w obecności blisko 2 tys. widzów. Kolejne działania organizacyjne podjęto w maju 1936 r. i przeprowadzono kurs sędziów hazeny dla przedstawicieli klubów sportowych z rejonu Łucka, który ukończyło 11 osób (kpt. Wacław Dziewulczak i 10 kobiet), a zarząd Lubelskiego Okręgowego Związku Gier Sportowych wyraził zgodę na ewentualne powołanie podokręgu z siedzibą w Łucku. Działania te nie wpłynęły jednak korzystnie

---

<sup>745</sup> W. A. Kozłowski, *Wychowanie fizyczne i sport szkolny w Chełmie*, Chełm 2008, s. 152.

<sup>746</sup> W. A. Kozłowski, *Życie sportowe w Chełmie w latach 1918–1939*, Chełm 2004, s. 83; zob. także: H. Mierzwiński, dz. cyt., s. 624; zob. też: *Wychowanie fizyczne i życie sportowe*, „Przegląd Piechoty” 1928, nr 2, s. 136–137; *Przeciwko zawodom sportowym*, „Przegląd Piechoty” 1929, nr 7, s. 95–101.

<sup>747</sup> *Walne zgromadzenia*, „Przegląd Sportowy” 1930, 15 lutego, nr 14, s. 4.

<sup>748</sup> APŁ, dz. cyt., sygn. 13; op. cit., *Komunikat zarządu PZGS nr 3 z 3.03.1930 r.*

<sup>749</sup> Tamże, *Komunikat zarządu PZGS nr 2 z 25.04.1931 r.*

<sup>750</sup> APŁ, dz. cyt., sygn. 18, *Komunikaty zarządu PZGS 1934–1935. Komunikat nr 4, 22.05.1934 r.*; zob. także: „Przegląd Sportowy” 1934, 17 lutego, nr 14, s. 2; W 1934 r. w okręgu lubelskim zarejestrowane były tylko 4 kluby sportowe z terenu Lublina, zob. „Rocznik Sportowy” 1934, dz. cyt., s. 450.

na rozwój drużyn hazeny i szczypiorniaka w klubach i stowarzyszeniach sportowych w okręgu lubelskim i tym samym lokalni działacze nie organizowali zawodów o charakterze mistrzostw okręgu w tych grach sportowych<sup>751</sup>.

W 1936 r. Okręgowy Związek Gier Sportowych w Lublinie zmienił nazwę na Okręgowy Związek Piłki Ręcznej za sprawą zmian dokonanych w statucie Polskiego Związku Gier Sportowych, a funkcję delegata okręgu na walne zebranie członków Polskiego Związku Piłki Ręcznej pełnił kpt. Stefan Saluter (w kolejnych latach delegatem był Jan Waga)<sup>752</sup>.

Wiosną 1938 r. Władysław Rejnholz i Kazimierz Kiedrowski z Lublina ukończyli kurs instruktorów szczypiorniaka zorganizowany przez Polski Związek Piłki Ręcznej w Centralnym Instytucie Wychowania Fizycznego w Warszawie i po raz kolejny podjęli próbę rozpropagowania jedenastoosobowej piłki ręcznej w okręgu, prowadząc pokazowe treningi w klubach i stowarzyszeniach sportowych oraz w szkołach, ale działania te nie przyniosły zamierzonych efektów<sup>753</sup>. Na początku 1939 r. zarząd Okręgowego Związku Piłki Ręcznej w Lublinie wydał zgodę na powołanie Okręgowej Komisji Egzaminacyjnej do spraw szkolenia instruktorów piłki ręcznej w składzie: kpt. Stefan Saluter, Kazimierz Kiedrowski i Władysław Rejnholz<sup>754</sup>, ale męską drużynę szczypiorniaka zorganizowano dopiero w Wojskowym Klubie Sportowym „Lublinianka” jesienią 1944 r., po wyzwoleniu Lublina spod okupacji niemieckiej<sup>755</sup>.

W 1935 r. w okręgu lubelskim funkcjonowało 8 klubów sportowych zarejestrowanych w Polskim Związku Gier Sportowych, które zrzeszały 71 kobiet i 177 mężczyzn. Dopiero pod koniec 1938 r. przyjęto Wojskowy Klub Sportowy „Unia” Lublin w poczet członków Polskiego Związku Piłki Ręcznej, ale w okręgu działało już tylko 6 stowarzyszeń sportowych zarejestrowanych w związku, które skupiały 64

---

<sup>751</sup> APŁ, dz. cyt. sygn. 20; dz. cyt.: *Komunikat PZGS nr 6 z 9.06.1935 r.*; zob. także: *Biuletyn tygodniowy z prowincji. Lublin*, „Przegląd Sportowy” 1935, 3 października, nr 106, s. 4; zob. też: E. Małolepszy, T. Drozdek-Małolepszy, D. Bakota, *Wychowanie fizyczne i sport w Łucku i powiecie łuckim w latach 1921–1939. Zarys problematyki*, „Prace Naukowe AJD Częstochowa, Kultura Fizyczna” 2017, t. 16, nr 2, s. 45–61.

<sup>752</sup> APŁ, dz. cyt. sygn. 20, dz. cyt. *Komunikat PZPR nr 2 z 8.06.1936 r.*

<sup>753</sup> Tamże, sygn. 39, *Komunikat PZPR nr 9 z 28.04.1938 r.*; zob. także: J. Cikirko (2008), dz. cyt., s. 304–313.

<sup>754</sup> Tamże, sygn. 40, dz. cyt., *Komunikat PZPR 7/39 z 24.04.1939 r.*

<sup>755</sup> Tamże, sygn. 18, dz. cyt., *Sprawozdanie zarządu PZGS za okres 18.03.1934 r. – 6.03.1935 r.*; zob. także: sygn. 39, *Sprawozdanie zarządu PZPR za okres 1.10.1937 r. – 30.09.1938 r.*; <https://www.lubelskie.pl/aktualnosci-promocja-i-turystyka/kartki-z-historii-lubelskiego-sportu/> [dostęp:26.07.2020].

kobiety i 206 mężczyzn, a w organizacjach tych uprawiano głównie siatkówkę i koszykówkę<sup>756</sup>.

Na przełomie 1938 i 1939 r. zarząd Polskiego Związku Piłki Ręcznej docenił wieloletnią pracę działaczy z okręgu lubelskiego na rzecz rozwoju gier sportowych na tym terenie i na wniosek działaczy Prezydent Rzeczypospolitej Polskiej odznaczył Czesława Zalewskiego Srebrnym Krzyżem Zasługi, a swoje odznaki przyznała także Kapituła Odznaczeń Polskiego Związku Piłki Ręcznej, która uhonorowała Czesława Zalewskiego i Aleksandra Bertesa Srebrnymi Odznakami za całokształt dokonań w dziedzinie piłki ręcznej<sup>757</sup>.

8 grudnia 1929 r. zawiązał się w Toruniu **Pomorski Okręgowy Związek Gier Sportowych**. W trakcie organizacyjnego walnego zebrania delegaci wybrali na prezesa zarządu dr. Ciesiołkowskiego, a na wiceprezesa por. Piotra Laurentowskiego. Sekretarzem został mianowany Karol Błoch, a skarbnikiem chor. Antoni Sobiecki. Kierowanie Wydziałem Gier i Dyscypliny zlecono por. Janowi Brzezińskiemu, zaś funkcję referentki gier kobiecych (w tym hazeny) powierzono Marii Fryszczynowej. Choć w zebraniu uczestniczyli przedstawiciele 12 organizacji i stowarzyszeń promujących gry sportowe na Pomorzu, to reprezentowali jednak tylko dwa ośrodki miejskie, mianowicie Toruń i Grudziądz<sup>758</sup>.

Zgodnie z uchwałą walnego zebrania członków Polskiego Związku Gier Sportowych (8–9 lutego 1930 r.) w marcu 1930 r. do obszaru administracyjnego Pomorskiego Okręgowego Związku Gier Sportowych włączono powiat bydgoski, inowrocławski, nieszawski i włocławski<sup>759</sup>. W 1936 r. powołano podokręg w Bydgoszczy i podokręg w Grudziądzu oraz dokonano zmiany nazwy na Pomorski Okręgowy Związek Piłki Ręcznej wobec przekształcenia Polskiego Związku Gier Sportowych w Polski Związek Piłki Ręcznej<sup>760</sup>.

---

<sup>756</sup> APŁ, dz. cyt., sygn. 18, dz. cyt., *Sprawozdanie zarządu PZGS za okres 18.03.1934 r. – 6.03.1935 r.*; zob. także, APŁ, dz. cyt., sygn. 40, dz. cyt., *Sprawozdanie zarządu PZPR za okres 1.10.1937 r. – 30.09.1938 r.*

<sup>757</sup> Tamże, *Komunikat PZPR nr 1/39 z 19.12.1938 r.*; zob. także: *Komunikat PZPR nr 4/39 z 23.02.1939 r.*

<sup>758</sup> *Pomorski Związek Gier Sportowych zawiązał się w Toruniu*, „Przegląd Sportowy” 1929, 21 grudnia, nr 86, s. 5; zob. też: W. Jastrzębski, *Sport na Kujawach i Pomorzu w latach II Rzeczypospolitej*, [w:] W. Jastrzębski (red.), *100 lat sportu na Kujawach i Pomorzu*, Bydgoszcz 1993, s. 51; zob. także: S. Słowik, *Polskie życie sportowe w Toruniu w okresie międzywojennym 1920–1939*, Toruń 2000, s. 106–107; zob. też: R. Urban, *Zarys rozwoju sportu w Grudziądzu w okresie międzywojennym*, [w:] L. Nowak (red.) (2006), dz. cyt., s. 180–185.

<sup>759</sup> APŁ, dz. cyt., sygn. 13, Komunikaty zarządu PZGS 1930–1933. *Komunikat nr 5 z 20.03.1930 r.*

<sup>760</sup> *Z różnych dziedzin. Podokręg gier w Bydgoszczy*, „Przegląd Sportowy” 1936, 24 lutego, nr 18, s. 4; zob. także: W. Jastrzębski (1993), dz. cyt., s. 52; zob. też: *Przy koszu*, „Przegląd Sportowy” 1937, 8 marca, nr 19, s. 4; R. Urban (2006), dz. cyt., s. 180–185.



Gry sportowe cieszyły się dużym zainteresowaniem w Toruniu głównie wśród młodzieży szkolnej zrzeszonej w Gimnazjalnym Klubie Sportowym (1925), ale uprawiali je także członkowie innych lokalnych klubów i stowarzyszeń sportowych, takich jak: Wojskowy Klub Sportowy „Gryf”, Towarzystwo Gimnastyczne „Sokół”, Klub Sportowy Kolejowego Przysposobienia Wojskowego „Pomorzanin”, Katolickie Stowarzyszenie Młodzieży, Klub Sportowy Związku Strzeleckiego „Strzelec”, Organizacja Przysposobienia Wojskowego Kobiet i Harcerski Klub Sportowy. Początkowo nie funkcjonowała jednak w Toruniu żadna sekcja szczypiorniaka lub hazeny, a obie gry uprawiano jako sporty uzupełniające i dopiero w 1933 r. por. Piotr Laurentowski zorganizował w Toruniu pokazowy mecz hazeny między reprezentacją miejscowych klubów sportowych i drużyną „Polonii” Warszawa<sup>761</sup>.

Pierwsze mistrzostwa okręgu pomorskiego w hazenie rozegrano w 1936 r. z udziałem drużyn z Klubu Sportowego Kolejowego Przysposobienia Wojskowego „Pomorzanin” Toruń i Klubu Sportowego „Polonia” Bydgoszcz. Już w 1937 r. odbyły się jednak tylko mistrzostwa miasta, a w 1938 r. żadna drużyna z okręgu pomorskiego nie wystąpiła w ogólnopolskim turnieju siedmioosobowej piłki ręcznej rozgrywanym o Puchar Polskiego Związku Piłki Ręcznej w Łodzi<sup>762</sup>.

Inaczej przedstawiał się rozwój szczypiorniaka w Bydgoszczy. Grę uprawiano w drużynach, które zorganizowano w Klubie Sportowym Szkoły Podchorążych, Towarzystwie Gimnastycznym „Sokół”, Harcerskim Klubie Sportowym, Kolejowym Klubie Sportowym „Sparta”, Robotniczym Klubie Sportowym „Legia”, Klubie Sportowym „Brda”, Klubie Sportowym „Polonia” oraz w Wojskowym Klubie Sportowym 62 Pułku Piechoty Wielkopolskiej. Drużyna szczypiorniaka powstała także w fabrycznym Klubie Sportowym „Kabel Polski” w Bydgoszczy, który powołano 29 marca 1930 r. jako organizację wielosekcyjną, posiadającą własne obiekty sportowe, w tym stadion piłkarski, gdzie można było rozgrywać mecze szczypiorniaka. W 1930 r. rozegrano w Bydgoszczy mistrzostwa miasta, które zorganizowali przedstawiciele Miejskiego Komitetu Wychowania Fizycznego i Przysposobienia Wojskowego<sup>763</sup>,

---

<sup>761</sup> YMCA i IKP mistrzami w koszykówce, „Przegląd Sportowy” 1933, 27 września, nr 77, s. 2; W 1934 r. w okręgu pomorskim zarejestrowane były 22 kluby sportowe, ale w okazjonalnych zawodach w szczypiorniaka i hazenę startowało tylko kilka stowarzyszeń z terenu Torunia, zob. „Rocznik Sportowy” 1934, dz. cyt., s. 450.

<sup>762</sup> A. Powązka, *Dzieje Klubu Sportowego Kolejowego Przysposobienia Wojskowego „Pomorzanin” w Toruniu 1935–1939*, praca magisterska, WSWF Poznań 1958, s. 44–46.

<sup>763</sup> *Na Pomorzu. Bydgoszcz*, „Przegląd Sportowy” 1930, 1 listopada, nr 88, s. 4; zob. także: „Przegląd Sportowy” 1930, 8 listopada, nr 90; zob. też: *Pomorze. Bydgoszcz*, „Przegląd Sportowy” 1930,

natomiast w 1931 r. odbyły się pierwsze mistrzostwa okręgu w szczypiorniaka, które wygrała drużyna Klubu Sportowego Szkoły Podchorążych z Bydgoszczy<sup>764</sup>. Później popularność szczypiorniaka zmalała na rzecz koszykówki i siatkówki, ale działacze w dalszym ciągu organizowali mistrzostwa miasta w szczypiorniaka, w których dominowała drużyna miejscowej Szkoły Podchorążych<sup>765</sup>.

Pod koniec 1935 r. szczypiorniaka zaczęto ponownie popularyzować w Grudziądzu, gdzie tradycje gry sięgały 1929 r., kiedy drużyny z miejscowego Towarzystwa Gimnastycznego „Sokół” i Klubu Sportowego Kolejowego Przysposobienia Wojskowego oraz reprezentacja szkół średnich rywalizowały w mistrzostwach miasta<sup>766</sup>. Tym razem przedstawiciele Miejskiego Komitetu Wychowania Fizycznego i Przysposobienia Wojskowego zorganizowali jednak turniej tylko dla drużyn szkolnych, a w zawodach wzięły udział zespoły reprezentujące: Gimnazjalny Klub Sportowy „Orlęta” z Gimnazjum im. Bolesława Chrobrego, Szkolny Klub Sportowy Państwowej Szkoły Budowy Maszyn, Gimnazjalny Klub Sportowy z Gimnazjum Niemieckiego im. Johanna Wolfganga von Goethe, Klub Sportowy „Sparta” z Gimnazjum im. Jana Sobieskiego i Szkolny Klub Sportowy Seminarium Nauczycielskiego<sup>767</sup>.

W dalszej perspektywie szczypiorniak nie znalazł jednak zwolenników wśród młodzieży szkolnej. Również członkowie pozostałych klubów i stowarzyszeń sportowych działających na terenie Grudziądza (gniazda I, III i IV Towarzystwa Gimnastycznego „Sokół”, Klub Sportowy Poczтового Przysposobienia Wojskowego, Klub Sportowy Kolejowego Przysposobienia Wojskowego, Klub Sportowy Organizacji Przysposobienia Wojskowego Kobiet, Klub Sportowy Związku Pracowników Skarbowych) nie byli zainteresowani systematycznym uprawianiem szczypiorniaka. Lokalni działacze nie organizowali więc ani imprez okazjonalnych, ani mistrzostw

---

29 listopada, nr 96, s. 4 oraz *W dwu stolicach Pomorza. Bydgoszcz. KS Kabel obchodzi 5-lecie*, „Przegląd Sportowy” 1935, 19 grudnia, nr 135, s. 4.

<sup>764</sup> *Decydujące walki o mistrzostwo Polski w grach*, „Przegląd Sportowy” 1931, 15 sierpnia, nr 65, s. 5.

<sup>765</sup> *Cały kraj w paru wierszach. Bydgoszcz. Sokół I pokonał Polonię 5:3 w szczypiorniaka*, „Przegląd Sportowy” 1933, 21 października, nr 84, s. 4; zob. także: *Gry sportowe w Bydgoszczy. WKS Szkoły Podchorążych pokonał Polonię 7:5 w szczypiorniaka*, „Przegląd Sportowy” 1935, 24 października, nr 115, s. 2.

<sup>766</sup> *Na prowincji. Grudziądz. Spotkania w piłce ręcznej. Sokół – KPW (5:0), Sokół – Reprezentacja Szkół Średnich (7:2) i (5:1)*, „Przegląd Sportowy” 1929, 23 listopada, nr 78, s. 3.

<sup>767</sup> *Biuletyn tygodniowy z prowincji. Grudziądz. Turniej z udziałem szkół średnich w szczypiorniaka*, „Przegląd Sportowy” 1935, 12 grudnia, nr 133, s. 4.

miasta, a tym bardziej mistrzostw podokręgu w tej dyscyplinie sportowej<sup>768</sup>. W 1938 r. w Pomorskim Okręgowym Związku Piłki Ręcznej zrzeszonych było 27 klubów i stowarzyszeń sportowych skupiających 159 kobiet i 447 mężczyzn<sup>769</sup>. W okręgu zarejestrowanych było 4 sędziów, którzy mieli uprawnienia do rozstrzygania meczów żeńskiego i męskiego szczypiorniaka<sup>770</sup>.

W 1938 r. Władysław Żwirek z Torunia ukończył kurs instruktorów szczypiorniaka zorganizowany przez Polski Związek Piłki Ręcznej w Centralnym Instytucie Wychowania Fizycznego w Warszawie z udziałem niemieckiego trenera Carla Schelena<sup>771</sup>, a wiosną 1939 r. zorganizowano w Toruniu Okręgową Komisję Egzaminacyjną ds. szkolenia instruktorów piłki ręcznej w składzie z Janem Brzezińskim, Stanisławem Włoskiem i Florianem Krygierem<sup>772</sup>. Całokształt działalności zarządu Pomorskiego Okręgowego Związku Piłki Ręcznej docenił zarząd Polskiego Związku Piłki Ręcznej i Kapituła Odznaczeń Polskiego Związku Piłki Ręcznej uhonorowała por. Piotra Laurentowskiego oraz Antoniego Wójcickiego Złotymi Odznakami za całokształt dokonań w dziedzinie piłki ręcznej, a ówczesny prezes zarządu okręgu pomorskiego Józef Boldt został wyróżniony Srebrną Odznaką<sup>773</sup>.

Pod koniec stycznia 1930 r. utworzono **Okręgowy Związek Gier Sportowych w Białymstoku**. Organizacja ta zrzeszała początkowo kluby i stowarzyszenia sportowe z terenu miasta. Delegatem Polskiego Związku Gier Sportowych do struktur organizacyjnych okręgu mianowany został Szymcha Lewin. W 1931 r. zorganizowano w Białymstoku pierwsze pokazowe zawody w szczypiorniaka, a w 1932 r. podobne zawody przeprowadzono w hazenę. Sekcje hazeny i szczypiorniaka najpierw funkcjonowały tylko w Żydowskim Towarzystwie Gimnastyczno-Sportowym „Makabi”, Klubie Sportowym Towarzystwa Pracowników Kolei „Ognisko” i Harcerskim Klubie Sportowym. Przełomowym momentem dla spopularyzowania obu dyscyplin sportowych w mieście było utworzenie w 1932 r. wielosekcyjnego Klubu Sportowego „Jagiellonia” Białystok. Z czasem hazena i szczypiorniak zdobyły większą popularność na obszarze ówczesnego województwa białostockiego w klubach

---

<sup>768</sup> *Bilans sportu pomorskiego w 1938 r.*, „Tygodnik Sportowy” 1939, 24 stycznia, nr 4, s. 2; zob. także: *Wytyczne dla organizacji WFIPW*, „Tygodnik Sportowy” 1939, 21 marca, nr 12, s. 2; zob. też: R. Urban (2006), dz. cyt., s. 175–187.

<sup>769</sup> APŁ, dz. cyt., sygn. 40, dz. cyt., *Protokół zwyczajnego walnego zebrania PZPR z 20.11.1938 r.*

<sup>770</sup> Tamże, *Lista sędziów międzynarodowych, związkowych i okręgowych zarejestrowanych w PZPR w 1939 r.*

<sup>771</sup> APŁ, dz. cyt., sygn. 39, dz. cyt., *Komunikat PZPR nr 9 z 28.04.1938 r.*

<sup>772</sup> APŁ, dz. cyt., sygn. 40, dz. cyt., *Komunikat PZPR 7/39 z 24.04.1939 r.*

<sup>773</sup> Tamże, *Komunikat PZPR nr 1/39 z 19.12.1938 r.*; zob. także: *Komunikat PZPR nr 4/39 z 23.02.1939 r.*

i stowarzyszeniach sportowych działających w Suwałkach oraz w Grodnie i w Łomży, gdzie utworzono także podokręgi<sup>774</sup>. W 1934 r. delegatem do okręgu białostockiego z ramienia Wydziału Spraw Sędziowskich Polskiego Związku Gier Sportowych mianowano Leopolda Przybyszewskiego<sup>775</sup>.

Działacze z Białegostoku organizowali coroczne walne zebrania członków okręgu. Delegaci wybierali statutowe władze. W listopadzie 1934 r. zarząd Białostockiego Okręgowego Związku Gier Sportowych podjął jednak decyzję o rozwiązaniu zarządu podokręgu w Grodnie wobec braku możliwości pracy tamtejszej Komisji Rewizyjnej, a przyjętą uchwałę zatwierdził zarząd Polskiego Związku Gier Sportowych<sup>776</sup>. W 1936 r. dokonano zmiany nazwy na Okręgowy Związek Piłki Ręcznej w Białymstoku, a decyzja działaczy była podyktowana przekształceniem Polskiego Związku Gier Sportowych w Polski Związek Piłki Ręcznej<sup>777</sup>.

Pierwsze mistrzostwa okręgu w szczypiorniaka rozegrano w 1933 r. W tym samym roku zorganizowano również pokazowy mecz hazeny między drużynami „Jagiellonii” Białystok i ŁKS Łódź (łodzianki były ówczesnymi mistrzyniami Polski w tej dyscyplinie sportowej). W 1934 r. szczypiorniści „Jagiellonii” Białystok po raz pierwszy uczestniczyli w mistrzostwach Polski rozegranych w Łodzi (drużyna „Jagiellonii” zastąpiła zespół „Cracovii” Kraków, który nie przyjechał na zawody). W 1934 r. odbyły się także pierwsze mistrzostwa okręgu w hazenie. W 1935 r. działacze Polskiego Związku Gier Sportowych zorganizowali w Białymstoku propagandowe spotkanie między reprezentacją okręgu złożoną głównie z zawodniczek „Jagiellonii” i reprezentacją Zagrzebia (Jugosławii). W celu większego spopularyzowania hazeny w regionie w 1936 r. w Białymstoku odbyły się mistrzostwa Polski w tej dyscyplinie sportowej, ale już w 1937 r. szczypiorniści i hazenistki „Jagiellonii” po raz ostatni wystartowali w zawodach mistrzowskich w związku z problemami finansowymi, które dotknęły stowarzyszenie, a od 1938 r. prymat

---

<sup>774</sup> PZGS urządził nowy X okręg w Białymstoku, „Przegląd Sportowy” 1930, 5 lutego, nr 11, s. 2; zob. także: APŁ, dz. cyt., sygn. 14, Komunikaty zarządu PZGS 1931–1932. *Komunikat nr 15 z 30.01.1932 r.*; zob. też: J. Górko, *Sprintem przez historię. Z dziejów sportu w regionie północno-wschodnim*, Białystok 1996, s. 202.

<sup>775</sup> APŁ, dz. cyt., sygn. 18, Komunikaty zarządu PZGS 1934–1935. *Komunikat nr 4 z 22.05.1934 r.*; zob. także: „Przegląd Sportowy” 1934, 17 lutego, nr 14, s. 2; W 1934 r. w okręgu białostockim zarejestrowanych było 14 klubów sportowych, ale w rozgrywkach szczypiorniaka i hazeny startowały stowarzyszenia z terenu Białegostoku, Łomży i Grodna, zob. „Rocznik Sportowy” 1934, dz. cyt., s. 448.

<sup>776</sup> APŁ, dz. cyt., sygn. 18, dz. cyt., *Komunikat nr 15 z 7.11.1934 r.*

<sup>777</sup> *Polski Związek Gier Sportowych zmienia nazwę*, „Przegląd Sportowy” 1936, 6 kwietnia, nr 30, s. 4.

w okręgu przejęły drużyny reprezentujące Wojskowy Klub Sportowy „Cresovia” Grodno<sup>778</sup>.

W trakcie walnego zebrania członków Polskiego Związku Piłki Ręcznej, które odbyło się 20 listopada 1938 r., przyjęto uchwałę dotyczącą przeniesienia siedziby Okręgowego Związku Piłki Ręcznej z Białegostoku do Grodna. Przyczyną zaistniałej sytuacji był coraz większy prymat grodzieńskiego klubu sportowego „Cresovia” w rozgrywkach w okręgu, przy jednoczesnym rozwiązaniu przez działaczy klubowych sekcji gier sportowych w białostockiej „Jagiellonii”. Dodatkowym asumptem był również fakt absencji reprezentanta okręgu białostockiego wśród obradujących (nie była to jednak sytuacja odosobniona, choć w 1937 r. delegatem był Jan Kurkowski i wyjątkowo uczestniczył w obradach)<sup>779</sup>.

W 1938 r. w okręgu białostockim funkcjonowało 10 klubów sportowych, które zrzeszały 58 kobiet i 270 mężczyzn<sup>780</sup>. W 1938 r. lokalny działacz białostocki Jan Malewicz ukończył kurs zorganizowany przez Polski Związek Piłki Ręcznej w Centralnym Instytucie Wychowania Fizycznego w Warszawie pod kierunkiem niemieckiego trenera Carla Schelenza, uzyskał uprawnienia przodownika szczypiorniaka i tym samym mógł oficjalnie prowadzić treningi sportowe w okręgu<sup>781</sup>.

Na początku 1939 r. w okręgu białostockim zarejestrowanych było tylko 3 sędziów posiadających uprawnienia do sędziowania meczów szczypiorniaka kobiet i szczypiorniaka mężczyzn<sup>782</sup>. W celu zwiększenia liczby kadr szkoleniowych wiosną 1939 r. powołano Okręgową Komisję Egzaminacyjną do spraw kształcenia instruktorów piłki ręcznej w składzie z Leonardem Harasimowiczem, Janem Malewiczem i Oskarem Liedke<sup>783</sup>, a Kapituła Odznaczeń Polskiego Związku Piłki Ręcznej na wniosek zarządu Polskiego Związku Piłki Ręcznej uhonorowała działacza i sędziego Leopolda Przybyszewskiego Złotą Odznaką za całokształt dokonań w dziedzinie piłki ręcznej w okręgu białostockim<sup>784</sup>.

---

<sup>778</sup> D. Pietrzyk (2011), dz. cyt., s. 255–261; zob. także: *Dwaj finaliści szczypiorniaka. Sukces ŁKS w Białymstoku i AZS Lwów w Krakowie*, „Przegląd Sportowy” 1937, 4 października, nr 79, s. 4.

<sup>779</sup> APŁ, dz. cyt., sygn. 40, dz. cyt., *Protokół zwyczajnego walnego zebrania PZPR z 20.11.1938 r.*; zob. także: APŁ, dz. cyt., sygn. 33, dz. cyt., *Protokół walnego zebrania PZPR z 21.03.1937 r.*; zob. też: J. Górko (1996), dz. cyt. s. 197, 202.

<sup>780</sup> APŁ, dz. cyt., sygn. 40, dz. cyt., *Protokół zwyczajnego walnego zebrania PZPR z 20.11.1938 r.*

<sup>781</sup> Tamże, *Komunikat PZPR nr 12/38 z 20.06.1938 r.*

<sup>782</sup> Tamże, *Lista sędziów międzynarodowych, związkowych i okręgowych zarejestrowanych w PZPR w 1939 r.*

<sup>783</sup> Tamże, *Komunikat PZPR 7/39 z 24.04.1939 r.*

<sup>784</sup> Tamże, *Komunikat PZPR nr 1/39 z 19.12.1938 r.*; zob. także: *Komunikat PZPR nr 4/39 z 23.02.1939 r.*

Rosnąca popularność hazeny i szczypiorniaka w społeczeństwie polskim (obie gry znalazły się w regulaminie Państwowej Odznaki Sportowej<sup>785</sup>, a jedenastoosobową piłkę ręczną umieszczono w programie igrzysk olimpijskich, które miały odbyć się w Berlinie w 1936 r.<sup>786</sup>), stała się inspiracją dla działaczy związanych z okręgiem krakowskim do utworzenia **samodzielnego okręgu kieleckiego z siedzibą w Częstochowie** (tamtejsze drużyny prezentowały bowiem najwyższy poziom sportowy w województwie kieleckim, ale głównie w siatkówce i koszykówce)<sup>787</sup>.

Prace organizacyjne rozpoczęto jesienią 1934 r., a zakończono wiosną 1935 r. Na podstawie uchwały walnego zebrania członków Polskiego Związku Gier Sportowych z 17 marca 1935 r. teren nowo powstałego okręgu stanowić miał obszar województwa kieleckiego z wyłączeniem miasta Miechowa, które pozostało w okręgu krakowskim oraz Radomska i Piotrkowa Trybunalskiego, które zostały włączone do okręgu łódzkiego<sup>788</sup>. Pod koniec 1935 r. na wniosek zarządu okręgu kieleckiego działacze Polskiego Związku Gier Sportowych przydzielili jednak administracyjnie Radomski Podokręg Gier Sportowych z siedzibą w Radomiu do okręgu kieleckiego<sup>789</sup>.

W 1936 r. w okręgu kieleckim w trakcie walnego zebrania delegaci wybrali na prezesa zarządu Mariana Dzięciołowskiego. Funkcję wiceprezesa powierzono por. Marianowi Dobrowolskiemu, sekretarzem mianowano Antoniego Łempickiego, a skarbnikiem został Leon Wajs<sup>790</sup>. W maju 1936 r. pojawiły się jednak pierwsze efekty przeprowadzonej restrukturyzacji Polskiego Związku Gier Sportowych i powołania Polskiego Związku Piłki Ręcznej. Deklarację przystąpienia do okręgu kieleckiego zgłosiło bowiem kilka klubów sportowych z terenu Piotrkowa Trybunalskiego, które dotychczas przypisywane były do okręgu łódzkiego<sup>791</sup>, a pod koniec tego roku akces do

---

<sup>785</sup> APŁ, dz. cyt., sygn. 14, dz. cyt., *Komunikat nr 4 z 18.05.1931 r.*; zob. także: APŁ, dz. cyt., sygn. 20, *Komunikaty zarządu PZGS 1934–1938. Komunikat nr 7 z 25.06.1935 r. w sprawie wydawania przez OZGS zaświadczeń dotyczących odbycia prób z zakresu gier sportowych w ramach POS.*

<sup>786</sup> D. Pietrzyk (2011), dz. cyt., s. 256; zob. także: APŁ, dz. cyt., sygn. 19, *Komunikaty zarządu PZGS 1935. Komunikat nr 2 z 13.05.1935 r.*

<sup>787</sup> D. Pietrzyk (2011), dz. cyt.; zob. także: E. Małolepszy, *Kultura fizyczna i przysposobienie wojskowe w Częstochowie i w powiecie częstochowskim w latach 1918–1939*, Częstochowa 1996, s. 82; zob. też: I. Ciosek, *Rola instytucji państwowych, samorządowych i organizacji społecznych w rozwoju wychowania fizycznego i sportu w Kielcach (1918–1939)*, Kielce 2004, s. 191–193.

<sup>788</sup> APŁ, dz. cyt., sygn. 18, dz. cyt., *Wnioski zarządów okręgów zgłoszone i zatwierdzone przez walne zebranie w dniu 17 marca 1935 r.*; zob. także: *PZGS pod dawnym sterem*, „Przegląd Sportowy” 1935, 20 marca, nr 23, s. 2.

<sup>789</sup> Tamże, sygn. 19, dz. cyt., *Komunikat zarządu PZGS nr 10 z 21.10.1935 r.*

<sup>790</sup> Tamże, sygn. 20, dz. cyt., *Komunikat nr 17 z 2.02.1936 r.*

<sup>791</sup> Tamże, sygn. 33, *Komunikaty i sprawozdania ŁOZPR i PZPR 1936–1937. Komunikat PZPR nr 1 z 18.05.1936 r.*

okręgu kieleckiego zgłosiły kolejne stowarzyszenia z terenu Piotrkowa Trybunalskiego<sup>792</sup>.

W 1937 r. Leon Wajs i Henryk Grandys zostali delegatami Kieleckiego Okręgowego Związku Piłki Ręcznej na walne zebranie członków Polskiego Związku Piłki Ręcznej<sup>793</sup>. Pozytywne opinie działaczy związkowych na temat dotychczasowej działalności okręgu kieleckiego spowodowały dalszy przyrost liczby klubów sportowych, które zaczęły działać na tym terenie i w 1937 r. w poczet członków okręgu przyjęto pięć towarzystw sportowych funkcjonujących w Radomsku<sup>794</sup>. W 1938 r. pojawiły się jednak problemy natury personalnej oraz finansowej i na skutek nieprzejawiania działalności organizacyjnej oraz niewypełniania obowiązków statutowych zarząd Polskiego Związku Piłki Ręcznej rozwiązał zarząd okręgu kieleckiego jesienią 1938 r. i powierzył pełnienie obowiązków administracyjnych komisji w składzie z kpt. Antonim Górniewiczem, Mieczysławem Jankowskim i Kazimierzem Kutybą, który został również delegatem okręgu na doroczne walne zebranie członków Polskiego Związku Piłki Ręcznej<sup>795</sup>.

W 1938 r. spadła także liczba klubów sportowych zarejestrowanych w okręgu z 28 – do 22. Stowarzyszenia te skupiały 118 kobiet i 438 mężczyzn, ale w okręgu kieleckim nie organizowano lokalnych mistrzostw w hazenę i szczypiorniaka. Nie propagowano również siedmioosobowej piłki ręcznej wśród kobiet. Żaden z przedstawicieli okręgu nie wziął także udziału w kursie instruktorów szczypiorniaka zorganizowanym wiosną 1938 r. w Centralnym Instytucie Wychowania Fizycznego w Warszawie pod kierunkiem niemieckiego trenera Carla Schelena. Działacze kieleccy nie nadesłali również list sędziów gier sportowych do Polskiego Związku Piłki Ręcznej i dopiero wiosną 1939 r. kpt. Antoni Górniewicz, Mieczysław Jankowski i Kazimierz Kutyba zorganizowali Okręgową Komisję Egzaminacyjną ds. szkolenia instruktorów piłki ręcznej<sup>796</sup>.

Decyzją walnego zebrania członków Polskiego Związku Piłki Ręcznej z dnia 21 marca 1937 r. zatwierdzono utworzenie **Poleskiego Okręgowego Związku Piłki Ręcznej z siedzibą w Brześciu nad Bugiem**. Czołowym przedstawicielem okręgu

---

<sup>792</sup> Tamże, *Komunikat PZPR nr 9 z 30.11.1936 r.*

<sup>793</sup> APŁ, dz. cyt., sygn. 33; dz. cyt., *Protokół walnego zebrania PZPR z 21.03.1937 r.*

<sup>794</sup> Tamże, sygn. 37, Komunikaty, statuty i regulaminy PZPR 1937–1938. *Komunikat nr 1 z 10.05.1937 r.*; zob. także: APŁ, dz. cyt., sygn. 40; dz. cyt., *Sprawozdanie z działalności PZPR od 1.10.1937 r. do 30.09.1938 r.*

<sup>795</sup> APŁ, dz. cyt., sygn. 39, Korespondencja ŁOZPR 1938 r. *Komunikat nr 16 z 16.11.1938 r.*

<sup>796</sup> Tamże, sygn. 40, dz. cyt., *Sprawozdanie z działalności PZPR od 1.10.1937 r. do 30.09.1938 r.*; zob. także: *Komunikat PZPR nr 7/39 z 24.04.1939 r.*

w rozgrywkach szczypiorniaka był zespół Klubu Sportowego Związku Strzeleckiego w Brześciu nad Bugiem przemianowany później na Klub Sportowy X Komendy Przysposobienia Wojskowego. Za sprawą pozytywnej opinii działaczy związkowych na temat działalności okręgu stopniowo wzrastała jednak liczba klubów sportowych na tym terenie i do połowy 1937 r. zorganizowano aż pięć nowych stowarzyszeń sportowych, w tym Klub Sportowy Kolejowego Przysposobienia Wojskowego i Klub Sportowy Pracowników Administracji Państwowej<sup>797</sup>.

Przedstawiciele okręgu poleskiego uczestniczyli również w rozmaitych formach kształcenia kadr szkoleniowych i sędziowskich organizowanych przez działaczy związkowych. Już w 1936 r. Borys Kościuk-Kuglarczyk ukończył kurs sędziego hazeny i szczypiorniaka, a pod koniec 1937 r. w okręgu zarejestrowanych było łącznie 6 sędziów, w tym 4 sędziny hazeny i 2 sędziów szczypiorniaka. W lipcu 1937 r. działacze Polskiego Związku Piłki Ręcznej zorganizowali w Brześciu kurs przodowników gier sportowych<sup>798</sup>, a w 1938 r. Tadeusz Mościcki z Brześcia ukończył kurs instruktorów piłki ręcznej zorganizowany w Centralnym Instytucie Wychowania Fizycznego w Warszawie pod kierunkiem niemieckiego trenera Carla Schelenza i uzyskał uprawnienia przodownika szczypiorniaka oraz rozpoczął prowadzenie oficjalnych treningów w okręgu<sup>799</sup>.

W celu zwiększenia popularności szczypiorniaka w okręgu poleskim na wniosek działaczy z Wydziału Gier i Dyscypliny Polskiego Związku Piłki Ręcznej w czerwcu 1938 r. zorganizowano w Brześciu nad Bugiem międzyokręgowe zawody eliminacyjne o mistrzostwo Polski w szczypiorniaka, w których obok drużyny gospodarzy (Klub Sportowy Przysposobienia Wojskowego „Brześć”) udział wzięły zespoły Akademickiego Związku Sportowego ze Lwowa i „Cracovii” Kraków<sup>800</sup>, a w 1939 r. działacze związkowi wyznaczyli mecz barażowy dla mistrza okręgu poleskiego i mistrza okręgu białostockiego w ramach kolejnych eliminacji do rozgrywek o mistrzostwo Polski w szczypiorniaka<sup>801</sup>.

W 1938 r. delegatem okręgu na walne zebranie członków Polskiego Związku Piłki Ręcznej był Adam Jaskulski. W 1938 r. w okręgu poleskim funkcjonowało

---

<sup>797</sup> APŁ, dz. cyt., sygn. 37, Komunikaty, statuty i regulaminy PZPR 1937–1938. *Komunikat nr 1/37 z 10.05.1937 r.*; zob. także: *Komunikat PZPR nr 2/37 z 15.06.1937 r.*; zob. też: APŁ, dz. cyt., sygn. 40; dz. cyt., *Sprawozdanie z działalności PZPR od 1.10.1937 r. do 30.09.1938 r.*

<sup>798</sup> APŁ, dz. cyt., sygn. 37; dz. cyt., *Komunikat nr 1/37, 6.12.1937 r.*

<sup>799</sup> Tamże, sygn. 40; dz. cyt., *Komunikat PZPR nr 12/38 z 20.06.1938 r.*

<sup>800</sup> Tamże, *Komunikat PZPR nr 11/38 z 31.05.1938 r.*

<sup>801</sup> Tamże, *Komunikat PZPR nr 3/39 z 10.02.1939 r.*



12 klubów sportowych, które zrzeszały 67 zawodniczek i 201 zawodników<sup>802</sup>. Na początku 1939 r. w okręgu zarejestrowanych było 7 sędziów męskiego i żeńskiego szczypiorniaka. Lokalni działacze zorganizowali również Okręgową Komisję Egzaminacyjną ds. szkolenia instruktorów piłki ręcznej<sup>803</sup>.

W latach 1937–1938 na kresach wschodnich Rzeczypospolitej stale wzrastała liczba stowarzyszeń, w których uprawiano gry sportowe (głównie jednak siatkówkę i koszykówkę). W województwie wołyńskim w Kowlu powstały na przykład sekcje gier sportowych w Klubie Sportowym „Kowel”, w Klubie Sportowym Poczтового Przystosobienia Wojskowego, w Żydowskim Klubie Sportowym „Hasmonea” i w Klubie Sportowym Związku Strzeleckiego „Strzelec”. Również w Łucku w miejscowym Klubie Sportowym Związku Strzeleckiego „Strzelec” zorganizowano kolejną sekcję gier sportowych i wszystkie te organizacje zostały przyjęte do Lwowskiego Okręgowego Związku Piłki Ręcznej, a zarazem stały się członkami Polskiego Związku Piłki Ręcznej<sup>804</sup>.

W województwie stanisławowskim w powiatowym mieście Kałusz także powstały sekcje gier sportowych w Żydowskim Klubie Sportowym „Bejtar”, w Żydowskim Klubie Sportowym „Haszomer-Hacker”, w Towarzystwie Gimnastycznym „Sokół”, w Klubie Sportowym Towarzystwa Eksploatacji Soli Potasowych, w Klubie Sportowym Towarzystwa Uniwersytetu Robotniczego oraz w Ukraińskim Klubie Sportowym „Zoria” i stowarzyszenia te również przyjęto w poczet członków Lwowskiego Okręgowego Związku Piłki Ręcznej i Polskiego Związku Piłki Ręcznej<sup>805</sup>. W Stanisławowie, który był stolicą województwa i pełnił rolę siedziby podokręgu Lwowskiego Okręgowego Związku Piłki Ręcznej, działało już 7 stowarzyszeń sportowych zarejestrowanych w Polskim Związku Piłki Ręcznej<sup>806</sup> i na tej podstawie zarząd Polskiego Związku Piłki Ręcznej podjął decyzję o utworzeniu kolejnego oddziału. Uchwałę w sprawie organizacji **Okręgowego Związku Piłki Ręcznej z siedzibą w Stanisławowie** podjęto w trakcie walnego zebrania członków Polskiego Związku Piłki Ręcznej w 1938 r. Delegatem z ramienia nowego okręgu z prawem głosu stanowiącego został Marian Krawczyński, dotychczasowy

---

<sup>802</sup> Tamże, *Sprawozdanie z działalności PZPR od 1.10.1937 r. do 30.09.1938 r.*

<sup>803</sup> Tamże, *Lista sędziów międzynarodowych, związkowych i okręgowych zarejestrowanych w PZPR w 1939 r.*; zob. także: *Komunikat PZPR nr 7/39 z 24.04.1939 r.*

<sup>804</sup> APŁ, dz. cyt., sygn. 39; dz. cyt., *Komunikat zarządu PZPR nr 7/38 z 15.03.1938 r.*

<sup>805</sup> Tamże, *Komunikat zarządu PZPR nr 13/38 z 6.09.1938 r.*

<sup>806</sup> APŁ, dz. cyt., sygn. 39; dz. cyt., *Komunikat zarządu PZPR nr 13/38 z 6.09.1938 r.*

przedstawiciel podokręgu stanisławowskiego, a nowa filia Polskiego Związku Piłki Ręcznej obejmowała swoim zasięgiem obszar województwa stanisławowskiego<sup>807</sup>.

W trakcie obrad walnego zebrania w 1938 r. pojawił się także wniosek, aby zająć się organizacją **Okręgowego Związku Piłki Ręcznej Śląska Cieszyńskiego z siedzibą w Karwinie**. 2 października 1938 r. Wojsko Polskie obsadziło bowiem Zaolzie, przyłączając do Rzeczypospolitej Polskiej obszar 802 km<sup>2</sup> z 227 tysiącami mieszkańców będących w dużej mierze Polakami<sup>808</sup>. Wiosną 1939 r. zarząd Polskiego Związku Piłki Ręcznej poinformował jednak opinię publiczną, że pod jego kuratelą działa w dalszym ciągu 13 okręgowych związków piłki ręcznej<sup>809</sup>, ale stwierdzenie to nie przeszkodziło działaczom z Warszawy przyjąć klubów sportowych, takich jak „Zaolzie” Trzciniec i „Polonia” Karwina w poczet członków Polskiego Związku Piłki Ręcznej<sup>810</sup>.

Terenowe jednostki organizacyjne Polskiego Związku Piłki Ręcznej były członkami centrali i jednocześnie ekspozyturami na obszarze Rzeczypospolitej. Posiadały prawa i obowiązki określone statutem związku. Miały jednak charakter autonomiczny (ale nie w zakresie działalności statutowej), osobowość prawną i korzystały w pełni z praw cywilnych. Okręgowe związki były stowarzyszeniami, które rejestrowały się w urzędach wojewódzkich, a członkowie realizowali określone zadania. Zarządy okręgów powoływano na podstawie uchwały dorocznego walnego zebrania. Związek okręgowy mógł posiadać majątek trwały i środki materialne, a zarząd mógł nimi dysponować i zawierać umowy z innymi podmiotami prawnymi oraz osobami fizycznymi<sup>811</sup>.

Zarządy okręgów mogły również powoływać **tzw. podokręgi** na mocy uchwały walnego zebrania swoich członków. Z chwilą powstania podokręgu jego władze otrzymywały regulamin określający ich kompetencje. Podokręg terytorialnie zajmował obszar na terenie okręgu obejmujący zazwyczaj jedną lub kilka sąsiadujących ze sobą miejscowości, gdzie występowała większa liczba (od 3 do 6) towarzystw, klubów lub sekcji gier sportowych, które mogły rywalizować ze sobą o mistrzostwo. Powodem

---

<sup>807</sup> Tamże, sygn. 40, *Protokół zwyczajnego walnego zebrania członków PZPR z 20.11.1938 r.*

<sup>808</sup> Tamże; zob. także: W. Roszkowski (2005), dz. cyt., s. 81.

<sup>809</sup> Tamże, *Komunikat nr 5 z 14.03.1939 r.*

<sup>810</sup> Tamże, *Komunikat PZPR nr 7 z 24.04.1939 r.*

<sup>811</sup> APL, dz. cyt., sygn. 30, Komunikaty, statuty i regulaminy. *Postanowienia PZPR 1935. Okręgi*, s. 30–32.

powstania podokręgu były zazwyczaj względy finansowe (chodziło o zmniejszenie kosztów udziału w rozgrywkach w okręgu)<sup>812</sup>.

Pierwsze **podokręgi** zaczęły funkcjonować na terenie **Śląskiego Okręgowego Związku Gier Sportowych w 1928 r.** Początkowo rywalizowano tam głównie w palanta i pięstówkę<sup>813</sup>. Zmiany terytorialne, które nastąpiły na obszarze okręgu śląskiego w 1933 r. sprawiły, że dotychczasowe ramy organizacyjne stały się niewystarczające. W 1934 r. walne zebranie delegatów zatwierdziło nowy podział administracyjny okręgu śląskiego, który uwzględniał **podokręg przemysłowy w Katowicach, podokręg bielsko-bialski, podokręg rybnicki i podokręg tarnogórski**<sup>814</sup>. Nowe struktury organizacyjne uzyskały prawo do prowadzenia własnych rozgrywek, a zespoły mistrzowskie mogły rywalizować o awans do najwyższej klasy rozgrywkowej w okręgu. Tym samym zarząd okręgu śląskiego powiększył liczbę drużyn w tej kategorii z 6 do 8, a innowacja ta zaczęła obowiązywać w 1935 r.<sup>815</sup>

Jesienią 1936 r. na terenie okręgu śląskiego zorganizowano **podokręg Zagłębia Śląsko-Dąbrowskiego**, którego siedzibą został Sosnowiec i w poczet członków związku przyjęto Strzelecki Klub Sportowy „Sosnowiec”, Klub Sportowy Kolejowego Przynależenia Wojskowego „Sosnowiec”, Stowarzyszenie Sportowe „Unia” Sosnowiec i Klub Sportowy Ochotniczej Straży Pożarnej Zakładów Przemysłu Włókienniczego G.G. Schön w Sosnowcu. Na obszarze tym dominowały jednak koszykówka i siatkówka<sup>816</sup>.

16 kwietnia 1930 r. zarząd Łódzkiego Okręgowego Związku Gier Sportowych wyraził zgodę działaczom z Pabianic na utworzenie **podokręgu**<sup>817</sup>. Zarząd **podokręgu pabianickiego** ukonstytuował się w listopadzie 1930 r., ale prace organizacyjne trwały jeszcze ponad rok i dopiero 9 maja 1931 r. odbyło się w Pabianicach nadzwyczajne walne zebranie członków podokręgu, w którym udział wzięli przedstawiciele:

---

<sup>812</sup> Tamże, *Podokręgi*, s. 33; zob. także: APŁ, dz. cyt., sygn. 43, Korespondencja przychodząca 1930. *Pismo Towarzystwa Sportowego Pracowników Firmy „Kruche & Ender” z 8.04.1930 r. w sprawie zorganizowania podokręgu na terenie Pabianic i okolic wobec trudności finansowych, które uniemożliwiały udział miejscowych drużyn hazeny w rozgrywkach okręgowych prowadzonych na terenie Łodzi.*

<sup>813</sup> D. Pietrzyk (2010), dz. cyt., s. 184.

<sup>814</sup> Tamże, *Komunikat nr 11 z 30.09.1933*; zob. także: S. Jarecki (1972), dz. cyt., s. 39.

<sup>815</sup> S. Jarecki (1972), dz. cyt., s. 43–44.

<sup>816</sup> *Piłka w kraju*, „Przegląd Sportowy” 1936, 19 listopada, nr 98, s. 4; zob. także: APŁ, dz. cyt., sygn. 20, dz. cyt., *Komunikat nr 5 z 14.09.1936 r.*

<sup>817</sup> APŁ, dz. cyt., sygn. 6, *Protokoły posiedzeń zarządu ŁOZGS 1930–1931. Protokół nr 5 z 16.04.1930 r.*; zob. także: *Protokół nr 5 z 25.11.1930 r.*

Towarzystwa Sportowego Pracowników Firmy Krusche & Ender, Pabianickiego Towarzystwa Gimnastycznego „Sokół”, Pabianickiego Towarzystwa Gimnastycznego, Koła Związku Harcerstwa Polskiego działającego przy Miejskim Koedukacyjnym Seminarium Nauczycielskim i Koła Absolwentów miejscowej Szkoły Rzemieślniczo-Przemysłowej. W trakcie obrad delegaci wybrali prezydium zarządu i przyjęli regulamin podokręgu, a zarząd okręgu łódzkiego reprezentował Adrian Kallenbach<sup>818</sup>.

Kolejne walne zebranie członków podokręgu pabianickiego odbyło się 19 grudnia 1931 r. Delegaci wybrali nowe władze, przyjęli uchwałę dotyczącą przynależności administracyjnej klubów i stowarzyszeń z terenu powiatu łaskiego do podokręgu pabianickiego, ustalili kalendarz imprez sportowych oraz wysokość składek członkowskich. Pierwsze posiedzenie nowego zarządu odbyło się 22 grudnia 1931 r. pod przewodnictwem prezesa Henryka Kiełczewskiego (Seminarium Nauczycielskie), a w obradach wzięli udział: wiceprezes Adolf Szynek (Krusche & Ender), sekretarz Zygmunt Ruta (Krusche & Ender), skarbnik Erwin Benke (Pabianickie Towarzystwo Gimnastyczne), przewodniczący Wydziału Gier i Dyscypliny Helmut Liebsch, przewodniczący Wydziału Spraw Sędziowskich Eugeniusz Nowak oraz gospodarz Jan Knop (Towarzystwo Gimnastyczne „Sokół”). Po zakończeniu spotkania członkowie zarządu otrzymali legitymacje związkowe<sup>819</sup>.

W 1934 r. w podokręgu pabianickim w walnym zebraniu uczestniczyli przedstawiciele 5 klubów i stowarzyszeń sportowych z terenu Pabianic, a na prezesa zarządu wybrany został Adolf Szynek<sup>820</sup>.

W maju 1936 r. zarząd Łódzkiego Okręgowego Związku Piłki Ręcznej (zmiana nazwy oddziału wiązała się ze zmianą nazwy Polskiego Związku Gier Sportowych na Polski Związek Piłki Ręcznej) wyraził zgodę na organizację **podokręgu w Tomaszowie Mazowieckim**, a tamtejsi działacze już w lipcu tego roku ukonstytuowali zarząd i rozpoczęli działalność statutową<sup>821</sup> (wcześniej działacze

---

<sup>818</sup> APŁ, dz. cyt., sygn. 49, Podokręgi 1931–1932. *Protokół nadzwyczajnego walnego zebrania Podokręgu ŁOZGS w Pabianicach z dnia 9.05.1931 r. Regulamin Podokręgu*, s. 1–3.

<sup>819</sup> Tamże, *Odpis z posiedzenia zarządu Podokręgu Pabianickiego z 22.12.1931 r.*; zob. także: APŁ, dz. cyt., sygn. 39, Korespondencja ŁOZPR 1938. *Sprawozdanie z X-lecia działalności ŁOZPR*.

<sup>820</sup> APŁ, dz. cyt., sygn. 53, Korespondencja ŁOZGS 1934–1935. *Informacja z walnego zebrania podokręgu pabianickiego z 17.04.1934 r.*; Funkcję wiceprezesa delegacji powierzyli Stanisławowi Dychto, a sekretarzem mianowali Bolesława Waltera. Rolę skarbnika podokręgu przyjął Artur Steffan. Referatami Gier i Dyscypliny kierował Kazimierz Mastalerz, natomiast Referat Spraw Sędziowskich prowadził Eugeniusz Nowak. Kapitanem sportowym i jednocześnie gospodarzem odpowiedzialnym za sprzęt sportowy był Antoni Jurek.

<sup>821</sup> APŁ, dz. cyt., sygn. 9, Protokoły zebrań zarządu ŁOZGS. *Protokół nr 7 z 24.08.1936 r.*; zob. także: *Protokół nr 5 z 25.05.1936 r.*

z Łodzi ustosunkowali się negatywnie do wniosku przedstawicieli środowisk gier sportowych z Piotrkowa Trybunalskiego, którzy zabiegali o organizację podokręgu, bowiem kluby sportowe z tego miasta rejestrowały się w okręgu kieleckim z siedzibą w Częstochowie<sup>822</sup>).

Kolejne zmiany administracyjne w strukturze okręgu łódzkiego zostały dokonane za zgodą walnego zebrania członków Polskiego Związku Piłki Ręcznej, które odbyło się 20 listopada 1938 r. Na podstawie wniosku złożonego przez zarząd okręgu łódzkiego działacze Polskiego Związku Piłki Ręcznej przyjęli uchwałę, w której wyrazili zgodę na organizację **podokręgu zgierskiego z siedzibą w Zgierzu** z dniem 1 stycznia 1939 r.<sup>823</sup>

W 1932 r. zarząd Warszawskiego Okręgowego Związku Gier Sportowych<sup>824</sup> wyraził zgodę na powołanie **podokręgu radomskiego z siedzibą w Radomiu**, choć nominalnie terenem działania nowej jednostki organizacyjnej miało być województwo kieleckie. Wniosek działaczy z Radomia został zaaprobowany ze względu na działalność 6 klubów sportowych w tamtym rejonie, a walne zebranie członków podokręgu radomskiego odbyło się 21 lutego 1932 r.<sup>825</sup> Decyzja stołecznych działaczy miała jednak charakter wybitnie propagandowy, bowiem w tamtym okresie nie było jeszcze w Kielcach (stolicy województwa) siedziby okręgowego związku gier sportowych<sup>826</sup> i dopiero jesienią 1935 r. za zgodą zarządu Warszawskiego Okręgowego Związku Gier Sportowych włączono podokręg radomski do struktur działającego już okręgu kieleckiego<sup>827</sup>.

W 1933 r. działacze Warszawskiego Okręgowego Związku Gier Sportowych jako pierwsi w Polsce utworzyli **podokręg, którego obszar administracyjny obejmował teren działania Warszawskiej Chorągwi Męskiej Związku Harcerstwa Polskiego** i skupiał młodzież uprawiającą gry sportowe w sekcjach zorganizowanych w ramach drużyn harcerskich funkcjonujących w tej okolicy<sup>828</sup>.

---

<sup>822</sup> Tamże, *Protokół nr 17 z 13.01.1936 r.*

<sup>823</sup> APŁ, dz. cyt., sygn. 64, Odpisy korespondencji ŁOZPR 1938–1939. *Pismo z dnia 19.01.1939 r.*

<sup>824</sup> Tamże, sygn. 24, Statuty i regulaminy. *Statut Warszawskiego Okręgowego Związku Gier Sportowych.*

<sup>825</sup> Tamże, sygn. 47, *Łódzki Okręgowy Związek Gier Sportowych. Korespondencja 1931–1932. Sprawozdanie z działalności zarządu Warszawskiego Okręgowego Związku Gier Sportowych za 1931 r.*

<sup>826</sup> I. Ciosek, *Związki sportowe oraz komitety wychowania fizycznego i przysposobienia wojskowego, a rozwój sportu klubowego w Kielcach w latach 1918–1939*, „Prace Naukowe Akademii im. Jana Długosza w Częstochowie. Kultura Fizyczna” 2010, z. 9, s. 45.

<sup>827</sup> APŁ, dz. cyt., sygn. 19, dz. cyt., *Komunikat nr 10 z 1.10.1935 r.*

<sup>828</sup> Tamże, sygn. 16, Komunikaty zarządu PZGS 1933–1934. *Protokół walnego zebrania PZGS z 26.03.1933 r.*

W 1932 r. zarząd Krakowskiego Okręgowego Związku Gier Sportowych wyraził zgodę przedstawicielom klubów sportowych z terenu **Częstochowy na utworzenie podokręgu w granicach administracyjnych**<sup>829</sup>. Miasto leżało podobnie jak Radom na obszarze województwa kieleckiego, ale przedstawiciele Miejskiego Komitetu Wychowania Fizycznego i Przyniesienia Wojskowego w Częstochowie wykazywali dużą inicjatywę w kierunku popularyzacji i upowszechniania gier sportowych, organizując specjalistyczne kursy instruktorów gier sportowych. Działania te przyczyniły się także do stopniowego wzrostu liczby sekcji gier sportowych w klubach i stowarzyszeniach działających w powiecie częstochowskim, ale wszędzie tam propagowano głównie siatkówkę i koszykówkę<sup>830</sup>.

W 1933 r. z inicjatywy kpt. Lucjana Frączkiewicza, byłego prezesa Krakowskiego Okręgowego Związku Gier Sportowych, rozpoczęto prace organizacyjne nad powstaniem **podokręgu w Tarnowie**. Akces zgłosiło 7 klubów i stowarzyszeń sportowych z terenu miasta, wśród których znalazły się: Żydowskie Towarzystwo Gimnastyczno-Sportowe „Samson”, Klub Sportowy Żydowska Młodzież Sportowa, Kolejowy Klub Sportowy „Metal”, Sekcja Gier Sportowych Towarzystwa Gimnastycznego „Sokół”, Żydowski Klub Sportowy „Gwiazda”, Robotnicze Towarzystwo Sportowe „Jutrzenka” oraz Towarzystwo Sportowe „Tempo”. Pierwsze mistrzostwa podokręgu w hazenie rozegrano jednak dopiero w 1935 r.<sup>831</sup>

Znaczna aktywność klubów sportowych spoza Białegostoku w zakresie propagowania gier sportowych spowodowała konieczność zorganizowania struktur terenowych w okręgu białostockim. 23 kwietnia 1933 r. działacze siedmiu klubów sportowych z Łomży i jednego z Zambrowa zorganizowali **Łomżyński Podokrąg Gier Sportowych** Białostockiego Okręgowego Związku Gier Sportowych. Konstytuujące posiedzenie odbyło się w siedzibie Powiatowego Komitetu Wychowania Fizycznego i Przyniesienia Wojskowego w Łomży. Zebranych delegatów przewodniczył Julian Gierżyc, a na prezesa zarządu wybrano Bierońskiego<sup>832</sup>.

---

<sup>829</sup> Tamże, sygn. 13, dz. cyt., *Protokół walnego zebrania PZGS z 13.03.1932 r.*

<sup>830</sup> E. Małolepszy, R. Janas, *Gry sportowe w Częstochowie w okresie II Rzeczypospolitej (zarys problematyki)*, „Prace Naukowe WSP w Częstochowie. Kultura Fizyczna” 1997, z. 1, s. 57–61.

<sup>831</sup> APŁ, dz. cyt., sygn. 15, dz. cyt., *Komunikat nr 13 z 4.03.1933 r.*; zob. także: *Gry sportowe w Krakowie*, „Przegląd Sportowy” 1933, 11 lutego, nr 12, s. 2; zob. też: J. Rotter (1958), dz. cyt., s. 17.

<sup>832</sup> Wiceprezesami zostali mianowani R. Strykowska (Żydowski Kobięcy Klub „Ewa”) i Góralczyk (Łomżyński Klub Sportowy). Julianowi Gierżycowi powierzono funkcję sekretarza, a skarbnikiem został Baran (Klub Sportowy „Grom” Poczтового Przyniesienia Wojskowego). Na przewodniczącego Komisji Rewizyjnej wybrano Franciszka Grochockiego (Klub Sportowy Akademickiego Koła Łomżan), a współpracowali z nim Blumowicz („Makabi”) i Glinka („Gwiazda”), zob. „Przegląd Łomżyński” 1933, 30 kwietnia, nr 18, s. 8; zob. także: „Przegląd Łomżyński” 1933, 7 maja, nr 19, s. 5.

Także działacze z Brześcia nad Bugiem czynili starania, aby na swoim terenie utworzyć podokręg Białostockiego Okręgowego Związku Gier Sportowych. Ostatecznie zarząd okręgu wyraził zgodę na powołanie **podokręgu w Grodnie** w 1933 r.<sup>833</sup> Już w listopadzie 1934 r. zarząd Polskiego Związku Gier Sportowych zatwierdził jednak decyzję o rozwiązaniu zarządu podokręgu w Grodnie na podstawie uchwały działaczy z Białostockiego Okręgowego Związku Gier Sportowych, którzy na podstawie przeprowadzonej kontroli stwierdzili brak możliwości pracy Komisji Rewizyjnej w podokręgu<sup>834</sup>.

Latem 1935 r. działacze Lwowskiego Okręgowego Związku Gier Sportowych wyrazili zgodę na powołanie **podokręgu tarnopolskiego i podokręgu stanisławowskiego**, a Okręgowy Urząd Wychowania Fizycznego i Przystosowania Wojskowego we Lwowie mianował swoich delegatów do organizujących filii w Tarnopolu i Stanisławowie<sup>835</sup>. Prace porządkujące zostały zakończone w maju 1936 r. i zarząd okręgu lwowskiego zatwierdził utworzenie obu podokręgów (na tych terenach uprawiano jednak głównie siatkówkę i koszykówkę)<sup>836</sup>.

Upowszechnienie gier sportowych w kraju spowodowało przystąpienie wielu klubów sportowych z terenu Bydgoszczy do struktur organizacyjnych Pomorskiego Okręgowego Związku Gier Sportowych w 1936 r. i przyczyniło się do utworzenia na tym obszarze **podokręgu bydgoskiego**. Na prezesa oddziału wybrano kpt. Mrówkę, funkcję kapitana sportowego gier męskich przyjął chor. Karliński, natomiast kapitanem sportowym gier żeńskich została Romanowska<sup>837</sup>.

W 1937 r. kpt. Mrówka został ponownie wybrany prezesem zarządu podokręgu bydgoskiego, który zrzeszał w tym okresie 7 klubów sportowych (Klub Sportowy Kolejowego Przystosowania Wojskowego, Klub Sportowy „Ciszewski”, Wojskowy Klub Sportowy Centrum Wyszkozenia Technicznego „Lot”, Klub Sportowy

---

<sup>833</sup> APŁ, dz. cyt., sygn. 13, dz. cyt., *Komunikat nr 3 z 29.05.1933 r.*

<sup>834</sup> Tamże, sygn. 18, dz. cyt., *Komunikat nr 15 z 7.11.1934 r.*

<sup>835</sup> *Z calego kraju*, „Przegląd Sportowy” 1935, 29 lipca, nr 78, s. 2.

<sup>836</sup> APŁ, dz. cyt., sygn. 33, dz. cyt., *Komunikat nr 1 z 18.05.1936 r.*; zob. także: E. Małolepszy, T. Drozdek-Małolepsza, D. Bakota, *Wychowanie fizyczne i sport w działalności Związku Strzeleckiego w województwie wołyńskim w latach 1921–1939. Zarys problematyki*, „Prace Naukowe AJD w Częstochowie. Kultura Fizyczna” 2017, t. 16, nr 4, s. 11–26.

<sup>837</sup> Pierwszym wiceprezesem i przewodniczącym Wydziału Gier i Dyscypliny został Krollman, a członkami wydziału mianowano: Wójcika, Woźniaka i Joachimskiego. Drugim wiceprezesem i przewodniczącym Wydziału Spraw Sędziowskich został kpt. Zakrzewski, któremu pomagali Zieliński i J. Ptasznik oraz Ksycki, który pełnił funkcję sekretarza. Sekretarzem zarządu był Depta, gospodarzem Rolowski, a referentem prasowym Gelert, zob. *Z różnych dziedzin. Podokręg gier w Bydgoszczy*, „Przegląd Sportowy” 1936, 24 lutego, nr 18, s. 4; zob. także: W. Jastrzębski (red.), dz. cyt., 1993, s. 52.

Katolickiego Stowarzyszenia Młodzieży „Okręg”, Klub Sportowy „Leo”, Bydgoski Klub Sportowy „Polonia” i Wojskowy Klub Sportowy „Bydgoszcz”)<sup>838</sup>.

Pod koniec 1936 r. zorganizowano także **podokręg w Grudziądzu**, który administracyjnie również podlegał Pomorskiemu Okręgowemu Związkowi Piłki Ręcznej w Toruniu<sup>839</sup>. W 1938 r. w walnym zebraniu członków podokręgu grudziądzkiego uczestniczyli delegaci gniazd Towarzystwa Gimnastycznego „Sokół” (I, III, IV) oraz przedstawiciele: Klubu Sportowego Poczтового Przystosobienia Wojskowego, Klubu Sportowego Organizacji Przystosobienia Wojskowego Kobiet i Klubu Sportowego Związku Pracowników Skarbowych. Gościem honorowym był prezes okręgu pomorskiego Józef Bold, a na czele zarządu podokręgu stanął Felski<sup>840</sup>.

Zgodnie z uchwałą walnego zebrania członków Polskiego Związku Gier Sportowych (8–9 lutego 1930 r.) zarządy okręgów zobligowane były do składania protokołów i sprawozdań z walnych zgromadzeń i na dzień 25 kwietnia 1931 r. wyznaczono ostateczny termin przystępowania istniejących klubów i sekcji do struktur organizacyjnych Polskiego Związku Gier Sportowych przez wstępowanie do okręgowych związków gier sportowych<sup>841</sup>.

Zarząd Polskiego Związku Gier Sportowych od początku swojej działalności dążył do nawiązania bezpośrednich kontaktów z władzami okręgów i mianował swoich delegatów, którzy byli jednocześnie członkami władz terenowych<sup>842</sup>. Podobną formę współpracy wprowadzono również w grupie sędziów gier sportowych<sup>843</sup>.

---

<sup>838</sup> Wiceprezesem i zarazem przewodniczącym Wydziału Gier i Dyscypliny mianowano kpt. Zakrzewskiego. Drugim wiceprezesem i przewodniczącym Wydziału Spraw Sędziowskich został J. Ptasznik. Funkcję sekretarza pełniła Romanowska, skarbnikiem był Bukowski. Rolę kapitana sportowego drużyn męskich powierzono chor. Karlińskiemu, a drużynami żeńskimi kierować miała Zakrzewska. Referat prasowy objął Ksycki, gospodarzem został Drzewiecki, natomiast w Komisji Rewizyjnej zasiadli Marcin Matuszewski i kpt. Lindner, zob. *Nowe władze Bydgoskiego Podokręgu Piłki Ręcznej*, „Tygodnik Sportowy” 1937 (Dodatek tygodniowy do „Dziennika Bydgoskiego”), 19 stycznia, nr 3, s. 1.

<sup>839</sup> *Przy koszu*, „Przegląd Sportowy” 1937, 8 marca, nr 19, s. 4; zob. także: R. Urban, dz. cyt., [w:] L. Nowak (red.), dz. cyt., 2006, s. 180–185.

<sup>840</sup> Na wiceprezesa i przewodniczącego Wydziału Gier i Dyscypliny został wybrany Dziurzyński, z którym współpracowali: Krynicka, Zwoliński, Kraśniewski i Tylewicz. Przewodniczącym Wydziału Spraw Sędziowskich mianowano A. Zakrzewskiego. Skarbnikiem był Langowski. Członkami zarządu zostali także Poteracki i Bizlicki, a do Komisji Rewizyjnej delegowano Szulca, zob. *Nowe władze w podokręgu piłki ręcznej w Grudziądzu*, „Tygodnik Sportowy” 1938, 8 lutego, nr 6, s. 1; zob. także: APŁ, dz. cyt., sygn. 20, dz. cyt., *Komunikat PZPR nr 12 z 8.01.1937 r.*

<sup>841</sup> APŁ, dz. cyt., sygn. 13, *Komunikaty zarządu PZGS 1930–1933. Komunikat nr 5 z 20.03.1930 r.*; zob. także: *Komunikat nr 6 z 25.03.1930 r.*; zob. też: *Komunikat nr 12 z 3.10.1931 r.*

<sup>842</sup> Tamże, *Komunikat nr 3 z 3.03.1930 r.*

<sup>843</sup> APŁ, dz. cyt., sygn. 14, dz. cyt., *Komunikat nr 8 z 26.07.1931 r.*; zob. także: sygn. 7, *Książka Protokołów Wydziału Spraw Sędziowskich ŁOZGS 1930–1936. Protokół nr 5 z nadzwyczajnego walnego zebrania WSS ŁOZGS z dnia 10.10.1933 r.*



W grudniu 1931 r. zarząd Polskiego Związku Gier Sportowych zdecydował się na organizację konferencji z udziałem przedstawicieli okręgów, aby na podstawie opracowanej wcześniej ankiety usystematyzować podstawowe dane statystyczne dotyczące funkcjonowania oddziałów terenowych oraz uzyskać informacje na temat prowadzonych działań statutowych, takich jak: organizacja rozgrywek, szkolenie kadr, popularyzacja gier sportowych w środowiskach lokalnych i współpraca w tym zakresie z tzw. ośrodkami wychowania fizycznego oraz wojewódzkimi i miejskimi komitetami wychowania fizycznego i przysposobienia wojskowego<sup>844</sup>.

Największym problemem w działalności okręgów były częste rozszady personalne w zarządach. Wiele stanowisk pozostawało również nieobsadzonych, co powodowało określone problemy organizacyjne. Brakowało też środków finansowych na działalność bieżącą, a subwencje, składki członkowskie, zyski ze sprzedaży wydawnictw i biletów na imprezy czy darowizny nie pozwalały czasami także na udział mistrza okręgu w zawodach centralnych. Często też nie informowano przedstawicieli terenowych oddziałów Państwowego Urzędu Wychowania Fizycznego i Przepisów Wojskowych o zmianach w przepisach gier sportowych zatwierdzanych przez walne zebrania członków Polskiego Związku Gier Sportowych, co powodowało spory natury merytorycznej w trakcie organizacji zawodów sportowych<sup>845</sup>. Ostatecznie problem ten rozwiązano pod koniec 1932 r., publikując tzw. Regulamin dla delegatów związku, który ściśle określał zadania i kompetencje przedstawiciela centrali w terenie<sup>846</sup>.

Początkowo główny problem w popularyzowaniu szczypiorniaka i hazeny leżał w mentalności graczy, którzy uprawiali inne dyscypliny sportowe, a obie gry traktowali jako formy uzupełniające<sup>847</sup>. Często również działacze nie wykazywali praktycznie żadnej aktywności w tej dziedzinie, tłumacząc się brakiem możliwości organizacji dużych imprez typu mistrzostwa Polski w celu zachęcenia mieszkańców do uprawiania szczypiorniaka i hazeny<sup>848</sup>.

Do 1933 r. podział terytorialny kraju na okręgi powiązany był bezpośrednio z siecią linii kolejowych i tym samym możliwymi połączeniami z urzędami

---

<sup>844</sup> APŁ, dz. cyt., sygn. 13, dz. cyt., *Komunikat nr 12 z 30.10.1931 r.*

<sup>845</sup> Tamże, sygn. 14, dz. cyt., *Referat wygłoszony przez wiceprezesa PZGS dr T. Chrapowickiego w dniu 13.12.1931 r. w trakcie Konferencji Delegatów Okręgów.*

<sup>846</sup> Tamże, sygn. 15, *Komunikaty zarządu PZGS 1932–1933. Komunikat nr 8 z 21.09.1932 r.*

<sup>847</sup> *Gry sportowe we Lwowie*, „Przegląd Sportowy” 1932, 19 marca, nr 23, s. 5.

<sup>848</sup> *List z Wilna*, „Przegląd Sportowy” 1932, 5 listopada, nr 89, s. 5.

wojewódzkimi, które zlokalizowane były w stolicach województw<sup>849</sup>. Kolejne korekty administracyjne w obrębie istniejących okręgów nastąpiły pod koniec 1933 r.<sup>850</sup> Na wniosek zarządu Polskiego Związku Gier Sportowych zmiany te zatwierdzono najpierw w trakcie walnych zebrań w okręgach, a później nowy podział administracyjny zalegalizowano na podstawie uchwały walnego zebrania członków Polskiego Związku Gier Sportowych z 1934 r. Jednocześnie zarząd związku odwołał na wniosek przewodniczącego Centralnego Wydziału Spraw Sędziowskich dotychczasowych delegatów terenowych i mianował nowych<sup>851</sup>.

Umieszczenie szczypiorniaka i hazeny w regulaminie Państwowej Odznaki Sportowej (1931) oraz włączenie jedenastoosobowej piłki ręcznej do programu igrzysk olimpijskich w Berlinie (1936) przyczyniły się do wzrostu popularności obu gier w społeczeństwie polskim i stały się inspiracją dla lokalnych działaczy do tworzenia kolejnych ekspozytur związku w terenie<sup>852</sup>.

W 1936 r. we wszystkich okręgach w trakcie dorocznych walnych zgromadzeń zatwierdzono propozycję zmian w dotychczasowym statucie Polskiego Związku Gier Sportowych dotyczących projektu przemianowania jego nazwy na Polski Związek Piłki Ręcznej<sup>853</sup>. Uczestnicy walnych zebrań wybrali też swoich przedstawicieli, którzy reprezentowali okręgi w czasie walnego zebrania członków ogólnopolskiej centrali zorganizowanego w dniu 5 kwietnia 1936 r. w Warszawie (w myśl §16 w dziale VIII Statutu Polskiego Związku Gier Sportowych delegaci dysponowali liczbą głosów równą liczbie członków swojego okręgu i mogli zgłaszać wnioski, dezyderaty, protesty, wybierać władze naczelne czy też samemu kandydować)<sup>854</sup>.

Działacze Polskiego Związku Gier Sportowych zwracali również uwagę na stan opieki medycznej w okręgach. Już w 1932 r. zarząd związku zaakceptował wniosek

---

<sup>849</sup> APŁ, dz. cyt., sygn. 14, dz. cyt., *Komunikat nr 20 z 7.02.1932 r.*

<sup>850</sup> Tamże, sygn.13, dz. cyt., *Komunikat nr 11 z 30.11.1933 r.*

<sup>851</sup> Tamże, sygn. 18, Komunikaty zarządu PZGS 1934–1935. *Komunikat nr 2 z 28.04.1934 r.*; zob. także: *Komunikat nr 4 z 22.05.1934 r.*; W grupie nowo powołanych delegatów do okręgów znaleźli się: Leopold Przybyszewski (Białystok), Mieczysław Piotrowski (Kraków), Czesław Zalewski (Lublin), por. Jakub Szopiński, (Lwów), Rajnhold Glazer (Łódź), Mieczysław Balcer (Poznań), Stanisław Ziemia (Śląsk), Stanisław Poroszewski, (Warszawa), Romuald Hołownia (Wilno). Jednocześnie zarząd związku na podstawie uchwały z 10.05.1934 r. skreślił z listy sędziów związkowych Wiktora Kwasta za wdawanie się w polemikę na łamach prasy na temat pracy sędziów z okręgu warszawskiego.

<sup>852</sup> APŁ, dz. cyt., sygn. 14, dz. cyt., *Komunikat nr 4 z 18.05.1931 r.*; zob. także: APŁ, dz. cyt., sygn. 20, Komunikaty zarządu PZGS 1934–1938. *Komunikat nr 7 z 25.06.1935 r. w sprawie wydawania przez OZGS zaświadczeń dotyczących odbycia prób z zakresu gier sportowych w ramach POS*; D. Pietrzyk (2011), dz. cyt., s. 256; zob. także: APŁ, dz. cyt., sygn. 19, Komunikaty zarządu PZGS 1935. *Komunikat nr 2 z 13.05.1935 r.*

<sup>853</sup> APŁ, dz. cyt., sygn. 18, dz. cyt., *Projekt Statutu Polskiego Związku Piłki Ręcznej.*

<sup>854</sup> APŁ, dz. cyt., sygn. 20, dz. cyt., *Komunikat nr 19 z 2.03.1936 r.*

delegata z okręgu łódzkiego i zalecił badania lekarskie dla zawodników i zawodniczek w oddziałach terenowych, a od 1936 r. na podstawie wytycznych Związku Polskich Związków Sportowych zarząd Polskiego Związku Gier Sportowych nakazał podanie nazwisk i imion referentów sanitarnych pełniących funkcje lekarzy – członków zarządów okręgów. Działacze zarządzili również przysyłanie sprawozdań dotyczących liczby wydanych kart zdrowia, zaistniałych zdarzeń, wypadków i ich okoliczności<sup>855</sup>.

Rozwój organizacyjny Polskiego Związku Gier Sportowych wiązał się z procesem reorganizacji polskiego sportu rozpoczętym w związku z nadchodzącymi igrzyskami olimpijskimi w Berlinie (1936). Zmiana nazwy na Polski Związek Piłki Ręcznej dokonana tuż przed olimpiadą, miała w zamysle inicjatorów jeszcze mocniej podkreślać rolę gier sportowych w hierarchii polskiego sportu<sup>856</sup>. Deklarowano przy tym chęć zjednoczenia wszystkich stowarzyszeń, klubów i sekcji sportowych, w których uprawiane były gry typu piłki ręcznej. W tym celu dokonano również zmian w statucie związku, rozszerzając teren działania centrali na obszar Wolnego Miasta Gdańsk, gdzie funkcjonowały drużyny piłki ręcznej w polskim klubie sportowym „Gedania”<sup>857</sup> (już w 1935 r. na polskiej części Górnego Śląska doszło do akcesji działających tam klubów i sekcji piłki ręcznej niemieckiej mniejszości narodowej przez miejscowy okręgowy związek gier sportowych)<sup>858</sup>.

W 1937 r. w trakcie obrad walnego zebrania członków Polskiego Związku Piłki Ręcznej przyjęto szereg poprawek do statutu zgodnie z wytycznymi Związku Polskich Związków Sportowych, w tym zwiększono minimalną liczbę stowarzyszeń w okręgu z 3 do 6, aby filia mogła stać się członkiem związku (dział VIII, §37)<sup>859</sup>.

Kryzys wewnętrzny sanacji po śmierci marszałka Józefa Piłsudskiego (1935), powiązany z przedłużającym się impasem ekonomicznym w kraju, wzmógł niestety także napięcia na tle narodowościowym. Szczególnie antysemityzm został podniesiony do rangi problemu społeczno-politycznego, który znalazł swoje odzwierciedlenie

---

<sup>855</sup> Tamże.; *Komunikat nr 17 z 21.01.1936 r.*; zob. także: *Komunikat nr 15 z 14.12.1935 r.*; zob. też: APŁ, dz. cyt., sygn. 13, dz. cyt., *Protokół walnego zgromadzenia PZGS z 13.03.1932 r.*

<sup>856</sup> D. Pietrzyk (2011), dz. cyt., s. 259–260.

<sup>857</sup> Tamże; zob. także: D. Pietrzyk (2010), *Activity...*, dz. cyt., s. 206.

<sup>858</sup> Tamże, s. 280; zob. także: APŁ, dz. cyt., sygn. 20, *Komunikaty zarządu PZGS/PZPR 1934–1938. Komunikat PZPR nr 18 z 28.01.1936 r.*

<sup>859</sup> APŁ, dz. cyt., sygn. 33, dz. cyt., *Protokół walnego zebrania PZPR z 21.03.1937 r.*; zob. także: APŁ, dz. cyt., sygn. 37, dz. cyt., *Komunikat nr 1 z 10.05.1937 r.*; zob. też: APŁ, dz. cyt., sygn. 40, *Sprawozdanie z działalności PZPR od 1.10.1937 r. do 30.09.1938 r.*

również na polu kultury fizycznej<sup>860</sup>. W związkach sportowych i ich oddziałach terenowych oraz w klubach sportowych i stowarzyszeniach podejmowane były na przykład uchwały ograniczające przyjmowanie, a nawet wykluczające obywateli polskich pochodzenia żydowskiego z kręgów członkowskich, a działacze opierali swoje działania na tzw. paragrafie aryjskim (*numerus clausus i numerus nullus*), które swoje podłoże miał w ustawach norymberskich<sup>861</sup>. W tej sytuacji w lutym 1938 r. Państwowy Urząd Wychowania Fizycznego i Przeposobienia Wojskowego wydał stanowcze oświadczenie, w którym wskazywał, że mniejszościom narodowym także gwarantuje się członkostwo w organizacjach kultury fizycznej, ale z zapewnieniem Polakom decydującego i faktycznego wpływu na kierunek działań ideologicznych. Podobną notę opublikował także Związek Polskich Związków Sportowych, a w jednym i drugim dokumencie podana została wykładnia, jak odnosić się do problematyki sportu mniejszości narodowych. W obu przypadkach regulowano i wprowadzano zasadę równego traktowania osób uczestniczących w polskim sporcie, ale liczba przedstawicieli narodowości niepolskiej mogła odpowiadać tylko rzeczywistemu procentowi ogólnego stanu mniejszości w Polsce<sup>862</sup>. Zarząd Polskiego Związku Piłki Ręcznej opublikował oba dokumenty w komunikacie, który został przesłany do zarządów okręgów<sup>863</sup>.

Rosnące w Polsce poczucie militarnego zagrożenia zewnętrznego ze strony Niemiec (układ monachijski z 29 września 1938 r.) złagodziło wewnętrzne napięcia polityczne i spowodowało wzrost społecznej aprobaty dla obozu rządzącego (z pewnym powodzeniem wzmacniano też więź między armią i społeczeństwem)<sup>864</sup>. Stale przybywało także stowarzyszeń sportowych w kraju, a konsekwencją zaistniałej

---

<sup>860</sup> J. Rokicki, P. Godlewski, *Zarys rozwoju sportu żydowskiego na ziemiach polskich*, [w:] T. Jurek (red.), *Z dziejów kultury fizycznej mniejszości narodowych w Polsce w XX wieku*, Gorzów Wlkp. 2007, s. 59–62.

<sup>861</sup> R. Gawkowski, *Stosunki polsko-żydowskie w sporcie stołecznym w latach 1918–1939*, [w:] T. Jurek (red.), dz. cyt., 2007, s. 76–77; Choć rząd przeciwstawiał się postępującej tego typu ideologii to dzięki poparciu inicjatywy syjonistów, którzy myśleli o utworzeniu własnego państwa w Palestynie, wyjechało z Polski do końca 1937 r. około 160 tysięcy Żydów, co stanowiło blisko 40% ówczesnej populacji ludności żydowskiej w naszym kraju, zob. W. Roszkowski (2005), dz. cyt., s. 77.

<sup>862</sup> *Związek Polskich Związków Sportowych do wszystkich podległych organizacji!*, „Przegląd Sportowy” 1938, 28 lutego, nr 17, s. 4; zob. także: R. Gawkowski (2007), dz. cyt.; zob. też: E. Małolepszy, *Ruch sportowy wśród ludności żydowskiej w Częstochowie i powiecie częstochowskim w okresie II Rzeczypospolitej*, [w:] T. Jurek (red.), dz. cyt., 2007, s. 81–82.

<sup>863</sup> APŁ, dz. cyt., sygn. 39, dz. cyt., *Komunikat nr 7 z 15.03.1938 r.*

<sup>864</sup> W. Roszkowski (2005), dz. cyt., s. 78.

sytuacji były decyzje zarządu Polskiego Związku Piłki Ręcznej dotyczące utworzenia kolejnych okręgowych związków piłki ręcznej oraz podokręgów<sup>865</sup>.

Zgodnie z zapisami nowego statutu Polskiego Związku Piłki Ręcznej zatwierdzonego 17 kwietnia 1938 r. czas administrowania zarówno władz centralnych, jak i w okręgach trwał od 1 października danego roku do 30 września następnego roku. W myśl nowych wytycznych działacze w okręgach zobowiązani byli do przeprowadzenia walnych zgromadzeń do 30 września 1938 r., a szczegóły organizacyjne określały komunikaty zarządu Polskiego Związku Piłki Ręcznej<sup>866</sup>.

Mimo wielu sporów, polemik i konfliktów, jakie miały miejsce na przestrzeni całej dekady lat trzydziestych, współpraca władz terenowych z zarządem związku była poprawna w opinii działaczy z centrali w Warszawie. Nie obywało się jednak bez interwencji w ramach uprawnień statutowych, w szczególności gdy chodziło o narastające zaległości finansowe (składka członkowska) wobec związku. W takich przypadkach zawieszano zarządy oddziałów i wzywano działaczy do uregulowania zobowiązań<sup>867</sup>.

Interweniowano (monitowano) także, kiedy zarząd okręgu nie składał zapotrzebowania na zniżki kolejowe dla drużyn reprezentujących filię w imprezach organizowanych poza jej obszarem administracyjnym. Podobne działania podejmowano również wtedy, gdy zarząd okręgu zwlekał z wnioskiem do Ministerstwa Spraw Zagranicznych dotyczącym wydania darmowych lub ulgowych paszportów dla zespołów wyjeżdżających na zawody poza granice naszego kraju (ulgi tego typu zarząd Polskiego Związku Gier Sportowych uzyskał bowiem dla członków związku już w 1930 r.)<sup>868</sup>

Stabilną działalność statutową prowadzono w okręgach: krakowskim, łódzkim, śląskim i warszawskim. Zarządy tych oddziałów terenowych dobrze współpracowały

---

<sup>865</sup> APŁ, dz. cyt., sygn. 39, dz. cyt., *Komunikat zarządu PZPR nr 13 z 6.09.1938 r.*

<sup>866</sup> Tamże; zob. także: *Komunikat zarządu PZPR nr 15 z 1.11.1938 r.*; zob. też: AAN, dz. cyt., sygn. 13/1, *Statut PZPR*; Dokument został zatwierdzony 17.04.1938 r. decyzją Komisarza Rządu m. st. Warszawa Nr 3PII-3/1229 na podstawie art. 21 Prawa o stowarzyszeniach z 27.10.1932 r. PZPR wpisano do rejestru stowarzyszeń i związków Komisariatu Rządu m. st. Warszawy pod numerem 1223. Decyzje tę opublikowano w *Dzienniku Ustaw RP 1938*, nr 91, poz. 803; zob. także: APŁ, dz. cyt., sygn. 37, *Postanowienia PZPR*; zob. też: sygn. 2, *Statut ŁOZGS*; *Kronika PZPR 1928–1948*, T. Kuchar, *Ważny rok dla PZPR*, „Nowy Sportowiec” 1937, nr 1.

<sup>867</sup> APŁ, dz. cyt., sygn. 16, dz. cyt., *Komunikat nr 17 z 12.1933 r.*; zob. sygn. 18, dz. cyt.; Bilans netto PZGS na dzień 1.03.1935 r. (stan zadłużenia OZGS wynosił 1630 zł, 66 groszy); zob. także: sygn. 40, dz. cyt., *Analiza bilansu PZPR na dzień 30.09.1938 r.* (stan zadłużenia OZPR wynosił 5706 zł, 82 gr.).

<sup>868</sup> APŁ, dz. cyt., sygn. 14, dz. cyt., *Sprawozdanie z działalności zarządu PZGS od 8.02.1930 r. do 15.03.1931 r.*; zob. także: sygn. 33, dz. cyt., *Wyciąg z zarządzenia Min. Spraw Wojskowych, PUWFiPW nr 550/170/ Zaop. III z dn. 14.03. 1936 r.*, pkt. 4; zob. też: sygn. 39, dz. cyt., *Komunikat PZPR nr 7 z 15.03.1938 r.*

także z lokalnymi oddziałami Polskiego Związku Wychowawców Fizycznych (1937), co przekładało się na dalszą popularyzację gier sportowych wśród młodzieży szkolnej. Z biegiem lat coraz lepiej od strony organizacyjnej działały okręgi poznański oraz wileński. Nieco gorzej w tym zakresie funkcjonowały pozostałe oddziały (białostocki, kielecki, lubelski, lwowski, stanisławowski, poleski i pomorski). Bardzo często przyczyną takiej sytuacji były braki kadrowe i trudności finansowe<sup>869</sup>. Brakowało także odpowiednich obiektów sportowych. Zarząd Polskiego Związku Piłki Ręcznej planował na przykład w ramach popularyzacji dyscypliny organizację pierwszych mistrzostw Polski w siedmioosobowej piłce ręcznej pań w Truskawcu w okręgu lwowskim w dniach 17–19 czerwca 1938 r., ale miejscowi działacze nie zdążyli przygotować (zbudować) na czas odpowiednich boisk do tego typu zawodów i ostatecznie turniej przeniesiono do Łodzi<sup>870</sup>.

W kwietniu 1939 r. zarząd Polskiego Związku Piłki Ręcznej nałożył na zarządy okręgów i podokręgów oraz władze klubów sportowych zrzeszonych w centrali obowiązek zakupu wydawnictwa zawierającego statut związku, ramowy statut okręgu i klubu sportowego, postanowienia, regulamin wydziału gier i dyscypliny oraz regulamin wydziału spraw sędziowskich. Według działaczy związku decyzja ta miała uporządkować organizację rozgrywek w okręgach, rywalizację na etapie międzyokręgowym oraz w finałach mistrzostw Polski w szczypiorniaku w nowym sezonie sportowym, który miał się rozpocząć jesienią 1939 r.<sup>871</sup>

### 3.3. Kluby szczypiorniaka i hazeny

Pierwsze kluby sportowe istniały w Polsce już w okresie zaborów. Organizacje te zrzeszały zwolenników gimnastyki, szermierki, kolarstwa, lekkiej atletyki, narciarstwa, tenisa ziemnego i piłki nożnej. Stowarzyszenia tego typu miały także cele i zadania patriotyczne. Działały na podstawie zróżnicowanych przepisów państw zaborczych<sup>872</sup>. Po odzyskaniu przez Polskę niepodległości w 1918 r. organizacje te dalej

---

<sup>869</sup> APŁ, dz. cyt., sygn. 40, dz. cyt., *Sprawozdanie z działalności PZPR w 1938 r.*

<sup>870</sup> Tamże, sygn. 39, dz. cyt., *Komunikat PZPR nr 11 z 31.05.1938 r.*

<sup>871</sup> Tamże, sygn. 40, dz. cyt., *Komunikat PZPR nr 7 z 24.04.1939 r.*

<sup>872</sup> D. Dudek (2001), dz. cyt., s. 9–22; zob. także: J. Gaj, K. Hądzelek (1991), dz. cyt., s. 97–104; Pierwsze kluby sportowe powstały w XIX w. na Wyspach Brytyjskich, a wolnościowe prawo angielskie do stowarzyszania się i zgromadzeń znalazło dość szybko naśladowców w kontynentalnej Europie i na świecie (m.in. w Stanach Zjednoczonych Ameryki Północnej). W początkowej fazie organizacyjnej kluby sportowe miały charakter towarzyski (rekreacyjny). Odzwierciedlały jednak przy tym ostrość ówczesnych

funkcjonowały na podstawie istniejących zapisów prawa, z uwzględnieniem jednak zmian wprowadzonych przez władze Rzeczypospolitej. Na terenie dawnego zaboru austriackiego istnieć mogły tylko stowarzyszenia z własnym statutem i osobowością prawną, zaś na obszarze nieistniejącego już zaboru niemieckiego do sprawy podchodzono dosyć liberalnie. Pośrednie stanowisko reprezentowała administracja z byłego zaboru rosyjskiego, gdzie istnieć mogły dwa rodzaje stowarzyszeń. W pierwszym przypadku członkowie założyciele składali tzw. deklaracje, w drugim zobowiązani byli do posiadania statutu (tylko te organizacje mogły tworzyć oddziały i łączyć się w związki)<sup>873</sup>.

Powołany w Polsce w 1922 r. system kreowania mistrzostwa sportowego zmuszał kluby sportowe uczestniczące w rozgrywkach do ewidencjonowania się w powstających krajowych związkach sportowych. Te z kolei, chcąc reprezentować poszczególne dyscypliny sportowe, miały obowiązek rejestrowania się w międzynarodowych federacjach. Przyjęte rozwiązania prawno-organizacyjne zostały nieco zmodyfikowane w 1925 r. za sprawą połączenia Związku Polskich Związków Sportowych i Polskiego Komitetu Igrzysk Olimpijskich w jedną całość, a zarząd Związku Polskich Związków Sportowych zaczął pełnić rolę Polskiego Komitetu Olimpijskiego<sup>874</sup>.

Członkowie Związku Polskich Związków Sportowych zostali podzieleni na zwyczajnych i nadzwyczajnych. Członkami zwyczajnymi były polskie związki sportowe posiadające statuty zatwierdzone przez władze administracyjne kraju. Podobny status miały towarzystwa sportowe niezrzeszone jednak w związek, ale obejmujące swoimi oddziałami całe terytorium Rzeczypospolitej i posiadające statut. Nadzwyczajnymi członkami mogły być towarzystwa sportowe o charakterze lokalnym

---

społecznych podziałów. Wraz z postępującą w XIX w. transformacją ustrojową w Europie organizacje te zyskały także pierwiastek polityczny. Górę wzięły bowiem tendencje narodowe, a rozwój tężyzny fizycznej wśród młodych pokoleń stał się czołowym zagadnieniem w procesie kształcenia rezerw militarnych w wielu krajach. Pierwotnie w prawie europejskim nie istniało jednak pojęcie „klubu sportowego”. Tradycja ustawodawstwa niemieckiego wydzielała bowiem tzw. towarzystwa, które nie były nastawione na osiągnięcie zysku z prowadzenia swojej działalności oraz stowarzyszenia dążące do czerpania korzyści (głównie finansowych). Kiedy pod koniec XIX w. doszło do upowszechnienia ruchu sportowego na świecie i rozwoju dyscyplin sportowych (w tym różnorodnych odmian piłki ręcznej) na europejską formułę prawną nałożono zwyczajową angielską nazwę klubu sportowego, zob. M. Ordyłowski, L. Szymański, *Polityczne aspekty rozwoju wychowania fizycznego i sportu w Europie w XIX i XX wieku*, [w:] R. Urban, L. Nowak, A. Kowalczyk (red.), *Kultura fizyczna w czasach zaborów i w drugiej Rzeczypospolitej*, Gorzów Wlkp. 2012, s. 11–27; zob. także: D. Dudek, *Pojęcie klubu sportowego*, „*Studia Humanistyczne*”, AWF Kraków 2005, nr 5, s. 17–28; zob. też: W. Lipoński (2004), dz. cyt., *Wiktoriański etos sportu*, s. 621–626.

<sup>873</sup> D. Dudek (2001), dz. cyt., s. 31–32.

<sup>874</sup> D. Dudek (2001), dz. cyt., s. 35–36; zob. także: J. Chełmecki (2007), dz. cyt., s. 150–153.

(kluby sportowe), posiadające zatwierdzony statut, niezrzeszone dotychczas w ogólnopolskich strukturach (zazwyczaj z powodu braku początkowo tego typu organizacji)<sup>875</sup>.

W dalszym rozwoju historycznym stowarzyszenia sportowe w Polsce oparły swój byt na podstawie nowego Prawa o stowarzyszeniach z 1932 r. Prawodawcy tym razem wprowadzili trzy rodzaje stowarzyszeń: zwykłe, zarejestrowane i wyższej użyteczności publicznej. Prawo o stowarzyszeniach w naturalny sposób wymuszało teraz na klubach sportowych uczestniczących w rozgrywkach posiadanie statusu stowarzyszenia zarejestrowanego, bowiem tylko taka formuła legislacyjna pozwalała na przynależność do terenowego związku stowarzyszeń, jakim był okręgowy związek sportowy oraz do ogólnopolskiego związku sportowego i nadrzędnego organu, jakim był Związek Polskich Związków Sportowych<sup>876</sup>.

Kluby sportowe w swoich statutach musiały więc zawrzeć swoją nazwę, określić siedzibę i teren oraz cel działania, wskazać tryb wstępowania i występowania członków, ich prawa i obowiązki, a także wyszczególnić organy władz i zakres ich kompetencji. Ponadto w statucie musiał być zapisany stosunek stowarzyszenia do organizacji nadrzędnych, którym członkowie zamierzali się podporządkować pod względem organizacyjnym lub ideowym<sup>877</sup>.

Początkowo działalność klubów sportowych w niepodległej Polsce zdominowana była w wielu przypadkach przez piłkę nożną, która cieszyła się ogromną popularnością społeczną (tradycje tej dyscypliny sportowej w naszym kraju sięgały przełomu XIX i XX w.). Często bowiem doskonała zespołowa organizacja gry, świetna technika indywidualna graczy oraz ich wysoka sprawność fizyczna mocno oddziaływały na kibiców (szczególnie w trakcie rywalizacji międzynarodowej), przyczyniając się niewątpliwie do ożywienia ducha polskośći i rozwoju poczucia przynależności narodowej wśród obywateli porozbiorowej Rzeczypospolitej<sup>878</sup>. Działacze klubowi, biorąc pod uwagę powyższe uwarunkowania, starali się tworzyć nawet żeńskie drużyny piłkarskie w naszym kraju<sup>879</sup>. Piłka nożna wiodła prym również

---

<sup>875</sup> Tamże.

<sup>876</sup> D. Dudek (2001), dz. cyt., s. 37–40.

<sup>877</sup> Tamże.

<sup>878</sup> J. Hałys (1986), dz. cyt., s. 14–46; zob. także: K. Gawkowski (2012), dz. cyt., s. 74–77.

<sup>879</sup> *Towarzystwo Sportowe „Unia” w Poznaniu posiada pierwszą w Polsce żeńską drużynę footballową*, „Przegląd Sportowy” 1921, 17 września, nr 18, s. 14.



w rozwijającym się klubowym ruchu sportowym wśród mniejszości narodowych zamieszkujących na terenach odrodzonej Polski<sup>880</sup>.

W 1921 r. na łamach „Przeglądu Sportowego” ówczesni polscy dziennikarze próbowali spopularyzować niemiecką jedenastoosobową piłkę ręczną jako odpowiednią formę zaprawy fizycznej dla polskich piłkarzy (idąc za przykładem klubów niemieckich i austriackich). W 1922 r. w podobny sposób starano się rozpropagować siedmioosobową czeską grę o podobnych zasadach nazywaną hazeną, która przeznaczona była dla kobiet (sugerując jednakże włączenie jej do programów sekcji lekkoatletycznych wzorem klubów zlokalizowanych na terenach Czechosłowacji). W szkołach i organizacjach pozaszkolnych skupiających młodzież zaczęto krzewić szczypiorniaka, który był rodzimą odmianą niemieckiej piłki ręcznej<sup>881</sup>.

Nowe gry polegające na rzucaniu piłki rękoma do bramki początkowo nie cieszyły się zbyt dużym zainteresowaniem społecznym. Z biegiem czasu ukształtowało się jednak szersze środowisko zwolenników piłki ręcznej, a znaczny wpływ na zaistniałą sytuację miała uchwała Rady Ministrów w sprawie podniesienia poziomu wychowania fizycznego w naszym kraju (1926). W myśl wytycznych Józefa Piłsudskiego następstwem wychowania fizycznego miało być przysposobienie wojskowe, a niepośrednią rolę w tym procesie miały odgrywać także gry sportowe ze swoją moralną i ideowo-wychowawczą stroną. Konsekwencją wspomnianych działań był masowy rozwój drużyn szczypiorniaka i hazeny w sekcjach i klubach sportowych, a w 1928 r. powołano Polski Związek Gier Sportowych, który zrzeszył zwolenników zarówno jednej, jak i drugiej odmiany piłki ręcznej<sup>882</sup>.

Szczypiorniak początkowo zdobywał popularność w szkolnych (gimnazjalnych) klubach sportowych, które funkcjonowały głównie na użytek wewnętrzny i kierowane były zazwyczaj przez miejscowego nauczyciela wychowania fizycznego. Gra zyskiwała również amatorów wśród członków sekcji i klubów sportowych, które powstawały przy pozaszkolnych organizacjach społecznych zrzeszających młodzież (Związek Harcerstwa Polskiego, Związek Młodzieży Chrześcijańskiej w Polsce „Polska YMCA”, Akademicki Związek Sportowy, Towarzystwo Gimnastyczne „Sokół”, Związek Strzelecki „Strzelec”, Organizacja Młodzieży Towarzystwa Uniwersytetu Robotniczego, Związek Młodzieży Wiejskiej, Katolickie Stowarzyszenia Młodzieży

---

<sup>880</sup> K. Gawkowski (2012), dz. cyt., s. 62–73.

<sup>881</sup> D. Pietrzyk (2009), dz. cyt., s. 14–17.

<sup>882</sup> Tamże, s. 17–26; zob. także: D. Pietrzyk (2010), dz. cyt., s. 178–195.

i in.). Także w wojsku polskim zaczęto organizować drużyny garnizonowe i pułkowe, które z czasem zaczęły reprezentować wojskowe kluby sportowe. Również w zakładach przemysłowych zaczęto tworzyć tzw. kluby fabryczne (jednocześnie istniały również robotnicze kluby sportowe powiązane z działalnością Związku Robotniczych Stowarzyszeń Sportowych). Podejmowane były także próby tworzenia miejskich klubów sportowych (w zarządach zasiadali urzędnicy samorządowi). Zjawiskiem powszechnym była jednak forma organizacyjna oparta na działalności sekcji sportowej. Do tego dochodziła także krótka żywotność tego typu struktury. Często bowiem ci sami zawodnicy uprawiali kilka gier sportowych, a niekiedy i innych dyscyplin sportowych, co powodowało konflikty natury porządkowej (różne związki sportowe organizowały na przykład zawody w tym samym terminie). Poza tym dużą grupę z ogólnej liczby członków sekcji (klubu) stanowili tzw. członkowie wspierający, którzy nie uprawiali czynnie danej gry sportowej, a jedynie uiszczali składki członkowskie oraz przekazywali darowizny. W takiej sytuacji zwolennicy szczypiorniaka uzyskali stabilizację organizacyjną dopiero w 1936 r. pod patronatem Polskiego Związku Piłki Ręcznej, którego działacze skoordynowali rozwój wszystkich tego typu gier sportowych uprawianych w kraju, określając je mianem piłki ręcznej z zachowaniem jednak możliwości odrębnego ich uprawiania (zróznicowano głównie terminy rozgrywek mistrzowskich)<sup>883</sup>.

W robotniczych klubach i stowarzyszeniach sportowych uprawiano jedenastoosobową piłkę ręczną (nie używano nazwy szczypiorniak). Podobna sytuacja miała miejsce w klubach i stowarzyszeniach sportowych mniejszości narodowych (głównie niemieckich), które funkcjonowały na terenie Polski w ramach przyjętych traktatów mniejszościowych<sup>884</sup>.

Proces organizacyjnego rozwoju hazeny przebiegał w nieco odmienny sposób. Pierwsze żeńskie drużyny zaczęto tworzyć w klubach sportowych w 1925 r. w Warszawie. Dopiero później pojawiły się zespoły szkolne (w 1930 r. opublikowano bowiem pierwsze oficjalne przepisy gry dla tego typu drużyn, podobnie zresztą jak dla drużyn szczypiorniaka) oraz zespoły reprezentujące organizacje pozaszkolne<sup>885</sup>.

Drużyny kobiece powstawały również w środowisku związanym ze stowarzyszeniem Rodzina Wojskowa, które skupiało członków rodzin oficerów Wojska

---

<sup>883</sup> D. Pietrzyk (2010), *Activity...*, dz. cyt., s. 206–207.

<sup>884</sup> Tenże (2011), dz. cyt., s. 271–274.

<sup>885</sup> *Prawidła Gier Drużynowych. Jordanka (Hazena)*, MWRiOP, Poznań 1930; zob. także: *Prawidła Gier Drużynowych. Szczypiorniak*, MWRiOP, Poznań 1930.

Polskiego, a oddziały tej ogólnopolskiej organizacji funkcjonowały przy większych garnizonach zlokalizowanych na obszarze Rzeczypospolitej w ramach tzw. dowództw okręgów korpusów<sup>886</sup>.

W 1937 r. hazena została jednak zastąpiona siedmioosobową piłką ręczną za sprawą uchwały walnego zebrania członków Polskiego Związku Piłki Ręcznej, a istniejące dotychczas sekcje uległy likwidacji lub zostały przemianowane na jednostki organizacyjne żeńskiego szczypiorniaka (według pomysłodawców ze związku przyjęta nazwa miała kojarzyć nową grę z męskim szczypiorniakiem i ułatwić jej adaptację w Polsce)<sup>887</sup>.

Zarówno hazena, jak i żeński szczypiorniak miały zwolenniczki również w środowiskach robotniczych (głównie były to kluby fabryczne z Łodzi<sup>888</sup>) oraz w organizacjach działających w ramach ruchu sportowego mniejszości narodowych zamieszkujących w naszym kraju<sup>889</sup>.

W latach 1919–1939 na czele każdego klubu sportowego czy stowarzyszenia działającego na obszarze Rzeczypospolitej, w których uprawiano piłkę ręczną, szczypiorniaka czy hazenę stał zarząd składający się z prezesa i wiceprezesów (najczęściej dwóch, z których jeden zajmował się sprawami organizacyjnymi, natomiast drugi koordynował działalność na polu sportowym). We władzach zasiadali również sekretarz i skarbnik oraz ich zastępcy, a także gospodarz klubu. Organem kontrolnym była komisja rewizyjna<sup>890</sup>.

Zarząd i prezes wybierani byli w trakcie walnego zgromadzenia członków klubu, a ten ostatni reprezentował głównie organizację w kontaktach z przedstawicielami terenowych organów Polskiego Związku Gier Sportowych przekształconego później w Polski Związek Piłki Ręcznej oraz z władzami samorządowymi i państwowymi (na podstawie zapisów statutowych klub musiał być członkiem okręgu, a tym samym ogólnopolskiego związku sportowego oraz centrali

---

<sup>886</sup> I. Ciećkowska, „Stowarzyszenie Rodzina Wojskowa” 1925–1939, „Wojskowy Przegląd Historyczny” 1996, nr 4., s. 97–120; zob. także: A. Chmiel, *Wychowanie fizyczne i sport w działalności Stowarzyszenia Rodzina Wojskowa w latach Drugiej Rzeczypospolitej*, „Prace Naukowe Akademii im. Jana Długosza w Częstochowie. Kultura Fizyczna” 2017, t. 16, nr. 2, s. 63–95; zob. też: M. Rotkiewicz, *Rozwój sportu kobiet w Polsce okresu międzywojennego*, „Sport Wyczynowy” 1979, nr 3–4, s. 3–21.

<sup>887</sup> D. Pietrzyk (2010), *Activity...*, dz. cyt., s. 214.

<sup>888</sup> A. Bogusz, *Fabryczne kluby sportowe w Łodzi*, Łódź 1993, s. 30–33, 52–53, 71; zob. także: APŁ, dz. cyt., sygn. 11; *Książka protokołów Komisji Sportowej IKP Łódź 1935–1937*; zob. także: Biblioteka Narodowa, sygn. DZS XVIII A1; *Sport na fabryce. Jednodniówka*, Kraków 1929, s. 1–7.

<sup>889</sup> D. Pietrzyk (2011), dz. cyt.; zob. także: T. Drozdek-Małolepsza, *Sport kobiet mniejszości narodowych w Polsce w latach 1919–1939*, „Prace Naukowe Akademii im. Jana Długosza w Częstochowie. Kultura Fizyczna” 2009, z. 8, s. 80–81.

<sup>890</sup> R. Gawkowski (2012), dz. cyt., s. 33.

polskiego sportu). Zgodnie z instrukcją organizacji klubów sportowych wydaną w 1933 r. funkcję prezesa pełnili głównie przedstawiciele świata polityki, finansów lub nauki. Na czele klubów fabrycznych stali natomiast właściciele zakładów lub dyrektorzy przedsiębiorstw<sup>891</sup>.

Praktycznie klubem zarządzali jednak obaj wiceprezisi na podstawie upoważnień otrzymanych od prezesa. Finansami kierował skarbnik. Prowadzeniem biura (korespondencja, ewidencja członków, protokołowanie posiedzeń zarządu) zajmował się sekretarz. Zarządcą lokalu klubowego, obiektów i sprzętu sportowego był gospodarz. Działalność poszczególnych sekcji sportowych koordynowali kierownicy. Za przygotowania do międzyklubowej rywalizacji i sam udział w rozgrywkach odpowiedzialny był instruktor (często miał pomocnika, który nazywany był przodownikiem) lub trener<sup>892</sup>. Na wniosek zarządu klubu szkoleniowców delegować mógł do organizacji Państwowy Urząd Wychowania Fizycznego i Przynależenia Wojskowego lub jego oddziały terenowe oraz ogólnopolski związek sportowy, jakim był pierwotnie Polski Związek Gier Sportowych, przekształcony później w Polski Związek Piłki Ręcznej, a także okręgowe związki będące filiami centrali<sup>893</sup>.

Pionierską inicjatywą w upowszechnianiu szczypiorniaka (męskiej odmiany piłki ręcznej) w klubach sportowych w Polsce wykazali się działacze „Cracovii” **Kraków**. Tradycje zawiązania klubu sięgały 1906 r., ale w 1907 r. Akademicki Klub Footballowy „Cracovia” i Klub Sportowy „Mazur” połączyły swoje szeregi, przyjmując jednolitą nazwę „Cracovia” i biało-czerwone barwy. Początkowo nie funkcjonował zarząd, nie pobierano też składek członkowskich. Dopiero w 1908 r. kierownikiem klubu został Bernard Miller, sekretarzem Józef Lustgarten, a skarbnikiem Wojakowski<sup>894</sup>. Szczypiorniak pojawił się w „Cracovii” jesienią 1923 r. (funkcję

---

<sup>891</sup> Tamże, s. 35; zob. także: APŁ, dz. cyt., sygn. 56, ŁOZGS – korespondencja i protokoły WDiD (1936), *Pismo Towarzystwa Sportowego pracowników firmy Krusche & Ender w Pabianicach do zarządu ŁOZGS z 12 marca 1934 r. informujące o odbytym walnym zebraniu członków i wyborze nowych władz na czele z inż. Ryszardem Kanenbergiem*.

<sup>892</sup> R. Gawkowski (2012), dz. cyt., s. 36; zob. także: APŁ, dz. cyt., sygn. 24, dz. cyt., *Regulamin dla nauczycieli gier sportowych*.

<sup>893</sup> Tamże; zob. także: APŁ, dz. cyt., sygn. 14, dz. cyt., *Komunikat nr 3 PZGS z 11.05.1931 r. dotyczący współpracy z agendami terenowymi (okręgowymi związkami gier sportowych) i Ośrodkami WF w zakresie popularyzacji gier sportowych w społeczeństwie*; zob. też: sygn. 18, dz. cyt., *Sprawozdanie zarządu PZGS za 1934 r.*, (informacja w sprawie zaangażowania Walentego Kłyszajki – CIWF) w charakterze trenera związkowego, który będzie poruszał się po kraju i prowadził specjalistyczne zajęcia w zakresie gier sportowych); zob. również: sygn.19, dz. cyt., *Komunikat nr 12 PZGS z 28.10.1935 r. zawierający kalendarium trenera PZGS W. Kłyszajki w okresie od 4 listopada do 31 grudnia 1935 r. na terenie okręgu krakowskiego i lwowskiego*.

<sup>894</sup> J. Leo, *30 lat KS „Cracovia”*, Kraków 1937, s. 7–34; Zaczęto również rozgrywać coraz więcej meczów piłki nożnej. W 1911 r. powstała sekcja tenisa ziemnego i lekkiej atletyki, natomiast w 1912 r.

prezesa klubu pełnił wtedy dr Edward Cetnarowski). Pierwsze mecze zaczęli rozgrywać między sobą członkowie sekcji piłki nożnej, tworząc wewnętrzne drużyny klubowe. Przypuszczać można, że inspiracją do tego typu działań była chęć odpowiedzi na postulaty zgłoszone w trakcie I Kongresu Sportu Polskiego dotyczące propagowania gier narodowych w kraju, do których zaliczono szczypiorniaka. Poza tym słuszność tego postępowania utwierdzały niejako wcześniejsze kontakty piłkarzy „Cracovii” z legionowymi drużynami, których członkowie w wielu przypadkach zostali później internowani w obozach jenieckich w Szczypiornie i w Łomży, gdzie szczypiorniak został zainicjowany<sup>895</sup>.

W pierwszych spotkaniach szczypiorniaka udział brali między innymi tacy piłkarze „Cracovii”, jak: Wiśniewski, Mieczysław Szumiec, Seichter, Tokar oraz lekkoatleta Nowosielski. Pierwsze międzyklubowe zawody w szczypiorniaka zespół „Cracovii” rozegrał w lipcu 1925 r., a przeciwnikiem była drużyna Żydowskiego Klubu Sportowego „Jutrzenka” z Krakowa, która wygrała to spotkanie 6:1 (w zespole „Cracovii” wystąpili między innymi: Florkiewicz, Ilbrich, Stefan Lubaczewski, Gross, Dąbrowski, Pobóg i Malczyk)<sup>896</sup>.

Sekcja gier sportowych zawiązała się w „Cracovii” dopiero w 1926 r., rekrutując także młodych lekkoatletów, którzy tym samym zaczęli propagować również szczypiorniaka, bowiem istniejąca sekcja lekkoatletyczna borykała się od dawna z trudnościami finansowymi i postanowiono połączyć obie jednostki organizacyjne<sup>897</sup>.

Postępująca w kraju popularność szczypiorniaka sprawiła, że coraz więcej młodych ludzi zaczęło uprawiać tę grę. W Krakowie zawiązały się kolejne drużyny klubowe reprezentujące nowo powstałe sekcje gier sportowych, oparte, podobnie jak w przypadku „Cracovii”, głównie na zawodnikach uprawiających piłkę nożną i lekkoatletykę. Miejscowi działacze zorganizowali więc w 1928 r. po raz pierwszy mistrzostwa Krakowa (okręgu). W tym jednodniowym turnieju obok zespołu

---

rozpoczęła się budowa Parku Gier Sportowych i boiska piłkarskiego, a zarząd zaczął propagować sport wśród młodzieży szkół średnich Małopolski Zachodniej, ustanawiając nagrodę przechodnią w grach sportowych i lekkiej atletyce. W czasie I wojny światowej (1914–1918) członkowie „Cracovii” propagowali piłkę nożną w Legionach Polskich. Tworzono też drużyny legionowe, które gościły w Krakowie, rozgrywając mecze propagandowe. W 1917 r. zawody takie obserwował sam komendant Józef Piłsudski, który ponownie przybył na stadion „Cracovii” 6 sierpnia 1922 r. podczas meczu krakowskich piłkarzy z węgierską drużyną „Vasas” Budapeszt.

<sup>895</sup> Tamże, s. 88–89, zob. D. Dudek (2004), dz. cyt., s. 39–64.

<sup>896</sup> *Piłka ręczna*, „Tygodnik Sportowy” 1925, 28 lipca, s. 6.

<sup>897</sup> W grupie zwolenników szczypiorniaka znalazł się ponownie Mieczysław Szumiec, któremu towarzyszyli: Waław Seifert, Gustaw Nowak, Zdzisław Trytko, Stanisław Rose i Stefan Doniec. Dość szybko dołączyli do nich: Krzysztof Trytko, Marian Lubaczewski, Stefan Fabry, Mieczysław Piotrowski i Mieczysław Sienikowski, zob. J. Leo (1937), dz. cyt., s. 89.

„Cracovii” udział wzięły drużyny złożone z członków TS „Wisła”, RKS „Legia”, KS „Wawel” oraz żydowskich klubów sportowych, takich jak „Makabi” i „Jutrzenka”, a zawody te zdecydowanie wygrała „Cracovia”<sup>898</sup>.

W 1929 r. „Cracovia” ponownie została mistrzem okręgu, natomiast w 1930 r. zespół zdobył mistrzostwo Polski w szczypiorniaka w zawodach rozegranych po raz pierwszy w Polsce (rywalem była drużyna „Pogoni” Katowice). W bramce drużyny krakowskiej występował wtedy Antoni Malczyk, a w polu grali: Stefan Lubowiecki, Jakub Lubowiecki, Krzysztof Trytko, Zdzisław Trytko, Adam Roch Kowalski, Czesław Marchewczyk, Marian Lubaczewski, Mieczysław Marona, Mieczysław Szumiec, Irblich, Pietrucha, Kazimierz Drozdowski i Bergman<sup>899</sup>.

W 1933 r. „Cracovia” powtórzyła swój niewątpliwy sukces, zdobywając najpierw mistrzostwo okręgu, a następnie mistrzostwo Polski w szczypiorniaka, a w jej składzie pojawili się Józef Wilk oraz Andrzej Radwański (późniejszy bramkarz w ligowej drużynie piłki nożnej). W tym samym roku z sekcji gier sportowych WKS „Wawel” Kraków przeszli do „Cracovii” Wierzbicki i Franciszek Data, a z TS „Wisła” Kraków trafił do zespołu Władysław Stefaniuk. Miejsce w „Cracovii” znalazł także Lucjan Metke z okręgu śląskiego<sup>900</sup>.

W 1934 r. „Cracovia” jeszcze raz zdobyła mistrzostwo okręgu, ale następująca pokoleniowa zmiana w drużynie spowodowała, że zespół nie odegrał już znaczącej roli w mistrzostwach Polski, a w latach 1935–1937 oddał również przodownictwo w okręgu na rzecz drużyny „Garbarni” Kraków (1921). Dopiero w 1938 r. nastąpił triumfalny powrót „Cracovii” zarówno na areny okręgu (mistrzostwo), jak i ogólnopolskie (trzecie miejsce w turnieju finałowym mistrzostw Polski, *notabene* rozegranym w Krakowie)<sup>901</sup>.

Obok „Cracovii” to właśnie drużyna „**Garbarni**” odnosiła sukcesy w rozgrywkach szczypiorniaka, a tradycje tego klubu sportowego sięgają w Krakowie

---

<sup>898</sup> W zespole „Cracovii” wystąpili wtedy: Adam Roch-Kowalski, Zdzisław Trytko, Stanisław Gradowski, Mieczysław Piotrowski, Kazimierz Drozdowski, Mierniczek, Marian Lubaczewski, Krzysztof Trytko, Irblich, Nadwocki, Jakób Lubowiecki, Stanisław Rechowicz, Czarnik i Wyrobek, zob. J. Rotter (1958), dz. cyt., s. 12–13.

<sup>899</sup> Tamże.

<sup>900</sup> Tamże, s. 14–15; W zespole „Cracovii” w dalszym ciągu występowali: Adam Roch Kowalski, Czesław Marchewczyk, Stefan Lubowiecki, Zdzisław Trytko, Edward Skucha, Kazimierz Drozdowski i Nadwocki.

<sup>901</sup> Tamże; Zespół tworzyli wtedy: Antoni Pluciński, Zbigniew Resich, Zdzisław Filipkiewicz, Andrzej Radwański, Jakub Lubowiecki, Kazimierz Wrześniak, Józef Pachla a także Józef Madejski, Kołodziej, Leśniak i Antoni Ogrodziński, którzy przybyli z wojskowego klubu sportowego „Wawel” Kraków oraz Dutkiewicz i Marian Lesiak, którzy przenieśli się z krakowskiego Towarzystwa Gimnastycznego „Sokół”. W „Cracovii” występował również Marian Sycz, który odszedł z klubu sportowego „Garbarnia” Kraków oraz Michał Czajczyk.

1919 r. Wtedy to pracownicy miejscowych zakładów garbarskich założyli klub sportowy z sekcjami piłki nożnej i kolarstwa. Pomoc okazali także właściciele fabryki, użyczając pomieszczeń magazynowych na szatnie dla zawodników. Wybuch wojny polsko-bolszewickiej opóźnił jednak dalszy rozwój organizacyjny stowarzyszenia. Ostatecznie w 1921 r. zmieniono nazwę klubu na „Lauda” i dokonano rejestracji w Krakowskim Okręgowym Związku Piłki Nożnej, a na funkcję prezesa wybrano Feliksa Szczepanika. W 1924 r. mecenat nad klubem przejęli właściciele zakładów. Tym samym zarząd powrócił do pierwotnej nazwy Klub Sportowy „Garbarnia” Kraków. Zapadła też decyzja o budowie własnego boiska sportowego, szatni, trybun, kortów tenisowych i kręgielni. Całość obiektów miała charakter parku sportowego, a uroczystego otwarcia dokonano w 1926 r.<sup>902</sup>

Sekcję gier sportowych zorganizował w klubie w 1929 r. Zdzisław Russer. Trzon drużyny szczypiorniaka stanowili wtedy: Mieczysław Kidacki, Liberman, Marian Sycz, Edward Szostak, Czesław Soldan, Jan Tuleja i Idzikowski<sup>903</sup>. W późniejszym okresie kierownikiem sekcji został Jan Wiatr, a drużyna „Garbarni” zdobyła mistrzostwo okręgu w szczypiorniaku w 1936 r. i uplasowała się na trzecim miejscu w mistrzostwach Polski<sup>904</sup>.

Znaczny wkład w początkowy rozwój szczypiorniaka na terenie Krakowa miała drużyna miejscowego **Towarzystwa Gimnastycznego „Sokół” (1885)**, która już w 1929 r. wywalczyła mistrzostwo okręgu, grając w składzie: Mieczysław Marona, Marian Lesiak, Jan Chmura, Józef Musil, Kazimierz Musil (pseudonim Tarłowski), Tadeusz Dylewski, Manek, bracia Przeździeccy, Król, Aleksander Rybka, Wiktor Farkas i Eugeniusz Farkas. W 1931 r. wspomniana drużyna zajęła natomiast trzecie miejsce w kolejnej edycji mistrzostw Polski, ale w 1934 r. władze towarzystwa rozwiązały zespół piłkarzy ręcznych, którzy zasilili inne krakowskie drużyny<sup>905</sup>.

Podobny los spotkał wcześniej, bo w 1932 r. zespół **Towarzystwa Sportowego „Wisła” Kraków (1906)**, w którym w roli bramkarzy występowali Jan Ketz i Tadeusz Łukiewicz, a w polu grali między innymi: Stanisław Voigt, Mieczysław Balcer i Zbigniew Balcer, Edward Skucha, Ciepły oraz Zygmunt Strychalski (zarząd klubu nie

---

<sup>902</sup> *10 lat Klubu Sportowego Garbarnia Kraków*, „Przegląd Sportowy” 1931, 23 maja, nr 41, s. 5; zob. także: [www.garbarnia.krakow.pl](http://www.garbarnia.krakow.pl) [dostęp: 29.08.2017].

<sup>903</sup> J. Rotter (1958), dz. cyt., s. 15.

<sup>904</sup> Tamże; Zespół grał w składzie z Bronisławem Jakubikiem, Janem Tuleją, Małko, Marianem Pirowskim, Józefem Pirowskim, Czesławem Soldanem, Rzepą, Harlenderem, Kalicińskim, Stanisławem Kowałówką, Zdzisławem Russerem, Zdzisławem Dylewskim, Markiem Bahr i Wacławem Lipińskim.

<sup>905</sup> Tamże, s. 12; zob. także: *50 lat Sokola w Krakowie*, „Przegląd Sportowy” 1935, 29 czerwca, nr 65, s. 5.

wyrażał bowiem zgody na łączenie gry w piłkę nożną z lekką atletyką i grami sportowymi)<sup>906</sup>.

W 1937 r. drużyna „Wisły” Kraków została jednak reaktywowana, bowiem w klubie przyjęto zasadę specjalizacji sportowej. Ponadto zasilono zespół graczami rozwiązanej tym razem sekcji gier sportowych **YMCA Kraków (1924)**<sup>907</sup>, a w grupie tej znaleźli się: Paweł Stok, Arlet, Papiński, Łapiński, Stefan Paszucha, Mieczysław Bieniek, Aleksandr Zaczek i Borysław Dobija. Do drużyny dołączył także Władysław Stefaniuk, który odszedł z „Cracovii”<sup>908</sup>.

W 1936 r. likwidacji uległa również drużyna szczypiorniaka zorganizowana w ramach sekcji gier sportowych działającej w **Wojskowym Klubie Sportowym „Wawel” Kraków (1928)**<sup>909</sup>. Stowarzyszenie to czerpało swoje tradycje z działalności klubu sportowego „Wawel”, który powstał w Krakowie w 1919 r., a wśród członków założycieli znaleźli się między innymi: Mieczysław Kożuch, Rudolf Hyla, Tadeusz Łopatka, Stanisław Matla i Tadeusz Kucza. Działalność klubu na kilka miesięcy przerwała wojna polsko-bolszewicka, ale jeszcze pod koniec 1921 r. został opracowany statut klubu i ukonstytuował się nowy zarząd, którego przewodniczącym został Jan Tekielski. 6 lipca 1922 r. odbyło się kolejne zebranie zarządu, na którym na prezesa wybrano Nikifora Bodnarowskiego, a kierownikiem sekcji piłki nożnej został Franciszek Pawlikowski. Ponadto postanowiono utworzyć sekcję lekkoatletyczną i kolarską. W 1923 r. klub miał już 80 czynnych członków oraz 4 drużyny piłkarskie. Kryzys ekonomiczny, który w drugiej połowie lat dwudziestych dotknął Polskę, nie oszczędził również życia sportowego i w trudnej sytuacji materialnej znalazł się także „Wawel”. W 1927 r. z funkcji prezesa stowarzyszenia zrezygnował prof. Nikifor Bodnarowski, a jego następcą został mjr Krupski. Zarówno nowy prezes, jak i zarząd mieli świadomość niezwykle trudnej sytuacji finansowej, w jakiej znalazł się klub i podjęli rozmowy z istniejącym od niespełna roku w Krakowie Wojskowym Klubem Sportowym, kierowanym przez płk. Bernarda Monda w celu scalenia obu stowarzyszeń. Połączenie klubów nastąpiło 17 sierpnia 1928 r. i w Krakowie pojawił się Wojskowy Klub Sportowy „Wawel” Kraków. Stowarzyszenie zyskało nie tylko silniejszą

---

<sup>906</sup> *Towarzystwo Sportowe „Wisła” w Krakowie w 30-lecie swego istnienia 1906–1936*, Kraków 1936, s. 105–108.

<sup>907</sup> AAN, Polska YMCA. Biuro główne w Warszawie 1923–1949, nr zespołu 156, sygn. 1, *Sprawozdanie z XV walnego zebrania za rok 1936/1937. Wytyczne akcji wychowania fizycznego*, s. 10–13.

<sup>908</sup> J. Rotter (1958), dz. cyt., s. 15; zob. także: B. Fischer, *Sekcja piłki ręcznej. 40 lat TS „Wisła”*, Kraków 1946, s. 4.

<sup>909</sup> J. Rotter (1958), dz. cyt. s. 15.



podstawę ekonomiczną, ale przede wszystkim dobrą bazę sportową. Z istniejącymi i powstającymi sekcjami (bokserską, lekkoatletyczną, strzelecką, kolarską, piłki nożnej, wioślarską, pływacką, szermierczą, gier i zabaw ruchowych, tenisową, sportów zimowych oraz sportu konnego) nowy klub stał się z czasem jednym z największych w kraju. Pierwszym prezesem WKS „Wawel” Kraków został wybrany gen. bryg. Bernard Mond, a funkcję tę sprawował jeszcze dwukrotnie w latach 1929–1930<sup>910</sup>.

Sekcja gier sportowych powstała w 1928 r. W jej skład wchodziły drużyny koszykówki, siatkówki i szczypiorniaka. W latach trzydziestych w tych trzech zespołach bardzo często grali ci sami zawodnicy (np. Cetera, Ciepły, Bolesław Eberhardt, Roman Kwasnycia, Antoni Ogrodziński czy Franciszek Pytel), a i same zawody były rozgrywane jedne po drugich nawet tego samego dnia. Mimo takiej sytuacji sekcja gier sportowych rozwijała się prężnie. Pierwszym sukcesem drużyny szczypiorniaka było wywalczenie wicemistrzostwa Krakowa w 1931 r. Później szczypiorniści rywalizowali w rozgrywkach A-klasy w okręgu krakowskim ze zmiennym szczęściem, aby w końcu w 1936 r. wywalczyć 3 miejsce w tabeli końcowej rozgrywek za zespołami „Garbarni” i „Cracovii”<sup>911</sup>.

Równolegle do rozgrywek prowadzonych w okręgu szczypiorniści WKS „Wawel” rywalizowali w meczach towarzyskich i popularnych wówczas w Krakowie tzw. turniejach błyskawicznych, w których zespoły walczyły według reguły „każdy z każdym”, aż do wyłonienia zwycięzcy (krakowskie drużyny chętnie brały udział w tego typu zawodach, traktując je jako element rywalizacji między meczami mistrzowskimi). Drużyna WKS „Wawel” spisywała się dobrze w takich rozgrywkach, a w 1936 r. zajęła drugie miejsce w całym turnieju. O dobrym poziomie szczypiorniaka w sekcji świadczy również to, że w 1936 r. na mecz o puchar przechodni Kraków – Śląsk do reprezentacji Krakowa zostali powołani Roman Kwasnycia i Antoni Ogrodziński. Pod koniec 1936 r. doszło jednak do ponownego rozdzielenia WKS „Wawel” na klub cywilny i wojskowy i kilku czołowych zawodników opuściło szeregi stowarzyszenia, powodując tym samym obniżenie poziomu sportowego w zespole szczypiorniaka. W 1937 r. regres trwał, bowiem następni zawodnicy odchodzili do innych klubów sportowych, a drużyna zaczęła przegrywać kolejne mecze

---

<sup>910</sup> [www.wkswawel.pl/historia/](http://www.wkswawel.pl/historia/) [dostęp: 29.08.2017]; zob. także: J. Rotter (1958), dz. cyt., s. 15.

<sup>911</sup> Tamże; W tym okresie w barwach WKS „Wawel” występowali bramkarze: Roman Kwasnycia, Bronisław Czajka, Józef Madejski; obrońcy: Franciszek Pytel, Ciepły, Eugeniusz Maroń; pomocnicy: bracia Polewkowie, Rospond, Kołodziej, Leśniak i napastnicy: Wacław Soldan, Antoni Ogrodziński, Bolesław Eberhard, Cetera, Sieńkowski oraz Markiewicz.

w mistrzostwach okręgu krakowskiego i po zakończeniu rozgrywek została zdegradowana do B-klasy<sup>912</sup>.

W 1932 r. rutynowanym drużynom krakowskim przybył kolejny konkurent w postaci zespołu **Kolejowego Klubu Sportowego „Olsza”**. Początki tego stowarzyszenia sięgają 1917 r., kiedy pracownicy stacji kolejowej Kraków założyli Kolejowy Klub Sportowy „Mazur”, w którym zorganizowali drużynę piłki nożnej. Po odzyskaniu przez Polskę niepodległości działacze powrócili do wspomnianych tradycji i w 1920 r. utworzyli klub sportowy oraz drużynę piłki nożnej. W 1923 r. władze kolejowe przekazały zarządowi klubu teren pod budowę przyszłych obiektów sportowych i inicjatywa ta stała się impulsem do dalszego rozwoju stowarzyszenia<sup>913</sup>.

W 1929 r. Kolejowy Klub Sportowy „Olsza” połączył się z Kolejowym Klubem Sportowym „Krakowianka” Kraków (1922), który zrzeszał pracowników (sportowców) stacji Kraków. Zaczęto rozbudowę obiektów sportowych i obok stadionu piłkarskiego wybudowano boiska do koszykówki, siatkówki oraz korty tenisowe. Powstały również kolejne sekcje sportowe, w tym sekcja gier sportowych<sup>914</sup>.

Drużyna szczypiorniaka KKS „Olsza” Kraków udanie rywalizowała w mistrzostwach okręgu krakowskiego. Początkowo w zespole występowali: Aleksander Rybka (poprzednio TG „Sokół” Kraków) i Zagórski (poprzednio sekcja koszykówki AZS Kraków) oraz wychowankowie: Kawalla (bramkarz), Jan Danyluk i Jan Rotter (obrońcy), Franciszek Sawicki, Jan Michalak i Manek (pomocnicy) oraz Dudzik, Pogorzelski, Feliks Budziaszek, Karcz, Toifel, Młodnicki i Boczarski (napastnicy). Rolę działaczy w sekcji pełnili Karol Hirsch, Józef Norski i Majewski. W 1937 r. klub zmienił jednak nazwę na Klub Sportowy Kolejowego Przystosobienia Wojskowego Kraków, a w 1939 r. do zespołu szczypiorniaka dołączyli zawodnicy z innych krakowskich klubów sportowych<sup>915</sup>.

Jedną z najstarszych krakowskich drużyn szczypiorniaka był również zespół reprezentujący **Żydowski Klub Sportowy „Makabi” (1909)**, który powiązany był

---

<sup>912</sup> Tamże.

<sup>913</sup> Drużyna piłki nożnej swój pierwszy mecz rozegrała 6 czerwca 1920 r. z trzecim zespołem „Cracovii”, ulegając przeciwnikom 0:5. W 1921 r. klub został oficjalnie zarejestrowany w Krakowskim Okręgowym Związku Piłki Nożnej i rozpoczął rozgrywki w C-klasie. W 1924 r. zespół awansował do A-klasy, a działacze zorganizowali kolejne drużyny piłkarskie, które miały stanowić zaplecze dla pierwszej drużyny, zob. [www.wolnadroga.pl/Sto-lat-dla-KKS-Olsza](http://www.wolnadroga.pl/Sto-lat-dla-KKS-Olsza) [dostęp: 30.08.2017].

<sup>914</sup> Tamże; Z „Garbarni” przeszedł Zdzisław Dylewski, który wcześniej grał w AZS Kraków w koszykówkę. Z YMCA dołączył Edward Szostak, a w drużynie występowali także: J. Madejski i Terlecki (bramkarze), Jan Rotter, Jachniak i Toifel (obrońcy), Stefan Szczurek, Feliks Budziaszek i bracia Sawiccy (pomocnicy), Bolesław Eberhard oraz Grabowski i Wójtowicz (napastnicy).

<sup>915</sup> J. Rotter (1958), dz. cyt., s. 16.

z ruchem syjonistów (jego członkowie dążyli do utworzenia państwa żydowskiego na terenach starożytnego Izraela). Pod aktem założycielskim stowarzyszenia podpisali się dr Ignacy Mahler i dr Henryk Leser, który później pełnił kilkakrotnie funkcję prezesa zarządu. Początkowo w klubie dominowała sekcja piłki nożnej. Dość szybko zorganizowano też sekcję lekkoatletyczną i tenisa ziemnego. W 1919 r. zostało otwarte boisko sportowe i „Makabi” stawało się stopniowo klubem wielosekcyjnym (pływanie, wioślarstwo, kolarstwo, zapasy). Dalszy rozwój organizacyjny nastąpił w kolejnych latach (hokej, łyżwiarstwo, szermierka, szachy, a także turystyka i muzyka). W 1928 r. powstała sekcja gier sportowych, ale jej szeregi zasilali głównie lekkoatleci i piłkarze nożni. Kierownikiem był Roman Gehorsam, a reprezentacyjna drużyna wystartowała w tym samym roku w pierwszych mistrzostwach Krakowa rozegranych w szczypiorniaku<sup>916</sup>.

Największym sukcesem szczypiornistów „Makabi” Kraków było zdobycie mistrzostwa okręgu krakowskiego w 1935 r. i zarazem udział w mistrzostwach Polski, które odbyły się w Warszawie. Drużyna zajęła 6 miejsce w stawce 8 drużyn, a jej trzon stanowili: Pemper, Sonnenschein, Reder, Elsner, Zelmanowicz, Nagoszymer, Goldstein, Bronisław Ritterman, Julian Ritterman, Zysman, Lieberman i Portnoj<sup>917</sup>.

Do najstarszych krakowskich drużyn szczypiorniaka zaliczyć trzeba także zespół reprezentujący **Żydowski Klub Sportowy „Jutrzenka” (1910)**. Stowarzyszenie powiązane było politycznie ze środowiskiem „Bundu” (partia lewicowo-socjalistyczna), a pierwszym prezesem zarządu był dr Feliks Gutman. Od 1921 r. organizacja posiadała boisko sportowe na krakowskich błoniach przy Parku Jordana. Początkowo funkcjonowały sekcje piłki nożnej i lekkiej atletyki. 26 lipca 1925 r. członkowie sekcji lekkoatletycznej zorganizowali drużynę, która rozegrała z zespołem „Cracovii” pierwszy międzyklubowy mecz w szczypiorniaku w Krakowie. Zespół „Jutrzenki” wygrał to spotkanie 6:1 (1:0), grając w składzie: Ursus, Rybak, Picele, Gumplowicz, bracia Elsner, Goldschmiet, Offena II, Schinagel i Weisman<sup>918</sup>.

W późniejszym okresie działacze dokonali zmiany nazwy klubu na Robotnicze Towarzystwo Sportowe „Jutrzenka” oraz zorganizowali sekcje gier sportowych, turystyki i krajoznawstwa oraz pływania. Część członków nie zaakceptowała jednak

---

<sup>916</sup> Tamże, s. 11–13; zob. także: *20-lecie Makkabi Kraków*, „Nowy Dziennik” 1929, 4 listopada, s. 2; zob. też: J. K. Rogozik, *Ideologia muskularnego syjonizmu czyli sport w Naszym Przeglądzie*, „Zeszyty Prasoznawcze”, Kraków 2002, nr 1–2, s. 125–147.

<sup>917</sup> *Trzy dni pod znakiem szczypiorniaka*, „Przegląd Sportowy” 1935, 21 października, nr 114, s. 3.

<sup>918</sup> *Piłka ręczna*, „Tygodnik Sportowy” 1925, 28 lipca, s. 6.

przeobrażeń organizacyjnych i zasiliła szeregi „Makabi” Kraków, co znalazło również odzwierciedlenie w obniżeniu poziomu gry w szczypiorniaka (zespół „Jutrzenki” zajął przedostatnie miejsce w pierwszych mistrzostwach Krakowa w szczypiorniaku, przegrywając między innymi z „Cracovią” 0:7)<sup>919</sup>. W 1929 r. drużyna „Jutrzenki” przegrała natomiast z „Cracovią” 0:18 w mistrzostwach okręgu i ostatecznie została zdegradowana do B-klasy, a w 1932 r. krakowski magistrat zlikwidował boisko sportowe „Jutrzenki”, ale część terenu włączona została do Parku Jordana (decyzja ta podyktowana była zmianą koncepcji zagospodarowania tego obszaru miasta)<sup>920</sup>.

Na początku lat trzydziestych w okręgu krakowskim istniała także B-klasa szczypiorniaka. W rozgrywkach tych brały udział drużyny rezerw klubów A-klasy oraz zespoły reprezentujące takie kluby sportowe i stowarzyszenia, jak: **„Strzelec” Skawina, Stowarzyszenie Młodzieży Polskiej Prądnik, „Patria” Kraków, Robotniczy Klub Sportowy „Legia” Kraków oraz Robotniczy Klub Sportowy „Siła” Mysłowice** (zgodnie z regulaminem Wydziału Gier i Dyscypliny Krakowskiego Okręgowego Związku Gier Sportowych zespół zgłaszający się do rozgrywek rozpoczynał rywalizację w B-klasie, a zespół mistrzowski miał prawo gry w A-klasie)<sup>921</sup>.

Pod koniec lat dwudziestych szczypiorniaka zaczęto uprawiać w sposób zorganizowany w klubach sportowych w Warszawie. Tradycje gry sięgały 1920 r., ale w latach 1923–1925 dominowały rozgrywki drużyn szkolnych. Dopiero z chwilą umocnienia się rządów sanacji i określenia przez koła wojskowe swojego stosunku do spraw kultury fizycznej społeczeństwa (uchwała Rady Ministrów w sprawie podniesienia poziomu wychowania fizycznego w Polsce) działacze stołecznych klubów sportowych podjęli działania w kierunku organizacji specjalistycznych sekcji gier sportowych, do których włączono również szczypiorniaka. 19 grudnia 1926 r. powołano w stolicy specjalną komisję celem przeprowadzenia rozgrywek mistrzowskich na terenie miasta<sup>922</sup>. Brak określonych przepisów gry oraz niedostatek odpowiednich boisk spowodowały jednak odsunięcie w czasie zapowiadanej rywalizacji aż do jesieni 1929 r.<sup>923</sup>

---

<sup>919</sup> J. Rotter (1958), dz. cyt., s. 13; zob. także: *20-lecie Makkabi Kraków*, „Nowy Dziennik” 1929, 4 listopada, s. 2.

<sup>920</sup> *25 lat ŻRTS „Jutrzenka” Kraków*, „Nowy Dziennik” 1934, 29 marca, s. 2; zob. także: *Mistrzostwa Krakowa w piłce ręcznej*, „Nowy Dziennik” 1929, 23 kwietnia, s. 5; zob. też: *Mistrzostwa Krakowa w grach sportowych*, „Nowy Dziennik”, „Ilustrowany Kurjer Codzienny” 1932, 22 czerwca, s. 7.

<sup>921</sup> *Gry sportowe w Krakowie*, „Przegląd Sportowy” 1931, 25 kwietnia, nr 33, s. 5.

<sup>922</sup> D. Pietrzyk (2009), dz. cyt., s. 24; zob. także: R. Gawkowski (2007), dz. cyt., s. 304–307.

<sup>923</sup> D. Pietrzyk (2010), dz. cyt., s. 189; zob. także: R. Gawkowski (2007), dz. cyt., s. 311–322.

Prekursorami uprawiania szczypiorniaka w Warszawie w formie zorganizowanej byli członkowie Harcerskiego Klubu Sportowego „Varsovia” (1924), Robotniczego Klubu Sportowego „Marymont” (1923) i Wojskowego Klubu Sportowego „Legia” (1922). Reprezentanci tych trzech klubów sportowych wystartowali w pierwszych mistrzostwach okręgu warszawskiego zorganizowanych w stolicy w 1929 r. w związku z wprowadzeniem szczypiorniaka do programu mistrzostw Polski przez działaczy Polskiego Związku Gier Sportowych (ostatecznie zawody centralne jednak odwołano ze względu na złe warunki pogodowe)<sup>924</sup>.

Początkowo trzon każdej z drużyn (podobnie jak w przypadku klubów krakowskich) stanowili głównie członkowie (zawodnicy) działających wcześniej sekcji piłki nożnej i lekkiej atletyki. Z czasem w stowarzyszeniach zaczęto organizować sekcje gier sportowych, ale dopiero w 1933 r. działacze Warszawskiego Okręgowego Związku Gier Sportowych wprowadzili specjalizację w ramach poszczególnych dyscyplin (gier) sportowych<sup>925</sup>.

W 1927 r. utworzono sekcję gier sportowych w „**Varsovii**”, ale najpierw zainteresowano się jedynie koszykówką<sup>926</sup>. Szczypiorniaka zaczęto propagować w 1928 r. przy okazji organizacji Turnieju Gier Sportowych z udziałem innych stołecznych zespołów i harcerskiej drużyny „Czarna 13” z Poznania (zaplanowany był jeden mecz)<sup>927</sup>. Przełom w organizacji zespołu szczypiorniaka nastąpił wiosną 1929 r. za sprawą rozpoczętych przygotowań do startu w pierwszych mistrzostwach okręgu warszawskiego. Ostatecznie drużyna „Varsovii” wzięła udział w zawodach i zajęła drugą lokatę. Później problemem stały się terminy spotkań rozgrywanych w okręgu w koszykówkę i w szczypiorniaka w tym samym czasie. Drużyna „Varsovii” zmuszona była więc czasami do oddawania meczów walkowerem (nie stawiała się na spotkania zarówno w koszykówkę, jak i w szczypiorniaka), co w konsekwencji doprowadziło do skreślenia klubu z listy członków okręgu warszawskiego z dniem 31 września 1931 r. Pod koniec tego roku doszło również do ostatecznego rozwiązania struktur organizacyjnych stowarzyszenia<sup>928</sup>.

---

<sup>924</sup> D. Pietrzyk (2010), dz. cyt., s. 189; zob. także: R. Gawkowski (2007), dz. cyt., s. 87–94, 102–104, 197–200; zob. też: R. Gawkowski, *Mity, fałszy i półprawdy w historii sportu warszawskiego lat międzywojennych*, [w:] L. Nowak (red.), dz. cyt., 2006, t. 7, s. 105–117.

<sup>925</sup> Tamże; zob. także: *Na boiskach Warszawy*, „Przegląd Sportowy” 1933, 30 września, nr 78, s. 4.

<sup>926</sup> *Gry ruchowe w Warszawie*, „Przegląd Sportowy” 1928, 4 lutego, nr 5, s. 3.

<sup>927</sup> *Na boiskach stolicy*, „Przegląd Sportowy” 1928, 31 marca, nr 13, s. 3.

<sup>928</sup> APŁ, dz. cyt., sygn. 47, dz. cyt., *Sprawozdanie z działalności Warszawskiego OZGS za 1931 rok*; zob. także: R. Gawkowski (2007), dz. cyt., s. 199–200.

W latach 1922–1925 prezesem Harcerskiego Klubu Sportowego „Varsovia” był dr Wierzbowski. Później funkcję prezesa pełnił inż. J. Girtler. „Varsovia” zrzeszała około 200 członków. Klub nie posiadał jednak swoich obiektów sportowych i korzystał gościnnie z obiektów Gimnazjum Władysława Giżyckiego<sup>929</sup>.

W 1928 r. **Robotniczy Klub Sportowy „Marymont” Warszawa**, działający na terenie dzielnicy miasta o tej samej nazwie, stał się jednym z ogniw Warszawskiej Spółdzielni Mieszkaniowej i uzyskał tym samym wsparcie finansowe na znacznie szerszą działalność statutową (pojawily się między innymi: sekcja kolarska, pływakowa, hokejowa, narciarska, tenisa stołowego, bokserska, gimnastyczna i gier sportowych)<sup>930</sup>.

Większość członków klubu uprawiała jednak piłkę nożną i w 1929 r. drużyna piłkarska zwyciężyła w mistrzostwach okręgu stołecznego. Jedenastoosobową piłkę ręczną zawodnicy „Marymontu” traktowali natomiast jako formę treningu sportowego i tym sposobem ta sama drużyna piłkarzy nożnych przystąpiła w 1929 r. także do rozgrywek szczypiorniaka w okręgu warszawskim i zdobyła tytuł mistrzowski. W okresie późniejszym piłkarze ręczni również startowali w rozgrywkach w okręgu, ale na drodze do końcowego sukcesu (mistrzostwa) stawały zespoły stołecznej YMCA (1931), warszawskiej „Legii” (1932) i Akademickiego Związku Sportowego Warszawa (1933). Ostatecznie w 1934 r. działacze Robotniczego Klubu Sportowego „Marymont” Warszawa podjęli decyzję o wycofaniu drużyny z rozgrywek szczypiorniaka, natomiast zawodnikom umożliwiono starty w robotniczych zawodach sportowych w koszykówkę i w siatkówkę. W latach 1927–1939 funkcje prezesów zarządu Robotniczego Klubu Sportowego „Marymont” pełnili Z. Kamiński, Jan Libkind, Kazimierz Domoślawski i Aleksander Joczys, a etatowym wiceprezesem klubu był Władysław Borowiecki<sup>931</sup>.

Pod koniec lat dwudziestych szczypiorniak znalazł również zwolenników wśród członków **Wojskowego Klubu Sportowego „Legia” Warszawa**. Inspiracją były przeobrażenia struktur organizacyjnych stowarzyszenia i powiązanie klubu z rodowodem legionowym oraz częściowa wymiana działaczy. Zmiany te spowodowały dużo większą aktywność sportową „Legii” w kolejnych latach. W 1929 r. ze stanowiska prezesa klubu ustąpił jednak gen. Roman Górecki. Wobec zaistniałej sytuacji

---

<sup>929</sup> R. Gawkowski (2007), dz. cyt., s. 197.

<sup>930</sup> *RKS Marymont*, „Przegląd Sportowy” 1929, 28 września, nr 62, s. 3; zob. także: W. Borowiecki, *Z dziejów „Marymontu”, najstarszego klubu robotniczego Warszawy*, [w:] „Sport Robotniczy” 1918–1939, Warszawa 1964, s. 199–203.

<sup>931</sup> D. Pietrzyk (2011), dz. cyt., s. 252–254; zob. także: R. Gawkowski (2007), dz. cyt., s. 102–104; zob. też: *Z dusznych sal na powietrze wybiegną warszawskie drużyny gier sportowych*, „Przegląd Sportowy” 1934, nr 28, 7 kwietnia, s. 4.

nadzwyczajne walne zebranie zwołane 27 maja 1929 r. wybrało na prezesa zarządu gen. dr. Stanisława Rouperta. Zorganizowana naprędce w 1929 r. drużyna szczypiorniaka została oparta głównie na członkach sekcji lekkoatletycznej i wzięła udział w mistrzostwach okręgu warszawskiego, ale problemy z dotrzymaniem terminów spotkań wyznaczonych przez Warszawski Okręgowy Związek Gier Sportowych przyczyniły się do dwóch walkowerów przyznanych przeciwnikom i zajęcia ostatniego miejsca w rozgrywkach<sup>932</sup>.

Praca sportowa w zakresie propagowania szczypiorniaka w warszawskiej „Legii” prowadzona była początkowo z udziałem członków różnych sekcji i dopiero w 1930 r. została usystematyzowana w ramach sekcji gier sportowych. Dobiegła także końca budowa stadionu, który posiadał odpowiednie warunki do rozgrywania meczów szczypiorniaka. Walne zebranie członków klubu zorganizowane 12 lutego 1930 r. ukonstytuowało nowe władze stowarzyszenia i zatwierdziło nową strukturę organizacyjną „Legii”, ale prezesem zarządu wybrano ponownie gen. dr. Stanisława Rouperta<sup>933</sup>.

W kolejnych latach drużyna szczypiorniaka warszawskiej „Legii” już regularnie starowała w mistrzostwach okręgu. W 1931 r. Legioniści pokonali na inaugurację rozgrywek zespół stołecznej YMCA, ale w ostatecznym rozrachunku uplasowali się na drugim miejscu w okręgu. W 1932 r. drużyna „Legii” odniosła natomiast historyczny sukces, zdobywając mistrzostwo okręgu warszawskiego. Na drodze do finału mistrzostw Polski stanęli jednak zawodnicy Łódzkiego Klubu Sportowego z Łodzi, którzy wygrali międzyokręgowy mecz eliminacyjny<sup>934</sup>.

W połowie 1933 r. Wojskowy Klub Sportowy „Legia” Warszawa popadł w ogromne zadłużenie finansowe i administrowanie stadionem przejął Państwowy Urząd Wychowania Fizycznego i Przeposobienia Wojskowego, a wiceminister Spraw Wojskowych wydał zarządzenie, na podstawie którego obiekt przekształcono w Stadion Wojska Polskiego. Jednocześnie Ministerstwo Spraw Wojskowych zażądało rozliczeń

---

<sup>932</sup> D. Pietrzyk (2010), dz. cyt., s. 189; zob. także: F. Czuchrowski, B. Skrzypak, „Legia” 1916–1966, Warszawa 1966, s. 75; Wiceprezesami mianowano płk. Dojana-Surówkę, płk. Zygmunta Wenedę i inż. Dudryka, funkcję sekretarza zarządu powierzono kpt. J. Baranowi, a skarbnikiem został kpt. Skarżyński. Na gospodarza odpowiedzialnego za sprzęt i obiekty sportowe wybrano kpt. Czajkowskiego.

<sup>933</sup> Wiceprezesami mianowano płk. dr. Wasseraba, płk. Dojana-Surówkę oraz inż. Dudryka. Funkcję sekretarza powierzono mjr. Gruszce, a jego zastępcą został Witold Szeremeta. Skarbnikiem mianowano kpt. Skarżyńskiego (zastępować miał go Smoleński). Gospodarzem klubu został por. T. Plutyński. Do zarządu weszli ponadto: mjr Piasecki, mjr Dudryk, mjr Faltus i kpt. Czajkowski-Wanat, zob. F. Czuchrowski, B. Skrzypak, (1966), dz. cyt., s. 86.

<sup>934</sup> *Finały gier sportowych – kalendarzyk*, „Przegląd Sportowy” 1932, 31 września, nr 71, s. 2.

dotyczących działalności klubu. Wprowadzona w 1934 r. reorganizacja w pionie sportu wojskowego przyniosła również zakończenie finansowania klubu, a tym samym centralizację sekcji sportowych. W myśl nowego statutu prezes, wiceprezes i czterech członków zarządu musiało być osobami wojskowymi, a walne zebranie członków klubu zorganizowane w styczniu 1934 r. wybrało na prezesa zarządu płk. Władysława Grabowskiego<sup>935</sup>.

Wyrazem kryzysu ekonomiczno-organizacyjnego w klubie był *exodus* wielu członków „Legii”. Zmalało też zainteresowanie rozwojem sekcji gier sportowych. Drużyna szczypiorniaka, w której grał Aleksander Gradziuk, uważany za najlepszego gracza w stolicy w tamtym okresie (wspólnie z nim występowali między innymi Holldorf, Materski, Łętowski i Kłomiński), oddała na przykład w 1934 r. mecz walkowerem z warszawskim AZS, nie dostarczając piłki do gry (legioniści wygrali natomiast kolejne spotkanie 5:2, a wcześniej pokonali „Warszawiankę” 6:1, która w ostatecznym rozrachunku zdobyła mistrzostwo okręgu)<sup>936</sup>.

W 1935 r. „Legia” już zdecydowanie odstawała poziomem od pozostałych drużyn uczestniczących w rozgrywkach szczypiorniaka w okręgu warszawskim (porażka 3:13 z AZS Warszawa i 5:10 z „Warszawianką”)<sup>937</sup>. Sytuacja ta była efektem wytycznych ministra spraw wojskowych z 22 grudnia 1933 r. w sprawie organizacji i pracy wojskowych klubów sportowych, bowiem dokument ten zalecał usportowienie głównie kadry oficerskiej i podoficerskiej, co konsekwentnie prowadziło do występowania osób cywilnych z szeregów sekcji sportowych w klubie. Kolejne zarządzenie wiceministra spraw wojskowych z 27 kwietnia 1936 r. wydane w sprawie organizacji sportu w Wojsku Polskim i sankcjonujące powstanie Związku Wojskowych Klubów Sportowych, którego zarząd miał teraz decydować o ewentualnym udziale drużyn w rozgrywkach mistrzowskich, przyczyniło się natomiast do likwidacji sekcji gier sportowych w „Legii” i rozwiązania drużyny szczypiorniaka (nowa organizacja klubu przewidywała, co prawda, umiejscowienie gier sportowych w tzw. sekcji ogólnej, ale w praktyce i ta formuła przestała obowiązywać, bowiem w połowie 1937 r. zarząd

---

<sup>935</sup> F. Czuchrowski, B. Skrzypak (1966), dz. cyt., s. 151–152; zob. także: *Legia przed wielkimi reformami*, „Przegląd Sportowy” 1934, 27 stycznia, nr 8, s. 8; Pierwszym wiceprezesem mianowano płk. dr. Rudolfa, a drugim wiceprezesem został płk. Steifer. Funkcję sekretarza generalnego przyjął mjr. Gruszka (jego zastępcą został kpt. Szymański). Rolę gospodarza klubu delegacji powierzyli kpt. Witrylakowi, a w zarządzie znaleźli się jeszcze Olechowicz, Kossowski, inż. Reiss, insp. Sobiecki, mjr. Dąbrowski i kpt. dr Szeweryn.

<sup>936</sup> F. Czuchrowski, B. Skrzypak (1966), dz. cyt., s. 164; zob. także: *Na terenie Warszawy*, „Przegląd Sportowy” 1934, 6 czerwca, nr 45, s. 4.

<sup>937</sup> F. Czuchrowski, B. Skrzypak (1966), dz. cyt., s. 181.



„Legii” wycofał sekcję ze struktur Polskiego Związku Piłki Ręcznej)<sup>938</sup>. W latach 1932–1939 funkcję prezesa zarządu „Legii” Warszawa pełnili kolejno: gen. Jan Nakoniecznikoff-Klukowski, płk Władysław Grabowski, płk Alojzy Nowowiejski, płk Eugeniusz Wyrwiński i ppłk Adam Kaliszek<sup>939</sup>.

W tym samym okresie podobny los spotkał w stolicy drużynę szczypiorniaka złożoną z członków **Warszawskiego Ogniska Polskiej YMCA (1923)**<sup>940</sup>. Klub sportowy z sekcją gier sportowych powstał przy warszawskim ognisku Polskiej YMCA w 1928 r., a jego działalność miała być odpowiedzią na główny problem polskiego sportu, jakim był według działaczy stowarzyszenia „brak w nim elementu wychowawczego”<sup>941</sup>. Przyjęta przez władze naczelne Polskiej YMCA idea utożsamiająca wychowanie fizyczne z uprawianiem sportu zdecydowanie ożywiła działalność klubu i w 1929 r. pojawiły się również inne sekcje. Jednocześnie określono warunki udziału członków klubu w rywalizacji sportowej na terenie okręgu warszawskiego i arenach ogólnopolskich<sup>942</sup>.

Drużynę szczypiorniaka tworzyli członkowie sekcji gier sportowych uprawiający w pierwszym rzędzie koszykówkę i siatkówkę<sup>943</sup>. Zespół został zgłoszony do pierwszych mistrzostw okręgu warszawskiego w 1929 r., ale ostatecznie nie wystartował, a głównym powodem absencji był brak własnego boiska do treningów i gier oraz zbieżność terminów innych rozgrywek prowadzonych przez Warszawski Okręgowy Związek Gier Sportowych<sup>944</sup>. W kolejnych latach szczypiorniści stołecznej YMCA startowali w mistrzostwach okręgu warszawskiego, korzystając w trakcie treningów i rozgrywek z obiektów miejskich, w tym ze stadionu „Legii” Warszawa. W 1931 r. zespół warszawskiej YMCA wywalczył natomiast mistrzostwo okręgu w szczypiorniaku i zgodnie z regulaminem rozgrywek Polskiego Związku Gier Sportowych drużyna zakwalifikowała się do dalszych gier eliminacyjnych, ale działacze

---

<sup>938</sup> Tamże, s. 198–200, 213; zob. także: APŁ, dz. cyt., sygn. 37, dz. cyt., *Komunikat zarządu PZPR nr 1 z 10.05.1937 r.*; zob. też: Z. Pawluczuk, *Wychowanie fizyczne i sport w Wojsku Polskim do 1939 roku*, [w:] L. Szymański (red.) (1993), dz. cyt., s. 85–88; zob. również: *W zupełnej harmonii ze sportem cywilnym*, „Przegląd Sportowy” 1937, 19 kwietnia, nr 31, s. 5.

<sup>939</sup> R. Gawkowski (2007), dz. cyt., s. 89.

<sup>940</sup> Archiwum Akt Nowych w Warszawie (ANN), Polska YMCA. Biuro główne w Warszawie 1923–1949, nr zespołu 156, sygn. 1, *Sprawozdanie z I walnego zebrania z 1923 r.*; zob. także: R. Gawkowski (2007), s. 230–233.

<sup>941</sup> AAN, dz. cyt., *Sprawozdanie z VII walnego zebrania za 1928 r.*, s. 17.

<sup>942</sup> Tamże, *Sprawozdanie z VIII walnego zebrania za 1929 r.*, s. 34.

<sup>943</sup> *Gry ruchowe w stolicy*, „Przegląd Sportowy” 1928, 28 stycznia, nr 4, s. 2 i 4; zob. także: *Mistrzostwa Polskiej YMCA w grach sportowych 29 i 30 grudnia w Krakowie*, „Przegląd Sportowy” 1930, 4 stycznia, s. 5.

<sup>944</sup> *Mistrzostwa gier sportowych w Warszawie*, „Przegląd Sportowy” 1929, 13 lipca, nr 40, s. 4; zob. także: *W stolicy*, „Przegląd Sportowy” 1929, 23 października, nr 78, s. 2.

nie zdołali ponownie skompletować zespołu w odpowiednim terminie i tym samym zmuszeni byli zrezygnować z dalszej rywalizacji<sup>945</sup>. W następnych latach drużyna szczypiorniaka z Warszawskiego Ogniska Polskiej YMCA brała udział w rozgrywkach w okręgu bez większych sukcesów. Dodatkowo zalecenie Rady Krajowej z 1932 r. dotyczące zwiększenia zainteresowania działaczy klubowych młodzieżą w wieku 18–25 lat<sup>946</sup> spowodowało duże zmiany personalne w stołecznym zespole i w konsekwencji skutkowało w 1934 r. znaczną liczbą porażek i walkowerów doznanych w rozgrywkach<sup>947</sup>. W 1935 r. sytuacja nie uległa znaczącej poprawie, a w 1936 r. rozwiązano drużynę szczypiorniaka. Decyzja zarządu nie była jednak uwarunkowana poziomem sportowym zespołu, ale wiązała się z dezyderatami przyjętymi w trakcie walnego zebrania delegatów ognisk krajowych, które odbyło się 6 i 7 czerwca 1936 r. w Łodzi. Kierownikom oddziałów zalecono bowiem intensyfikację działań w zakresie rozwoju wychowania fizycznego i sportu w kierunku masowości, a istniejące drużyny mistrzowskie startujące dotychczas w rozgrywkach pod patronatem okręgowych związków sportowych polecono zastąpić wewnętrznymi grupami sportowymi, które rywalizować miały jedynie w zawodach organizowanych przez wydziały wychowania fizycznego w ogniskach<sup>948</sup> (oficjalną uchwałę w sprawie likwidacji drużyn zawodniczych we wszystkich ogniskach przyjęto w trakcie walnego zebrania, które odbyło się 5 i 6 czerwca 1937 r. w Krakowie)<sup>949</sup>. Stanowisko prezesa zarządu Warszawskiego Ogniska Polskiej YMCA sprawował do 1935 r. E. R. Cummings. Później zastąpił go Paul Super, który funkcję tę piastował do 1 września 1939 r.<sup>950</sup> Niektórzy działacze ogniska (między innymi Kiedrowski i Lewandowski) pełnili także różne funkcje w strukturach organizacyjnych Warszawskiego Okręgowego Związku Gier Sportowych<sup>951</sup>.

---

<sup>945</sup> APŁ, dz. cyt., sygn. 47, dz. cyt., s. 3; zob. także: *Decydujące walki o mistrzostwo Polski w grach sportowych*, „Przegląd Sportowy” 1931, 15 sierpnia, nr 65, s. 5.

<sup>946</sup> AAN, dz. cyt., *Sprawozdanie z X walnego zebrania za 1931 r.*, s. 15.

<sup>947</sup> *Na terenie Warszawy*, „Przegląd Sportowy” 1934, 28 kwietnia, nr 34, s. 3; zob. także: *Na terenie Warszawy*, „Przegląd Sportowy” 1934, 5 maja, nr 36, s. 4; zob. też: *Na terenie Warszawy*, „Przegląd Sportowy” 1934, 9 maja, nr 37, s. 2; *Na terenie Warszawy*, „Przegląd Sportowy” 1934, 12 maja, nr 38, s. 4; *Na terenie Warszawy*, „Przegląd Sportowy” 1934, 19 maja, nr 40, s. 4.

<sup>948</sup> AAN, dz. cyt., *Sprawozdanie z XIV walnego zebrania za lata 1935–1936*, s. 10.

<sup>949</sup> Tamże, *Sprawozdanie z XV walnego zebrania za lata 1936–1937*, s. 13, 44; zob. także: *Trójmecz Warszawa – Łódź w hazenie, szczypiorniaku i zapasach*, „Przegląd Sportowy” 1936, 24 września, nr 82, s. 2.

<sup>950</sup> R. Gawkowski (2007), dz. cyt., s. 231.

<sup>951</sup> *Warszawa i Wilno*, „Przegląd Sportowy” 1928, 29 grudnia, nr 57, s. 6; zob. także: *Walne zebranie Warszawskiego Okręgowego Związku Gier Sportowych*, „Przegląd Sportowy” 1929, 12 czerwca, nr 31, s. 6.

W popularyzowaniu szczypiorniaka w Warszawie ważną rolę odegrała również drużyna stołecznej „**Warszawianki**”. Historia powstania klubu sięga początku 1921 r., a założycielami stowarzyszenia byli młodzi zawodnicy grający dotychczas w piłkę nożną w „Polonii” Warszawa. Zebranie organizacyjne „Warszawianki” odbyło się w mieszkaniu Zbigniewa Olszewskiego z udziałem między innymi braci Luxemburgów (Antoniego, Jana, Stanisława i Wacława) oraz Wiktora Lotha (syna Augusta Lotha ówczesnego prezesa „Polonii” Warszawa) i Aleksandra Szenajcha, którzy zaprojektowali także klubowe godło. Pierwszym prezesem zarządu „Warszawianki” został Henryk Bigoszt (1921–1923), natomiast w kolejnych latach funkcję tę pełnili: Kazimierz Nowak (1923–1926), płk de Lavaux (1927–1928), Kazimierz Polakiewicz (1929–1932), płk Leopold Gebel (1932–1938), płk Aleksandrowicz (1938–1939) i płk Kowalewski (od sierpnia 1939 r.)<sup>952</sup>.

Najstarsze sekcje sportowe tworzyli piłkarze nożni i lekkoatleci. Męską sekcję gier sportowych zorganizowano w 1927 r., ale drużynę szczypiorniaka skompletowano dopiero na początku lat trzydziestych z zawodników, którzy nie kwalifikowali się do gry w ligowym zespole piłkarzy nożnych (drużyna ta występowała bowiem od 1927 r. w rozgrywkach ogólnopolskich). Szczypiorniaka uprawiał między innymi Jan Ketz, odnoszący sukcesy również w lekkiej atletyce, oraz bramkarz Stefan Domański, a w skład zespołu wchodził także: Kaczor, Hasselbusch, Laskowski, Wiśniewski, Szenfeld, Opałowski, Wojtulewicz, Tadeusz Sawoniak, uważany za lidera zespołu, i Materski, który przeszedł z „Legii” Warszawa oraz Skalski, Kowalewski, Edward Wujek, Golat, Jarosław Kotowski, Jabłoński, Bolski i Kwiatkowski<sup>953</sup>.

Debiut szczypiornistów „Warszawianki” w rozgrywkach stołecznej A-klasy nastąpił w 1932 r. wraz z oddaniem do użytku prowizorycznego stadionu, który w tamtym okresie zlokalizowano u zbiegu ulic Wawelskiej i Uniwersyteckiej (potem odcinek ten nazwano al. Żwirki i Wigury)<sup>954</sup>. Już w 1934 r. „Warszawianka” zdobyła mistrzostwo okręgu warszawskiego w szczypiorniaka, ale w mistrzostwach Polski

---

<sup>952</sup> R. Gawkowski (2007), dz. cyt., s. 201; W 1932 r. Wiktor Loth pełnił natomiast funkcję referenta „Szczypiorniaka” w Warszawskim OZGS, zob. *Sprawy organizacyjne*, „Przegląd Sportowy” 1932, 9 marca, nr 20, s. 5.

<sup>953</sup> Tamże, s. 204; zob. także: *Gry sportowe w Warszawie i w Krakowie*, „Przegląd Sportowy” 1934, 14 kwietnia, nr 30, s. 4; zob. także: *Mistrzostwa gier sportowych w Warszawie*, „Przegląd Sportowy” 1934, 21 kwietnia, nr 32, s. 4; zob. też: „Przegląd Sportowy” 1934, 28 kwietnia, nr 34, s. 3.

<sup>954</sup> *Gry sportowe w Warszawie*, „Przegląd Sportowy” 1932, 30 kwietnia, nr 35, s. 4; zob. także: *Gry sportowe w Warszawie*, „Przegląd Sportowy” 1932, 4 maja, nr 36, s. 4; zob. też: *Gry sportowe w Warszawie*, „Przegląd Sportowy” 1932, 11 czerwca, nr 47, s. 4.

zespół uplasował się dopiero na miejscach 7–8<sup>955</sup>. W 1935 r. stołeczni zawodnicy ponownie wygrali rywalizację na terenie Warszawy, a w mistrzostwach Polski zajęli tym razem wysokie czwarte miejsce, ustępując nieznacznie drużynie „Azoty” Chorzów 8:9 po dogrywce<sup>956</sup>. W kolejnych sezonach zawodnicy „Warszawianki” musieli jednak uznać wyższość innej stołecznej drużyny, która funkcjonowała w strukturach miejscowego Akademickiego Związku Sportowego i, jak się potem okazało, na wiele lat zdominowała lokalne rozgrywki w szczypiorniaku<sup>957</sup>.

**Akademicki Związek Sportowy w Warszawie** został utworzony 19 grudnia 1919 r. jako ogólna organizacja sportowa stołecznych środowisk akademickich. Po przyjęciu statutu wybrano zarząd, komisję rewizyjną i sąd rozjemczy, a przewodniczącym związku został Władysław Nadratowski (1892–1985)<sup>958</sup>. W kolejnych latach funkcję prezesa zarządu pełnili: Stefan Grodzki (1921), Eugeniusz Strug (1922), Edward Witting (1923–1925), Bogdan Domosławski (1926), Otto Gordziałkowski (1927), Jan Czerniakowski (1928), Władysław Dobrowolski (1929–1930), Stanisław Sośnicki (1930–1932), Żechowski (1933), Marian Wodziński (1936–1937) i Aleksander Pilarski (1938–1939)<sup>959</sup>. Pierwsze sekcje sportowe (sportów wodnych, tenisa ziemnego, piłki nożnej i bokserską) utworzono wiosną 1920 r., ale wojna polsko-radziecka oraz akcja plebiscytowa na Górnym Śląsku zatrzymały na pewien czas rozwój klubu, bowiem studenci masowo zgłaszali się do wojska oraz uczestniczyli w powstaniach śląskich. Późniejsza stabilizacja sytuacji geopolitycznej pozwoliła na wznowienie działalności stowarzyszenia wiosną 1921 r.<sup>960</sup> W 1923 r. AZS otrzymał tereny położone w Parku Skaryszewskim na Pradze (dzielnica Warszawy), które w 1926 r. po uzyskaniu miejskiej dotacji przekształcono w kompleks boisk sportowych i urządzeń, a otwarcia obiektu dokonano we wrześniu 1927 r. Stadion

---

<sup>955</sup> *Pogoń mistrzem Polski w Szczypiorniaku*, „Przegląd Sportowy” 1934, 13 października, nr 82, s. 5, zob. także: *Na terenie Warszawy*, „Przegląd Sportowy” 1934, 6 czerwca, nr 45, s. 4.

<sup>956</sup> W zespole warszawskim występował wtedy: Kaczor, Hasselbusch, Laskowski, Wiśniewski, Szenfeld, Opatowski, Wojtulewicz, Skalski, Jan Ketz, Edward Wujek, Bolski i Kowalewski, zob. *Zacięte walki finałowe*, „Przegląd Sportowy” 1935, 21 października, nr 114, s. 3; zob. też: *Pogoń mistrzem Polski w Szczypiorniaku*, „Przegląd Sportowy” 1934, 13 października, nr 82, s. 5.

<sup>957</sup> R. Wryk, *Akademicki Związek Sportowy 1908–1939*, Poznań 1990, s. 227.

<sup>958</sup> Tamże, s. 139–141; zob. także: R. Gawkowski (2007), dz. cyt., s. 20–21; W skład zarządu weszli: Franciszek Majkowski, Eugeniusz Strug, Stanisław Szeller, Jadwiga Suligowska, Zofia Dowbór-Muśnicka, Jerzy de Virion, Adam Herse, Eugeniusz Koskowski i Antoni Lilpop. Komisję Rewizyjną tworzyli: Waław Wędrychowski, Antoni Grochowski, Tadeusz Wróblewski, Jan Niwiński, Stanisław Pietraszewski, natomiast w Sądzie Rozjemczym zasiadli: Ignacy Antoni Machciński, Stefan Lenartowicz i Waław Rejndla.

<sup>959</sup> Tamże.

<sup>960</sup> R. Wryk, *Akademicki Związek Sportowy 1908–1983. Wspomnienia i pamiętniki*, Poznań 1985, s. 289–291; zob. także: R. Gawkowski (2007), dz. cyt., s. 312–313.

użytkowany był przez członków stale rosnącej liczby sekcji sportowych (w 1924 r. funkcjonowało już 18) oraz przez inne kluby i organizacje działające w tamtym okresie w Warszawie<sup>961</sup>. Sekcja gier sportowych zaczęła prawomocnie funkcjonować w AZS Warszawa w 1926 r. (pierwsze drużyny siatkarzy i koszykarzy złożone z członków innych sekcji pojawiły już w 1924 r.)<sup>962</sup>. W strukturach organizacyjnych sekcji zrzeszeni byli nie tylko studenci, ale także nauczyciele akademicy i absolwenci innych stołecznych szkół wyższych. Drużynę szczypiorniaka zorganizowano dopiero jesienią 1932 r., a jej trzon początkowo stanowili uczniowie warszawskiego Gimnazjum im. Joachima Lelewela (1786–1861). Inspiracją do działania był udział zespołu AZS Poznań w finale mistrzostw Polski w szczypiorniaku w 1932 r., a inicjatorami powstania zespołu byli Zygmunt Nowak (kierownik sekcji) i Władysław Twardo (członek sekcji i klubu oraz działacz w okręgu warszawskim)<sup>963</sup>.

Szczypiorniści pierwsze treningi odbywali na wspomnianym stadionie klubowym, dzieląc płytę boiska z członkami sekcji lekkoatletycznej, a drużynę w tym pionierskim okresie tworzyli bramkarze Władysław Twardo i Józef Wiśniewski; obrońcy: Henryk Słyk, Bogusław Płachecki, Bogumił Płachecki i Józef Wciśliński; pomocnicy: Jerzy Lutz, Zbigniew Nowakowski, Sadowski, Antoni Słyk i napastnicy: Witold Jabłonowski, Stanisław Jaxa-Bykowski, Włodzimierz Kubasiewicz, Stanisław Leinweber, Jerzy Michałowski, Tadeusz Czechowski, Witold Szeremeta, Władysław Straszak, Antoni Miller, Eryk Lipiński i Władysław Drzewosowski<sup>964</sup>. Drużyna AZS Warszawa zadebiutowała w okręgu w rozgrywkach stołecznej A-klasy w szczypiorniaka wiosną 1933 r. i od razu pozostawiła w pokonanym polu utytułowanych rywali (YMCA i „Legię”), zajmując pierwszą lokatę w klasyfikacji końcowej. W mistrzostwach Polski zespół wystartował jednak bez powodzenia i w turnieju finałowym zajął ostatnie, piąte miejsce<sup>965</sup>. W latach 1934–1935 do drużyny dołączyli: Ryszard Gzell, Henryk Kowalski, Bolesław Kozłowski i bramkarz Zdzisław Kopeć i od 1936 r. szczypiorniści AZS Warszawa tworzyli już nie tylko najlepszą drużyną w okręgu warszawskim, ale sięgnęli także po wicemistrzostwo Polski w 1938 r.

---

<sup>961</sup> Tamże.

<sup>962</sup> *List do redakcji*, „Przegląd Sportowy” 1938, 22 września, nr 76, s. 4.

<sup>963</sup> *15 lat piłki ręcznej w AZS Warszawa 1924–1939*, Warszawa 1939, s. 52.

<sup>964</sup> Tamże; zob. także: R. Wryk (1990), dz. cyt., s. 226–227; zob. też: *Telefonem z Poznania*, „Przegląd Sportowy” 1932, 12 października, nr 82, s. 5.

<sup>965</sup> *O pierwszeństwo w Szczypiorniaku*, „Przegląd Sportowy” 1933, 11 października, nr 81, s. 4; zob. także: *Warszawa*, „Przegląd Sportowy” 1933, 5 lipca, nr 53, s. 4; zob. też: *Gry sportowe w Warszawie*, „Przegląd Sportowy” 1933, 13 maja, nr 38, s. 2.

i brązowy medal mistrzostw Polski rozegranych w czerwcu 1939 r. w Łodzi<sup>966</sup>. Zawodnicy AZS Warszawa odnosili również zwycięstwa w jedenastoosobowej piłce ręcznej w konfrontacjach z akademickim mistrzem III Rzeszy – zespołem Deutsche Studentenschaft Breslau (w 1937 r. wygrali 11:3, a w 1938 r. 12:5). Warszawianie wygrywali także z niemieckimi drużynami reprezentującymi Wolne Miasto Gdańsk (w 1937 r. pokonali zespół „Postverein” 8:5 i zespół „Turngemeinde” 10:9)<sup>967</sup>. Duża grupa zawodników AZS Warszawa występowała również w reprezentacji Polski w jedenastoosobowej piłce ręcznej (Henryk Słyk, Andrzej Kulesza, Władysław Twardo, Zdzisław Kopeć, Jarosław Kotowski, Henryk Kowalski, Stanisław Kurowski oraz Jerzy Pluciński), a trenerem drużyny narodowej był wtedy wspomniany Zygmunt Nowak<sup>968</sup>.

W okręgu warszawskim w stołecznej A-klasie szczypiorniaka występowała także drużyna **Stowarzyszenia Młodzieży „Przyszłość”**, które powstało w 1928 r. w podwarszawskiej miejscowości Włochy, z inicjatywy tamtejszej Organizacji Młodzieży Towarzystwa Uniwersytetu Robotniczego<sup>969</sup>. Sekcja gier sportowych została zgłoszona w poczet członków Warszawskiego Okręgowego Związku Gier Sportowych w 1929 r., ale oficjalny debiut szczypiornistów w rozgrywkach w okręgu nastąpił dopiero w 1931 r.<sup>970</sup> Zespół już po pierwszym sezonie opuścił jednak szeregi A-klasy, a wyróżniającymi się zawodnikami byli: Jan Rogowski, Kazimierz Pereus, Leon Godlewski i Mieczysław Felicjański (uprawiali oni także koszykówkę i siatkówkę). Klub posiadał własne boiska do gier sportowych i piłki nożnej (rozgrywano tu mecze szczypiorniaka). Funkcję prezesa zarządu stowarzyszenia pełnili kolejno: Kazimierz Wanat (1928–1929), Tadeusz Nowacki (1930–1932), Wiktor Skowroński (1933–1937) i Natan Wisenberg (1938–1939), natomiast w 1938 r. organizacja stała się fabrycznym

---

<sup>966</sup> *15 lat piłki ręcznej w AZS Warszawa...* (1939), dz. cyt., s. 53–54; zob. także: R. Wryk (1990), dz. cyt., s. 227; zob. też: *ŁKS mistrzem Polski. Finały Szczypiorniaka w Łodzi*, „Przegląd Sportowy” 1939, 26 czerwca, nr 51, s. 3; *KPW Poznań mistrzem Polski w Szczypiorniaku po trzech dniach walk w Krakowie*, „Przegląd Sportowy” 1938, 27 czerwca, nr 51, s. 3.

<sup>967</sup> *AZS wygrywa w Gdańsku*, „Przegląd Sportowy” 1937, 13 maja, nr 38, s. 6; zob. także: *Pilkarze ręczni wyjeżdżają do Budapesztu. Deutsche Studentenschaft walczy z AZS*, „Przegląd Sportowy” 1938, 9 czerwca, nr 46, s. 4; W tym okresie barw klubowych bronili między innymi: Bolesław Płachecki, Jan Olewnicki, Henryk Czarnik, Jerzy Lutz, Tadeusz Kurek, Ryszard Gzell, Igor Tepicyn, Zbigniew Nowakowski, Stanisław Leinweber, Jerzy Oziębło-Skrzypowski, Tadeusz Koszarowski, Władysław Koszarowski, Janusz Troszczyński, Krzyczkowski, Kwiek i Kowaliński, por. W. Twardo, *Rozwój piłki ręcznej w AZS Warszawa w okresie II Rzeczypospolitej*, [w:] K. Obodyński (red.), *Sport i wychowanie fizyczne w środowisku akademickim*, Rzeszów 1984, s. 117–121.

<sup>968</sup> *15 lat piłki ręcznej w AZS Warszawa* (1939), dz. cyt., s. 54; zob. także: *Dwie porażki w Budapeszcie*, „Przegląd Sportowy” 1938, 13 czerwca, nr 47, s. 5; zob. też: *Polska – Węgry 3.06.*, „Przegląd Sportowy” 1939, 2 czerwca, nr 44, s. 2; *Polska – Szwecja. Oczekujemy sukcesu szczypiornistów*, „Przegląd Sportowy” 1939, 15 czerwca, nr 48, s. 4.

<sup>969</sup> R. Gawkowski (2007), dz. cyt., s. 150.

<sup>970</sup> *Gry sportowe w Warszawie*, „Przegląd Sportowy” 1931, 20 maja, nr 40, s. 5.

klubem sportowym miejscowych Zakładów Elektrycznych Urzędzeń Pomiarowych „Era”<sup>971</sup>.

W 1934 r. w okręgu warszawskim w rozgrywkach A-klasy w szczypiorniaka zadebiutowała drużyna reprezentująca **Żydowskie Akademickie Stowarzyszenie Sportowe**<sup>972</sup>. Tradycje tej organizacji sięgały w stolicy 1928 r., ale oficjalnie stowarzyszenie zarejestrowano na Uniwersytecie Warszawskim dopiero w 1931 r., w celu koordynacji życia sportowego studentów pochodzenia żydowskiego. Kuratorem klubu został prof. Tadeusz Wałek-Czarnecki. Od 1928 r. funkcję prezesa zarządu pełnił Ludwik Rozen, a w 1933 r. zastąpił go Zygmunt Bibersztejn. Klub posiadał własne boiska do gier sportowych<sup>973</sup>.

Stopniowy wzrost popularności szczypiorniaka w Polsce w drugiej połowie lat trzydziestych XX w. stał się impulsem do organizacji męskich drużyn w innych stołecznych klubach sportowych, takich jak „**Polonia**” **Warszawa (1915)** czy „**Skra**” **Warszawa (1921)**. Dużą grupę zawodników stanowili jednak koszykarze i piłkarze nożni, stąd częstym problemem były nakładające się terminy rozgrywek<sup>974</sup>. Przedstawiciele okręgu warszawskiego postanowili więc zorganizować rozgrywki B-klasy w tej dyscyplinie sportowej. W 1938 r. w rywalizacji na tym poziomie uczestniczyły już zespoły reprezentujące 12 klubów sportowych. Drużyny te były podzielone na 3 grypy eliminacyjne. W jednej z nich grały rezerwy zespołów z A-klasy, a w innych rywalizowały między innymi drużyny reprezentujące zakładowe kluby sportowe, takie jak **PZL Warszawa (1930)** i „**Iskra**” **Warszawa (1931)**. W kolejnej odsłonie rozgrywek mistrzowie grup walczyli natomiast o jedno miejsce premiowane awansem do A-klasy<sup>975</sup>.

Pod koniec listopada 1929 r. szczypiorniak znalazł również zwolenników w klubach i stowarzyszenia sportowych działających w Poznaniu. Inauguracyjne towarzyskie spotkanie rozegrali wtedy między sobą członkowie sekcji sportowej harcerskiej drużyny nazywanej „Czarna 13” i przedstawiciele sekcji gier sportowych miejscowego klubu sportowego „Warta”, wspomagani kilkoma zawodnikami tamtejszej ligowej drużyny piłkarskiej (G. Scherfke I, bramkarz Marian Fontowicz i Nowicki).

---

<sup>971</sup> R. Gawkowski (2007), dz. cyt., s. 151.

<sup>972</sup> *Z dusznych sal na powietrze wychodzą już warszawskie drużyny gier sportowych*, „Przegląd Sportowy” 1934, 7 kwietnia, nr 28, s. 4.

<sup>973</sup> R. Gawkowski (2007), dz. cyt., s. 244–246.

<sup>974</sup> *Sezon piłki ręcznej na terenie okręgu warszawskiego*, „Przegląd Sportowy” 1938, 20 października, nr 85, s. 5; zob. także: R. Gawkowski (2007), s. 139, 171.

<sup>975</sup> Tamże; zob. także: R. Gawkowski (2007), dz. cyt., s. 66, 155.

Ostatecznie mecz zakończył się jednak zwycięstwem harcerzy 5:2, choć zawodnicy „Warty” prowadzili do przerwy 2:1<sup>976</sup>. Członkowie „Czarnej 13” mieli już pewne doświadczenie w grze, ponieważ byli mistrzami Chorągwi Poznańskiej w szczypiorniaka (1927). Poza tym zespół ten rozegrał wiosną 1928 r. towarzyski mecz w szczypiorniaka w Warszawie z miejscową drużyną z Harcerskiego Klubu Sportowego „Varsovia”. Ponadto Poznaniacy zdobyli mistrzostwo Polski w koszykówce w 1928 r., a wielu z nich uprawiało także szermierkę, pływanie i wioślarstwo, co wpływało na wszechstronny rozwój fizyczny i zapewne ułatwiało opanowanie zasad nowej dyscypliny sportowej<sup>977</sup>.

Historia harcerskiej drużyny „Czarna 13” sięga okresu zaborów i powiązana jest z działalnością tajnej międzygimnazjalnej drużyny skautowej im. Romualda Traugutta, która skupiała uczniów uczęszczających do kilku poznańskich gimnazjów (Gotthilfa Bergera, Jana Kantego, Marii Magdaleny i Karola Marcinkowskiego). W 1919 r. w Gimnazjum im. Gotthilfa Bergera powstała natomiast samodzielna drużyna harcerska, której przewodził Antoni Kopczyński. Później zastąpił go Waniorek, a następnie Frąckowiak, a potem kolejno: Kalkstein, Idźkowski, Piechocki i Wasilewski. W 1921 r. została przyjęta nazwa „Czarna 13” za sprawą zatwierdzonej przez władze Chorągwi czarnej barwy dla drużyny, a działalność statutowa prowadzona była w zakresie turystyki, kolonii, obozownictwa i zdobywania sprawności (niesienia pomocy, artystycznych, zawodowych, przyrodniczych, wyćwiczenia polowego i wychowania fizycznego). Funkcję drużynowych w „Czarnej 13” pełnili po kolei: Czesław Jakóbczyk (1922), Borowski (1923), Bolesław Ferchminn (1924–1925) i Józef Wiza (1926), który na fali aktywizacji przez państwo wychowania fizycznego i przysposobienia wojskowego młodzieży spopularyzował wśród harcerzy lekką atletykę i gry sportowe. W 1927 r. drużynowy W. Fachinetti kontynuował działalność poprzednika, a reprezentacja „Czarnej 13” wzięła udział w Zlocie Chorągwi Wielkopolskiej w Biedrusku i zdobyła mistrzostwo w koszykówce, siatkówce i szczypiorniaku (w zespole występowali między innymi Józef Wiza i Jan Radziwiński)<sup>978</sup>.

Sukcesy sportowe stały się inspiracją także dla harcerza Zdzisława Kasprzaka, który w 1927 r. zorganizował zespół koszykówki. Wspomagał go w tym

---

<sup>976</sup> D. Pietrzyk (2010), dz. cyt., s. 190.

<sup>977</sup> *Jednodniówka Czarnej 13, Poznańskiej Drużyny Harcerzy im. hetm. J. Zamoyskiego wydana z okazji dwudziestolecia drużyny 1919–1939*, Poznań 1939, s. 17–23.

<sup>978</sup> Tamże.



przedsięwzięciu brat Zbigniew Kasprzak oraz inni członkowie „Czarnej 13” (Bolesław Wąsowski, Dąbrowski, Marian Niesiołowski, Mikołajczak i rodzeństwo Czaplickich). W drużynie harcerskiej powstał również oddział sportowy na czele z Janem Radzimińskim. W latach 1928–1929 zespół koszykówki osiągnął sukcesy sportowe na arenach ogólnopolskich, a szczypiorniaka traktowano jako grę uzupełniającą. Kryzys gospodarczy, który rozpoczął się w Polsce pod koniec 1929 r., spowodował problemy w dalszym finansowaniu działalności oddziału sportowego w „Czarnej 13” i w konsekwencji rozwiązanie tej struktury organizacyjnej w 1930 r. Dotychczasowi członkowie oddziału kontynuowali swoje sportowe zainteresowania w innych poznańskich klubach sportowych (początkowo w Akademickim Związku Sportowym, a później w Klubie Sportowym Kolejowego Przysposobienia Wojskowego), natomiast pozostali przedstawiciele „Czarnej 13” skoncentrowali się na organizacji wycieczek z biwakowaniem i obozów, które w dalszym ciągu stwarzały okazję do popularyzowania rozmaitych dyscyplin sportowych<sup>979</sup>.

W 1930 r. w Poznaniu nie rozegrano żadnego meczu szczypiorniaka, ale zajęto się organizowaniem drużyn w klubach i stowarzyszeniach sportowych wobec planowanych przez miejscowy Okręgowy Związek Gier Sportowych pierwszych mistrzostw okręgu poznańskiego w szczypiorniaka w 1931 r.<sup>980</sup>

Jednym z pierwszych poznańskich klubów sportowych, w którym zorganizowano drużynę szczypiorniaka, była **„Warta” Poznań (1912)**. Klub ten, wkraczając w nowy obszar działalności, miał już określony dorobek sportowo-organizacyjny<sup>981</sup>. W latach 1917–1924 funkcję prezesa zarządu pełnił Franciszek Rotnicki. Później zastąpił go Stanisław Broniarz. W 1927 r. jego następcą został Stanisław Kucharski. W 1930 r. delegaci powierzyli stanowisko prezesa Janowi Kuczykowi, który pełnił swoją funkcję aż do 1937 r., a współpracowali z nim inni

---

<sup>979</sup> Tamże; zob. także: *Jednodniówka z okazji dziesięciolecia 13. Poznańskiej Drużyny Harcerskiej im. hetm. J. Zamoyskiego 1919–1929*, s. 11–16, por. R. Wieczorek, *Działalność klubów sportowych m. Poznania w latach 1919–1939*, „Roczniki Naukowe WSWF” 1969, z. 18, s. 186.

<sup>980</sup> J. Kopczyński, *Rozwój piłki ręcznej w Poznaniu do 1980 roku*, praca magisterska, AWF Poznań 1980, s. 22; zob. także: R. Wieczorek (1969), dz. cyt. s. 186.

<sup>981</sup> Sekcja piłki nożnej posiadała własne boisko. Reprezentacyjna drużyna piłkarska zdobyła w 1929 r. tytuł mistrza Polski, a lekkoatleci i lekkoatletki zajmowali czołowe lokaty w okręgu. Działała także sekcja tenisa ziemnego, której członkowie byli współzałożycielami Polskiego Związku Lawn-Tenisa w Poznaniu (1921). Od 1927 r. drużyna bokserska była niepokonana w kraju. W 1928 r. zawiązano sekcje kolarską i pływacką, a w 1929 r. zorganizowano sekcje hokeja i kręglarstwa. Łączna liczba członków klubu w tym okresie wynosiła 1030 osób, z czego blisko połowa czynnie uprawiała sport. Wyrazem liczebnego rozwoju był również Wydział Młodzieży, który funkcjonował przy sekcji piłki nożnej od 1923 r. pod kierunkiem Marcina Derdy, zob. *25 lat „Warty” Poznań. Księga Jubileuszowa 1912–1937*, Poznań 1937, s. 15–28; zob. także: Z. Kozłowska, *Dzieje lekkiej atletyki w KS „Warta” Poznań 1912–1945*, praca magisterska, WSWF Poznań 1963, s. 24–31.

członkowie zarządu, w tym Roman Muth, który był wieloletnim kierownikiem sekcji gier sportowych<sup>982</sup>. Tradycje uprawiania gier sportowych w „Warcie” Poznań sięgały przełomu lat 1926–1927. Początkowo popularyzowano jedynie koszykówkę i siatkówkę, a do rozwoju obu gier przyczynili się przeszkoleni absolwenci (instruktorzy) Centralnej Szkoły Wojskowej Gimnastyki i Sportów działającej w Poznaniu od 1921 r.<sup>983</sup> Leon Urbaniak, Józef Janicki i Roman Ostałowski wprowadzili wymienione gry do tzw. zimowej zaprawy dla członków sekcji lekkoatletycznej z chwilą uzyskania dostępu do hali sportowej mieszczącej się w Poznaniu przy ul. Marcelińskiej. Stąd też pierwotnie wszelkimi działaniami w zakresie gier sportowych administrowało kierownictwo sekcji lekkoatletycznej<sup>984</sup>. W 1928 r. działacze klubowi: Edmund Adamski, Roman Muth, Edward Poszwa, Przychodzki, Jerzy Temme, Feliks Thamm, M. Stawiński, Szczepański i Edmund Szcyc postanowili jednak zorganizować sekcję gier sportowych z racji powstania Okręgowego Związku Gier Sportowych w Poznaniu, który miał koordynować rozwój tego rodzaju dyscyplin sportowych, ale drużynę szczypiorniaka powołano w „Warcie” Poznań dopiero w 1930 r., a trzon zespołu stanowili mistrzowie okręgu poznańskiego w koszykówce z 1929 r. (K. Stawiński, Hamerski, Busza, Marszałek i Stanisław Broniarz), których uzupełnili: Konieczny, Borowski, K. Kruszczyński, Hauser, Jerzy Temme, Walachowski i Przychodzki<sup>985</sup>. Tak stworzona drużyna zajęła pierwsze miejsce w inauguracyjnych mistrzostwach okręgu poznańskiego zorganizowanych przez Okręgowy Związek Gier Sportowych w 1931 r., ale zgodnie z ówczesnym regulaminem rozgrywek Polskiego Związku Gier Sportowych zespół zmuszony był do rozegrania turnieju barażowego z mistrzem okręgu warszawskiego i mistrzem okręgu pomorskiego o prawo gry w finale mistrzostw Polski (taka forma eliminacji dotyczyła drużyn z tych okręgów, które po raz pierwszy były reprezentowane w mistrzostwach Polski)<sup>986</sup>. Ostatecznie drużyna „Warty” Poznań zajęła pierwsze miejsce w barażach, pokonując zespół klubu sportowego ze Szkoły Podchorążych z Bydgoszczy (mistrz okręgu

---

<sup>982</sup> Tamże; zob. także: *25 lat Warty* (1937), dz. cyt., s. 30.

W tym okresie współpracowali z nim wiceprezesi: Franciszek Głowacki, Wiktor Otlewski oraz Edmund Szcyc. Stanowisko sekretarza piastował Franciszek Rybarczyk (zastępca Karol Radziwiński), a skarbnikiem był Konieczny (zastępca Kerber). Obowiązki gospodarza sprawował sierżant Czesław Tojza, kronikę prowadził Jerzy Temme, a lekarzem klubowym był dr Stanisław Cegliński. Innymi sekcjami sportowymi kierowali: Sobkiewicz (kręglarstwo), Janicki (tenis), Edward Poszwa (hokej), Edward Wasiak (lekkoatletyka), Kozicki (piłka nożna), Suszczyński (boks) i Głuska (pływanie).

<sup>983</sup> E. Wachowski, J. Ludka (1962), dz. cyt., s. 50.

<sup>984</sup> *25 lat „Warty”* (1937), dz. cyt., s. 203.

<sup>985</sup> Tamże, s. 203–204.

<sup>986</sup> D. Pietrzyk (2011), dz. cyt., s. 250.

stołecznego Polska YMCA nie dojechał), a w finale mistrzostw Polski poznaniacy wywalczyli tytuł wicemistrzowski<sup>987</sup>. Mimo nie najlepszej sytuacji finansowej klubu, w 1933 r. szczypiorniści „Warty” po roku przerwy ponownie zdobyli mistrzostwo okręgu, natomiast w finale mistrzostw Polski zajęli trzecie miejsce. W 1934 r. drużyna „Warty” Poznań po raz kolejny została mistrzem okręgu, ale w finale mistrzostw Polski zespół zajął ostatnią siódmą lokatę, bowiem zawody rozegrano systemem pucharowym, a w decydującym spotkaniu poznaniacy ulegli zespołowi „Pogoni” Katowice, który ostatecznie zdobył tytuł mistrzowski<sup>988</sup>. W kolejnych latach szczypiorniści „Warty” Poznań nie uzyskiwali już znaczących wyników sportowych. O ile bowiem w latach 1930–1931 i 1933–1934 pewną szansą dla rozwoju szczypiorniaka w klubie była słabsza postawa piłkarzy nożnych w rozgrywkach ligowych (miejsca 5, 7 i 9 w tabeli) i działacze wyrażali zgodę na finansowanie działalności szczypiornistów, o tyle w latach 1935–1939 piłkarze „Warty” plasowali się w czołówce rozgrywek piłkarskich, generując przy tym znaczne koszty utrzymania sekcji (funkcjonowały dwie drużyny rezerw oraz drużyny juniorów, a także rozgrywano dużo gier towarzyskich, również z drużynami zagranicznymi, poza tym sukcesy odnosili bokserzy). Piłkarze ręczni „Warty” Poznań plasowali się jednak w czołówce mistrzostw w okręgu, ustępując pola jedynie drużynie KS KPW Poznań<sup>989</sup>. Szczypiorniści „Warty” Poznań byli także prekursorami siedmioosobowej piłki ręcznej w Polsce, bowiem 8 grudnia 1933 r. działacz Edmund Adamski (ówczesny kierownik sekcji gier sportowych) zorganizował w hali sportowej Ośrodka Wychowania Fizycznego w Poznaniu przy ul. Marceińskiej dwa mecze między drużynami „Warty” I i „Warty” II, z których jeden trwał 2 × 15 min i zakończył się wynikiem 8:1 (5:1), a drugi trwał 2 × 10 min i zakończył się wynikiem 1:5 (1:2)<sup>990</sup>.

W 1931 r. w mistrzostwach okręgu poznańskiego w szczypiorniaka zadebiutowała drużyna reprezentująca miejscowy **Akademicki Związek Sportowy**. Tradycje uprawiania sportu w środowisku akademickim Poznania sięgały 1919 r. i powiązane były z inicjatywą powołania sportowego zrzeszenia studentów, która wyszła od prof. dr. Eugeniusza Piaseckiego, kierownika nowo powstałej wtedy Katedry Teorii Wychowania Fizycznego i Higieny Szkolnej przy Uniwersytecie Poznańskim

---

<sup>987</sup> Tamże; zob. także: D. Pietrzyk (2012), dz. cyt., s. 147.

<sup>988</sup> D. Pietrzyk (2011), dz. cyt., s. 253–256; zob. także: D. Pietrzyk (2012), dz. cyt., s. 148–149; zob. też: J. Kopczyński (1980), dz. cyt., s. 22.

<sup>989</sup> *25 lat Warty...* (1937), dz. cyt., s. 81–86; zob. także: Z. Kozłowska (1963), dz. cyt., s. 26–31; zob. też: R. Wieczorek (1969), dz. cyt., s. 182–183.

<sup>990</sup> „Warciaz” 1933, nr 11, s. 5.

(w działaniach tych wspierał go ppłk. Walerian Sikorski, kierownik działu praktycznego działającego w tej katedrze). Statut AZS zatwierdzono 23 listopada 1919 r. na posiedzeniu senatu Uniwersytetu Poznańskiego, a na pierwszego prezesa wybrano studenta Adama Meisnera. Kuratorem z ramienia władz uczelni został wspomniany Eugeniusz Piasecki<sup>991</sup>. Rozwój organizacyjny sekcji gier sportowych w AZS, podobnie jak pozostałych (wioślarskiej, piłki nożnej, lekkoatletycznej i tenisa ziemnego), uzależniony był w głównej mierze od środków finansowych pozyskiwanych w formie składek członkowskich, darowizn czy zbiorów publicznych oraz wpłat dokonywanych przez członków honorowych i wspierających. AZS posiadał również nieliczne obiekty sportowe (przystań wioślarska i żeglarska oraz korty tenisowe), ale inicjatywy podejmowane w sprawie budowy stadionu do lekkiej atletyki i gier sportowych nie zostały zrealizowane do 1939 r. na skutek permanentnych problemów finansowych<sup>992</sup>. W 1930 r. zarząd AZS Poznań ukonstytuował się w składzie: prof. Antoni Jurasz (prezes), Lech Neyman i Zenon Kocaj (wiceprezesi), Stanisław Bardasz (sekretarz) oraz Antoni Moskau (skarbnik). Działacze ci postanowili zająć się szerokim popularyzowaniem sportu wśród studentów, chcąc w ten sposób rozwijać ich tężyznę fizyczną i moralną. Na początku 1931 r. ze struktur sekcji lekkoatletycznej AZS wyodrębniono sekcję gier sportowych, do której zaliczono również szczypiorniaka. Dużą rolę w tym procesie odegrali członkowie męskiej drużyny koszykówki, którzy rekrutowali się głównie z byłych zawodników „Czarnej 13” i mieli już niezbędne umiejętności oraz doświadczenie w grze w szczypiorniaka (byli między innymi mistrzami Chorągwi Poznańskiej), a ponadto zadeklarowali chęć udziału w planowanych mistrzostwach okręgu<sup>993</sup>. 20 kwietnia 1931 r. w trakcie walnego zebrania wybrano zarząd sekcji gier sportowych. Kierownikiem został Karol Radzymiński, a funkcję kapitana sportowego zlecono Marcelemu Czaplickiemu. W sierpniu 1933 r. przewodnictwo sekcji powierzono Witoldowi Muszyńskiemu.

---

<sup>991</sup> W skład zarządu obok prezesa wchodziło sześć osób, w tym dwóch wiceprezesów (jeden ds. sportowych, a drugi ds. organizacyjnych), sekretarz, skarbnik i dwóch członków. Władze statutowe wybierane były w trakcie dorocznych walnych zgromadzeń, a do głównych zadań zarządu należało opracowanie planu działania na dany rok akademicki oraz nadzór nad funkcjonowaniem poszczególnych sekcji sportowych. Każda sekcja posiadała autonomię. Na czele grupy zwolenników danej dyscypliny sportowej stał kierownik, który miał zastępcę. Ponadto funkcjonowali sekretarz i skarbnik oraz gospodarz odpowiadający za przechowywanie i użytkowanie sprzętu sportowego. Nad przebiegiem zajęć praktycznych, a także udziałem w zawodach czuwał instruktor lub trener, zob. S. Warsicki, *Działalność Akademickiego Związku Sportowego w Poznaniu 1919–1969*, Poznań 1969, s. 15–17.

<sup>992</sup> Tamże, s. 18–27.

<sup>993</sup> T. Derda, *Rozwój gier sportowych w Akademickim Związku Sportowym w Poznaniu w latach 1919–1939*, praca magisterska, WSWF Poznań 1958, s. 12, 29–30.

Ponowne rozszady kadrowe nastąpiły jesienią 1933 r. i kierownikiem sekcji wybrano wtedy Wiesława Kempiańskiego. Od września 1934 r. na czele zarządu stanął Marian Tomkowiak, który funkcję tę sprawował do 1939 r.<sup>994</sup> Głównym inicjatorem zorganizowania drużyny szczypiorniaka w AZS Poznań był student Walter Turczyk pochodzący z Górnego Śląska, który specjalizował się w rzucie oszczepem, ale dobrze znał zasady gry. Zespół tworzyli wspólnie z nim koszykarze: Ewaryst Łój, Zenon Różycki, Janusz Patrzykont, Marcei Czaplicki oraz lekkoatleci: Mieczysław Balcer, Jan Fernak, Jan Gruchalski, Ławiński, Godyn, Stefan Adamczak, Ostałowski, Stanisław Szymura i inni. Treningi odbywały się w formie wewnętrznych meczów rozgrywanych na boisku Wojewódzkiego Ośrodka Wychowania Fizycznego przy ulicy Marceińskiej w Poznaniu. Nie było jednak instruktora. Dużym problemem dla zarządu były także znaczne koszty finansowe wynikające z tytułu dzierżawy obiektu<sup>995</sup>.

W 1931 r. drużyna AZS Poznań wystartowała w pierwszych mistrzostwach okręgu poznańskiego w szczypiorniaka, ale z niewiadomych przyczyn nie rozegrała ostatniego spotkania z zespołem „Warty” Poznań, pozbawiając się tym samym ewentualnego sukcesu. W 1932 r. szczypiorniści AZS odnieśli natomiast bardzo duży sukces, wygrywając mistrzostwa okręgu, a następnie zdobywając mistrzostwo Polski. Kontrowersje związane z sędziowaniem i interpretacją zasad gry, jakie miały miejsce w trakcie rozgrywanych w Poznaniu zawodów, doprowadziły jednak do anulowania wyników przez Wydział Gier i Dyscypliny Polskiego Związku Gier Sportowych<sup>996</sup>. Sytuacja ta wpłynęła negatywnie na dalsze funkcjonowanie zespołu. Kilku zawodników zrezygnowało z gry, a Zenon Różycki, Janusz Patrzykont, Ewaryst Łój, Zenon Kasprzak, Jarogniew Kasprzak, Jarosław Śmigieński i Marcei Czaplicki przeszli do organizującej się drużyny koszykówki w klubie sportowym Kolejowego Przesposobienia Wojskowego w Poznaniu. W latach 1933–1934 drużyna szczypiorniaka w AZS Poznań przeżywała regres organizacyjny. Pełna reaktywacja nastąpiła dopiero w 1935 r. Zespół zaczął wtedy startować w okazjonalnych turniejach

---

<sup>994</sup> Tamże, s. 37–39; Sekretarzem pierwszego zarządu został Jan Kultys, a gospodarzem Zenon Różycki. W 1933 r. Karol Radzymiński został powołany do służby wojskowej, a Marcei Czaplicki połączył funkcję zastępcy kierownika sekcji i kapitana sportowego. Zenon Różycki pozostał gospodarzem, a sekretarzem i skarbnikiem mianowano Jolantę Sommerównę. W 1933 r. Witold Muszyński został powołany do odbycia służby wojskowej i na sekretarza wybrano Mariana Hoffmana, na skarbnika Edmunda Vogta, kapitanem sportowym został Zbigniew Elbanowski, a przedstawicielką drużyn żeńskich Irena Świdorska. W latach 1934–1939 w zarządzie sekcji gier sportowych pracowali także: Gerard Vogt (skarbnik) i Bogumił Elbanowski (sekretarz) oraz Ludomir Pawłowski, Jan Szajna i Leon Staniszewski.

<sup>995</sup> Tamże, s. 62.

<sup>996</sup> D. Pietrzyk (2011), dz. cyt., s. 251–252.

organizowanych w Poznaniu oraz cyklicznie w rozgrywkach miejscowej A-klasy. Nie zawsze jednak udawało się zebrać wszystkich graczy (zgodnie z regulaminem rozgrywek musiało być minimum ośmiu zawodników w momencie rozpoczęcia gry). Przekładało się to na walkowery przyznawane przez Wydział Gier i Dyscypliny w okręgu poznańskim, a porażki te powodowały z kolei coraz niższe lokaty w tabeli końcowej (w sezonie 1938–1939 zespół AZS Poznań ukończył z tego powodu rozgrywki w okręgu na ostatnim miejscu z zerowym dorobkiem punktowym)<sup>997</sup>.

W latach 1935–1939 czołową rolę w rozgrywkach szczypiorniaka w okręgu poznańskim oraz na arenach ogólnopolskich zaczął odgrywać zespół **Klubu Sportowego Kolejowego Przystosowania Wojskowego z Poznania**<sup>998</sup>. Kolejowe Przystosowanie Wojskowe (KPW) zostało założone w Polsce w 1927 r. jako organizacja paramilitarna zrzeszająca pracowników Polskich Kolei Państwowych. Oddziały terenowe obejmowały swoim zasięgiem 9 okręgów (Katowice, Kraków, Lwów, Poznań, Radom, Stanisławów, Toruń, Warszawa, Wilno), a na czele federacji stał Stanisław Starzak<sup>999</sup>. W Poznaniu funkcję prezesa okręgu pełnił Adam Kmita. Na terenie miasta od 1929 r. istniało kilka „ognisk” KPW związanych z infrastrukturą kolejową. Jednym z prężniej działających ośrodków w zakresie propagowania wychowania fizycznego i sportu było ognisko zorganizowane przy Dworcu Głównym w Poznaniu, które w tym samym roku zasilili piłkarze nożni reprezentujący dotychczas Ognisko KPW z Dębca (ta osada kolejowa została bowiem włączona w granice administracyjne Poznania). Razem z drużyną piłkarską akces zgłosił prezes Stanisław Dereziński, który był pracownikiem Dyrekcji Okręgowej Kolei Państwowych (oficjalnie zespół zaczął jednak reprezentować ognisko dopiero z dniem 1 maja 1930 r.). W 1933 r. dzięki inicjatywie Józefa Chrobaka, Wojciecha Patera i Wojciecha

---

<sup>997</sup> T. Derda (1958), dz. cyt., s. 63–64; zob. także: S. Warsicki (1969), dz. cyt., s. 51; W latach 1933–1939 trzon drużyny szczypiorniaka AZS Poznań stanowili: Edward Manyś (bramkarz), Edmund Gendera i Jarogniew Kasprzak (obrońcy), Marian Tomkowiak, Edmund Dereziński i Jarosław Śmigieński (pomocnicy) oraz Zenon Różycki, Mieczysław Balcer, Tadeusz Pisarski (najlepszy strzelec drużyny), Ludomir Pawłowski, Ruciński i Jan Szajna (napastnicy). Ponadto w zespole występowali: Leonard Vogt, Zbigniew Elbanowski, Bogumił Elbanowski, Wiesław Kempieński, Jan Kultys, Marian Hoffman, Mirosław Pawłowski, Pokorski i Pospieszalski.

<sup>998</sup> T. Ziółkowska, *Lata dwudzieste. Lata trzydzieste*, [w:] J. Wiesiołowski (red.), *Kronika miasta Poznania*, Poznań 1996, nr 4, s. 90–91; zob. też: J. Kopczyński (1981), dz. cyt., s. 22–23.

<sup>999</sup> Działalność Kolejowego Przystosowania Wojskowego koordynowana była przez Państwowy Urząd Wychowania Fizycznego i Przystosowania Wojskowego. Siedziba główna federacji znajdowała się w Warszawie. Członkowie KPW zajmowali się wyszkoleniem techniczno-kolejowym i wojskowym, wychowaniem obywatelskim oraz wychowaniem fizycznym i sportem. Zrzeszeni byli w 600 ogniskach, przy których działało szereg klubów sportowych, zob. A. Turza, *Sports structures adoptions Military Railway in Poland 1919–1939*, „Journal of Health Promotion and Recreation” 2011, t. 1, z. 4, s. 27–31; zob. także: „Kolejowe Przystosowanie Wojskowe” 1937, 26 września, nr 13, s. 3; zob. też: *20-lecie Komunikacji w Polsce Odrodzonej 1918–1939*, Kraków 1939, s. 285–289.

Głowińskiego władze okręgu poznańskiego wyraziły natomiast zgodę na powołanie Klubu Sportowego Kolejowego Przystosowania Wojskowego w Poznaniu, który zrzeszać miał członków wszystkich ognisk zlokalizowanych na terenie miasta (zbliżały się bowiem III Ogólnopolskie Igrzyska Sportowe Kolejarzy, których Poznań miał być gospodarzem w 1935 r.). Postanowiono także rozpocząć budowę stadionu piłkarskiego, którą ukończono we wrześniu 1934 r. Tym samym wielosekcyjny klub sportowy rozpoczął działalność, a nowoczesny obiekt sportowy oraz stabilna sytuacja finansowa KS KPW Poznań przyczyniły się do powstania również sekcji gier sportowych. Obok piłkarzy pojawili się więc koszykarze, którzy w przeszłości byli zawodnikami „Czarnej 13” oraz AZS Poznań i mieli w swoim dorobku tytuły mistrzów Polski w tej dyscyplinie sportowej (1928, 1930, 1931, 1932). Wielu z nich było również mistrzami Polski w szczypiorniaku (1932)<sup>1000</sup>. Zbigniew Kasprzak, Ewaryst Łój, Florian Grzechowiak, Janusz Patrzykont, Zdzisław Kasprzak, Zenon Różycki, Janusz Pospieszalski i Zbigniew Elbanowski uprawiali szczypiorniaka w KS KPW Poznań od wiosny do jesieni, traktując grę jako uzupełnienie treningu koszykarskiego (podobnie postępowali zresztą w okresie, kiedy reprezentowali barwy „Czarnej 13” i AZS). W meczach wspomagał ich także bokser Franciszek Szymura oraz bramkarze drużyny piłkarskiej: Konrad Tomiak i Leon Toliński. W 1935 r. zespół KS KPW Poznań dość niespodziewanie zdobył mistrzostwo okręgu, pokonując w decydującym spotkaniu faworyzowaną „Wartę” Poznań 6:5 i stanął do rywalizacji o mistrzostwo Polski, zajmując ostatecznie drugie miejsce po nieznacznej porażce z „Pogonią” Katowice 3:4. W 1936 r. poznaniacy ponownie wystąpili w turnieju finałowym o mistrzostwo Polski w szczypiorniaku, ale tym razem uplasowali się na trzecim miejscu, a na drodze do gry o tytuł mistrzowski stanęła gorsza różnica bramek w stosunku do bilansu „Pogoni” Katowice, z którą KPW Poznań zremisowało w bezpośrednim meczu 3:3. Wreszcie w 1937 r. poznańska drużyna zdobyła mistrzostwo Polski w szczypiorniaku, pozostawiając w pokonanym polu zespół AZS Lwów i wspomnianą drużynę „Pogoni” Katowice, a sukces ten został także doceniony przez kapitana związkowego (trenera kadry narodowej) Zygmunta Nowaka i Franciszek Szymura, Marian Hoffman (brat

---

<sup>1000</sup> A. Grupa, *W cieniu koszykówki. Piłka ręczna*, [w:] J. Wiesiołowski (red.), *Kronika miasta Poznania*, t. 1: *Sport*, Poznań 2010, s. 305–307.

Karola Hoffmana), Florian Grzechowiak oraz Janusz Patrzykont zostali powołani do reprezentacji Polski<sup>1001</sup>.

W 1938 r. zespół KS KPW Poznań ponownie zdobył mistrzostwo Polski w szczypiorniaka, a Ewaryst Łój, Janusz Patrzykont, Florian Grzechowiak oraz Zbigniew Kasprzak pojechali z reprezentacją Polski na pierwsze mistrzostwa świata w jedenastoosobowej piłce ręcznej mężczyzn rozegrane w Niemczech (Polska zajęła ostatecznie 7 miejsce w stawce 10 drużyn). W 1939 r. drużyna KS KPW Poznań po raz kolejny zwyciężyła w mistrzostwach okręgu w szczypiorniaka, ale w eliminacjach do turnieju finałowego rozgrywanych w Poznaniu musiała uznać wyższość rywali. Przyczyna słabszej postawy leżała prawdopodobnie w prowadzonej praktycznie równolegle rywalizacji o mistrzostwo Polski w koszykówce oraz zaangażowaniu się Floriana Grzechowiaka, Zbigniewa Kasprzaka i Ewarysta Łoja w przygotowania reprezentacji Polski do udziału w mistrzostwach Europy, mających odbyć się w Kownie wiosną 1939 r.<sup>1002</sup>

W 1939 r. w rozgrywkach szczypiorniaka w okręgu poznańskim wystąpił po raz pierwszy zespół fabrycznego **Klubu Sportowego HCP Poznań** (skrót pochodził od zakładów Hipolita Cegielskiego mieszczących się w Poznaniu). Ten wielosekcyjny klub sportowy został założony w 1927 r. Inicjatorzy wyszli bowiem z założenia, że tak duży zakład przemysłowy powinien mieć swoją organizację, która zrzeszałaby i reprezentowała miejscowe środowisko robotnicze na sportowych arenach Poznania i kraju. W okresie kryzysu ekonomicznego (1929–1933) sport był jednak sprawą drugorzędną dla właścicieli zakładu. Pierwszym prezesem klubu był inż. Zakrzewski (1927). Później funkcję tę pełnił Stanisław Kurzewski (1928–1936), a następnie Jerzy Dickman (1936–1939). Największe sukcesy sportowe odnosili bokserzy oraz piłkarze nożni, a sekcja piłki ręcznej zrzeszająca drużyny szczypiorniaka, siatkówki i koszykówki powstała na początku 1938 r.<sup>1003</sup>

Szczypiorniaka uprawiano w okręgu poznańskim nie tylko w tradycyjnych stowarzyszeniach sportowych, ale także w organizacjach zrzeszających młodzież szkolną. Drużynę szczypiorniaka, która rywalizowała w oficjalnych rozgrywkach

---

<sup>1001</sup> Tamże, s. 308; Obok wspomnianych zawodników w KS KPW Poznań wystąpili wtedy: lekkoatleta Karol Hoffman, który był bramkarzem, oraz obrońcy: Zbigniew Kasprzak, Firlik i Lange, pomocnicy: Zdzisław Kasprzak, Ewaryst Łój i Stanisław Szymura oraz napastnik Zenon Różycki.

<sup>1002</sup> Tamże, s. 308–309; zob. także: „Kolejowe Przysposobienie Wojskowe” 1938, styczeń, nr 1, s. 10–11; zob. też: K. Hądzelek, *Ważniejsze wydarzenia z pierwszych lat koszykówki w Polsce*, „Sport Wyczynowy” 2003, nr 9–10, s. 75–77; Zespół KS KPW Poznań startował w mistrzostwach Polski w koszykówce już od 1934 r., zdobywając złote (1935, 1939), srebrne (1937) i brązowe medale (1938).

<sup>1003</sup> *Historia dwóch klubów. Wydanie jubileuszowe KS Warta*, Poznań 1962, s. 18, 114–176.



mistrzowskich w okręgu, miał **Gimnazjalny Klub Sportowy (GKS) założony w 1927 r. w Państwowym Gimnazjum im. Karola Marcinkowskiego (1919)**. Zespół tworzyli uczniowie najstarszych klas, podobnie jak i zarząd klubu. W GKS działały obok sekcji gier sportowych także inne sekcje (strzelecka, kolarska, szermiercza i wioślarska). Zajęcia praktyczne (treningi) prowadził kpt. Władysław Dobrowolski, a protektorem z ramienia szkoły był nauczyciel Jan Jasiński (działacz Okręgowego Związku Gier Sportowych w Poznaniu, instruktor szermierki). GKS liczył około 50 członków, a głównym celem działalności klubu było umożliwienie młodzieży uprawiania sportu wobec obowiązującego zakazu wydanego przez Ministerstwo Wyznań Religijnych i Oświecenia Publicznego w 1927 r.<sup>1004</sup>

Drużynę szczypiorniaka posiadało również **poznańskie Towarzystwo Gimnastyczne „Sokół” (1886)**, które było najstarszym polskim stowarzyszeniem sportowym działającym w mieście. W Poznaniu znajdowała się także siedziba władz Dzielnic Wielkopolskiej Związku Towarzystw Gimnastycznych „Sokół” w Polsce oraz siedziba władz okręgu<sup>1005</sup>. Początkowo propagowano wśród członków towarzystwa gimnastykę przyrządową i ćwiczenia wolne w sali oraz na świeżym powietrzu. Z czasem zaczęto organizować sekcje sportowe (pięściówki, kolarską, szermierczą, lekkoatletyczną, pływania, bokserską, strzelecką, zapaśniczą). Po zakończeniu pierwszej wojny światowej powstały drużyny piłki nożnej, a następnie gier sportowych (koszykówki, siatkówki i szczypiorniaka)<sup>1006</sup>. W 1922 r. walne zebranie członków TG „Sokół” w Poznaniu mianowało naczelnikiem gniazda Stefana Weselika (odpowiadał za rozwój wychowania fizycznego i sportu). Dzięki przychylności władz miasta sokoli poznańscy zyskali w 1923 r. boisko sportowe o powierzchni 50 tys. m<sup>2</sup>, położone przy Drodze Dębińskiej i Wałach Królowej Jadwigi. W 1925 r. powołana została Rada Opiekuńcza Młodzieży, a w 1928 r. zawiązało się samodzielne gniazdo żeńskie. Przedstawiciele poznańskiego „Sokoła” brali udział w zawodach sportowych, zlotach okręgowych, dzielnicowych i związkowych. Osobowość prawną Towarzystwo Gimnastyczne „Sokół” z Poznania uzyskało w 1934 r.<sup>1007</sup>

---

<sup>1004</sup> *Kronika sportowa*, „Orlęta” 1928, nr 2, s. 39; zob. także: *Kronika sportowa*, „Orlęta” 1930, s. 26; zob. też: A. Gleba, *Jubileusz pięćdziesięciolecia Liceum Ogólnokształcącego im. Karola Marcinkowskiego*, [w:] J. Dembski (red.), *Kronika miasta Poznania*, Poznań 1970, nr 2, s. 113–120.

<sup>1005</sup> *Złota Księga Sokoła Poznańskiego*, Poznań 1936, s. 43–58; zob. także: T. Ziółkowska, *Kultura fizyczna w Poznaniu w latach 1870–1918*, AWF Poznań 1992, Monografia nr 303, s. 178–181.

<sup>1006</sup> Tamże.

<sup>1007</sup> Tamże.

Poznański „Sokół” od początku istnienia opierał formy swojej działalności sportowej na wzorcach „Sokoła” lwowskiego. Propagatorem sportu w Poznaniu był inż. Czesław Kłóś, który w 1919 r. wydał podręcznik pt. *Ćwiczenia proste*. Przedstawiał w nim plan wprowadzenia gier sportowych i ćwiczeń lekkoatletycznych do zajęć z zakresu gimnastyki. Inż. Czesław Kłóś prowadził również specjalistyczne kursy gier sportowych i lekkiej atletyki dla członków miejscowego „Sokoła”. W 1924 r. naczelnik gniazda poznańskiego Jan Fazanowicz (od 14 kwietnia 1935 r. naczelnik Polskiego Związku Towarzystw Gimnastycznych Sokół) opracował natomiast jednolite toki lekcji gimnastyki, zabaw i gier ruchowych oraz lekkiej atletyki do realizacji na terenie gniazd sokolich w całym kraju. Ze znanych gier ruchowych polecał koszykówkę, siatkówkę i szczypiorniaka, które wprowadzono również do programów ogólnokrajowych zlotów, mających być sprawdzianem prowadzonej pracy na polu wychowania fizycznego i sportu<sup>1008</sup>. W późniejszym okresie niepochlebnie na temat uprawiania gier sportowych przez młodzież wypowiedział się jednak Eugeniusz Piasecki, który stwierdził między innymi: „że dla ratowania pozorów rodzimych tradycji, niemiecki handball nazwano szczypiorniakiem, nawiązując do podobnej nieco rzucanki, w jaką zabawiali się legionieści w Szczypiornie”<sup>1009</sup>.

Kryzys ekonomiczny, który dotknął Polskę w latach 1929–1933, nie sprzyjał rozwojowi poznańskiego „Sokoła”. Prawo głosu na miesięcznych zebraniach członków gniazd miejskich (Śródmieście, Jeżyce, Wilda, Łazarz, Główna, Winiary, Rataje, Śródka, Starołęka) mieli bowiem tylko ci, którzy opłacali składki (zazwyczaj prezes, jego zastępca, sekretarz, skarbnik oraz naczelnik)<sup>1010</sup>. Choć działacze uznali sport za ważny środek w kształtowaniu ideału wychowawczego, to frekwencja na zajęciach nie była zbyt wysoka (na przykład w gnieździe śródmiejskim na ponad 400 członków regularnie ćwiczyło tylko około 80 osób, głównie ludzi młodych oraz kierownicy sekcji i naczelnik gniazda). Treningi odbywały się dwa razy w tygodniu, jednak dominowała gimnastyka i lekkoatletyka<sup>1011</sup>. Drużyna szczypiorniaka zorganizowana była spośród członków sekcji lekkoatletycznej, która działała w ramach sokolich struktur okręgowych. Do grupy szczypiornistów należeli: Adam Nogaj, Stefan Ratajczak, Miłkas, Nowak,

---

<sup>1008</sup> S. Wojciechowska, *Działalność „Sokoła” Wielkopolskiego w latach 1919–1926*, praca magisterska, WSWF Poznań 1950, s. 26–39; zob. także: „Przewodnik Gimnastyczny Sokół” 1937, nr 9, s. 418; zob. też: „Przewodnik Gimnastyczny Sokół” 1938, nr 7–8, s. 1–4.

<sup>1009</sup> *Złota Księga Sokoła Poznańskiego*, Poznań 1936, s. 110–113.

<sup>1010</sup> H. Kmiecik, *Działalność Towarzystwa Gimnastycznego „Sokół” w latach 1926–1933 w Poznaniu*, praca magisterska, WSWF Poznań 1960, s. 7; zob. także: „Sokół” 1932, nr 1, s. 3.

<sup>1011</sup> H. Kmiecik (1960), dz. cyt., s. 16; zob. także: „Sokół” 1932, nr 2, s. 2–3 i „Sokół” 1932, nr 3, s. 4; zob. też: „Sokół” 1932, nr 6, s. 5.

Janowski, Chałupka, Zawal, Radosław Kupś, Bartkowiak, Zbigniew Tingler, Jakubowski, Gancarz, Drzycimski, Adamkiewicz, Holasz, Górski, Eggert, Kubiak, Góralewski, Orłowski, Sobala, Anioła, Zakrzewski, Orłowski i Radojewski<sup>1012</sup>. Treningi odbywały się na głównym boisku przy Drodze Dębińskiej, a zespół grał w rozgrywkach w okręgu w A-klasie, ale nie odnosił żadnych sukcesów<sup>1013</sup>. W 1934 r. w trakcie walnego zjazdu naczelnikiem okręgu poznańskiego wybrano Władysława Przybyła. Zreorganizowano również sekcję lekkoatletyczną, wyodrębniając sekcję gier sportowych z oddziałami koszykówki, siatkówki i piłki nożnej<sup>1014</sup>. W latach 1934–1935 nie powstał jednak w Poznaniu ani w 14 pozostałych okręgach Dzielnicy Wielkopolskiej żaden samodzielny oddział sportowy (sekcja) szczypiorniaka. Nie zorganizowano także zawodów w tej dyscyplinie sportowej, koncentrując się na gimnastyce i lekkiej atletyce<sup>1015</sup>. W 1936 r. na podstawie uchwały Rady Związku Towarzystw Gimnastycznych „Sokół” w Polsce przyjęto gimnastykę za podstawę wychowania fizycznego w gniazdach, a pozostałe dyscypliny sportowe zalecano uprawiać w miarę możliwości technicznych i finansowych z zastrzeżeniem jednak jakiegokolwiek specjalizacji<sup>1016</sup>. W 1937 r. w dzielnicy Wielkopolskiej w dalszym ciągu nie wykazywano w sprawozdaniach żadnej samodzielnej sekcji szczypiorniaka (inne natomiast tak), twierdząc, że „grę tę uprawiają przecież wszyscy”<sup>1017</sup>. W 1939 r. wprowadzono natomiast nowy Regulamin Pracy Dzielnicy, Okręgu i Gniazda na podstawie uchwały Rady Związku Towarzystw Gimnastycznych „Sokół” w Polsce, a dokument ten zezwalał na oficjalne tworzenie oddziałów i referatów sportowych oraz powoływanie komisji sportowo-dyscyplinarnych w strukturach organizacyjnych „Sokoła”<sup>1018</sup>.

---

<sup>1012</sup> W 1932 r. naczelnikiem w okręgu był Edmund Rutkowski, a kierownikiem sekcji był Ludwik Strużyk. Później zastąpił go Telesfor Weselik. Funkcję skarbnika pełnił Antoni Wolny. W sekcji lekkoatletycznej zarejestrowanych było blisko 100 członków, zob. „Sokół” 1932, nr 3, s. 6; zob. także: „Sokół” 1932 nr 5, s. 6.

<sup>1013</sup> H. Kmiecik (1960), dz. cyt., s. 29; zob. także: J. Koczyński (1981), dz. cyt., s. 21–23.

<sup>1014</sup> Funkcje zastępców nowego naczelnika delegacji powierzyli Stanisławowi Chałupce i Romanowi Opończewskiemu, stanowisko sekretarza przyjął Władysław Krasicki, a jego zastępcą został Alfred Rządziejewicz. Na czele wyodrębnionej sekcji gier sportowych stanął Nikodem Godera, a funkcję inspektora wszystkich sekcji sportowych zgrupowanych w tzw. Wydziale Technicznym objął dotychczasowy naczelnik Edmund Rutkowski. Władze naczelne związku określiły także wygląd nowych strojów ćwiczebnych do gier sportowych i innych dyscyplin dla dziewcząt i chłopców reprezentujących gniazdo, okręg i dzielnicę, zob. „Sokół” 1934, nr 3, s. 4–5; zob. także: „Sokół” 1934, nr 5, s. 3; zob. też: „Przewodnik Gimnastyczny Sokół” 1935, nr 5, s. 79–80.

<sup>1015</sup> „Przewodnik Gimnastyczny Sokół” 1935, nr 12, s. 196–197, 205–206.

<sup>1016</sup> „Przewodnik Gimnastyczny Sokół” 1936, nr 1, s. 7.

<sup>1017</sup> „Przewodnik Gimnastyczny Sokół” 1939, nr 3, s. 68; zob. także: „Przewodnik Gimnastyczny Sokół” nr 4, s. 101.

<sup>1018</sup> „Przewodnik Gimnastyczny Sokół” 1939, nr 3, s. 65.

Na początku lat trzydziestych drużyny szczypiorniaka zaczęły powstawać w klubach i stowarzyszeniach sportowych działających na terenie Łodzi. Zarząd Łódzkiego Okręgowego Związku Gier Sportowych po konsultacji z Wydziałem Gier i Dyscypliny Polskiego Związku Gier Sportowych postanowił bowiem przeprowadzić w 1931 r. rozgrywki kwalifikacyjne, których wyniki pozwoliłyby na skompletowanie zespołów do rozgrywek w lokalnej A-klasie i rozegranie oficjalnych mistrzostw okręgu, gdyż w myśl regulaminu związkowego tylko zwycięzca tego typu rywalizacji mógł startować później w zawodach o mistrzostwo Polski<sup>1019</sup>. Kalendarz rozgrywek przewidywał ich rozpoczęcie jesienią 1931 r. Na podstawie zgłoszeń dokonanych przez przedstawicieli łódzkich klubów sportowych w rozgrywkach wystartować miały zespoły: **Harcerskiego Klubu Sportowego, Łódzkiego Klubu Sportowego, Żydowskiego Stowarzyszenia Gimnastyczno-Sportowego „Hakoach”, Stowarzyszenia Sportowego „Triumph”, Żydowskiego Klubu Sportowego „Makabi” i Związku Młodzieży Polskiej**<sup>1020</sup> (po terminie zgłosiła się drużyna **Żydowskiego Stowarzyszenia Sportowego „Stern”** i nie została dopuszczona)<sup>1021</sup>. Wydział Spraw Sędziowskich Łódzkiego Okręgowego Związku Gier Sportowych zarządził nawet zebranie sędziów celem omówienia przepisów szczypiorniaka<sup>1022</sup>, ale Wydział Gier i Dyscypliny Łódzkiego Okręgowego Związku Gier Sportowych zrezygnował ostatecznie z przeprowadzenia rozgrywek, motywując swoją decyzję złą pogodą, brakiem dogodnych terminów (mecze miały być rozgrywane w dni powszednie, bowiem ci sami gracze uprawiali inne gry sportowe) oraz brakiem większej liczby odpowiednich boisk<sup>1023</sup>. Pierwsze mistrzostwa okręgu łódzkiego w szczypiorniaka rozegrano w Łodzi w 1932 r., a zwycięzcą okazał się zespół miejscowego Łódzkiego Klubu Sportowego. Drużyna wzięła potem udział w mistrzostwach Polski w tej dyscyplinie sportowej, jednak Polski Związek Gier Sportowych anulował wyniki zmagania wobec zaistnienia wielu nieporozumień dotyczących interpretacji przepisów i niedociągnięć organizacyjnych (Okręgowy Związek Gier Sportowych w Poznaniu, który był gospodarzem imprezy nie przesłał

---

<sup>1019</sup> APŁ, dz. cyt., sygn. 8, Posiedzenia WGiD ŁOZGS. *Protokół nr 4 z 9.03.1931 r.*; zob. także: APŁ, dz. cyt., sygn. 6, Posiedzenia zarządu ŁOZGS. *Komunikat nr 5 z 31.03.1931 r.*; zob. też: APŁ, dz. cyt., sygn. 48, *Sprawy różne 1930–1931. Program mistrzostw Polski w grach sportowych na rok 1931.*

<sup>1020</sup> APŁ, dz. cyt., sygn. 14, dz. cyt., *Komunikat nr 15 z 30.01.1931*; zob. także: APŁ, dz. cyt., sygn. 50, *Korespondencja ŁOZGS 1932–1933. Zgłoszenia drużyn do rozgrywek okręgowych.*

<sup>1021</sup> *Komunikat nr 53 WGiD ŁOZGS*, „Kurier Łódzki” 1931, 5 października, nr 272, s. 7.

<sup>1022</sup> *Komunikat nr 33 WSS ŁOZGS*, „Kurier Łódzki” 1931, 30 września, nr 267, s. 4.

<sup>1023</sup> APŁ, dz. cyt., sygn. 9, *Protokoły zebrań zarządu ŁOZGS 1931–1936. Protokół nr 13 z 27.10.1931.*

protokołów meczowych)<sup>1024</sup>. Członkowie **Łódzkiego Klubu Sportowego** należeli do prekursorów szczypiorniaka w Łodzi. Po raz pierwszy rozegrali mecz w maju 1925 r. w ramach przeprowadzonych wewnętrznych zawodów lekkoatletycznych<sup>1025</sup>. Międzyklubowe zawody zainaugurowano w Łodzi w sierpniu 1925 r. spotkaniem z drużyną żydowskiego „Haokah” (był to przedmecz spotkania w piłkę nożną między zespołami „Haokah” Graz i ŁKS Łódź)<sup>1026</sup>. Pod koniec września 1925 r. mecz piłki ręcznej (szczypiorniaka) rozegrały natomiast drużyny złożone z członków Stowarzyszenia Sportowego „Union” i Łódzkiego Towarzystwa Gimnastyczno-Sportowego, które należały do grupy organizacji sportowych niemieckiej mniejszości narodowej działających na terenie miasta (zawody zorganizował Łódzki Okręgowy Związek Lekkiej Atletyki w ramach Tygodnia Polskiego Policjanta staraniem VI Komisariatu Policji Państwowej w Łodzi)<sup>1027</sup>.

Historia Łódzkiego Klubu Sportowego (ŁKS) zaczęła się w 1908 r. Początkowo stowarzyszenie skupiało jedynie zwolenników piłki nożnej. Z czasem pojawili się lekkoatleci, a stały wzrost liczby członków klubu zmusił zarząd do budowy własnego stadionu sportowego<sup>1028</sup>. Po odzyskaniu przez Polskę niepodległości (1918) ŁKS stał

---

<sup>1024</sup> APŁ, dz. cyt., sygn. 15, dz. cyt., *Komunikat nr 10 zarządu PZGS z 17.11.1932 r.*; zob. także: *Spójrz na tabele*, „Echo” 1932, 11 czerwca, nr 160, s. 5; zob. też: *Obecny stan gier sportowych w Łodzi*, „Echo” 1932, 11 lipca, nr 190, s. 5; zob. również: *Szczypiorniak – bezpieczny sport, który wymaga dużej zręczności. Najgroźniejszy rywal piłki nożnej*, „Echo” 1932, 9 października, nr 279, s. 5.

<sup>1025</sup> *Zawody lekkoatletyczne ŁKS-u*, „Ekspres Ilustrowany Wieczorny” 1925, 11 maja, nr 109, s. 7.

<sup>1026</sup> *Haokah Graz w Łodzi*, „Ekspres Ilustrowany Wieczorny” 1925, 21 sierpnia, nr 193, s. 6–7.

<sup>1027</sup> *Zawody sportowe Łódzkiego Związku Lekkoatletycznego*, „Ekspres Ilustrowany Wieczorny” 1925, 29 września, nr 222, s. 7.

<sup>1028</sup> Inicjatorami powstania Łódzkiego Klubu Sportowego byli Arnold Heiman, Jerzy Hirsberg i Henryk Lubawski, którzy po powrocie z zagranicy postanowili założyć klub sportowy zrzeszający młodych ludzi grających w piłkę nożną. Nadali stowarzyszeniu nazwę „Łodzianka” i zaproponowali białe stroje reprezentacyjne. Nieco później opracowano statut, w którym umieszczono jednak nazwę ŁKS, a kolory białe i czerwony stanowić miały barwy reprezentacyjne. Działania te zakwestionowały władze carskie, zmuszając działaczy do zmiany kolorystyki strojów na biało-czarną. Tym samym statut został zatwierdzony dopiero w 1909 r. w kancelarii Gubernatorstwa w Piotrkowie Trybunalskim. Pierwszym prezesem ŁKS został w 1909 r. Ryszard Winter. W zarządzie znaleźli się także inicjatorzy powstania klubu: Arnold Heiman, Jerzy Hirsberg i Henryk Lubawski oraz Jerzy Montag, Zenon Sienkiewicz i Jan Szwarz. Działalność statutowa finansowana była z różnych źródeł. Organizowano zabawy, rauty, koncerty (często były to również fundusze prywatne członków zarządu). W 1912 r. piłkarze nożni wspierani przez studentów powracających do Łodzi z zagranicy zdobyli mistrzostwo miasta, grając pod nazwą „Łodzer Fussball Verband”. Działalność rozpoczęła również samodzielna męska sekcja lekkoatletyczna. Stały wzrost liczby chętnych do wstępowania w szeregi ŁKS zmusił władze klubu do budowy własnego boiska sportowego (początkowo wynajmowano obiekty na terenie Łodzi). Dzięki staraniom ówczesnego prezesa klubu Wacława Taubwurcla (1910–1923) i dyrektora Spółki Akcyjnej „I. K. Poznański” Thomasa Williama Horrocksa (później został członkiem zarządu ŁKS) przedsiębiorstwo przekazało działaczom bezpłatnie teren pod budowę stadionu przy ul. Srebrzyńskiej w Łodzi, a uroczyste otwarcie obiektu zostało dokonane 16 maja 1912 r. Z tej okazji odbyły się także pierwsze międzyklubowe zawody lekkoatletyczne, zob. A. Heiman (red.), *Łódzki Klub Sportowy 1908–1933*, Łódź 1933, s. 9–18; zob. także: *Wiwat ŁKS. Nowy jubilat. 25 lat pionierskiej działalności*, „Przegląd Sportowy” 1933, 18 października, nr 83, s. 5; zob. też: J. Hałys (1986), dz. cyt., s. 836.

się klubem wielosekcyjnym i widoczny rozwój organizacyjny przyczynił się ponownie do budowy nowego stadionu sportowego wraz z obiektami towarzyszącymi<sup>1029</sup>. Rosnąca popularność gier sportowych w kraju stała się inspiracją również dla działaczy ŁKS do zorganizowania sekcji dla zwolenników tego rodzaju dyscyplin sportowych. Za zgodą zarządu i nowego prezesa Heliodora Konopki (1925–1929) kierownik sekcji lekkoatletycznej Alfons Joss powołał na przełomie 1928/1929 r. podsekcję gier sportowych, stawiając na jej czele działacza Klaudiusza Lityńskiego, któremu w pracy organizacyjnej pomagali działacze klubowi i zawodnik Czesław Rębowski oraz por. Paweł Woskowicz<sup>1030</sup>. Drużynę szczypiorniaka, która w 1932 r. dotarła do finału mistrzostw Polski, tworzyli zawodnicy uprawiający również koszykówkę, siatkówkę i lekką atletykę. W grupie tej byli: Waclaw Wróblewski, Józef Moskal, Samuel Laufer, Waclaw Pegz, Władysław Pegz, Józef Janyst, Stanisław Wencel, Tadeusz Klimczak, Alojzy Welnic, Paweł Linke, Wilhelm Krauze, Mieczysław Ałaszewski, Frymarkiewicz, Roman Chłodziński, Stefan Olczak, Władysław Załęski, Włodzimierz Pęski i W. Weigt, a dodatkowo wspomagali ich bokserzy: Henryk Klimczak, Adam Seweryniak i Józef Pisarski<sup>1031</sup>. W 1933 r. pojawiły się problemy finansowe w klubie i uniemożliwiły szczypiornistom udział w kwalifikacjach do mistrzostw Polski. Kilku graczy opuściło szeregi ŁKS, przenosząc się do innych klubów sportowych działających na terenie Łodzi. Zmiany zaszły także w strukturach organizacyjnych stowarzyszenia. Kierownika sekcji gier sportowych Kazimierza Wardęszkiewicza zastąpił W. Weigt, Klaudiusz Lityński został sekretarzem, funkcję gospodarza przejął A. Welnic, a zarząd klubu rozpoczął pracę pod przewodnictwem prezesa płk.

---

<sup>1029</sup> W 1922 r. reaktywowana została działalność męskiej sekcji lekkoatletycznej, a w 1924 r. powołana została żeńska sekcja lekkoatletyczna. Przedstawiciele jednej i drugiej sekcji startowali w zawodach w okręgu i ogólnopolskich. W 1925 r. powstała sekcja kolarska i tenisa stołowego (ping-ponga). Widoczny rozwój organizacyjny klubu stał się impulsem dla działaczy do budowy nowych obiektów sportowych, a na wniosek ówczesnego prezydenta Łodzi Aleksiego Rzewskiego (1885–1939) władze miasta przyznały ŁKS teren na Polesiu Konstantynowskim pod budowę nowego stadionu sportowego. W czerwcu 1924 r. podczas meczu piłki nożnej Polska – Turcja dokonano uroczystego otwarcia boiska, obok którego wybudowano bieżnię lekkoatletyczną, trybuny i korty tenisowe, a później basen pływacki, strzelnicę oraz naturalne lodowisko. W 1927 r. drużyna piłki nożnej awansowała natomiast do rozgrywek tzw. Ligi Państwowej, w której grała nieprzerwanie do 1938 r., zob. A. Heiman (1933), dz. cyt., s. 22–29, 55–64; zob. także: A. Heiman (red.), *Jednodniówka Jubileuszowa Łódzkiego Klubu Sportowego 1908–1924*, s. 96–98; zob. też: J. Hałys (1984), dz. cyt., s. 837.

<sup>1030</sup> W 1923 r. prezesem zarządu ŁKS został Julian Woźniak, a członkowie klubu zorganizowali drużyny, które po raz pierwszy rozegrały mecze siatkówki i koszykówki z zespołami szkolnymi i klubowymi na terenie Łodzi (ŁKS reprezentował wtedy między innymi piłkarz Mieczysław Ałaszewski oraz lekkoatleci: Czesław Rębowski, Michał Gazicki, Tadeusz Maciaszczyk, Nakielski i W. Weigt), zob. A. Heiman (1933), dz. cyt., s. 42.

<sup>1031</sup> Tamże, s. 43–47.

Eugeniusza Chilarskiego<sup>1032</sup>. W 1934 r. prezesem zarządu ŁKS został Józef Wolczyński (1880–1954), dyrektor naczelny Zakładów Włókienniczych I. K. Poznański w Łodzi, a Wydział Gier i Dyscypliny Polskiego Związku Gier Sportowych przyznał organizację mistrzostw Polski w szczypiorniaku Łódzkiemu Okręgowemu Związkowi Gier Sportowych. W mistrzostwach okręgu drużyna ŁKS musiała jednak ustąpić pola zespołowi miejscowego Klubu Pracowników „Zjednoczone”. Jednak już w 1935 r. zawodnicy ŁKS ponownie uczestniczyli w turnieju finałowym o mistrzostwo Polski w szczypiorniaku. W trakcie zawodów rozgrywanych w Warszawie zajęli ostatecznie 5 miejsce w stawce ośmiu drużyn, pokonując w decydującym spotkaniu zespół „Makabi” Kraków 6:1<sup>1033</sup>. W 1936 r. drużyna ŁKS uczestniczyła w turnieju finałowym, który odbył się w Katowicach, ale tym razem łodzianie uplasowali się na 4 miejscu, przegrywając finałowy pojedynek z drużyną KS KPW Poznań 4:6. Niestety w 1937 r. problemy natury ekonomicznej po raz kolejny uniemożliwiły start drużyny ŁKS w finale mistrzostw Polski w szczypiorniaku, który rozgrywany był tym razem we Lwowie<sup>1034</sup>. Szansa na zdobycie medalu pojawiła się po raz kolejny w 1938 r. w czasie mistrzostw przeprowadzonych w Krakowie. Łodzianie najpierw zremisowali w pierwszym spotkaniu z zespołem KS KPW Poznań 8:8 (co wywołało u zawodników i działaczy optymizm, a poznaniacy ostatecznie zdobyli mistrzostwo Polski), ale w następnych meczach przegrali kolejno z drużynami AZS Warszawa (9:10) oraz „Cracovią” Kraków (5:10) i ostatecznie po raz drugi w historii klubu zajęli 4 miejsce w finale mistrzostw Polski. Po zakończeniu zawodów doceniona została dobra postawa na boisku Władysława Załęskiego oraz Erwina Gruberta i zostali powołani do reprezentacji Polski, która miała wziąć udział w pierwszych mistrzostwach świata w jedenastoosobowej piłce ręcznej mężczyzn organizowanych w Niemczech, ale ostatecznie na turniej pojechał tylko Erwin Grubert<sup>1035</sup>.

---

<sup>1032</sup> W zarządzie klubu zasiadli obok prezesa: Z. Krachulec, inż. Z. Rau, H. Konopka, Ludwik Szumlewski, ppłk. F. Harasimowicz, inż. S. Kowalski, Z. Skibicki, P. Goliński, J. Pfeifer, F. Feja, Z. Lange, S. Rogacki i K. Wardęszkiewicz; zob. tamże, s. 10.

<sup>1033</sup> *Trzy dni pod znakiem szczypiorniaka*, „Przegląd Sportowy” 1935, 21 października, nr 114, s. 3.

<sup>1034</sup> W zespole łódzkim występowali wtedy: Władysław Załęski, Waclaw Kowalczyk, Paweł Grubert, Erwin Grubert, Paweł Koch, Jan Kosmala, Witold Bujnowicz, Lothar Jakobi, Czesław Raczyński, Bronisław Zieliński i Zbigniew Fiszer, zob. M. Goss, W. Filipiak, B. L. Szmel, *100 lat ŁKS. Dzieje klubu 1908–2008*, Łódź 2008, s. 283.

<sup>1035</sup> Tamże; zob. także: APŁ, dz. cyt., sygn. 39, dz. cyt., *Zgłoszenie drużyny ŁKS Łódź do mistrzostw Polski w szczypiorniaku*, Ldz. 530/38 z dnia 5.06.1938 r.; Obok dwóch wspomnianych zawodników w zespole ŁKS występowali również: Kazimierz Rogalski, Bronisław Zieliński, Waclaw Kowalczyk, Eugeniusz Pigłowski, Paweł Koch, Witold Bujnowicz, Jan Kosmala (ps. Witek), Czesław Raczyński, Zbigniew Amanowicz, Kazimierz Zajączkowski, Lothar Jakobi, Zbigniew Fiszer, Janusz Miller, Józef Graczyk, Henryk Janiszewski i Mieczysław Grabowski.

W 1939 r. finałowe zawody o mistrzostwo Polski w szczypiorniaka ponownie rozegrano w Łodzi. Decyzja władz Polskiego Związku Piłki Ręcznej była efektem dobrej organizacji pracy zarządu okręgu pod przewodnictwem dr. Albina Grabowskiego oraz działaczy ŁKS Klaudiusza Lityńskiego i Jana Noskiewicza<sup>1036</sup>. Tym razem łódzcy szczypiorniści nie mieli sobie równych i w pokonanym polu pozostawili zespoły „Pogoni” Katowice, AZS Warszawa i AZS Lwów. Łodzianie, wygrywając wszystkie spotkania, zapewnili sobie w końcu upragniony tytuł mistrza Polski w szczypiorniaku, a reporter „Kurier Łódzki”, który obserwował zawody, odnotował: „że dopisała organizacja, dopisała pogoda, ale nie dopisała publiczność, która nie doceniała jeszcze piękna szczypiorniaka, a mistrzostwa były godne obejrzenia”<sup>1037</sup>. Dobra forma sportowa zawodników ŁKS została już wcześniej doceniona przez Zygmunta Nowaka, kapitana sportowego Polskiego Związku Piłki Ręcznej i Klaudiusza Lityńskiego, kapitana sportowego okręgu łódzkiego. Tuż przed mistrzostwami Polski Erwin Grubert został bowiem powołany do reprezentacji naszego kraju na mecz z Węgrami, który odbył się 3 czerwca 1939 r. w Warszawie (Polska jednak uległa przeciwnikom 12:16)<sup>1038</sup>, a kilku innych zawodników znalazło się w reprezentacji okręgu łódzkiego na mecz z drużyną Budapesztu, który odbył się w Łodzi 4 czerwca 1939 r. (uzyskano wynik remisowy 11:11, choć zawodnicy ŁKS w tym samym dniu rozgrywali towarzyskie spotkanie w koszykówkę z drużyną KS KPW Poznań w ramach jubileuszu 30-lecia swojego klubu)<sup>1039</sup>. Witold Bujnowicz znalazł się natomiast w kadrze narodowej na mecz ze Szwedami, który odbył się 18 czerwca 1939 r. w Katowicach (zawodnik ŁKS należał do wyróżniających się graczy i zdobył 2 bramki w spotkaniu wygranym przez Polskę 8:6)<sup>1040</sup>. Już pod koniec lipca 1939 r. drużyna mistrzów Polski została jednak praktycznie zdekompletowana, bowiem Tadeusz Styczyński, Waław Kowalczyk, Czesław Raczyński i Kazimierz Zajączkowski otrzymali powołania do odbycia zasadniczej służby wojskowej, a Witold Bujnowicz, Zbigniew Amanowicz i Józef Graczyk zwrócili się do władz klubu z prośbą o zwolnienie, ponieważ zamierzali

---

<sup>1036</sup> APŁ, dz. cit., sygn. 55, Wydział Spraw Sędziowskich ŁOZGS 1934–1935/1935–1938. *Pismo zarządu PZPR z 14 stycznia 1939 r.* L.dz. 306/39.

<sup>1037</sup> M. Goss, W. Filipiak, B. L. Szmel (2008), dz. cyt., s. 284; Gospodarze pod wodzą Klaudiusza Lityńskiego wystąpili w tych zawodach w składzie: Tadeusz Styczyński, Waław Kowalczyk, Bronisław Zieliński, Czesław Raczyński, Paweł Koch, Kazimierz Zajączkowski, Zbigniew Amanowicz, Erwin Grubert, Jan Kosmala, Witold Bujnowicz, Janusz Miller, Emil Retz, Józef Graczyk i Władysław Załęski.

<sup>1038</sup> *Ostatnie wiadomości sportowe*, „Echo” 1939, 4 czerwca, nr 153, s. 2; zob. także: *Polska – Węgry*, 3 czerwca. *Ciężka przeprawa piłkarzy ręcznych*, „Przegląd Sportowy” 1939, 2 czerwca, nr 44, s. 2.

<sup>1039</sup> „Przegląd Sportowy” 1939, 2 czerwca, nr 44, dz. cyt., s. 2.

<sup>1040</sup> *Nareszcie zwycięstwo. Szczypiorniści biją Szwecję*, „Przegląd Sportowy” 1939, 19 czerwca, nr 49, s. 6.



przenieść się do Warszawy i wstąpić do jednego ze stołecznych klubów sportowych (w grę wchodził AZS lub „Polonia”)<sup>1041</sup>.

Do czołowych zespołów szczypiorniaka w Łodzi zaliczano również drużynę reprezentującą **Klub Pracowników „Zjednoczone”**, który powstał 14 lipca 1928 r. przy Zjednoczonych Zakładach Włókienniczych Karola Scheiblera i Ludwika Grohmana<sup>1042</sup>. Sekcja gier sportowych istniała w zakładach już w 1927 r. w ramach tzw. Komisji Tymczasowej, ale KP „Zjednoczone” formalną działalność na polu kultury fizycznej rozpoczął dopiero 21 września 1928 r. po zatwierdzeniu statutu<sup>1043</sup>. Sekcja gier sportowych KP „Zjednoczone” była członkiem Łódzkiego Okręgowego Związku Gier Sportowych i Polskiego Związku Gier Sportowych. Zorganizowana została przez Henryka Skrobiszewskiego i Eugeniusza Reznera. Roczna dotacja na działalność statutową przyznawana była przez Radę Nadzorczą na podstawie wykazywanych działań organizacyjnych i osiągniętych wyników sportowych. Szczypiorniści KP „Zjednoczone” brali udział w mistrzostwach okręgu od pierwszej edycji przeprowadzonej w 1932 r. W kolejnym sezonie w 1933 r. zdobyli mistrzostwo A-klasy, pokonując faworyzowaną drużynę ŁKS 4:3 i 5:0. Sukces ten dał im prawo gry w turnieju finałowym o mistrzostwo Polski w szczypiorniaka, ale ostatecznie zespół uplasował się na ostatnim czwartym miejscu. W 1934 r. drużyna KP „Zjednoczone” ponownie zdobyła mistrzostwo A-klasy w okręgu łódzkim i po raz drugi z rzędu wystąpiła w turnieju finałowym mistrzostw Polski w szczypiorniaku. Zawody tym razem rozgrywane były w Łodzi i gospodarze postarali się o sporą niespodziankę, zajmując ostatecznie trzecie miejsce<sup>1044</sup>. W drugiej połowie lat trzydziestych zaczął się

---

<sup>1041</sup> *Straty ŁKS*, „Przegląd Sportowy” 1939, 27 lipca, nr 60, s. 5.

<sup>1042</sup> W fabryce już w 1922 r. powstało Koło Miłośników Sportu, a w 1927 r. zorganizowano tam tzw. Komisję Tymczasową, której członkowie mieli propagować sport wśród załogi. Na czele nowego stowarzyszenia, które zorganizowano z inicjatywy przedstawicieli łódzkiego Okręgowego Urzędu Wychowania Fizycznego i Przysposobienia Wojskowego stanął prezes Tadeusz Kokeli, a w zarządzie znaleźli się: Aleksander Kordasz (przewodniczący rady pracowników), Mieczysław Solecki, inż. Bronisław Kroh, inż. Julian Brzozowski, inż. Teodor Wagner oraz Snak i Klepsz, którzy byli przedstawicielami robotniczej części załogi. Protektorem klubu był Ludwik Grohman, a obok sekcji sportowych w ramach klubu funkcjonowała również biblioteka, teatr robotniczy i orkiestra zakładowa, zob. A. Bogusz, *Fabryczne kluby sportowe Łodzi*, Łódź 1993, s. 18.

<sup>1043</sup> Tamże; W pierwszym roku funkcjonowania klubu działacze skoncentrowali się na organizacji kolejnych sekcji (piłkarskiej, lekkoatletycznej, kolarskiej i szermierczej) i budowie właściwych boisk do gier sportowych oraz kręgielni i ogródka gimnastycznego. Wyposażono również salę gimnastyczną.

<sup>1044</sup> Tamże, s. 27–28; zob. także: APL, dz. cyt., sygn. 27, ŁOZGS – Komunikaty WGiD 1934–1936. *Komunikat nr 64 z 20.12.1934*; zob. też: *Jutro początek mistrzostw w Szczypiorniaka*, „Ekspres Ilustrowany Wieczorny” 1934, 5 października, nr 276, s. 7; W tym okresie w zespole szczypiorniaka KP „Zjednoczone” występowali: Cz. Pijanowski, J. Reichelt, Cz. Sochnacki, E. Kubiak, K. Fiszer, Z. Starosta, E. Reichelt, E. Retz, A. Kunocyn, E. Zibart i S. Nowakowski, a graczami rezerwowymi byli: S. Bartnicki, A. Wagnowski, L. Radke, L. Bystry i B. Pruchnicki.

obniżać poziom sportowy graczy, bowiem coraz bardziej odczuwalny był brak własnego boiska (stadionu). Część zawodników, którzy uprawiali także inne gry sportowe (koszykówkę i siatkówkę), zaczęła odbywać zasadniczą służbę wojskową, natomiast E. Retz i K. Fiszer zmienili barwy klubowe (przeszli do ŁKS). Niemniej duża grupa graczy KP „Zjednoczone” (E. Kowaliński, J. Reichelt, E. Stanikowski, W. Uznański, S. Defiński) powoływana była przez kapitana sportowego okręgu łódzkiego Klaudiusza Lityńskiego do reprezentacji Łodzi na doroczne mecze w szczypiorniaka z reprezentacją Warszawy<sup>1045</sup>. Zarząd firmy, doceniając rolę klubu sportowego w propagowaniu kultury fizycznej wśród załogi i jednocześnie w promowaniu zakładu, przekazał działaczom już w 1933 r. fabryczne tereny pod budowę stadionu sportowego. Ostatecznie po kilku latach prac związanych z urządzeniem obiektu 11 września 1938 r. dokonano uroczystego otwarcia, a w programie był między innymi mecz żeńskiego szczypiorniaka między zespołem KP „Zjednoczone” i drużyną „Warty” Poznań<sup>1046</sup>. Działalnością statutową KP „Zjednoczone” do 1 września 1939 r. kierował zarząd z niewielkimi zmianami w składzie pod przewodnictwem prezesa Tadeusza Kokeli<sup>1047</sup>.

Innym fabrycznym stowarzyszeniem sportowym, które w swoich strukturach organizacyjnych posiadało sekcję gier sportowych i drużynę szczypiorniaka był **klub sportowy działający przy Zakładach Fabrycznych Spółki Akcyjnej Wyrobów Bawelnianych w Łodzi Izaaka Karola Poznańskiego (IKP)**. Statut IKP zatwierdzono w Urzędzie Wojewódzkim w Łodzi 5 września 1930 r. Pracą szkoleniową w zakresie gier sportowych zajmował się instruktor i sędzia oraz członek struktur organizacyjnych w okręgu łódzkim sierżant Wojska Polskiego Franciszek Łuchniak, a boisko sportowe mieściło się na przyfabrycznych terenach przekazanych klubowi przez dyrekcję zakładów<sup>1048</sup>. Szcypiorniści IKP już w 1934 r. uplasowali się na drugim miejscu

---

<sup>1045</sup> A. Bogusz (1993), dz. cyt., s. 29; zob. także: *Trójmecz Warszawa – Łódź w hazenie, szczypiorniaku i zapasach*, „Przegląd Sportowy” 1936, 24 września, nr 82, s. 2; zob. też: *Łódź bije Warszawę w grach zespołowych*, „Przegląd Sportowy” 1937, 27 września, nr 77, s. 5; *Łódzka reprezentacja szczypiorniaka*, „Przegląd Sportowy” 1937, 30 września, nr 78, s. 3.

<sup>1046</sup> A. Bogusz (1993), dz. cyt., s. 47.

<sup>1047</sup> Tamże, s. 48; Funkcję wiceprezesa sprawował Tomasz Wilkowski, przewodniczącym zarządu był Mieczysław Solecki, wiceprzewodniczącym zarządu był Aleksander Kordasz, sekretarzem Henryk Wianowski, skarbnikiem Zygmunt Nawrocki, kapitanem sportowym Aleksy Sochacki, gospodarzem Stefan Cichocki, a członkowie zarządu byli: Kazimierz Jarzębiński, Karol Smarzewski, Marian Gołębiowski, Antoni Kręplewicz, Władysław Cieślak oraz Irena Kordaszowa.

<sup>1048</sup> Tamże, s. 49; Tradycje krzewienia różnorodnych dyscyplin sportowych wśród pracowników fabryki sięgały 1927 r., kiedy za pośrednictwem instruktorów oddelegowanych przez Okręgowy Urząd Wychowania Fizycznego i Przeposobienia Wojskowego zorganizowano w zakładach Ośrodek Wychowania Fizycznego. W grudniu 1928 r. został on przekształcony w Klub Sportowy IKP, a pierwszy

w mistrzostwach okręgu łódzkiego, ulegając drużynie KP „Zjednoczone” w dodatkowym spotkaniu (zespoły miały taką samą liczbę zdobytych punktów w tabeli końcowej, bowiem w bezpośrednich starciach obie drużyny wygrały tylko po jednym meczu, a w takim przypadku regulamin rozgrywek przewidywał kolejne zawody)<sup>1049</sup>. W 1935 r. zespół IKP wygrał rywalizację w okręgu i awansował do turnieju finałowego mistrzostw Polski, który rozegrany był w Warszawie<sup>1050</sup>. W końcowym rozrachunku drużyna IKP zajęła jednak ostatnie ósme miejsce, nie stawiając się na mecz z AZS Lwów na znak protestu wobec uznania przez sędziego kontrowersyjnie zdobytej bramki w ich ocenie w meczu z KS „Chorzów” (łodzianie przegrali bowiem 5:6 w ostatniej minucie gry)<sup>1051</sup>. Niestety po powrocie do Łodzi właściciele klubu potraktowali nagannie zachowanie swoich graczy i pozbawili ich zarobków za okres udziału w mistrzostwach Polski. Decyzja ta spotkała się jednak z ostrym protestem szczypiornistów, którzy zawiesili na pewien czas treningi<sup>1052</sup>. W 1936 r. zespół IKP występował w rozgrywkach w okręgu już w nieco zmienionym składzie, a kierownikiem drużyny i zarazem trenerem został Jan Węgierski<sup>1053</sup>. Drużyna trenowała trzy razy w tygodniu, ale problemem był brak odpowiedniego sprzętu sportowego (piłek, obuwia i strojów) i sytuacja ta przyczyniła się w końcu do absencji aż pięciu zawodników w spotkaniu z ŁKS decydującym o mistrzostwie w okręgu, które zakończyło się dla IKP porażką 5:7 i zajęciem ostatecznie drugiego miejsca w tabeli końcowej A-klasy<sup>1054</sup>. W 1937 r. drużynę szczypiornistów IKP tworzyło już tylko jedenastu zawodników i tak skromna grupa powodowała częste problemy

---

zarząd tworzyli: prezes dyr. Józef Wolczyński, wiceprezes dyr. Waław Taubwurcel, wiceprezes dyr. Artur Horrocks oraz członkowie: Marian Sikorski, Józef Remowski, Stefan Kwiatkowski, Leon Matwin, inż. Jan Salm i Ryszard Szymel.

<sup>1049</sup> *Telefonem z Łodzi*, „Przegląd Sportowy” 1934, 6 października, nr 80, s. 4.

<sup>1050</sup> APŁ, dz. cyt., sygn. 27, dz. cyt., *Komunikat nr 37 z 6.10.1935 r.*; zob. także: APŁ, dz. cyt., sygn. 11, *Książka protokołów Komisji Sportowej IKP 1935–1937. Protokół nr 7 z 30.09.1935*; zob. też: *Łódź*, „Przegląd Sportowy” 1935, 3 października, nr 106, s. 4.

<sup>1051</sup> IKP reprezentowali w tych rozgrywkach między innymi tacy zawodnicy, jak: Andrzejewski, Bolesław Owczarek, Wieczorkiewicz, Rybarczyk, Rostalski, Feliks Przygoński, Finke, Dominiak oraz Henryk Chmielewski (bokser, członek łódzkiego TG „Sokół”, który był wicemistrzem i mistrzem Polski, późniejszym olimpijczykiem i mistrzem Europy, zob. *Zacięte walki finałowe*, „Przegląd Sportowy” 1935, 21 października, nr 114, s. 3; zob. także: A. Bogusz, *Sokolstwo łódzkie 1905–1995*, Łódź 1995, s. 124–125.

<sup>1052</sup> APŁ, dz. cyt., sygn. 11, dz. cyt., *Protokół nr 9 z 27.11.1935 r.*

<sup>1053</sup> W drużynie występował wtedy: Piasecki, Michalak, B. Owczarek, Kanwiser, Rybarczyk, Rostalski, Renke, Dominiak, Pipła, Gruszajnikis i H. Chmielewski, a Jan Węgierski został oficjalnie skierowany na kurs instruktorów szczypiorniaka dopiero wiosną 1938 r., zob. „Przegląd Sportowy” 1936, 8 maja, nr 39, s. 3; zob. także: APŁ, dz. cyt., sygn. 39, dz. cyt., *Pismo zarządu IKP z 24.02.1938*, Ldz. 95/38.

<sup>1054</sup> *Łódź 20.09.*, „Przegląd Sportowy” 1936, 21 września, nr 81, s. 5; zob. także: APŁ, dz. cyt., sygn. 11, dz. cyt., *Protokół nr 15 z 23.09.1936 r.*; zob. też: *Protokół nr 19 z 13.11.1936 r.*

z zestawieniem drużyny w okresie mistrzostw w okręgu<sup>1055</sup>. W następnych latach sytuacja nie uległa już znaczącej poprawie i władze klubu postanowiły zgłosić drużynę szczypiorniaka do rozgrywek w okręgu w B-klasie w nowym sezonie, który miał rozpocząć się jesienią 1939 r.<sup>1056</sup>

Zawodnicy IKP powoływani byli również do reprezentacji okręgu łódzkiego. W 1936 r. w meczu szczypiorniaka przeciwko reprezentacji Warszawy wystąpił Bolesław Owczarek, a w 1937 r. w identycznych zawodach (pierwszy mecz rozegrano w Warszawie, a drugi w Łodzi) wystąpili obok niego Dominiak i Wojciech Mielczarek, który *notabene* zdobył 7 bramek w rewanżowym spotkaniu wygranym przez łodzian 9:8<sup>1057</sup>. W 1938 r. żaden z graczy IKP nie znalazł się jednak w reprezentacji okręgu, a w 1939 r. Marian Libuda był jedynie zawodnikiem rezerwowym w meczu rozegranym przeciwko reprezentacji Budapesztu<sup>1058</sup>. W latach 1937–1939 funkcję prezesa zarządu klubu w dalszym ciągu sprawował dyr. Józef Wolczyński, a prezesem honorowym był dyr. Kazimierz Poznański<sup>1059</sup>.

Drużynę szczypiorniaka zorganizowano także na terenie Łodzi w klubie sportowym, który działał w firmie **Widzewska Manufaktura**. Inicjatorem powołania stowarzyszenia sportowego dla robotników i pracowników zakładu był konsul Maks Kon. Zebranie członków założycieli odbyło się 8 kwietnia 1928 r. i wzięli w nim także udział przedstawiciele dyrekcji i pracowników fabryki<sup>1060</sup>. Zebrani wyłonili spośród siebie Komisję Organizacyjną, która ustaliła nazwę klubu (w skrócie WIMA) i barwy.

---

<sup>1055</sup> APŁ, dz. cyt., sygn. 11, dz. cyt., *Protokół nr 9 z 11.05.1937 r.*; zob. także: *Protokół nr 13 z 29.06.1937 r.*; Zespół IKP stanowili w tym okresie: Władysław Próchniewski, Stefan Goldo, Henryk Jagiełło, Wojciech Mielczarek, Stanisław Jerzak, Henryk Głowczyński, Tadeusz Bykowski, Zenon Tygolski, Henryk Skretoszewski, Stanisław Różycki i Marian Libuda.

<sup>1056</sup> APŁ, dz. cyt., sygn. 12, *Protokoły posiedzeń WGiD ŁOZPR–1939. Protokół nr 29 z 3.07.1939 r.*; zob. także: *Protokół nr 24 z 22.05.1939 r.* (dotyczący reorganizacji rozgrywek okręgowych).

<sup>1057</sup> *Łódź bije Warszawę w grach zespołowych*, „Przegląd Sportowy” 1937, 27 września, nr 77, s. 5; zob. także: *Pół na pół dzielą się punktami piłkarze ręczni Warszawy i Łodzi*, „Przegląd Sportowy” 1937, 14 czerwca, nr 47, s. 3; zob. też: *Dwa remisy i jedno zwycięstwo Łodzi nad Warszawą w trójmeczach hazeny, szczypiorniaka i zapasów*, „Przegląd Sportowy” 1936, 21 września, nr 83, s. 4.

<sup>1058</sup> APŁ, dz. cyt., sygn. 64, Odpisy korespondencji własnej ŁOZPR 1938–1939. *Pismo do Pol. Zw. Pił. Ręcz. (skład reprezentacji Łodzi na mecz z reprezentacją Budapesztu)*.

<sup>1059</sup> W zarządzie IKP pracowali także: dyr. Henryk Flejszer (I wiceprezes), dyr. Stanisław Lambrecht (II wiceprezes), Marian Sikorski (przewodniczący Komisji Sportowej), Antoni Tarasiewicz (sekretarz), Eugeniusz Szmidt (skarbnik), Zygmunt Taubwurcel, Lucjan Krzemień, Antoni Gąsioriewicz (gospodarze, którzy opiekowali się sprzętem sportowym i obiektami), Eugeniusz Ejme, Józef Jancz oraz inż. Mieczysław Wolczyński (członkowie). W skład Komisji Rewizyjnej wchodził natomiast: dyr. Jerzy Baetlge (przewodniczący) oraz Stefan Hubner i Józef Kwast (członkowie), zob. A. Bogusz (1993), dz. cyt., s. 58–59.

<sup>1060</sup> Obok konsula Maksa Kona udział w zebraniu wzięli: dyr. Aleksander Stencl, dyr. Maurycy Bossak, prokurent Edmund Grosser, dyr. inż. Adolf Bielszowski, Włodzimierz Wroński, dyr. dr Jerzy Wachs, prokurent Otton Steigert, wicedyrektor Dawid Rabinowicz, inż. Edward Hoffman, Kazimierz Ołędzki, Emil Schmidt, Tadeusz Matysek, Rafał Zaleman, Dawid Samsonowicz, inż. Oskar Fajfl i Ryszard Otto, zob. R. Tylko, *10 lat działalności klubu sportowego „Wima” 1928–1938*, Łódź 1938, s. 3–4.

Zajęto się również budową boiska sportowego przy ulicy Rokicińskiej oraz zaczęto organizować pierwsze sekcje sportowe (piłki nożnej, boksu i lekkiej atletyki). 10 marca 1929 r. zwołano walne zebranie członków klubu, zatwierdzono statut i wybrano zarząd, a prezesem został wspomniany Maks Kon<sup>1061</sup>. Sekcja gier sportowych została zorganizowana wiosną 1929 r. i już na początku następnego roku ogłoszono jej członków do Łódzkiego Okręgowego Związku Gier Sportowych. Drużynę szczypiorniaka sformowano jednak dopiero w 1934 r. Zespół rozpoczął rywalizację w okręgu w B-klasie, zajmując ostatecznie drugie miejsce w tabeli końcowej<sup>1062</sup>. W 1936 r. szczypiorniści WIM-y wygrali natomiast mistrzostwa okręgu łódzkiego i awansowali do rozgrywek A-klasy, a kierownikiem i jednocześnie trenerem drużyny był Zenon Różycki<sup>1063</sup>. W 1937 r. nastąpił dalszy rozwój sekcji gier sportowych, która przyjęła oficjalną nazwę sekcji piłki ręcznej, a w 1938 r. w jej strukturach organizacyjnych zarejestrowanych było 30 zawodników, którzy reprezentowali klub w rozgrywkach szczypiorniaka<sup>1064</sup>. W latach 1938–1939 na czele zarządu klubu sportowego WIMA stało prezydium, któremu przewodził prezes Maks Kon. W stowarzyszeniu działało w tym okresie 14 sekcji, a kapitanem sportowym (trenerem) w sekcji piłki ręcznej był w dalszym ciągu Zenon Różycki<sup>1065</sup>.

---

<sup>1061</sup> Tamże, s. 5–6; Na zastępców prezesa wybrano Maurycego Bossaka oraz Adolfa Bielszowskiego, a funkcję sekretarza delegacji powierzyli Włodzimierzowi Wrońskiemu. Jego zastępcą wybrali Edmunda Grossera i wszyscy oni stanowili tzw. prezydium. Ponadto w zarządzie znaleźli się: Otto Stengert (przewodniczący), Jerzy Wachs (I wiceprzewodniczący), dr inż. Einhorn (II wiceprzewodniczący), Tadeusz Matysek (sekretarz), Kazimierz Olędzki (skarbnik), Stefan Malicki (gospodarz), Aleksander Stencel, Dawid Samsonowicz i Adolf Wekwert (członkowie) oraz ich zastępcy: Julian Kretschmer, Teofil Wojteczak i Rafał Zelaman. Równocześnie powołano kierowników istniejących sekcji, a drużynę piłkarską i bokserską zgłoszono do rozgrywek w okręgu łódzkim.

<sup>1062</sup> APŁ, dz. cyt., sygn. 27, ŁOZGS – komunikaty Wydziału Gier i Dyscypliny 1934–1936. *Komunikat nr 76/1935. Weryfikacja rozgrywek szczypiorniaka kl. B za 1934 r.*

<sup>1063</sup> R. Tylko (1938), dz. cyt., s. 14.

<sup>1064</sup> W grupie tej znaleźli się: Tadeusz Hołyszewski, Janusz Kopczyński (sekretarz sekcji), Samuel Laufer (kierownik sekcji), Zygmunt Grzelak, Jerzy Joss, Zygmunt Waliszewski, Romuald Smolarek, Jan Stobicki, Eugeniusz Jagiełło, Eryk Utz, Mieczysław Matejko (zastępca kierownika sekcji), Tadeusz Macuda (gospodarz sekcji), Tadeusz Natkański, Stefan Jasiak, Władysław Studzianny, Ryszard Geppert, Jan Siuda, Józef Janiszewski, Marian Kacprzak, Ignacy Klamir, Kazimierz Lange, Kazimierz Pipia, Władysław Sokół, Karol Wójcik, Jerzy Matulaucis, Andrzej Chrościelski, Czesław Ksznia, Jan Frenkiel, Bogdan Michalski oraz Zygmunt Smolarek, zob. APŁ, dz. cyt., sygn. 39, dz. cyt., *Imienny spis sekcji piłki ręcznej „Wima” z 7.04.1938 r.*

<sup>1065</sup> W prezydium zasiadali także: I wiceprezes dyr. Maurycy Bossak, II wiceprezes dyr. Adolf Bielszowski, radca prawny Edmund Grosser oraz sekretarz Gerson Zybert. W zarządzie zasiadali natomiast: przewodniczący dyr. Tadeusz Matysek, I wiceprezes Aleksander Stencel, II wiceprezes Edward Sztranc, radca prawny Otto Steigert, sekretarz inż. Aria Czaryski, skarbnik Kazimierz Olędzki i gospodarz Waclaw Kaffanke, a funkcję zastępców członków zarządu pełnili: Roman Lebedziński, Edmund Lubowiecki i Bronisław Wodzisławski. W Komisji Rewizyjnej pracował Arkadiusz Grocholski wraz z Tworogowem i Stefanem Lityńskim, zob. R. Tylko (1938), dz. cyt., s. 30–31; zob. także: APŁ, dz. cyt., sygn. 24, dz. cyt., *Statut Klubu Sportowego Widzewska Manufaktura.*

Szczypiorniak cieszył się również powodzeniem wśród członków łóreckadzkich robotniczych klubów sportowych zrzeszonych w miejscowym **Robotniczym Sportowym Komitecie Okręgowym** (1927). W zarządzie organizacji dominowali dwaj działacze miejscowego oddziału Towarzystwa Uniwersytetu Robotniczego (1923). Byli to Stanisław Loba i Wacław Zatke<sup>1066</sup>. Młodzież skupiona w tym stowarzyszeniu tworzyła najpierw koła sportowe na terenie miasta, a ich członkowie uczestniczyli w różnego rodzaju rozgrywkach. W 1926 r. powstał natomiast **Robotniczy Klub Sportowy Towarzystwa Uniwersytetu Robotniczego** w Łodzi, a na czele władz stanął Jerzy Sadokierski. Początkowo w klubie dominowała piłka nożna, siatkówka oraz koszykówka. Później utworzono sekcję bokserską i kolarską<sup>1067</sup> i dopiero otwarcie własnego stadionu 27 kwietnia 1930 r. przyczyniło się do organizacji drużyny szczypiorniaka, której trzon stanowiła młodzież i uczniowie łódzkich szkół<sup>1068</sup>.

Działacze RKS TUR aktywnie propagowali rozwój piłki ręcznej. Już w styczniu 1930 r. przedstawiciel klubu wziął udział w walnym zebraniu członków Łódzkiego Okręgowego Związku Gier Sportowych<sup>1069</sup>, a w 1931 r. Antoni Markowski reprezentował stowarzyszenie w trakcie zebrania, na którym przyjęto między innymi dezyderat o organizacji pierwszych mistrzostw okręgu w szczypiorniaka (zarząd przyjął definitywnie uchwałę w tej sprawie podczas walnego zebrania przeprowadzonego w 1932 r.)<sup>1070</sup>. Drużyna szczypiorniaka RKS TUR zadebiutowała w A-klasie w pierwszych mistrzostwach okręgu łódzkiego zorganizowanych latem 1932 r.<sup>1071</sup> Młodzi zawodnicy robotniczego klubu sportowego wystartowali także w kolejnych edycjach rozgrywek, stale podnosząc swoje umiejętności sportowe<sup>1072</sup>. Dobra gra szczypiornistów TUR zaowocowała w 1937 r. propozycją rozegrania meczu pokazowego z zespołem ŁKS Łódź, który odbył się jako przedmecz rozgrywek

---

<sup>1066</sup> S. Galica (2012), dz. cyt., s. 24–25.

<sup>1067</sup> W skład zarządu wchodził także: Janusz Korbach-Urbach, Zenon Busiakiewicz i Stanisław Nowakowski, zob. J. Broncel, *Od Robotniczego Klubu Sportowego TUR do Klubu Sportowego „Społem” Łódź 1923–1975*, praca magisterska, WSWF Poznań 1976, s. 9; zob. także: A. Bogusz (2007), dz. cyt., s. 271.

<sup>1068</sup> APL, dz. cyt., sygn. 43, Korespondencja ŁOZGS 1930 r. *Pismo RKS TUR z 24.04.1930*, L.dz. 73/30 w sprawie otwarcia boiska sportowego w dniu 27.04. 1930 r.; zob. także: W. Zatke, *Zarys dziejów Robotniczego Klubu Sportowego TUR w Łodzi 1926–1948*, praca magisterska, AWF Warszawa 1975, s. 50–61.

<sup>1069</sup> APL, dz. cyt., sygn. 1, dz. cyt., *Protokół walnego zebrania ŁOZGS z 26 stycznia 1930 r.*

<sup>1070</sup> Tamże, sygn. 2, dz. cyt., *Protokół walnego zebrania ŁOZGS z 30 stycznia 1932 r.*

<sup>1071</sup> *Gry sportowe w Łodzi*, „Ekspres Ilustrowany Wieczorny” 1932, 6 czerwca, nr 157, s. 7.

<sup>1072</sup> APL, dz. cyt., sygn. 27, dz. cyt., *Komunikat nr 64/1934 r. dotyczący weryfikacji rozgrywek A-klasy w szczypiorniaka*; zob. także: *Komunikat nr 17/1935 dotyczący rozgrywek A-klasy w szczypiorniaka*; zob. też: *Komunikat nr 57/1936 przedstawiający terminarz rozgrywek A-klasy*.

ligowych w piłkę nożną<sup>1073</sup>, natomiast w 1939 r. drużyna RKS TUR rywalizowała już z zespołem ŁKS o prymat w okręgu, ulegając przyszłym mistrzom Polski 4:9, choć do przerwy RKS prowadził 3:2<sup>1074</sup>.

Zawodnicy RKS TUR występowali również w reprezentacji Łodzi. W 1936 r. znalazł się w niej Żurawlew, ale drużyna przegrała mecz z reprezentacją Wiednia rozegrany w Warszawie 1:18<sup>1075</sup>. Żurawlew, a potem Marian Sobczak, Kot i Kurasiński grali także w meczach przeciwko reprezentacji Warszawy, które odbywały się w latach 1936–1938<sup>1076</sup>. Ci sami zawodnicy wzmocnieni bramkarzem Strzelczykiem i obrońcą Bronisławem Skurą stanowili również trzon reprezentacji Łodzi, która zmierzyła się 3 czerwca 1939 r. z reprezentacją Budapesztu, remisując 11:11<sup>1077</sup>. Wiosną 1938 r. walne zebranie członków RKS TUR w Łodzi po raz kolejny wybrało władze stowarzyszenia, a przewodniczącym zarządu został dr Jan Malinowski<sup>1078</sup>, natomiast 5 marca 1939 r. ukonstytuował się ostatni zarząd klubu przed wybuchem II wojny światowej pod przewodnictwem Józefa Potkańskiego<sup>1079</sup>.

Innym łódzkim klubem sportowym, który zrzeszał młodzież i propagował szczypiorniaka był **Harcerski Klub Sportowy**. Genezy stowarzyszenia należy doszukiwać się w postanowieniach Zjazdu Drużynowych Związku Harcerstwa Polskiego (ZHP), który odbył się we Lwowie 1921 r. Obradujący delegaci przyjęli bowiem uchwałę, w której stwierdzili, że sport powinien stanowić ważne ogniwo w procesie wychowania młodzieży pod egidą ZHP. Jednocześnie zalecili propagowanie czynnego uprawiania głównie masowych gier sportowych, takich jak: piłka nożna,

---

<sup>1073</sup> *Szczypiorniak zdobywa boiska Europy*, „Echo” 1937, 2 czerwca, nr 152, s. 5.

<sup>1074</sup> *ŁKS mistrzem Łodzi*, „Przegląd Sportowy” 1939, 15 czerwca, nr 41, s. 4; zob. także: APŁ, dz. cyt., sygn. 55, WSS ŁOZGS 1934–1935/1936–1938, *Pismo do PZPR z 26.12.1938 r. przedstawiające wykaz drużyn uprawnionych do gry w A-klasie w mistrzostwach okręgowych w szczypiorniaka*, L.dz. 26–38/39.

<sup>1075</sup> *Sport w kilku słowach*, „Echo” 1936, 9 czerwca, nr 160, s. 5.

<sup>1076</sup> „Przegląd Sportowy” 1936, 28 września, nr 89, s. 4; zob. także: *Mecz szczypiorniaka Warszawa – Łódź*, „Przegląd Sportowy” 1937, 14 czerwca, nr 47, s. 2; zob. też: *Łódź bije Warszawę w grach zespołowych*, „Przegląd Sportowy” 1937, 28 września, nr 77; *O puchar obu burmistrzów*, „Przegląd Sportowy” 1938, 29 września, nr 79, s. 5.

<sup>1077</sup> APŁ, dz. cyt., sygn. 55, dz. cyt., *Pismo zarządu ŁOZGS do PZPR zawierające wykaz zawodników łódzkich klubów sportowych przewidzianych do gry w reprezentacji okręgu przeciwko reprezentacji Budapesztu*; zob. także: *Budapeszt – Łódź*, „Przegląd Sportowy” 1939, 2 czerwca, nr 44, s. 2; zob. też: W. Okas (1978), dz. cyt., s.19.

<sup>1078</sup> Na pierwszego zastępcę przewodniczącego delegacji wybrali Wacława Zatke. Funkcję drugiego zastępcy powierzyli Władysławowi Jońskiemu, skarbnikiem mianowali Stanisława Dumniaka, a sekretarzem Eugeniusza Kopczyńskiego. Ewidencją graczy zajął się Bronisław Skura, gospodarzem był Marian Sobczak (jego zastępcą Stefan Szymczak). Kronikę prowadził Wiktor Jenzke, natomiast Referatemu Kulturalno-Oświatowemu zarządzał Sergiusz Gricuk, zob. APŁ, dz. cyt., sygn. 39, dz. cyt., *Pismo zarządu RKS TUR do zarządu ŁOZPR z dnia 9 marca 1938 r.*, L.dz. 11/87.

<sup>1079</sup> Funkcję wiceprezesa ponownie przyjął Wacław Zatke, na sekretarza wybrano Henryka Jenzke, natomiast członkami zarządu zostali: Stanisław Kasprzak, Wacław Smólski, Stefan Szymczak i Jan Szymajda, zob. A. Bogusz (2007), dz. cyt., s. 272.

koszykówka, siatkówka, szczypiorniak, palant i dwa ognie<sup>1080</sup>. Harcerski Klub Sportowy powstał w Łodzi w 1922 r. z inicjatywy członków sekcji piłki nożnej działającej w ramach XX Łódzkiej Drużyny Harcerskiej, ale walne zebranie organizacyjne odbyło się dopiero 23 marca 1923 r., a na prezesa wybrano mecenasa Jana Gajewskiego<sup>1081</sup>.

Obok sekcji piłki nożnej w HKS w Łodzi działała sekcja lekkiej atletyki, której członkowie uprawiali również gry sportowe (w 1924 r. powstała także żeńska sekcja lekkoatletyczna). Na początku 1925 r. pojawiły się jednak trudności w finansowaniu klubu, które doprowadziły do zawieszenia jego działalności, ale rolę protektora sekcji sportowych przejął wtedy Harcerski Instytut Wychowania Fizycznego działający przy Komendzie Chorągwi w Łodzi. HKS wznowił działalność pod koniec 1925 r. Zorganizowano walne zebranie, wybrano nowe władze i dokonano zmian w statucie, które umożliwiły ewentualne wstąpienie klubu do Związku Polskich Związków Sportowych<sup>1082</sup>. W 1926 r. prezesem HKS został dr med. mjr Władysław Kuryluk, a wiceprezesem ds. sportowych mianowano Władysława Kościelskiego. Nawiązano również pierwsze kontakty w zakresie gier sportowych z klubami łódzkimi oraz

---

<sup>1080</sup> Realizację uchwały powierzono zarządom harcerskich klubów sportowych istniejących już w niektórych miejscach w kraju (pierwszy Harcerski Klub Sportowy „Czuwaj” powstał w Przemyślu już w 1917 r.). Jednocześnie apelowano do agend terenowych (chorągwi) o zakładanie kolejnych tego typu stowarzyszeń, zob. K. Wais, *Związek Harcerstwa Polskiego w latach 1918–1939. Studia z dziejów organizacji młodzieżowej w II RP*, rozprawa doktorska, Uniwersytet Rzeszowski, Rzeszów 2007, s. 37–39.

<sup>1081</sup> Łódzcy harcerze już wiosną 1921 r. zaprezentowali lokalnej społeczności swoje umiejętności sportowe. W lipcu tego roku reprezentacja Chorągwi wzięła również udział we wspomnianym zlocie we Lwowie, gdzie uczestniczyła w zawodach gier sportowych i piłki nożnej. Działania te stały się impulsem dla druha Zygmunta Zielińskiego, który 19 listopada 1921 r. zorganizował sekcję piłki nożnej w ramach XX Łódzkiej Drużyny Harcerskiej. Kapitanem zespołu piłkarzy został Eugeniusz Stępień, sekretarzem był Stanisław Ryszkowski, skarbnikiem Adam Pietrzak, a członkami zarządu mianowano Wacława Żyżyńskiego i Bolesława Słupeckiego. W lutym 1922 r. drużyna piłkarska została zgłoszona do rozgrywek Łódzkiego Okręgowego Związku Piłki Nożnej (ŁOZPN), a w sierpniu 1922 r. podczas zabrania instruktorów ZHP i sympatyków sportu w Łodzi postanowiono założyć Harcerski Klub Sportowy w Łodzi. Inicjatorami byli dotychczasowi działacze sekcji piłki nożnej (Zygmunt Zieliński, Wacław Żyżyński, Eugeniusz Stępień, Józef Zawisłak, Marian Zrobkiewicz i Stanisław Ryszkowski). Pierwsze walne zebranie członków klubu odbyło się dopiero 23 marca 1923 r. Obok prezesa mecenasa Jana Gajewskiego do zarządu weszli również inicjatorzy powołania stowarzyszenia oraz Mieczysław Helt. Harcerski Klub Sportowy wpisano do rejestru stowarzyszeń w Urzędzie Wojewódzkim w Łodzi 25 września 1923 r., zob. M. Bielecki, *XXV lat Harcerskiego Klubu Sportowego w Łodzi 1923–1949*, Łódź 1990, s. 3–6, 16–17.

<sup>1082</sup> Prezesem został mianowany Apolinary Karnawalski. Jego zastępcą był Marian Zrobkiewicz. Do zarządu weszli także: C. Rytłówna, Mikosiński i Z. Starosta. Delegatem Komendy Chorągwi Żeńskiej była J. Jarnecka, a T. Iwiński reprezentował Komendę Chorągwi Męskiej, natomiast postanowienie o przystąpieniu harcerskich klubów sportowych do Związku Polskich Związków Sportowych przyjęto dopiero w trakcie VIII walnego zjazdu ZHP, który odbył się w Łodzi w dniach 14–15 kwietnia 1928 r., zob. M. Bielecki (1990), dz. cyt., s. 19; zob. także: K. Wais (2007), dz. cyt., s. 40.



z innymi klubami harcerskimi, a także z akademickimi stowarzyszeniami z Warszawy i Poznania (jednak młodzi zawodnicy HKS wyraźnie przegrywali swoje spotkania)<sup>1083</sup>.

Zmiany organizacyjne, jakie dokonały się w polskim sporcie w latach 1927–1928, skutkowały coraz większym zainteresowaniem społecznym także grami sportowymi, takimi jak szczypiorniak i hazena. Działacze powołanego Polskiego Związku Gier Sportowych zaczęli również tworzyć struktury terenowe i tym samym łódzki HKS został włączony do filii zorganizowanej w Łodzi pod koniec 1928 r. Rosnąca popularność gier sportowych wśród młodzieży spowodowała jednak zaniedbanie działalności innych sekcji w klubie, co w konsekwencji przyczyniło się do ich rozwiązania. Problemem dla członków HKS w Łodzi był również brak własnych obiektów sportowych<sup>1084</sup>. W 1929 r. prezesem zarządu HKS Łódź został Szczęsny Połomski. Wybór ten podyktowany był swoistym pragmatyzmem delegatów w trakcie walnego zebrania. Nowy prezes i równocześnie wizytator Kuratorium Okręgu Szkolnego w Łodzi miał bowiem ułatwić korzystanie z obiektów sportowych zlokalizowanych w łódzkich szkołach. Sytuacja klubu uległa diametralnej zmianie dopiero w 1932 r., kiedy prezesem zarządu został wybrany dr Albin Grabowski, który dość szybko uzyskał bezpłatnie plac pod budowę kompleksu boisk sportowych przy ul. Piotrkowskiej 178/180 od łódzkiego przemysłowca Artura Wutke, a nowy obiekt oddany został do użytku już w styczniu 1933 r.<sup>1085</sup> W latach 1933–1938 zarząd HKS działał z niewielkimi zmianami personalnymi pod przewodnictwem prezesa dr. Albina Grabowskiego<sup>1086</sup>. W 1938 r. działacze zdecydowali jednak o ograniczeniu działalności klubu do tanich i masowych dyscyplin sportowych, do których zaliczono gry sportowe,

---

<sup>1083</sup> Walne zebranie odbyło się 5 czerwca 1926 r. Wiceprezesem do spraw administracyjno-gospodarczych został Józef Zawiślak, sekretarzem zarządu mianowano Mariana Bieleckiego, skarbnikiem była Bronisława Bogusz, a gospodarzem Teofil Samulski. Członkiem zarządu został także Szczęsny Połomski, wizytator Kuratorium Okręgu Szkolnego w Łodzi, natomiast w Komisji Rewizyjnej znaleźli się: Eugeniusz Nowakowski, Stroiński, Dychdalewiczowa i Jan Szymański, zob. M. Bielecki (1990), dz. cyt., s. 21.

<sup>1084</sup> Tamże, s. 23; Między innymi z tego powodu pod koniec 1929 r. doszło do skreślenia sekcji lekkoatletycznej z listy członków Łódzkiego Okręgowego Związku Lekkiej Atletyki i sekcji piłki nożnej z listy Łódzkiego Okręgowego Związku Piłki Nożnej.

<sup>1085</sup> Tamże, s. 24.

<sup>1086</sup> Funkcję wiceprezesa ds. sportowych pełnił w dalszym ciągu Władysław Kościelski, wiceprezesem był Kazimierz Załęski, sekretarzem Marian Bielecki, skarbnikiem Karol Łukasiewicz, a gospodarzem Bronisław Kuberski. Członkami zarządu byli: Stefania Zabłocka, Mieczysław Hołyszewski, Roman Szerauc, Janina Kocówna, Wanda Jankowska, Zdzisław Starosta, Jadwiga Szeramowa, Benedykt Strzelecki, Kazimierz Węgierski i Stefan Ciesielski. W 1938 r. w trakcie kolejnego walnego zebrania Kazimierza Załęskiego zastąpił Marian Bielecki, sekretarzem została M. Szymajdówna, na skarbnika wybrano Karola Łukasiewicza, a rolę członków zarządu przyjęli: W. Bąk, J. Elke i T. Zatopiński. Do Komisji Rewizyjnej powołano: Stefana Ciesielskiego, Stefana Sapota i Jana Szymańskiego, a na czele Rady Sportowej stanęła Stanisława Zabłocka, zob. M. Bielecki (1990), dz. cyt., s. 39.

piływanie i tenis stołowy. Decyzja została jednak nieprzychylnie oceniona przez władze Chorągwi Łódzkiej i stała się przyczyną zwołania jesienią 1938 r. nadzwyczajnego walnego zebrania, którego członkowie postanowili na znak protestu zmienić uchwałą dotychczasową nazwę stowarzyszenia na Klub Sportowy „Znicz”<sup>1087</sup>. 18 listopada 1938 r. zwołano pierwsze walne zebranie członków Klubu Sportowego „Znicz” w Łodzi, a delegaci powierzyli funkcję prezesa ponownie dr. Albinowi Grabowskiemu. Tym samym po 15 latach istnienia organizacja zrzeszająca harcerki i harcerzy stała się niezależna od ZHP<sup>1088</sup>.

Drużynę szczypiorniaka zorganizowaną w HKS Łódź zgłoszono do rozgrywek w okręgu w A-klasie już w 1932 r.<sup>1089</sup> W kolejnych latach jej trzon stanowili tacy zawodnicy, jak: J. Kaźmierczak, T. Rybkowski, W. Bąk, H. Wiśniewski, T. Kuryluk, T. Urban, W. Wciślicki, J. Jaranowski, T. Sapiński, J. Suwalski, K. Suwalski i Z. Wolf. Trenerem zespołu był J. Szadejko, a kierownikiem M. Bielecki. W 1936 r. szczypiorniści HKS opuścili jednak szeregi A-klasy i rywalizowali w okręgu w B-klasie<sup>1090</sup>.

Ponowny awans do wyższej klasy rozgrywkowej nastąpił w kolejnym sezonie, a w 1938 r. do drużyny dołączyli: Z. Michalak, T. Sobczak, H. Owczarek, R. Serwatka, R. Smolarek i Cz. Węgrowski. Poziom sportowy szczypiornistów HKS rósł systematycznie i w 1938 r. W. Bąk, J. Kaźmierczak, T. Rybkowski i T. Sapiński wystąpili w reprezentacji Łodzi w meczu rozegranym przeciwko reprezentacji Warszawy, który został wygrany 12:9. Efektem coraz lepszej gry było ponowne powołanie do reprezentacji okręgu łódzkiego wspomnianych zawodników oraz Z. Wolfa i T. Rybkowskiego na mecz przeciwko reprezentacji Budapesztu, który odbył się w Łodzi w czerwcu 1939 r. (Łodzianie zremisowali to spotkanie 11:11, a T. Rybkowski zdobył 3 bramki)<sup>1091</sup>.

---

<sup>1087</sup> Tamże, s. 39–40; Decyzją wojewody łódzkiego z 18 października 1938 r. w Urzędzie Wojewódzkim w Łodzi w dniu 23 października 1938 r. zarejestrowano nowe stowarzyszenie pod numerem 1747, zob. APŁ, dz. cyt., sygn. 55, dz. cyt., *Pismo zarządu ŁOZPR do zarządu PZPR w sprawie zmiany nazwy HKS Łódź na KS „Znicz” Łódź na podstawie pisma zarządu KS „Znicz” Łódź z 21 października 1938 r.*, L.dz. 124/38.

<sup>1088</sup> Na wiceprezesów wybrano Helenę Nowicką i Mieczysława Kosińskiego, skarbnikiem został Gracjan Szcześniwski, sekretarzem Marian Bielecki, gospodarzem Leon Michalak, a w zarządzie zasiadli ponadto: Janina Ciesielska, Maria Czernik i Władysław Kościelski, zob. A. Bogusz, *Dawna Łódź sportowa 1824–1945*, Łódź 2007, s. 234.

<sup>1089</sup> *Koszykówka, Hazena, Szczypiorniak*, „Echo” 1932, 29 maja, nr 147, s. 5.

<sup>1090</sup> APŁ, dz. cyt., sygn. 27, dz. cyt., *Komunikat WSS ŁOZPR nr 57/36*.

<sup>1091</sup> Tamże, sygn. 55, dz. cyt., *Pismo zarządu ŁOZPR do zarządu PZPR potwierdzające skład reprezentacji Łodzi*; zob. także: *Pismo WGiD PZPR z 19.01.1939 r. zatwierdzające grę KS „Znicz” Łódź w miejscowej A-klasie na podstawie wyników przeprowadzonego referendum w okręgu łódzkim*,

W okresie dwudziestolecia międzywojennego w okręgu łódzkim funkcjonowało jeszcze kilka klubów sportowych, które w swoich szeregach miały drużyny szczypiorniaka. Podobnie jak w innych przypadkach zespoły te złożone były z zawodników uprawiających różne dyscypliny sportowe. W rozgrywkach mistrzowskich udział brała drużyna **Strzeleckiego Klubu Sportowego im. gen. Stanisława Małachowskiego z Łodzi**, który został powołany 18 stycznia 1931 r. uchwałą walnego zgromadzenia członków Związku Strzeleckiego Łódź-Miasto. W latach 1931–1932 na czele zarządu stał prezes ppłk. dypl. Kazimierz Świtalski, a funkcję wiceprezesa pełnił mjr Tadeusz Marszałek (późniejszy prezes Łódzkiego Okręgowego Związku Gier Sportowych). Klub od początku istnienia był organizacją wielosekcyjną i każda z dyscyplin sportowych zorganizowana była w sekcji, która miała swojego kierownika i zrzeszona była w okręgowym związku sportowym, a zwierzchnikiem sekcji gier sportowych był por. Stefan Gruszczyński<sup>1092</sup>. W latach 1934–1936 pracą zarządu SKS Łódź kierował płk dypl. Tadeusz Alf-Tarczyński. 26 maja 1938 r. klub otrzymał własny stadion sportowy przy ul. Napiórkowskiego 99 w Łodzi, który składał się z pełnowymiarowej płyty piłkarskiej, urządzeń lekkoatletycznych oraz boisk do gier sportowych. W latach 1938–1939 funkcję prezesa zarządu pełnił ponownie płk dypl. Tadeusz Alf-Tarczyński<sup>1093</sup>, a na początku 1939 r. SKS Łódź zrzeszał 265 członków<sup>1094</sup>.

Drużyna szczypiorniaka SKS Łódź awansowała do rozgrywek A-klasy w okręgu łódzkim w 1934 r., wygrywając rywalizację w B-klasie. Do wyróżniających się graczy należeli w tym okresie: Stefan Zieliński, Wacław Pasiak, Rudolf Wiczorek, Władysław Tuleja i Woźniakiewicz<sup>1095</sup>. W 1937 r. zawodnicy Richter i Aulich wystąpili w reprezentacji Łodzi w meczu przeciwko reprezentacji Warszawy, który został

---

*zatwierdzające grę KS „Znicz” Łódź w miejscowej A-klasie na podstawie wyników przeprowadzonego referendum w okręgu łódzkim, L.dz. 38–40/39.*

<sup>1092</sup> A. Bogusz (2007), dz. cyt., s. 325; Sekretarzem zarządu był rotmistrz Aleksander Gałachcin, a skarbnikiem kpt. Władysław Frankiewicz. Obok zwolenników gier sportowych klub zrzeszał także zawodników uprawiających: piłkę nożną, strzelectwo, kolarstwo, pływanie, lekką atletykę, tenisa stołowego, hokeja na lodzie oraz łowiectwa.

<sup>1093</sup> W zarządzie współpracowali z nim: I wiceprezes Tadeusz Matysek, II wiceprezes mjr Włodzimierz Wisłocki, sekretarz Stanisław Dowbór, zastępca sekretarza Juliusz Knycz, skarbnik Władysław Frankiewicz, zastępca skarbnika Stefan Rak, gospodarz Kazimierz Prajs, referent propagandy i prasy Jan Wojtyński oraz członkowie rotmistrz Aleksander Gałachcin i Władysław Szczęsny, zob. A. Bogusz (2007), dz. cyt., s. 326.

<sup>1094</sup> Tamże; zob. także: „Rocznik Sportowy” 1934, s. 493; Obok działalności sportowej klub prowadził również szkolenia kadr z zakresu przysposobienia wojskowego. Działalność ta wynikała z statutowych założeń Związku Strzeleckiego zmierzających do właściwego wychowania przyszłego obywatela i żołnierza.

<sup>1095</sup> APŁ, dz. cyt., sygn. 27, dz. cyt., *Komunikat WGiD ŁOZGS nr 76/1935.*

zremisowany 9:9, a Aulich zdobył jedną z bramek<sup>1096</sup>. Zespół SKS Łódź występował nieprzerwanie w rozgrywkach A-klasy w okręgu łódzkim do 1939 r.<sup>1097</sup>

W latach 1936–1939 w rozgrywkach A-klasy w okręgu łódzkim występowała także drużyna szczypiorniaka reprezentująca **Wojskowy Klub Sportowy z Łodzi**<sup>1098</sup>. Stowarzyszenie to powstało w 1926 r. w wyniku fuzji wojskowych klubów sportowych istniejących w 28 i 31 Pułku Strzelców Kaniowskich oraz w 4 Dyonie Żandarmerii<sup>1099</sup>. W latach 1926–1929 pracami zarządu WKS w Łodzi kierował prezes gen. Stanisław Oktawiusz Małachowski. Władze klubu opracowały w tym okresie koncepcję rozbudowy istniejącego stadionu przy placu gen. Józefa Hallera w Łodzi, która zakładała wybudowanie między innymi kompleksu boisk do gier sportowych. Kolejny zarząd działający pod wodzą gen. bryg. Stanisława Millera (prezesa) doprowadził do zakończenia planowanej inwestycji w 1933 r., a nowe obiekty sportowe były wykorzystywane również do organizacji wielu imprez o charakterze lokalnym, ogólnopolskim i międzynarodowym<sup>1100</sup>. Od 1936 r. na czele zarządu stał płk. dypl. Kazimierz Weryński, a działalność statutową nadzorował nowy dowódca DOK IV gen. bryg. Władysław Langner. W latach 1938–1939 funkcję tę sprawował gen. Wiktor Thommëe<sup>1101</sup>.

Szczypiorniści WKS Łódź nie zanotowali większych sukcesów sportowych poza utrzymaniem się w rozgrywkach A-klasy w okręgu łódzkim przez trzy sezony. Istotny wpływ na zaistniałą sytuację miały niewątpliwie liczne przeniesienia służbowe klubowych organizatorów sportu, instruktorów i zarazem działaczy związkowych do innych okręgów wojskowych (między innymi kpt. Stanisława Kuźniackiego, por. Pawła Woskowicza czy mjr. Tadeusza Marszałka). Kadra instruktorów sportu stanowiła także załączek Okręgowego Urzędu Wychowania Fizycznego i Przystosowania Wojskowego w Łodzi oraz Miejskiego Komitetu Wychowania Fizycznego i Przystosowania Wojskowego. Działacze wojskowi aktywnie pracowali również na terenach dużych

---

<sup>1096</sup> *Pół na pół dzielą się punktami piłkarze ręczni Łodzi i Warszawy*, „Przegląd Sportowy” 1937, 14 czerwca, nr 47, s. 3.

<sup>1097</sup> APŁ, dz. cyt., sygn. 64, dz. cyt., *Pismo zarządu ŁOZPR do zarządu PZPR z 26.12. 1938 r.*, L.dz. 26–38/39.

<sup>1098</sup> APŁ, dz. cyt., sygn. 27, dz. cyt., *Komunikat WSS ŁOZPR nr 57/36*; zob. także: APŁ, dz. cyt., sygn. 64, dz. cyt., *Pismo zarządu ŁOZPR do zarządu PZPR z 26.12. 1938 r.*, L.dz. 26–38/39.

<sup>1099</sup> A. Bogusz (2007), dz. cyt., s. 265–268.

<sup>1100</sup> Tamże, s. 269; Funkcję pierwszych wiceprezesów pełnili płk Adam Franciszek Arciszewski i ppłk Vogl, a w kolejnym zarządzie zasiadali: płk dypl. Franciszek Dudziński (I wiceprezes), mjr Henryk Rzewuski (II wiceprezes), kpt. Ludwik Wojciechowski (sekretarz), ogniom. Jakub Błaszczak (skarbnik) oraz członkowie: mjr Karol Zaprutkiewicz, mjr Józef Smajka, kpt. Władysław Kowalczyk, kpt. Stanisław Więckowski, st. ogniom. Bartłomiej Dzierża i st. sierż. Jan Pałys.

<sup>1101</sup> Tamże.

zakładów przemysłowych w Łodzi przy organizacji Ośrodków Wychowania Fizycznego, które potem przekształciły się w fabryczne kluby sportowe<sup>1102</sup>.

W latach 1932–1935 w rozgrywkach szczypiorniaka w B-klasie w okręgu łódzkim występowała również drużyna reprezentująca **Klub Sportowy Zjednoczenia Polskiej Młodzieży Pracującej „Orle” z Łodzi**<sup>1103</sup>. Na terenie Łodzi działało sześć kół ZPMP „Orle”, które miały sekcje sportowe. Począwszy od 1932 r. ich członkowie występowali w zawodach sportowych organizowanych przez Łódzki Okręgowy Związek Gier Sportowych pod wspólną nazwą Klubu Sportowego ZPMP „Orle”. Zarząd stowarzyszenia działał z częstymi rotacjami w składzie, ale w latach trzydziestych funkcję prezesa piastował Michał Kruś<sup>1104</sup>.

Wielonarodowy charakter Łodzi jako miasta powiązany z jego przemysłowym rozwojem (1820)<sup>1105</sup> przyczynił się również do powstania stowarzyszeń i klubów sportowych, które adresowały swoją ofertę do rzeszy robotników, personelu technicznego i administracji oraz młodzieży wywodzących się ze środowisk mniejszości niemieckiej i żydowskiej<sup>1106</sup>. Wśród prekursorów szczypiorniaka w Łodzi znalazło się niemieckie **Stowarzyszenie Sportowe „Union” (1897)**. Klub był pierwotnie oddziałem Wszechrosyjskiego Stowarzyszenia Sportowego „Union”, które miało siedzibę w Petersburgu. Działalność łódzkiego stowarzyszenia została zawieszona w 1914 r., a następnie wznowiona 5 grudnia 1918 r., ale nowo opracowany statut zatwierdzono oficjalnie dopiero 17 maja 1919 r. w trakcie walnego zebrania

---

<sup>1102</sup> Tamże.

<sup>1103</sup> APŁ, dz. cyt., sygn. 27, dz. cyt., *Komunikat WGiD ŁOZGS nr 44 z 6.11. 1935 r.*; Stowarzyszenie powstało na przełomie lat 1918–1919, a jego członkowie prowadzili w tamtym okresie szeroko pojętą działalność kulturalno-oświatową wśród polskiej młodzieży pracującej wyznania katolickiego w środowiskach miejskich. Dość szybko na terenie całego kraju zorganizowano 43 oddziały Związku Pracującej Młodzieży Polskiej, ale dopiero 29 września 1926 r. przedstawiciele kół i okręgów uchwalili nowy statut organizacji w trakcie Ogólnopolskiego Zjazdu Delegatów, a ten znowelizowany akt prawny powoływał między innymi sekcje sportowe w organach terenowych, zob. *Zjednoczenie Polskiej Młodzieży Pracującej „Orle” w Siedlcach*, „Nowa Gazeta Podlaska” 1931, 22 grudnia, nr 2, s. 3; zob. także: APŁ, dz. cyt., sygn. 24, dz. cyt., *Statut Zjednoczenia Polskiej Młodzieży Pracującej „Orle” zatwierdzony postanowieniem Komisarza Rządu na m. Stołeczne Warszawa w dniu 25 lutego 1928 r.*

<sup>1104</sup> Wiceprezesem był Marian Daber, rolę sekretarzy pełnili i Janina Sanojcówna i Karol Weber, a skarbnikiem był Marian Maciejewski. Mandat członka zarządu wykonywali natomiast: Franciszek Skuza, Stanisław Sikorski, Leon Gawroński i Czesław Orszulak, zob. A. Bogusz (2007), dz. cyt., s. 270.

<sup>1105</sup> Decyzją ówczesnego rządu Łódź została uznana za miasto przemysłowo-fabryczne, zob. A. Rynkowska, *Początki rozwoju kapitalistycznego miasta*, Warszawa 1960, s. 5–6.

<sup>1106</sup> Początkowo przewagę ekonomiczną miała burżuazja niemiecka. Tym samym jej przedstawiciele jako pierwsi założyli Łódzkie Towarzystwo Strzeleckie. Później dominującą rolę mecenasów sportu zaczęli odgrywać przemysłowcy żydowscy, zob. A. Bogusz, *Niemieckie stowarzyszenia sportowe w Łodzi 1824–1939*, Łódź 1992, s. 1–3; zob. także: A. Bogusz (2007), dz. cyt., s. 19–23; zob. też: S. Galica, *Od 1824 roku. Opowieść o łódzkim sporcie*, Łódź 2013, s. 9.

członków klubu<sup>1107</sup>. W kolejnych latach Stowarzyszenie Sportowe „Union” borykało się permanentnie z problemami organizacyjnymi, które związane były głównie z brakiem własnych obiektów sportowych i w 1932 r. zarząd podjął decyzję o połączeniu z łódzkim „Klubem Turystów” (do 1921 r. oficjalna nazwa stowarzyszenia brzmiała Touring-Club), a w wyniku wspólnych ustaleń utworzony został **Klub Sportowy „Union-Touring”**<sup>1108</sup>. Na czele zarządu „Union-Touring” do 1935 r. stał Roman Richter. W latach 1936–1939 mandat ten sprawował Leopold Rode. Inny działacz Artur Kallenbach zasiadał w zarządzie Łódzkiego Okręgowego Związku Gier Sportowych. Sekcją gier sportowych kierował początkowo Leopold Brauer. W 1939 r. zastąpił go Kurt Koschade. Sportowcy „Union-Touring” rywalizowali w różnych dyscyplinach sportu, a szczypiorniści występowali w rozgrywkach B-klasy w okręgu łódzkim<sup>1109</sup>.

W pierwszych mistrzostwach okręgu łódzkiego rozgrywanych w szczypiorniaku w 1932 r. wystartowali również członkowie **Stowarzyszenia Sportowego „Triumph”**, które swoje początki datowało na 1928 r. Oficjalnie klub sportowy został założony 29 kwietnia 1930 r. przez braci Herberta i Leopolda Ułaszewskich oraz ich rówieśnika Edmunda Finkę. Statut został zalegalizowany 11 czerwca 1930 r., a pracami pierwszego zarządu kierował prezes Willy Schönfelder<sup>1110</sup>. W 1934 r. piłkarze ręczni stowarzyszenia „Triumph” zakończyli sezon sportowy na ostatnim miejscu w okręgu łódzkim w rozgrywkach A-klasy i w wyniku reorganizacji zostali przeniesieni do B-klasy. Po tym fakcie część zawodników przeszło do fabrycznych klubów sportowych, zasilając tamtejsze zespoły szczypiorniaka, a część wsparła inne niemieckie

---

<sup>1107</sup> A. Bogusz (2007), dz. cyt., s. 160–163; Do grupy członków założycieli należeli: Jan Greiser, Alfons Joss, Jan Winkopf, Herman Klatt, Alfred Eulendorf, Roman Vogel, Hugon Graeser, Ludwik Tempelhof, Edmund Lorentz i Aleksander Piltz.

<sup>1108</sup> Tamże; Inicjatorami powołania „Union-Touring” byli: Artur Thiele, Hugon Gröeser, Roman Richter, Alfred Eulendorf, Juliusz Hein, Leopold Rode, Aleksander Piltz, Alfred Ziegler, Karol Scheller, Artur Kalenbach, Alfred Dreger, Aleksy Ajer, Edmund Guze, Alfred Hermans oraz Karol Kuczyński (wszyscy mieli pochodzenie niemieckie). Statut stowarzyszenia został zatwierdzony w 1933 r. Określał działalność klubu w kierunku tworzenia amatorskich sekcji sportowych, organizowania imprez oraz rozbudowy i modernizacji istniejących obiektów sportowych.

<sup>1109</sup> Tamże, s. 334–337; zob. także: APL, dz. cyt., sygn. 86, *Książka kontroli meczów szczypiorniaka 1938/1939 r.*

<sup>1110</sup> W 1928 r. młodzież gimnazjalna pochodzenia niemieckiego z terenu Łodzi utworzyła drużynę koszykówki, która rozgrywała wiele spotkań towarzyskich i członkowie tego zespołu byli inicjatorami zawiązania stowarzyszenia sportowego, a w pierwszym zarządzie funkcję wiceprezesa pełnił K. Hempesch, sekretarzem był Eugeniusz Mader, a skarbnikiem Gwido Kurtz, zob. A. Bogusz (2007), dz. cyt., s. 316.

stowarzyszenia sportowe działające na terenie Łodzi<sup>1111</sup>. Z dniem 31 grudnia 1934 r. stowarzyszenie „Triumph” zawiesiło jednak całkowicie swoją działalność statutową, a w październiku 1935 r. decyzją zarządu Łódzkiego Okręgowego Związku Gier Sportowych klubowe drużyny gier sportowych zostały relegowane ze struktur w okręgu wobec nieprzejawiania żadnej działalności. Od tego momentu do 1939 r. stowarzyszenie „Triumph” prowadziło wyłącznie wewnętrzne zawody sportowe dla swoich członków<sup>1112</sup>.

W styczniowierniaka rywalizowali też łódzcy sportowcy pochodzenia żydowskiego zrzeszeni we własnych klubach i stowarzyszeniach. W inauguracyjnych rozgrywkach w okręgu w A-klasie wystąpiły drużyny „Haokah” i „Makabi”. W późniejszym okresie zespół „Haokah” występował w B-klasie wspólnie z drużyną „Jutrzni”, natomiast drużyna „Makabi” po dwuletniej przerwie awansowała ponownie do A-klasy w 1939 r.<sup>1113</sup>

**Żydowskie Stowarzyszenie Gimnastyczno-Sportowe „Hakoah”** zawiązane zostało w czerwcu 1920 r. Założyciele i członkowie rekrutowali się spośród łódzkiej inteligencji, głównie jednak ze środowiska lekarskiego i prawniczego. Statut stowarzyszenia zalegalizowano 5 maja 1922 r. przez wpisanie ŻSGS „Hakoah” do rejestru stowarzyszeń i związków w Urzędzie Wojewódzkim w Łodzi, a działalność organizacji miała koncentrować się na podnoszeniu poziomu wychowania fizycznego u swoich członków przez uprawianie między innymi gier sportowych. W latach dwudziestych pracami zarządu kierował dr Michał Kantor sprawujący funkcję prezesa<sup>1114</sup>. W latach trzydziestych zaczął działać nowy zarząd. Na czele władz stowarzyszenia stał prezes Juliusz Krausz. Powołano także tzw. Patronat Klubu, w którym działali przemysłowcy i kupcy łódzcy, a niektórzy członkowie zarządu (na

---

<sup>1111</sup> APŁ, dz. cyt., sygn. 27, dz. cyt., *Komunikat nr 64 WGiD ŁOZGS z 20.12.1934 r.*; zob. także: APŁ, dz. cyt., sygn. 30, *Komunikaty, statuty i regulaminy ŁOZGS 1935. Protokół nr 3 z posiedzenia WGiD ŁOZGS z 26.02.1935 r. (Regulamin rozgrywek – postanowienia przejściowe)*.

<sup>1112</sup> Tamże; *Komunikat nr 41 WGiD ŁOZGS z 23.10.1935 r.*; zob. także: A. Bogusz (2007), dz. cyt., s. 317.

<sup>1113</sup> APŁ, dz. cyt., sygn. 86, dz. cyt.; „Haokah” rozgrywki w B-klasie rozpoczął w 1936 r., natomiast „Makabi” w 1937 r. Sytuacje te były efektem słabych wyników sportowych i spadku do niższej klasy rozgrywkowej.

<sup>1114</sup> A. Bogusz, *Żydowskie Stowarzyszenia Sportowe Łodzi 1897–1939*, Łódź 1992, s. 17–18; Pierwszym wiceprezesem był Henryk Lewison, drugim Aleksander Rozenholc, a trzecim Anatol Sztern. Funkcję sekretarza pełnił Mieczysław Morgensztern, jego zastępcą był Jakub Pasierman, stanowisko skarbnika zajmował Chil Rapoport, a gospodarzem był Roman Segal. Członkami zarządu byli także: Juliusz Goldberg, Michał Cygler i Jakub Kaliński. W ramach stowarzyszenia działały również sekcje: piłki nożnej, gimnastyki przyrządowej, atletyki oraz lekkiej atletyki, a w późniejszym okresie zorganizowano sekcję ping-ponga i łyżwiarską. Fundusze na działalność zarząd miał czerpać ze składek członkowskich, darowizn oraz dochodów z organizowanych imprez.

przykład: Anatol Sztern, Jakub Pasierman i Michał Cygler) zaczęli również pełnić funkcję działaczy w Okręgowym Związku Gier Sportowych w Łodzi<sup>1115</sup>. 1 kwietnia 1939 r. w trakcie walnego zebrania delegacji wybrali Juliusza Krausza na prezesa honorowego stowarzyszenia, a prezesem zarządu został Anatol Sztern<sup>1116</sup>. Początkowo lokal klubowy mieścił się w prywatnym mieszkaniu przy ulicy Gabriela Narutowicza 16, następnie został przeniesiony do budynku przy ulicy Zachodniej 66, a potem mieścił się przy ulicy Piotrkowskiej 83, natomiast zawody sportowe rozgrywano na boiskach zlokalizowanych w parku Helenów<sup>1117</sup>.

W kwietniu 1924 r. grono osób wywodzących się z bogatej inteligencji żydowskiej założyło w Łodzi **Żydowski Klub Sportowy „Makabi”**, a głównym pomysłodawcą był radny miejski Aleksander Joel. Organizacja miała obejmować swoim zasięgiem obok terenu miasta także obszar województwa łódzkiego. Lokal klubowy funkcjonował pierwotnie przy ulicy Gdańskiej 40, a od 1934 r. działał przy ulicy Tadeusza Kościuszki 21<sup>1118</sup>. Sekcja gier sportowych ŻKS „Makabi” zrzeszona była w Łódzkim Okręgowym Związku Gier Sportowych, a część działaczy pełniła również określone funkcje w zarządzie związku. Wyraźny wzrost poziomu sportowego w klubie nastąpił jednak dopiero w połowie 1931 r. w wyniku fuzji z Żydowskim Stowarzyszeniem Gimnastyczno-Sportowym „Hasmonea”<sup>1119</sup> i Żydowskim Klubem Sportowym „Kadimah”<sup>1120</sup> (w obu przypadkach podstawą podjętych działań były problemy finansowe jednej i drugiej organizacji, a samo połączenie miało miejsce 21 maja 1931 r.). W efekcie zjednoczenia powstał Żydowski Klub Sportowy „Makabi” Łódź, a jego szeregi zasilili między innymi członkowie sekcji gier sportowych

---

<sup>1115</sup> Tamże, s. 19; Funkcję wiceprezesów pełnili Henryk Szwajcer i Anatol Sztern. Sekretarzem był Leon Kleparczyk, skarbnikiem Salo Borensztajn, referentem prasowym Rafał Rogoziński, gospodarzem Henryk Służewski, kronikarzem Borys Sztulbaum, a mandat członka zarządu wykonywał Jakub Syrkis. Wyżej wymienieni działacze już w 1930 r. powołali do życia wspomniany Patronat Klubu, w którym działali między innymi: Naum Ejtingon, Borys Ejtingon, Grzegorz Najde, Jakub Spektor.

<sup>1116</sup> A. Bogusz (2007), dz. cyt., s. 199; Funkcję wiceprezesa do spraw administracyjnych powierzono Juliuszowi Goldbergowi, Abramowi Wałacha wybrano na wiceprezesa do spraw sportowych, a Chil Rapoport został wiceprezesem do spraw organizacyjnych. Mieczysław Szternberg i Salomon Klein byli sekretarzami zarządu, zaś Rachmil Segal był skarbnikiem. Jego zastępcą został Jida Zysman. Mandaty członków zarządu sprawowali Henryk Służewski i Herman Dawidowicz. Ich zastępcami delegacji wyznaczili: Eliasza Putermilcha, Mojżesza Lipszyca i Wolfa Cyglera. Referentem prasowym został Szelema Cygler.

<sup>1117</sup> Tamże.

<sup>1118</sup> Tamże, s. 245; Statut klubu określał, że członkowie będą uprawiać różne dyscypliny sportowe w sekcjach: piłki nożnej, tenisa ziemnego, lekkiej atletyki, kolarstwa, pływania, szermierki, ping-ponga, łyżwiarskiej, hokeja na lodzie, szachów oraz gier sportowych. Funkcjonowała także sekcja turystyczna. Członkowie klubu mogli rekrutować się spośród osób, które ukończyły 24 rok życia i były w stanie opłacać roczną składkę w wysokości 25 zł.

<sup>1119</sup> Tamże, s. 240–241.

<sup>1120</sup> Tamże, s. 244–245.



działających dotychczas w obu klubach, którzy stworzyli drużynę szczypiorniaka<sup>1121</sup>. Zespół występował w rozgrywkach A-klasy w okręgu łódzkim nieprzerwanie od 1932 r., ale w 1938 r. został zdegradowany do B-klasy, natomiast w 1939 r. drużyna została dokooptowana do rozgrywek A-klasy w wyniku wycofania się dwóch innych drużyn<sup>1122</sup>. W drugiej połowie lat trzydziestych funkcję honorowego prezesa klubu pełnił Aleksander Joel, natomiast urzędującym prezesem zarządu był Zygmunt Sztrauch<sup>1123</sup>. Antypaństwowe hasła głoszone przez niektórych członków ŻKS „Makabi” Łódź pod koniec lat trzydziestych oraz bojkotowanie przez nich Państwowej Odznaki Sportowej (1931) doprowadziło do kryzysu wewnętrznego w klubie. Ostatecznie wichrzyciele zostali skreśleni z listy członków i dożywotnio zdyskwalifikowani, a walne zebranie obradujące 23 kwietnia 1939 r. dokonało wyboru nowych władz stowarzyszenia i prezesurę zarządu delegaci powierzyli Bernardowi Wajnbergowi<sup>1124</sup>.

Środowiska robotnicze żydowskiej mniejszości narodowej reprezentowane były w strukturach Łódzkiego Okręgowego Związku Gier Sportowych przez członków oddziału łódzkiego **Żydowskiego Robotniczego Stowarzyszenia Wychowania Fizycznego „Jutrznia”**<sup>1125</sup>. Zatwierdzenie statutu oddziału łódzkiego „Jutrznia”, a tym samym legalizacja działalności stowarzyszenia nastąpiła 12 stycznia 1926 r. Założyciele powiązani byli z Żydowską Partią Socjalistyczną „Bund” i stali się członkami zarządu, a funkcję przewodniczącego pełnił Juda Frydman. W 1933 r. walne zebranie wybrało natomiast nowy zarząd pod przewodnictwem Jakuba Brennera. Lokal klubowy mieścił się początkowo przy ulicy Brzezińskiej 23. W 1932 r. został przeniesiony na ulicę Południową 36, a w 1936 r. działacze uzyskali lokalizację przy ulicy Wólczańskiej 23<sup>1126</sup>. Nadrzędnym celem w działalności „Jutrznia” była animacja masowego

---

<sup>1121</sup> Tamże, s. 246.

<sup>1122</sup> *Komunikat nr 27 Wydziału Gier i Dyscypliny Łódzkiego Okręgowego Związku Piłki Ręcznej*, „Kurier Łódzki” 1939, 5 kwietnia, nr 95, s. 10.

<sup>1123</sup> A. Bogusz (2007), dz. cyt., s. 247; zob. także: A. Bogusz (1992), dz. cyt., s. 29–31; Funkcje wiceprezesów piastowali: A. Frendenberg, Włodzimierz Glass i Bernard Wajnberg. Role sekretarzy zarządu sprawowali: Maksymilian Rundstein i Artur Kaufman. Skarbnikiem był Juda Szapiro, a gospodarzem Sruł Wattenberg. Referentem spraw kobiecych była Stefania Oliowa, referentem kulturalno-oświatowym Jakub Handzel, a Ignacy Fordoński obsadzał stanowisko członka zarządu.

<sup>1124</sup> A. Bogusz (2007), dz. cyt., s. 248; zob. także: A. Bogusz (1992), dz. cyt., s. 32; Funkcję wiceprezesów przyjęli Gustaw Landau i Ignacy Fryszman. Sekretarzem został wybrany Józef Saks, a Boruch Menkes był skarbnikiem. Salomon Lourie odpowiadał za sprawy finansowe (był księgowym). Rolę gospodarza klubu pełnił Marcei Nower. W zarządzie zasiedli ponadto jako członkowie i ich zastępcy: Adolf Rojter, Jakub Polakow, Arnold Kaufman, Leon Wilkowicz, Tadeusz Klajman, Edward Rezenholc, Jakub Jaczmiannik, Adolf Tykociński, Jehuda Majranc, Leon Skosowski i Henryk Figower.

<sup>1125</sup> Pierwsza organizacja powstała w Warszawie w 1922 r., a status ogólnopolski uzyskała w 1925 r., zob. A. Bogusz (2007), dz. cyt., s. 256; zob. także: J. Rokicki, P. Godlewski (2007), dz. cyt., s. 56–62.

<sup>1126</sup> A. Bogusz (2007), dz. cyt., s. 257–258; W pierwszym okresie działalności stowarzyszenia wiceprzewodniczącym zarządu był Hersz Grynbaum, a sekretarzem Hersz Wajnberg. Funkcję skarbnika

wychowania fizycznego, sportu i turystyki wśród żydowskiej młodzieży pracującej. Członkowie klubu zrzeszali się między innymi w sekcji gier sportowych, a drużyna szczypiorniaka trenowała pod kierunkiem wykwalifikowanych instruktorów, którzy swoje uprawnienia uzyskiwali na kursach organizowanych przez Okręgowy Urząd Wychowania Fizycznego i Przystosowania Wojskowego w Łodzi oraz Dowództwo Okręgu Korpusu IV. Zawody sportowe rozgrywane były na obiektach mieszczących się w parku Helenów<sup>1127</sup>. Działalność statutowa „Jutrzni”, w tym funkcjonowanie drużyny szczypiorniaka zostały jednak zawieszono w grudniu 1936 r. za sprawą stwierdzenia przez władze porządkowe w Łodzi (policję państwową), że działacze klubowi prowadzą działalność polityczną, a ponadto część z członków organizacji jest niepełnoletnia. Na tej podstawie decyzją łódzkiego starosty grodzkiego (miejskiego)<sup>1128</sup> 23 stycznia 1937 r. stowarzyszenie rozwiązano. Wielokrotnie formułowane odwołania zarządu od tego orzeczenia zakończyły się niepowodzeniem, a przyczyną zaistniałej sytuacji było stanowisko władz państwowych Rzeczypospolitej Polskiej, które zabroniły działaczom żydowskim o poglądach lewicowych jakiegokolwiek działalności społecznej i obywatelskiej pod zarzutem kontaktów z przedstawicielami ruchu komunistycznego<sup>1129</sup>.

Sportowcy pochodzenia żydowskiego byli także jednymi z pierwszych propagatorów szczypiorniaka w Białymstoku. Należeli do nich członkowie miejscowego **Żydowskiego Klubu Sportowego (1919)**<sup>1130</sup>, którzy w lipcu 1927 r. rozegrali towarzyskie spotkanie z drużyną lokalnego **Robotniczego Klubu Sportowego „Sparta” (1926)**<sup>1131</sup>. Żydzi byli przez cały okres dwudziestolecia międzywojennego

---

pełnił Dawid Kruch. We władzach zasiedli ponadto: Paulina Pasalska, Chil Rajman, Zygmunt Weponar i Mojżesz Fajntuch. Późniejsza zmiana na stanowisku prezesa spowodowała również roszady personalne w zarządzie. Sekretarzem został Chaim Rajman, a skarbnikiem Lajb Kruch, natomiast funkcje członków zarządu pełnili: Abram-Wolf Cyperman, Mojżesz Fajntuch, Jakub Nirenberg, Ada Pasalska, Paulina Pasalska i Mordka Kuśnierski.

<sup>1127</sup> Tamże; Członkowie klubu zrzeszali się także w sekcjach: tenisa stołowego (ping-ponga), szachowej, pływakkiej, łyżwiarskiej, gimnastyki oraz turystyki kolarskiej i wszystkie zespoły ćwiczebne trenowały pod kierunkiem wykwalifikowanych instruktorów.

<sup>1128</sup> Tamże; zob. także: Art. 73. Konstytucji RP z 1935 r.; zob. też: H. Izdebski, *Samorząd terytorialny. Podstawy ustroju i działalności*, Warszawa 2004, s. 55.

<sup>1129</sup> Tamże; zob. także: A. Bogusz (1992), dz. cyt., s. 33–35; zob. też: H. Chałupczak, T. Browarek (1998), dz. cyt., s. 171, 192–194.

<sup>1130</sup> J. Szczygieł-Rogowska, D. Boćkowski, *Zdarzyło się dnia... Kalendarium wydarzeń polityczno-gospodarczych i społecznych w Białymstoku w latach 1919–1939 na podstawie lokalnej prasy*, Białystok 2001, s. 10.

<sup>1131</sup> *Co zaszło w kraju? Białystok. Sparta – ŻKS 3:1 w szczypiorniaka*, „Przegląd Sportowy” 1927, 9 lipca, nr 27, s. 6; zob. także: J. J. Milewski, *Towarzystwo Uniwersytetu Robotniczego w okręgu białostockim*, „Białostoczczyzna” 1990, nr 4, s. 11–15; Oba zespoły złożone były z zawodników przede wszystkim uprawiających na co dzień piłkę nożną, bowiem ta dyscyplina sportu dominowała w tamtym okresie w organizacjach sportowych działających na terenie Białegostoku, w którym 24 czerwca 1928 r.

największą liczebnie grupą etniczną w Białymstoku<sup>1132</sup>. Początkowo ludność żydowska zachowywała swoją odrębność i nie angażowała się w działalność polskich organizacji społecznych czy politycznych działających w Białymstoku, jednak stopniowy proces polonizacji części żydowskiej inteligencji przyczynił się do znowelizowania Statutu **Żydowskiego Klubu Sportowego** i ponownej rejestracji stowarzyszenia w białostockim Urzędzie Wojewódzkim w dniu 24 maja 1923 r.<sup>1133</sup> Jednym z głównych celów działania klubu był harmonijny rozwój fizyczny ludności żydowskiej z terenu Białegostoku przez propagowanie gier sportowych, bowiem stowarzyszenie posiadało własne boisko sportowe, które mieściło się przy ulicy het. Jana Klemensa Branickiego<sup>1134</sup>.

Ważnym elementem w dalszym rozwoju szczypiorniaka w Białymstoku i okolicach było powołanie wojewódzkich i powiatowych (miejskich) instytucji zajmujących się sprawami wychowania fizycznego i sportu. Wiosną 1928 r. aktywnie działały już: Miejski Komitet Wychowania Fizycznego i Przynależenia Wojskowego oraz Wojewódzki Komitet Wychowania Fizycznego i Przynależenia Wojskowego, a instruktorzy reprezentujący oba urzędy propagowali wśród mieszkańców gry sportowe i lekką atletykę i zachęcali działaczy klubowych do zakładania sekcji specjalistycznych zrzeszających zwolenników tego typu dyscyplin sportowych<sup>1135</sup>.

---

zorganizowano Podokręg Wojewódzki Piłki Nożnej Warszawskiego Okręgowego Związku Piłki Nożnej, zob. *Życie sportowe w Białymstoku*, „Przegląd Sportowy” 1926, 16 października, nr 41, s. 3; zob. także: J. Szczygieł-Rogowska, D. Boćkowski (2001), dz. cyt., s. 44, 62, 73.

<sup>1132</sup> Początkowo mieli nawet demograficzną przewagę, ale powiększenie obszaru miasta na mocy rozporządzenia Komisarza Generalnego Ziemi Wschodnich z 10 maja 1919 r. przez przyłączenie okolicznych wsi i wiosek (letnisk) zamieszkałych głównie przez Polaków zniwelowało nieco dominację wyznawców judaizmu (choć w 1921 r. stanowili oni jeszcze ponad 50 procent ogółu lokalnego społeczeństwa), zob. J. J. Milewski, *Początki niepodległości*, „Białostoczczyzna” 1989, nr 13, s. 24–26.

<sup>1133</sup> *Statut „Żydowskiego Klubu Sportowego” w Białymstoku z 1923 r.*, s. 1–2; Wśród założycieli organizacji znaleźli się: Jakób Bekier, dr Izidor Wolf, Szymon Sokolski, Chaim Frenkiel, dr Aleksander Gurwicz, Bencjon Szapiro, dr Maria Halpern, Jakób Prejsman, Abram Tyktin i dr Włodzimierz Bomasz. Członkami klubu mogły być osoby zarówno płci żeńskiej, jak i męskiej, pod warunkiem pełnoletności, niekarane sądownie, niebędące także uczniami szkół i wyższych uczelni.

<sup>1134</sup> Tamże, s. 3–7; zob. także: J. Szczygieł-Rogowska, D. Boćkowski (2001), dz. cyt., s. 8–15, 52; Obok gier sportowych członkowie klubu mogli uprawiać gimnastykę, atletykę, szermierkę, piłkę nożną oraz wszelkiego rodzaju ćwiczenia, a działacze proponowali także wycieczki, odczyty, pogadanki i lekcje popularyzujące ideę wychowania fizycznego. Działalność ta była finansowana z jednorazowego wpisowego i comiesięcznych składek członkowskich oraz z darowizn, subsydiów i dochodów z organizacji zabaw, koncertów, prelekcji itp. Zarząd klubu składał się z siedmiu członków i czterech zastępców wybieranych przez walne zebranie drogą tajnego głosowania na okres jednego roku. Władze klubu po ukonstytuowaniu się wybierały spośród siebie prezesa, wiceprezesa, skarbnika i sekretarza. Kwestie dotyczące zmian w statucie, rozwiązania stowarzyszenia czy też wykluczenia członka z klubu rozstrzygane były przez walne zebranie w obecności 2/3 ogólnej liczby uprawnionych do głosowania delegatów, natomiast w celu kontroli całokształtu działalności klubu powoływano Komisję Rewizyjną w dwuosobowym składzie.

<sup>1135</sup> J. Szczygieł-Rogowska, D. Boćkowski (2001), dz. cyt., s. 99, 109.

Szczypiorniaka zaczęto coraz częściej uprawiać w Białymstoku w: **Żydowskim Klubie Sportowym**, **Żydowskim Towarzystwie Gimnastyczno-Sportowym „Makabi” (1928)**, **Kolejowym Klubie Sportowym „Ognisko” (1926)**, **Harcerskim Klubie Sportowym (1926)**, **Klubie Sportowym Związku Młodzieży Wiejskiej (1928)** i **klubie sportowym „Junak” Związku Strzeleckiego (1926)**. Szczypiorniak zyskał zwolenników również w Łomży w miejscowym **Klubie Sportowym Stowarzyszenia Młodzieży Polskiej (1929)** oraz w Grodnie w **Klubie Sportowym „Cresovia” (1924)**<sup>1136</sup>. Z czasem pojawili się naśladowcy także na Polesiu, a głównymi animatorami byli członkowie **Klubu Sportowego działającego przy Komendzie IX Okręgu Związku Strzeleckiego w Brześciu nad Bugiem**<sup>1137</sup>. Pierwszy oficjalny pokazowy turniej szczypiorniaka zorganizowano w Białymstoku w kwietniu 1931 r., choć od stycznia 1930 r. działał tu Okręgowy Związek Gier Sportowych. W dalszym ciągu bowiem wśród miejscowego społeczeństwa (szczególnie w gronie młodzieży szkolnej) dużo większą popularnością cieszyły się takie gry, jak koszykówka i siatkówka i dopiero umieszczenie szczypiorniaka w regulaminie Państwowej Odznaki Sportowej (1931)<sup>1138</sup> stało się impulsem do intensywniejszego działania dla lokalnych działaczy<sup>1139</sup>. Przełomowym momentem dla spopularyzowania szczypiorniaka w mieście oraz w regionie było utworzenie wielosekcyjnego **Klubu Sportowego „Jagiellonia” w Białymstoku**, a zebranie organizacyjne odbyło się 25 stycznia 1932 r. z inicjatywy ówczesnego wojewody białostockiego Mariana Zyndram-Kościąłkowskiego<sup>1140</sup>. Zorganizowana drużyna szczypiorniaka od początku swojego istnienia dominowała w okręgu białostockim. Pierwszy mecz rozegrano w 1933 r.,

---

<sup>1136</sup> E. Małolepszy, T. Drozdek-Małolepsza, W. W. Grigorewicz, *Physical Education and Sports in the Voivodeship of Białystok in the years 1919–1939*, „Journal of Tourism, Recreation & Sport Management, Section III-Sport and sport management” 2013, t. 1, s. 105–110.

<sup>1137</sup> J. Chełmecki, *Sport na północno-wschodnich kresach II Rzeczypospolitej na przykładzie klubów sportowych Grodna, Wołkowyska, Lidy, Brześcia i Pińska*, [w:] J. Dżereń (red.) (2011), dz. cyt., s. 474–476.

<sup>1138</sup> *Państwowa Odznaka Sportowa. Rozporządzenia i regulamin*, Warszawa 1931, s. 27.

<sup>1139</sup> J. Górko (1996), dz. cyt., s. 202; zob. także: C. Rybicki, *Działalność żydowskich stowarzyszeń gimnastyczno-sportowych w Łomży do 1941 r.*, „Studia Łomżyńskie” 2013, t. 24, cz. 2, s. 14–21; zob. też: M. Kietliński, *Szkolnictwo średnie w Białymstoku w okresie międzywojennym*, „Białostoczczyzna” 1999, nr 1, s. 38–48.

<sup>1140</sup> Nazwa stowarzyszenia miała przypominać zjednoczenie Litwy z Rzeczypospolitą (1569), a wśród członków założycieli znaleźli się przedstawiciele Wojskowego Klubu Sportowego 42 Pułku Piechoty z Białegostoku, który posiadał silną sekcję piłki nożnej oraz członkowie miejscowego Klubu Sportowego Związku Młodzieży Wiejskiej, w którym funkcjonowała prężna sekcja lekkoatletyczna, zob. J. Szczygieł-Rogowska, D. Boćkowski (2001), dz. cyt., s. 131; zob. także: *42 Pułk Piechoty. W dziesiątą rocznicę powstania pułku 1918–1928*, Białystok (b.d.w.), s. 4–6; zob. też: A. Dobroński, J. Szczygieł-Rogowska, *Białystok, lata 20-te, lata 30-te*, Białystok 2003, s. 43–45; M. Mioduchowska, *Centralny Związek Młodzieży Wiejskiej w województwie białostockim w latach 1912–1928*, „Białostoczczyzna” 1986, nr 3, s. 4–9.

a w 1934 r. białostoczanie zdobyli mistrzostwo okręgu i wystąpili w turnieju finałowym mistrzostw Polski rozgrywanym w Łodzi (ostatecznie wywalczyli 4 miejsce, bowiem do półfinału awansowali bez gry za sprawą walkowera otrzymanego z powodu niestawiennictwa drużyny „Cracovii”, a kolejne dwa mecze zdecydowanie przegrali)<sup>1141</sup>. W 1935 r. szczypiorniści „Jagiellonii” zmierzyli się po raz pierwszy w mistrzostwach okręgu z drużyną ŻTGS „Makabi” Białystok, którą zdecydowanie pokonali w meczu decydującym o końcowym zwycięstwie, ale nawarstwiające się problemy finansowe w klubie nie pozwoliły zespołowi „Jagiellonii” na udział w mistrzostwach Polski<sup>1142</sup>. Samorząd Białegostoku nie był w stanie samodzielnie finansować tak wielu sekcji sportowych istniejących w „Jagiellonii” i decyzją magistratu w 1936 r. stowarzyszenie przekształcono w Wojskowy Klub Sportowy „Jagiellonia” Białystok, likwidując stopniowo kilka sekcji sportowych (do 1939 r. funkcjonowała sekcja bokserska oraz nowo powstała sekcja jeździecka). Szczypiorniści po raz ostatni wystartowali w mistrzostwach okręgu białostockiego w 1937 r. Zmagania międzyokręgowe rozpoczęli od zwycięstwa 7:5 nad zespołem reprezentującym Klub Sportowy Komendy IX Okręgu Związku Strzeleckiego z Brześcia nad Bugiem. W kolejnym spotkaniu ulegli jednak drużynie ŁKS Łódź 5:16 i odpadli z dalszej rywalizacji, a sekcję gier sportowych ostatecznie zlikwidowano. W tej sytuacji w roku 1938 prymat w okręgu białostockim przejęła drużyna Wojskowego Klubu Sportowego „Cresovia” z Grodna i tam też przeniesiono także struktury organizacyjne okręgu<sup>1143</sup>.

**Wojskowy Klub Sportowy „Cresovia” Grodno** utworzono w 1934 r. w wyniku fuzji Klubu Sportowego „Cresovia” (1921) i wszystkich wojskowych klubów sportowych działających w garnizonie (WKS 76 P.P., WKS 81 P.P. i WKS 29 P.A.L.). Prezesem nowego stowarzyszenia został kpt. Kazimierz Czarkowski. W 1939 r. funkcję tę zaczął pełnić płk dypl. A. Żurkowski. Większość zawodników WKS „Cresovia” Grodno było podoficerami, byli też studenci i pracownicy cywilni. W „Cresovii” działało 12 sekcji sportowych, które zrzeszały ponad 900 członków<sup>1144</sup>. Dużą liczbę mieszkańców Grodna stanowiła również ludność narodowości żydowskiej (37%), która

---

<sup>1141</sup> APŁ, dz. cyt., sygn. 14, dz. cyt., *Komunikat PZGS nr 14 z 1810.1934 r.*; zob. także: *Gry sportowe. Szczypiorniak – Junak – ŻKS 6:5, Jagiellonia – ŻKS 12:0*, „Przegląd Sportowy” 1934, 6 października, nr 80, s. 4; Barw „Jagiellonii” Białystok bronili wtedy między innymi: Jan Rzydziłko (bramkarz), Karol Kowalczyński, Stanisław Kudaszewicz, Stanisław Maśliński, Sergiusz Nizniczenko i Edward Skalimowski (zawodnicy z pola).

<sup>1142</sup> Szczygieł-Rogowska, D. Boćkowski (2001), dz. cyt., s. 172.

<sup>1143</sup> APŁ, dz. cyt., sygn. 20, dz. cyt., *Komunikat PZPR nr 13 z 6.09.1938 r.*; zob. także: J. Górko (1996), dz. cyt., s. 202.

<sup>1144</sup> J. Chełmecki (2011), dz. cyt., s. 471–472.

przyczyniła się do powstania klubów sportowych, takich jak: **ŻTGS „Makabi”**, **„Bar Kochba”** i **SRWF „Jutrznia”**, które także prowadziły aktywną działalność w zakresie gier sportowych<sup>1145</sup>.

W drugiej połowie lat trzydziestych szczypiorniak zyskał popularność na Polesiu, a głównymi propagatorami gry byli członkowie **Klubu Sportowego działającego przy Komendzie IX Okręgu Związku Strzeleckiego w Brześciu nad Bugiem**<sup>1146</sup>. Miasto zostało stolicą województwa poleskiego w 1921 r. i tam skupiony został pierwotnie cały potencjał sportowy Polesia obejmujący kluby sportowe, w których uprawiano głównie piłkę nożną<sup>1147</sup>. Rozwijający się z czasem ruch sportowy przyniósł ożywienie w regionie także w dziedzinie gier sportowych, a 23 lutego 1937 r. na stanowisko dowódcy Brygady Korpusu Ochrony Pogranicza Polesie delegowany został były prezes Polskiego Związku Gier Sportowych (1934–1935) płk Mieczysław Rawicz-Mysłowski, który zainspirował miejscowych działaczy do organizacji okręgowego związku piłki ręcznej. W Brześciu uprawiano szczypiorniaka w **Klubie Sportowym „Strzelec”**, w **żydowskich klubach sportowych** oraz w wielosekcyjnym **Klubie Sportowym „Pogoń”** i staraniem działaczy klubowych w 1937 r. wybudowano w mieście nowoczesny stadion sportowy<sup>1148</sup>.

Konkurencję dla drużyn brzeskich stanowiły zespoły rywalizujące na terenie Pińska (miasto było mianowane pierwszą stolicą województwa, ale ze względu na zniszczenia wojenne to Brześć przejął rolę centrum administracyjnego). Zawodnicy szczypiorniaka rekrutowali się w Pińsku głównie z członków lokalnych stowarzyszeń sportowych, takich jak: **Klub Sportowy Kolejowego Przysposobienia Wojskowego „Ognisko”**, **Klub Sportowy „Strzelec”** i **Żydowski Klub Sportowy „Haokah”**<sup>1149</sup>.

Na Wileńszczyźnie szczypiorniak był uprawiany tylko na początku lat trzydziestych i do tego sporadycznie jedynie w Wilnie w **Klubie Sportowym „Ognisko”** i w **Klubie Sportowym „Strzelec”**<sup>1150</sup>. Analogiczna sytuacja miała miejsce w okręgu lubelskim, bowiem początkowa popularność szczypiorniaka wśród młodzieży szkolnej i środowisk wojskowych nie przełożyła się w późniejszym okresie na rozwój

---

<sup>1145</sup> Tamże.

<sup>1146</sup> Tamże, s. 474–475.

<sup>1147</sup> Tamże; Masowy rozwój klubów sportowych w regionie skutkowało powołaniem w 1935 r. Okręgowego Związku Piłki Nożnej w Brześciu.

<sup>1148</sup> Tamże.

<sup>1149</sup> Tamże, s. 476–477.

<sup>1150</sup> H. Laskiewicz (1998), dz. cyt., s. 78.

organizacyjny tej dyscypliny sportowej, a drużyna szczypiorniaka funkcjonowała w **Wojskowym Klubie Sportowym „Unia” Lublin** jedynie w 1932 r.<sup>1151</sup>

Podobnie przedstawiała się sytuacja w Toruniu, który był stolicą województwa i siedzibą okręgu pomorskiego. Gry sportowe i tutaj cieszyły się sporym zainteresowaniem wśród młodzieży szkolnej zrzeszonej w miejscowym **Gimnazjalnym Klubie Sportowym (1925)** oraz wśród członków innych lokalnych klubów i stowarzyszeń sportowych, takich jak: **Wojskowy Klub Sportowy „Gryf”, Klub Sportowy Kolejowego Przysposobienia Wojskowego „Pomorzanin”, Towarzystwo Gimnastyczne „Sokół”, Katolickie Stowarzyszenie Młodzieży, Klub Sportowy „Strzelec” Związku Strzeleckiego, Organizacja Przysposobienia Wojskowego Kobiet i Harcerski Klub Sportowy**. Popularność zyskały jednak tylko koszykówka i siatkówka, które wypełniały programy szkolnych i międzyszkolnych imprez sportowych oraz dorocznych turniejów rozgrywanych o mistrzostwo Torunia i okręgu pomorskiego. Zawody te organizowane były przez działaczy Miejskiego Komitetu Wychowania Fizycznego i Przysposobienia Wojskowego (1928), Okręgowego Ośrodka Wychowania Fizycznego (1929) oraz Pomorskiego Okręgowego Związku Gier Sportowych (1929)<sup>1152</sup>.

Nieco inaczej wyglądał rozwój szczypiorniaka w Bydgoszczy. Grę uprawiano w drużynach, które zorganizowano w: **Klubie Sportowym Szkoły Podchorążych, Towarzystwie Gimnastycznym „Sokół”, Harcerskim Klubie Sportowym, Kolejowym Klubie Sportowym „Sparta”, Robotniczym Klubie Sportowym „Legia”, Klubie Sportowym „Brda”, Klubie Sportowym „Polonia” i Wojskowym Klubie Sportowym 62 Pułku Piechoty Wielkopolskiej**. Drużyna szczypiorniaka powstała także w **Fabrycznym Klubie Sportowym „Kabel” Polski w Bydgoszczy**, który powołano 29 marca 1930 r. jako organizację wielosekcyjną, posiadającą własne obiekty sportowe, w tym stadion do gry w piłkę nożną, na którym można było rozgrywać mecze szczypiorniaka<sup>1153</sup>.

W 1930 r. rozegrano pierwsze mistrzostwa miasta w szczypiorniaku, a w 1931 r. odbyły się pierwsze mistrzostwa okręgu pomorskiego, które w jednym i drugim

---

<sup>1151</sup> J. Cicirko (2008), dz. cyt., s. 304–313; zob. także: *Biuletyn tygodniowy z prowincji. Lublin*, „Przegląd Sportowy” 1935, 3 października, nr 106, s. 4.

<sup>1152</sup> S. Słowik (2000), dz. cyt., s. 19–27, 98, 106–108.

<sup>1153</sup> *W dwu stolicach Pomorza. Bydgoszcz. KS Kabel obchodzi 5-lecie*, „Przegląd Sportowy” 1935, 19 grudnia, nr 135, s. 4.

przypadku wygrała drużyna miejscowego Klubu Sportowego Szkoły Podchorążych<sup>1154</sup>. Później drużynę szczypiorniaka zorganizowano w Bydgoszczy, w **Wojskowym Klubie Sportowym Centralnych Warsztatów Technicznych Lotnictwa**, ale popularność gry stopniowo malała na rzecz koszykówki i siatkówki, choć przedstawiciele Miejskiego Komitetu Wychowania Fizycznego i Przeposobienia Wojskowego konsekwentnie organizowali mistrzostwa miasta w szczypiorniaka, w których dominowała drużyna ze Szkoły Podchorążych<sup>1155</sup>. Tradycje funkcjonowania **Klubu Sportowego w Szkole Podchorążych w Bydgoszczy** sięgały 1926 r. Szkoła posiadała odpowiednią bazę ze stadionem z bieżnią i krytymi trybunami, salą gimnastyczną i szermierczą. Dawało to możliwość zorganizowania kilku sekcji w klubie, w tym sekcji gier sportowych. Całością prac organizacyjnych kierował zarząd, w skład którego wchodził między innymi: mjr Rudolf Kruczała, pchor. Ireneusz Stompka, pchor. Wiktor Ziemiński i pchor. Marcin Piaskowy. W 1934 r. klub przemianowano na Wojskowy Klub Sportowy „Zryw”, natomiast w październiku 1938 r. szkoła została rozwiązana<sup>1156</sup>.

Pod koniec 1935 r. szczypiorniaka zaczęto ponownie popularyzować w Grudziądzu. Tradycje gry sięgały tam 1929 r., kiedy drużyny miejscowego **Towarzystwa Gimnastycznego „Sokół”, Klubu Sportowego Kolejowego Przeposobienia Wojskowego i reprezentacja szkół średnich** rywalizowały w mistrzostwach miasta<sup>1157</sup>. W 1935 r. członkowie Miejskiego Komitetu Wychowania Fizycznego i Przeposobienia Wojskowego zorganizowali jednak turniej tylko dla drużyn szkolnych. W zawodach udział wzięły zespoły reprezentujące: **Gimnazjalny Klub Sportowy „Orlęta” z Gimnazjum im. Bolesława Chrobrego, Szkolny Klub**

---

<sup>1154</sup> *Na Pomorzu. Bydgoszcz*, „Przegląd Sportowy” 1930, 1 listopada, nr 88, s. 4; zob. także: „Przegląd Sportowy” 1930, 8 listopada, nr 90; zob. też: *Pomorze. Bydgoszcz*, „Przegląd Sportowy” 1930, 29 listopada, nr 96, s. 4; *Decydujące walki o mistrzostwo Polski w grach*, „Przegląd Sportowy” 1931, 15 sierpnia, nr 65, s. 5.

<sup>1155</sup> „Tygodnik Sportowy” (Dodatek tygodniowy do „Dziennika Bydgoskiego”) 1936, 13 października, nr 40, s. 2; zob. także: *Cały kraj w paru wierszach. Bydgoszcz. Sokół I pokonał Polonię 5:3 w szczypiorniaku*, „Przegląd Sportowy” 1933, 21 października, nr 84, s. 4; zob. też: *Gry sportowe w Bydgoszczy. WKS Szkoły Podchorążych pokonał Polonię 7:5 w szczypiorniaku*, „Przegląd Sportowy” 1935, 24 października, nr 115, s. 2.

<sup>1156</sup> W placówce prowadzono obok szkolenia wojskowego także ogólnokształcące, a na przedmiot „gimnastyka i sport” przeznaczano 278 godzin dydaktycznych w cyklu kształcenia. Do wychowania fizycznego i sportu przywiązywano dużą wagę, dlatego w latach 1932–1936 sukcesywnie zwiększano liczbę godzin przeznaczonych na aktywność tego typu do 449 w zależności od rodzaju szkolonych wojsk (piechota, artyleria, kawaleria). Później liczba godzin nieco spadała. Podchorążych uczono nie tylko nabywania poszczególnych umiejętności ruchowych, ale również sposobu organizowania zajęć i zawodów sportowych, zob. W. Rajczyk, *Szkoła Podchorążych dla podoficerów Poznań – Bydgoszcz 1919–1938*, „Acta Universitatis Nicolai Copernici” 1975, „Nauki Humanistyczno-Społeczne. Historia”, t. 10, s. 78, 80–83.

<sup>1157</sup> *Na prowincji. Grudziądz. Spotkania w piłce ręcznej. Sokół – KPW (5:0), Sokół – Reprezentacja Szkół Średnich (7:2) i (5:1)*, „Przegląd Sportowy” 1929, 23 listopada, nr 78, s. 3.



**Sportowy Państwowej Szkoły Budowy Maszyn, Ginnazjalny Klub Sportowy z Ginnazjum Niemieckiego im. Johanna Wolfganga von Goethe, Klub Sportowy „Sparta” z Ginnazjum im. Króla Jana Sobieskiego i Szkolny Klub Sportowy Seminarium Nauczycielskiego**<sup>1158</sup>. W dalszej perspektywie szczypiorniak nie znalazł zwolenników wśród młodzieży szkolnej. Również członkowie pozostałych klubów i stowarzyszeń sportowych działających na terenie Grudziądza (**gniazda: I, III i IV Towarzystwa Gimnastycznego „Sokół”, Klub Sportowy Poczтового Przysposobienia Wojskowego, Klub Sportowy Kolejowego Przysposobienia Wojskowego, Klub Sportowy Ogólnopolskiego Przysposobienia Wojskowego Kobiet i Klub Sportowy Związku Pracowników Skarbowych**) nie byli zainteresowani systematycznym uprawianiem szczypiorniaka. Tym samym miejscowi działacze nie organizowali ani imprez okazjonalnych, ani mistrzostw miasta, a tym bardziej mistrzostw podokręgu w tej dyscyplinie sportowej<sup>1159</sup>.

Obok szczypiorniaka uprawiano w Polsce w omawianym okresie w klubach i stowarzyszeniach sportowych również niemiecką odmianę jedenastoosobowej piłki ręcznej określaną nazwą handball. Już w zimie 1924 r. piłkarze **„Lechii” Lwów (1904)** i **„Pogoni” Lwów (1904)** oraz **lwowskiego Żydowskiego Towarzystwa Gimnastyczno-Sportowego „Dror” (1908)** zostali przeszkoleni w zakresie przepisów gry przez Narcyza Süssermanna, jednego z członków „Pogoni”, dziennikarza miejscowej „Gazety Porannej”, który zapoznał się z piłką ręczną, przebywając wcześniej na terenie Niemiec<sup>1160</sup>. Wiosną 1925 r. Narcyz Süssermann zainspirował również pozostałych działaczy klubowych, w tym inż. Tadeusza Kuchara (1891–1966) oraz ówczesnego prezesa klubu inż. Michała Parylaka do zorganizowania **sekcji piłki ręcznej w „Pogoni” Lwów**. Dotychczasowe dokonania sportowe piłkarzy nożnych „Pogoni” (w latach 1922–1925 zespół zdobył trzykrotnie Mistrzostwo Polski) przyćmiły początkowo rozwój piłki ręcznej, ale i tak drużyny innych lwowskich klubów sportowych „Lechii” i „Dror” rozegrały kilka propagandowych spotkań w formie przedmeczów piłki nożnej. Przełom nastąpił w czerwcu 1925 r., kiedy odbył się I Turniej Piłki Ręcznej na boisku „Pogoni” Lwów. W zawodach wzięło udział

---

<sup>1158</sup> *Biuletyn tygodniowy z prowincji. Grudziądz. Turniej z udziałem szkół średnich w szczypiorniaka*, „Przegląd Sportowy” 1935, 12 grudnia, nr 133, s. 4.

<sup>1159</sup> *Bilans sportu pomorskiego w 1938 r.*, „Tygodnik Sportowy” 1939, 24 stycznia, nr 4, s. 2; zob. także: *Wytyczne dla organizacji WFiPW*, „Tygodnik Sportowy” 1939, 21 marca, nr 12, s. 2; zob. też: R. Urban (2006), dz. cyt., s. 196–205.

<sup>1160</sup> *Księga Pamiątkowa Lwowskiego Klubu Sportowego „Pogoń” 1904–1939*, Lwów 1939, s. 170; zob. także: *Piłka ręczna – sport przyszłości*, „Sport” 1925, 8 lipca, nr 142, s. 266; zob. też: *Dr Tadeusz Cyprian*, „Sport” 1923, nr 76, s. 431.

8 lwowskich drużyn („Pogoń” wystawiła dwa zespoły, a ponadto wystąpiły drużyny „Lechii” oraz I Gimnazjum, IV Gimnazjum, XI Gimnazjum i dwa zespoły II Lwowskiej Drużyny Harcerskiej). Z udziału w turnieju zrezygnowała w ostatniej chwili drużyna „Cresovii” Lwów reprezentująca środowisko akademickie, a całe zawody wygrał zespół „Pogoni” Lwów I, który pokonał w finale drużynę I Gimnazjum<sup>1161</sup>.

Narcyz Süssermann w celu dalszej popularyzacji piłki ręcznej zapoznał z jej zasadami czytelników lokalnej prasy, pisząc kilka artykułów na ten temat, a jesienią 1925 r. zorganizował Turniej o Puchar „Gazety Porannej”, w którym uczestniczyły drużyny reprezentujące lwowskie kluby sportowe, takie jak: „Pogoń”, „Lechia”, „Dror”, „Hasmonea” (1908) i „Sparta” (1910). Zawody nie zostały jednak dokończone ze względu na pogarszające się warunki pogodowe (nagle nadeszła zima)<sup>1162</sup>.

W 1926 r. lwowskie drużyny klubowe w dalszym ciągu rozgrywały między sobą towarzyskie spotkania, natomiast 26 września 1926 r. „Pogoń” zmierzyła się z „Lechią”, a „Hasmonea” z „Czarnymi” (1903) w pierwszych meczach o mistrzostwo Lwowa, które zorganizowali działacze nowo powstałego Lwowskiego Okręgowego Związku Piłki Ręcznej, ale Włodzimierz Humen opublikował wcześniej opracowane odpowiednie przepisy gry dopiero pod koniec r.<sup>1163</sup> Mecze piłki ręcznej odbywały się niestety w atmosferze kryzysu wewnętrznego w klubie i 28 września 1926 r. odbyło się nadzwyczajne walne zebranie członków „Pogoni” Lwów, którego powodem były masowe rezygnacje działaczy. Uczestnicy zebrania dokonali więc zmian we władzach stowarzyszenia i wybrali nowego prezesa zarządu inż. Tadeusza Kuchara, który pełnił tę funkcję już w 1924 r.<sup>1164</sup> W 1927 r. nastąpił kolejny kryzys wewnętrzny w klubie, powiązany tym razem z konfliktem z Polskim Związkiem Piłki Nożnej (1919) w sprawie naruszenia regulaminu rozgrywek, a zastój organizacyjny dotknął również sekcję piłki ręcznej<sup>1165</sup>. Od początku 1928 r. postanowiono wprowadzić program

---

<sup>1161</sup> Tamże; zob. także: *Turniej w piłce ręcznej*, „Sport” 1925, 23 czerwca, nr 140, s. 244.

<sup>1162</sup> Tamże; zob. także: *Turniej piłki ręcznej*, „Sport” 1925, 7 października, nr 155, s. 426; W drużynie „Pogoni” Lwów występowali wtedy: Astner, Czapka, Hnatyk, Fitio, Kurczak, Wańczycki, Roman Sawaryn, Brzezowski, Więckowski, Biborsz i Mieczysław Kuchar, a kierownikiem drużyny był Włodzimierz Humen (1904–1972).

<sup>1163</sup> *Piłka ręczna. Pierwsze zawody o mistrzostwo*, „Sport” 1926, 29 września, nr 193, s. 276.

<sup>1164</sup> Wiceprezesami zostali mianowani W. Świsterski i dr T. Buchellt. Funkcję sekretarza powierzono Włodzimierzowi Lucynie, a skarbnikiem został A. Juras. Na gospodarza klubu wybrano Tadeusza Pluttera. W składzie zarządu znaleźli się także: płk. K. Hubert, dr Stanisław Bedlewicz, Włodzimierz Humen, Wł. Olearczyk, Misiak, Kryszałowicz i Żardecki, zob. *Księga Pamiątkowa Lwowskiego Klubu Sportowego „Pogoń” 1904–1939*, dz. cyt., s. 171.

<sup>1165</sup> 6 stycznia 1927 r. utworzono Polską Ligę Piłki Nożnej, a „Pogoń” rozegrała w tym roku mecz z „Cracovią” Kraków, która nie była jeszcze wtedy członkiem Ligi, wobec czego zarząd PZPN zawiesił lwowski klub do końca roku w prawach członka związku, co spowodowało serię walkowerów i surowe

naprawczy w klubie. Zaordynowano zmiany w statucie i utworzono 4 komisje (gospodarczą, administracyjno-propagandową, sportową i rewizyjną). Sekcje sportowe uzyskały autonomię. Zmiany te zatwierdzono w marcu 1928 r. w trakcie walnego zebrania członków „Pogoni” Lwów. Wybrano też nowe władze. Prezesem klubu został hr. Włodzimierz Dzieduszycki, na jednego z wiceprezesów mianowano inż. Tadeusza Kuchara, ale kierownikiem sekcji piłki ręcznej pozostał Włodzimierz Humen<sup>1166</sup>. Z czasem doszło jednak do zmiany dotychczasowej nazwy sekcji piłki ręcznej, którą przemianowano na sekcję gier sportowych, a działanie to było efektem powołania Polskiego Związku Gier Sportowych z siedzibą w Warszawie. Na początku 1928 r. nastąpiła również zmiana na stanowisku kierownika sekcji i na jej czele stanął por. Józef Baran, który preferował koszykówkę i siatkówkę jako absolwent Centralnej Szkoły Wojskowej Gimnastyki i Sportów w Poznaniu<sup>1167</sup>. Już w kwietniu 1928 r. por. Józef Baran został jednak przeniesiony służbowo z powrotem do Poznania, a na jego miejsce działacze „Pogoni” delegowali jednego z czynnych do niedawna zawodników piłki ręcznej, lekkoatletę Romana Sawaryna<sup>1168</sup>.

Światowy kryzys gospodarczy, który miał miejsce w latach 1929–1933, dotknął także Polskę. Jego skutkiem był łańcuch bankructw i utrata pracy przez dużą liczbę obywateli naszego kraju, co w konsekwencji spowodowało likwidację wielu sekcji, klubów i stowarzyszeń sportowych w kraju finansujących swoją działalność statutową z subwencji i składek członkowskich. Sytuacja ta spotkała również sekcję gier sportowych „Pogoni” Lwów, a priorytetem dla działaczy stał się rozwój sekcji piłki nożnej<sup>1169</sup>.

Działalność sekcji gier sportowych w „Pogoni” Lwów została reaktywowana na podstawie uchwały walnego zebrania, które odbyło się 28 września 1934 r. Kierownikiem tej jednostki organizacyjnej został Adam Zaczek, a funkcję sekretarza

---

kary finansowe, które omal nie doprowadziły do bankructwa i ostatecznej likwidacji „Pogoni”; zob. tamże, s. 181; zob. także: *20-lecie Pogoni Lwowskiej*, „Przegląd Sportowy” 1927, 10 września, nr 36, s. 5; zob. też: J. Hałys (1986), dz. cyt., s. 818.

<sup>1166</sup> Funkcję drugiego wiceprezesa przyjął płk Franciszek Bałaszewski. W komisji sportowej znaleźli się: Tadeusz Dręgiewicz, kpt. Józef Łucki i por. Wł. Szyba, a w komisji finansów zasiedli: Franciszek Rząsa, dr Stanisław Kwiatkowski i Bałaban, zob. *Księga Pamiątkowa...* (1939), dz. cyt., s. 201.

<sup>1167</sup> Tamże; W 1938 r. kpt. Józef Baran zmienił nazwisko na Józef Baran-Bilewski, zob. H. Małanowska, *Pro memoriał, Józef Bilewski (1899–1940)*, „Wojskowy Przegląd Historyczny” 1990, nr 3–4, s. 390–391; zob. także: J. Karwat, *Centralna Szkoła Wojskowa Gimnastyki i Sportów w Poznaniu 1921–1929*, „Wojskowy Przegląd Historyczny” 1993, nr 2, s. 31–52.

<sup>1168</sup> *Księga Pamiątkowa...* (1939), dz. cyt., s. 210; zob. także: H. Kurzyński, S. Pietkiewicz, M. Rynkowski, *Od Adamczaka do Zastony, Leksykon lekkoatletów polskich okresu międzywojennego (mężczyźni)*, Komisja Statystyczna PZLA, Warszawa 2004, s. 191.

<sup>1169</sup> *Księga Pamiątkowa...* (1939), dz. cyt., s. 261; zob. także: *Prawda o sporcie. Jednodniówka*, Lwów 1936, s. 1–4.

i zarazem skarbnika zaczął pełnić J. Nowakowski (w kręgu zainteresowań działaczy znalazła się jednak ponownie tylko koszykówka i siatkówka)<sup>1170</sup>. We wrześniu 1937 r. odbyło się kolejne doroczne walne zebranie członków „Pogoni” Lwów. Tym razem delegaci wybrali na prezesa klubu mjr. E. Ślepeckiego, a kolejne rozszady zostały dokonane między innymi na stanowiskach wiceprezesa do spraw organizacyjnych (mianowano Tadeusza Dręgiewicza) i wiceprezesa ds. sportowych (funkcję powierzono W. Olearczykowi)<sup>1171</sup>. Zmiany personalne objęły również sekcję gier sportowych i przyniosły kolejne przeobrażenia organizacyjne. Postanowiono powrócić do dawnej nazwy sekcji piłki ręcznej i na jej czele postawiono kpt. J. Dżugaja. Dość szybko zastąpił go jednak J. Sitko, a następnie Władysław Nowakowski. Wzrosła także liczba członków sekcji z 42 do 62 osób, a drużyna piłki ręcznej (we Lwowie rzadko używano nazwy szczypiorniak) po 10 latach przerwy została ponownie włączona do rywalizacji w okręgu lwowskim. W 1937 r. zespół rozpoczął rozgrywki w B-klasie, a w 1938 r. zawodnicy „Pogoni” rywalizowali już w A-klasie i ostatecznie uplasowali się na drugim miejscu w mistrzostwach okręgu za zespołem AZS Lwów<sup>1172</sup>. W styczniu 1938 r. walne zebranie członków „Pogoni” Lwów ponownie wybrało na prezesa klubu mjr. E. Ślepeckiego. Niewiele było też innych zmian personalnych w zarządzie. Jednak już 15 października 1938 r. zostało zwołane nadzwyczajne walne zebranie wobec składanych masowo rezygnacji przez członków władz stowarzyszenia. Tym razem na prezesa zarządu wybrano dr. J. Kozickiego, wiceprezesami mianowano mjr. E. Ślepeckiego i T. Dręgiewicza, a do współpracy zaproszono wielu nowych działaczy<sup>1173</sup>. Wśród nich znalazł się również R. Semenowicz, któremu powierzono kierowanie sekcją piłki ręcznej. Początkowo liczba członków sekcji, którzy uprawiali szczypiorniaka, koszykówkę i siatkówkę zmalała do 40 osób, ale pierwsze efekty pracy nowego kierownika pojawiły się jesienią 1938 r., a drużyna „Pogoni” Lwów wygrała Turniej Piłki Ręcznej zorganizowany we Lwowie przez lokalny Ośrodek Wychowania

---

<sup>1170</sup> *Księga Pamiątkowa...* (1939), dz. cyt., s. 270.

<sup>1171</sup> Wiceprezesem do spraw finansowo-gospodarczych został kpt. dypl. E. Talarski, skarbnikiem był insp. W. Ryk, a sekretarzem M. Porth. W składzie nowego zarządu znaleźli się także: dr Franciszek Assuan, J. Chorzewski, J. Dobrudzki, inż. J. Dadak, naczelnik Franciszek Kalik, E. Kruszyńska, L. Kruszelnicki, Bronisław Purgar, mjr W. Rolland i J. Sitko. W składzie Komisji Rewizyjnej znaleźli się natomiast: ppłk. J. Zych, kpt. J. Kaźmierczyk, P. Łukasiewicz, W. Hładzing i S. Raczek, a Sąd Honorowy utworzyli: ppłk. inż. T. Kruszyński, inż. M. Bacz, H. Redlich i Wacław Kuchar, zob. tamże, s. 293; zob. także: *Lwowski Klub Sportowy „Pogoń” w roku 1937*, Lwów 1937, s. 7–8.

<sup>1172</sup> *Księga Pamiątkowa...* (1939), dz. cyt., s. 300; zob. także: *Lwowski Klub Sportowy „Pogoń”*, dz. cyt., s. 84–86.

<sup>1173</sup> W grupie tej byli między innymi inż. J. Rusin (jako trzeci wiceprezes) oraz H. Panas i Bronisław Cena, zob. *Księga Pamiątkowa...* (1939), dz. cyt., s. 312.

Fizycznego i pozostawiła w pokonanym polu wszystkie drużyny uczestniczące w zawodach, w tym zespół miejscowego AZS Lwów, który dominował w tamtym okresie w rozgrywkach szczypiorniaka w okręgu<sup>1174</sup>.

Tradycje uprawiania różnych dyscyplin sportowych przez studentów we Lwowie sięgały przełomu XIX i XX w., a w latach 1906–1909 działał na terenie miasta Akademicki Związek Sportowy Młodzieży Polskiej, który zrzeszył rozmaite koła i towarzystwa sportowe istniejące na Uniwersytecie i Politechnice Lwowskiej<sup>1175</sup>. Idea reaktywowania stowarzyszenia pojawiła się we Lwowie po odzyskaniu niepodległości przez Polskę. Zebranie założycielskie odbyło się 8 marca 1922 r. Wybrano tymczasowy zarząd pod przewodnictwem Jana Długosza i zobowiązano działaczy do opracowania nowego statutu<sup>1176</sup>, a pierwsze walne zebranie członków **Akademickiego Związku Sportowego we Lwowie** odbyło się już 23 marca 1922 r. W trakcie obrad dokonano wyboru nowych władz i prezesem zarządu mianowano Otto Wagnera, a bezpośrednio po zakończeniu zebrania rozpoczęto proces rozwoju organizacyjnego stowarzyszenia<sup>1177</sup>. Sekcję gier sportowych zorganizowano w AZS Lwów w 1928 r. z inicjatywy Władysława Rzepki. Początkowo dominowała koszykówka i siatkówka, a treningi i zawody sportowe odbywały się na boisku przygotowanym we własnym zakresie przez członków sekcji i działaczy. Przedstawiciele gier sportowych stanowili najliczniejszą grupę w AZS Lwów, która liczyła 86 zawodników i 35 zawodniczek. Drużynę szczypiorniaka zorganizowano na początku lat trzydziestych. Szczypiorniści trenowali i rozgrywali swoje mecze na stadionie 19 Pułku Piechoty. Zespół startował

---

<sup>1174</sup> Drużyna „Pogoni” Lwów wygrała bezpośredni mecz z AZS Lwów 6:2, a w całym turnieju w zespole występowali: Stefan Krasucki, Zieliński, Tadeusz Ciupryk, Marian Ciupryk, Wojciech Wink, Tadeusz Wink, Kazimierz Bogusz, Jan Babijczuk i Józef Niebylski, zob. *Księga Pamiątkowa...* (1939), dz. cyt., s. 312.

<sup>1175</sup> C. Michalski, *Akademicki Związek Sportowy we Lwowie*, [w:] K. Karolczak, Ł. T. Sroka (red.), *Lwów: miasto, gmina, kultura: pracownie z dziejów Lwowa*, t. 7: *Urzędy, urzędnicy, instytucje*, Kraków 2010, s. 448–454.

<sup>1176</sup> L. Peist (red.), *Z okazji 10-lecia AZS we Lwowie. Jednodniówka*, Lwów 1934, s. 5; W grupie tej znalazł się Otto Wagner, zastępca przewodniczącego oraz członkowie: Adam Jaskulski, Włodzimierz Lipecki, Legeżyński, Klausal, Orłowicz, Świedziński, Sołtykowski i Wochanka.

<sup>1177</sup> Tamże, s. 5, zob. także: *Z okazji 10-lecia AZS we Lwowie...* (1934), dz. cyt., s. 10–24; Funkcje wiceprezesów przyjęli Jan Długosz i Zygmunt Orłowicz, skarbnikiem został Włodzimierz Lipecki, a na sekretarza wybrano Adama Jaskulskiego. W zarządzie znaleźli się także członkowie: Legeżyński, Klausal, Wochanka, Sołtykowski (kronikarz), Świedziński (gospodarz), Bemadzki, Redlich, Orłowiczówna i Bielska. Komisję rewizyjną tworzyli Adamiak, Golczewska i Piłat, a sąd polubowny Solecki, Grzyb i Jan Wisłocki. W pierwszej kolejności utworzono sekcje: lekkiej atletyki, piłki nożnej, tenisa ziemnego, kolarską i szermierki, w których pod koniec 1922 r. ćwiczyło 43 studentów (w tym 2 kobiety). Wszystkim członkom związku narzucono jednak obowiązkowe uprawianie lekkiej atletyki, a treningi odbywały się na boisku 19 Pułku Piechoty. Nieco później powstały sekcje: gier sportowych, bokserska, pływacka, krajoznawczo-turystyczna, tenisa stołowego, żeglarska i kajakowa oraz szachów. Stopniowo zwiększała się również liczba członków AZS Lwów, która w 1934 r. wynosiła 463 mężczyzn i 76 kobiet.

regularnie w okazjonalnych zawodach sportowych organizowanych we Lwowie oraz w mistrzostwach okręgu lwowskiego, a także w mistrzostwach Polski<sup>1178</sup>. W 1935 r. drużyna AZS Lwów zdobyła mistrzostwo okręgu lwowskiego i wystąpiła po raz pierwszy w finałach mistrzostw Polski rozegranych w Warszawie i uplasowała się na 7 miejscu w stawce 8 drużyn<sup>1179</sup>. W kolejnej edycji mistrzostw Polski rozegranej w 1936 r. drużyna AZS Lwów ponownie wystąpiła w finałach i tym razem zajęła piąte miejsce, pokonując w rozstrzygającym spotkaniu utytułowany zespół AZS Warszawa<sup>1180</sup>. W 1937 r. szczypiorniści AZS Lwów odnieśli natomiast bardzo duży sukces, zdobywając wicemistrzostwo Polski w zawodach rozegranych we Lwowie (przegrali z KPW Poznań, ale pokonali faworyzowaną „Pogoń” Katowice), a w zespole występowałi wtedy między innymi: Zdzisław Wawrynkiewicz, Michał Klimczuk, Otton Siwek, Mieczysław Haspel, Zdzisław Muszyński, Mikołaj Kowalenko i Bolesław Kumach<sup>1181</sup>. W 1938 r. zespół AZS Lwów ponownie okazał się najlepszy w mistrzostwach okręgu, ale w zawodach międzyokręgowych uległ niestety drużynie „Cracovii” Kraków i szczypiornistom KS Związku Strzeleckiego z Brześcia nad Bugiem i odpadł z dalszej rywalizacji<sup>1182</sup>. W 1939 r. drużyna AZS Lwów jeszcze raz zagrała w finale mistrzostw Polski w szczypiorniaka, zajmując jednak ostatnie – czwarte miejsce za sprawą trzech porażek<sup>1183</sup>. Obok drużyn „Pogoni” i AZS w okręgu lwowskim w rozgrywkach szczypiorniaka brały jeszcze udział zespoły reprezentujące: **ŻTGS „Dror” Lwów, Towarzystwo Gimnastyczne „Sokół Macierz” (1867), II Lwowską Drużynę Harcerską oraz Robotniczy Klub Sportowy „Czarni” Lwów**<sup>1184</sup>.

W piłkę ręczną (a nie w szczypiorniaka) grano również w polskiej części Górnego Śląska w pierwszych latach niepodległości. Na początku lat dwudziestych XX w. na otwartych boiskach w Katowicach, Siemianowicach i Mysłowicach

---

<sup>1178</sup> Tamże, s. 18; *Z okazji 10-lecia AZS we Lwowie...* (1934), dz. cyt., s. 18.

<sup>1179</sup> Tamże; zob. także: *Po mistrzostwach piłki ręcznej*, „Przegląd Sportowy” 1935, 24 października, nr 115, s. 3; W zespole występowałi wtedy: Janas, Tyczyński, Michał Klimczuk, Pławczyk, Pogórski, Damski, Mikołaj Kowalenko, Domaniewski, Zygmunt Kultys, Zdzisław Wawrynkiewicz i Mieczysław Haspel.

<sup>1180</sup> *Chorzów degraduje Pogoń*, „Przegląd Sportowy” 1936, 5 października, nr 85, s. 3.

<sup>1181</sup> APL, dz. cyt., sygn. 35, dz. cyt., *Komunikat PZPR nr 7 z 4.11.1937 r.*

<sup>1182</sup> Tamże, sygn. 39, dz. cyt., *Komunikat PZPR nr 12 z 20.06.1938 r.*

<sup>1183</sup> *ŁKS Mistrzem Polski. Finały Szczypiorniaka w Łodzi*, „Przegląd Sportowy” 1939, 26 czerwca, nr 51, s. 3; W okresie tym drużynę AZS Lwów tworzyli: Zbyszewski, Mieczysław Haspel, Mikołaj Kowalenko, Pławczyk, Damski, Wiktorczyk, Janas, Zygmunt Kultys, Jankiewicz, Tyczyński i Sadurski.

<sup>1184</sup> *AZS został mistrzem Lwowa*, „Przegląd Sportowy” 1938, 17 czerwca, nr 48, s. 2; zob. także: *Albański rewelacją szczypiorniaka*, „Przegląd Sportowy” 1938, 20 października, nr 85, s. 5; zob. też: *25-lecie Czarnych Lwów*, „Przegląd Sportowy” 1928, 30 czerwca, nr 26, s. 3.

rywalizowały ze sobą drużyny reprezentujące kluby sportowe lokalnej mniejszości niemieckiej (**Altes Turn Verein, Alter Turn Verein, Männer Turn Verein, „Vorwärts”** i inne). Zespoły te rozgrywały dużo spotkań w formie turniejów, stosując przy tym ujednolicony system gry oparty na zasadach opracowanych przez Niemca Karla Schelenza (1890–1956), ale uczestnikami sportowych zmagani byli także Górnoszlązacy pochodzenia polskiego<sup>1185</sup>. Członkowie pierwszych polskich klubów sportowych, które organizowano na tych terenach dopiero w 1919 r. pod auspicjami Polskiej Organizacji Wojskowej Górnego Śląska (1919), a następnie pod kierunkiem Polskiego Komisariatu Plebiscytowego (1920) preferowali piłkę nożną<sup>1186</sup>. Spontanicznie organizujące się zespoły piłki ręcznej złożone z polskich mieszkańców tamtych terenów były swoistym problemem dla lokalnych działaczy. Twórcy polskiego sportu na Górnym Śląsku, obserwując rosnące zainteresowanie społeczne nową dyscypliną, przystąpili więc do powoływania sekcji piłki ręcznej w różnorodnych organizacjach, licząc także na odciążenie z klubów niemieckich szeregowych członków mających polskie obywatelstwo oraz pozyskanie niezrzeszonej dotąd polskiej młodzieży<sup>1187</sup>. Rzeczywistym sygnałem do tworzenia drużyn piłki ręcznej o proveniencji narodowej stało się przekształcenie przez śląskich działaczy Polskiego Związku Palanta i Gier Ruchowych (1925) w Polski Związek Gier Ruchowych (1927) z siedzibą w Katowicach oraz powołanie w 1928 r. Wojewódzkiego Komitetu Wychowania Fizycznego i Przysposobienia Wojskowego, któremu przewodniczył Wojewoda Śląski Michał Grażyński (1890–1965). Jego wizja nowej organizacji sportu w polskiej części Górnego Śląska opierała się na tworzeniu jedno- lub najwyżej dwusekcyjnych klubów sportowych pod patronatem niektórych zakładów pracy, a nawet pojedynczych szybów kopalnianych. Organizacjami tymi kierować mieli polscy urzędnicy oraz kadra techniczna. Zaplecze społeczne stanowić miały organizacje paramilitarne i młodzieżowe. Subsydia rządowe oraz gminne miały zabezpieczać działalność klubów od strony finansowej, a mecenat przemysłowy miał służyć polonizacji koncernów przejętych od Niemców w 1922 r.<sup>1188</sup> Pierwsze polskie zespoły

---

<sup>1185</sup> S. Jarecki (1972), dz. cyt., s. 29; zob. także: A. Steuer (2008), dz. cyt., s. 127.

<sup>1186</sup> E. Długajczyk, *Geneza i rozwój polskiego ruchu sportowego na Górnym Śląsku w latach powstań i plebiscytu*, „Szkice Archiwalno-Historyczne” 2000, nr 2, s. 60; zob. także: M. Ponczek, *Początki sportu na Górnym Śląsku do zakończenia I wojny światowej*, [w:] L. Gondek (red.), *Studia i materiały do ćwiczeń i seminariów dla studentów AWF. Historia i organizacja kultury fizycznej*, Gdańsk 1996, s. 22–23; zob. też: A. Steuer (2008), dz. cyt., s. 79–84.

<sup>1187</sup> M. Ponczek, *Początki i rozwój polskiej kultury fizycznej na Górnym Śląsku do 1945 roku*, „Prace Naukowe Akademii im. Jana Długosza w Częstochowie. Kultura Fizyczna” 2013, t. 12, nr 1, s. 72.

<sup>1188</sup> A. Steuer (2008), dz. cyt., s. 133–145.

piłki ręcznej zorganizowali w 1927 r. członkowie klubów sportowych, które zaczęły funkcjonować przy zakładach przemysłowych zlokalizowanych w Królewskiej Hucie oraz w Chorzowie III. W 1928 r. powstała drużyna piłki ręcznej w Klubie Sportowym „Pogoń” Katowice (1920). W tym samym okresie zawiązały się drużyny piłki ręcznej w robotniczych klubach sportowych na terenie Górnego Śląska, a w latach trzydziestych sekcje piłki ręcznej zorganizowano także w oddziałach Polskiego Związku Pracowników (1921) w Siemianowicach i Świętochłowicach<sup>1189</sup>.

W nowej sytuacji geopolitycznej, która powstała na Górnym Śląsku po przyłączeniu jego części do Polski w 1922 r., zmieniła się także rola Towarzystwa Gimnastycznego „Sokół” (1895). Dotychczasowe ramy idei sokolej (wychowanie patriotyczne, gimnastyka, samokształcenie, organizacja życia kulturalnego) rozszerzano, a często zastępowano adaptacją wytworów anglosaskiej i amerykańskiej kultury fizycznej, do których zaliczano między innymi koszykówkę i siatkówkę. Członkowie „Sokoła” na Śląsku zaczęli też coraz częściej uprawiać piłkę ręczną, a drużyna reprezentująca gniazdo „Sokół” II z Katowic uczestniczyła w rozgrywkach w okręgu śląskim aż do 1939 r.<sup>1190</sup>

Na początku lat trzydziestych XX w. zaczęto również tworzyć drużyny piłki ręcznej w Stowarzyszeniach Młodzieży Polskiej w Chorzowie, Mikołowie, Pszczynie, Strzybnicy i Tarnowskich Górach oraz w Oddziałach Młodzieży Powstańczej w Nowym Bytomiu, Rudzie Śląskiej, Świętochłowicach i Tarnowskich Górach<sup>1191</sup>.

Tarnowskie Góry były obok Chorzowa, Katowic i Siemianowic kolejnym ośrodkiem miejskim, w którym funkcjonowało kilka klubów sportowych posiadających sekcje piłki ręcznej. Popularność tej dyscypliny sportowej na tym terenie wiązała się z działalnością Władysława Babireckiego (1902–1993), nauczyciela wychowania fizycznego pracującego w miejscowym Państwowym Seminarium Nauczycielskim (1922), w którym jako prekursor propagował piłkę ręczną wśród uczniów<sup>1192</sup>. W 1929 r.

---

<sup>1189</sup> S. Jarecki (1972), dz. cyt., s. 29; zob. także: A. Steuer (2008), dz. cyt., s. 155; zob. też: *Księga Pamiątkowa 15-lecia Polskiego Związku Pracowników Przemysłowych, Biurowych i Handlowych w Katowicach 1919–1934*, Katowice 1936, s. 161–164.

<sup>1190</sup> S. Jarecki (1972), dz. cyt., s. 65; zob. także: A. Steuer (2008), dz. cyt., s. 156; zob. też: M. Ponczek (2013), dz. cyt., s. 73–74.

<sup>1191</sup> S. Jarecki (1972), dz. cyt., s. 29; zob. także: A. Steuer (2008), dz. cyt., s. 259–304; zob. też: M. Ponczek (2013), dz. cyt., s. 74; ks. L. Wilczyński, *Katolickie Stowarzyszenia Młodzieży na Śląsku w okresie II Rzeczypospolitej*, „Śląskie Studia Historyczno-Teologiczne” 2002, t. 35, z. 1, s. 137–155; *Jednodniówka Oddziału Młodzieży Powstańczej im. Juliusza Ligonja, Chorzów Centrum 1934–1939*, Chorzów 1939.

<sup>1192</sup> A. Steuer, *Babirecki Władysław (1902–1993)*, „Wychowanie Fizyczne i Sport” 1993, nr 4, s. 135–136.



W. Babirecki zorganizował nawet Nauczycielski Klub Sportowy, a aktywizacja środowisk pedagogicznych w zakresie popularyzowania piłki ręcznej wśród młodzieży szkolnej na terenie Górnego Śląska przyczyniła się do rozpowszechnienia tej dyscypliny sportowej wśród lokalnej społeczności i w regionie<sup>1193</sup>.

Po wytyczeniu granic na Górnym Śląsku w części przyznanej Polsce działały także żydowskie kluby sportowe, w których uprawiano piłkę ręczną. Nowy propolski kierunek w ich działalności został jednak stworzony dopiero przez środowisko uchodźców z terenu Trzeciej Rzeszy (1933), którzy zaczęli kierować oddziałem chorzowskiego „Makabi” i zgłosili akces do rozgrywek w okręgu śląskim<sup>1194</sup>.

Na podstawie deklaracji o nieagresji podpisanej z Polską w 1934 r. w podobny sposób zachowali się działacze reprezentujący kluby sportowe niemieckiej mniejszości narodowej, działające dotychczas na podstawie konwencji dotyczącej podziału Górnego Śląska (z chwilą jej wygaśnięcia w 1937 r. podpisano dwustronny polsko-niemiecki układ o mniejszościach narodowych)<sup>1195</sup> i drużyny: „Freie Turner” Katowice, ATV Katowice, ATV Siemianowice, TV „Vorwärts” Katowice, MTV Katowice, Jugendkraft „St. Maria” Katowice, Jugendkraft „Peter und Paul” Katowice i „Winter Sport Verein” Nowa Wieś rozpoczęły rywalizację na równych prawach z polskimi drużynami o mistrzostwo okręgu śląskiego<sup>1196</sup>.

Kolebką piłki ręcznej w polskiej części Górnego Śląska było miasto Królewska Huta oraz osada fabryczna Chorzów<sup>1197</sup>. Pionierski rozwój piłki ręcznej na tym obszarze powiązany był ściśle z rozwojem przemysłu (górnictwa, hutnictwa, chemii) i działalnością miejscowych klubów sportowych zorganizowanych lub przejmowanych przez zakłady pracy. W latach 1922–1924 stopniowo przestawały tu istnieć niemieckie organizacje sportowe, ale w 1923 r. towarzystwo **Verneigte für Rassenspiele z Królewskiej Huty** spolszczyło tylko nazwę na **Amatorski Klub Sportowy** i kontynuowało swoją działalność. Polskie tradycje w tej dziedzinie kultywowało

---

<sup>1193</sup> S. Jarecki (1972), dz. cyt., s. 28; zob. także: H. Marzec, *Piłka ręczna na Śląsku (1929–2004)*, Katowice 2004, s. 10–17; zob. też: A. Steuer (2008), dz. cyt., s. 303–304.

<sup>1194</sup> S. Jarecki (1972), dz. cyt., s. 50; zob. także: A. Steuer (2008), dz. cyt., s. 172.

<sup>1195</sup> Tamże; zob. także: A. Czubiński (2003), dz. cyt., s. 174–175.

<sup>1196</sup> S. Jarecki (1972), dz. cyt., s. 54; zob. także: *75 Alter Turnverein Kattowitz 1860–1935*, Kattowitz 1935.

<sup>1197</sup> Tereny te znalazły się w granicach odrodzonej Rzeczypospolitej w 1922 r., natomiast na mocy uchwały Sejmu Śląskiego 1 lipca 1934 r. połączono oba skupiska ludzkie w jeden organizm miejski. Celem podkreślenia polskości tych terenów ustawodawca nadał nowej aglomeracji nazwę Chorzów. 1 kwietnia 1939 r. częścią Chorzowa stała się także miejscowość Wielkie Hajduki, gdzie również funkcjonowała drużyna piłki ręcznej; zob. T. Bagier, Z. Dutkowski, M. Kraszkiewicz, *Pięćdziesiąt lat KS Ruch Chorzów*, Chorzów 1970; zob. także: J. Kurek, *Historia Wielkich Hajduk*, Chorzów Batory – Wielkie Hajduki 2001.

jedynie miejscowe gniazdo TG „Sokół” (1901). Przedstawiciele Związku Powstańców Śląskich (1923) postanowili więc zorganizować w mieście w 1924 r. wielosekcyjny **Klub Sportowy „Kresy”**, który w swoich strukturach zrzeszać miał amatorów różnych dyscyplin sportowych, w tym i piłki ręcznej, która na Górnym Śląsku stawała się coraz bardziej popularna. Ostatecznie względy ekonomiczne zdecydowały, że działacze w późniejszym okresie skoncentrowali się głównie na rozwoju sekcji piłki nożnej<sup>1198</sup>.

W 1927 r. załoga Kopalni „Król” położonej częściowo na terenie Królewskiej Huty nazwanym Polem Zachodnim, stworzyła drużynę piłki ręcznej pod patronatem zakładowego klubu sportowego o nazwie **Towarzystwo Gimnastyczno-Sportowe „Pole Zachodnie”**, który powołany został w tym samym okresie za zgodą właścicieli francusko-polskiej spółki Skarboferm, która na mocy umowy z rządem naszego kraju dzierżawiła tę oraz inne kopalnie przejęte przez stronę polską od Niemców w 1922 r.<sup>1199</sup> Inspiratorem powstania drużyny piłki ręcznej w klubie sportowym „Pole Zachodnie” był pracownik kopalni Józef Falkus, a wybudowany w 1928 r. stadion sportowy w Królewskiej Hucie stał się miejscem rozgrywania meczów (dotychczas odpowiednim obiektem dysponował bowiem tylko Amatorski Klub Sportowy, co w opinii władz województwa miało negatywne znaczenie propagandowe). W 1929 r. zespół piłki ręcznej przystąpił do rywalizacji z innymi drużynami w pierwszych oficjalnych mistrzostwach okręgu śląskiego i występował w tego typu rozgrywkach do 1939 r. W 1934 r. piłkarze ręczni klubu sportowego „Pole Zachodnie” wywalczyli tytuł mistrzów okręgu i zdobyli wicemistrzostwo Polski, startując w zawodach centralnych jako drużyna z Chorzowa za sprawą wprowadzonych w tym okresie zmian administracyjnych. W finale mistrzostw Polski rozegranym w Łodzi zespół „Pole Zachodnie” występował w składzie: Żywczok, Gogolok, Kozłowski, Bieniek, Engelbert Jezusek, Weinstand, Lempka, Gross, Adler, Kleszcz, Dering, Wójcik i Machoń, a funkcje kierownika i trenera drużyny pełnił Józef Falkus. Jesienią 1934 r. Engelbert Jezusek i Lempka wystąpili w reprezentacji Śląska, która pokonała w Katowicach

---

<sup>1198</sup> A. Steuer (2008), dz. cyt., s. 111, 260; zob. także: M. Ponczek (2013), dz. cyt., s. 60.

<sup>1199</sup> Kierownictwo Skarbofermu już w 1924 r. zalecało wszystkim dyrektorom kopalni przejmowanie, bądź organizowanie klubów sportowych, starając się w ten sposób silniej związać swoich pracowników z zakładem pracy. Subsydiowano również budowy boisk sportowych, sal gimnastycznych i kortów tenisowych oraz finansowano także inne przedsięwzięcia, takie jak budowy domów pracowniczych, przedszkoli, żłobków, a nawet szkół robót ręcznych dla dziewcząt i górniczych dla chłopców. Przy kopalniach działały też czytelnice, ogródki działkowe, kasy zapomogowe, zob. J. Jaros, *Historia kopalni Król w Chorzowie (1791–1945)*, Katowice 1962, s. 130, 137, 152–157; zob. także: M. Grzelewska, *Z dziejów Knuruwa. Historia „Skarbofermu” (1922–1939)*, „Przegląd Lokalny” 2010, 15 lipca, nr 28, s. 13; zob. też: A. Steuer (2008), dz. cyt., s. 114.

akademicką drużynę z niemieckiego Wrocławia 8:5 (5:2), natomiast w 1935 r. w reprezentacji Śląska obok Lempki wystąpił Weinstand, ale drużyna ta, grając pod nazwą „Polska”, uległa reprezentacji Niemiec 3:22. W 1937 r. zespół „Pole Zachodnie” uzyskał awans do rozgrywek Ligi Śląskiej, która otwierała drogę do rywalizacji o mistrzostwo Polski wobec wcześniejszych zmian organizacyjnych przeprowadzonych przez działaczy okręgu śląskiego. Niestety w kolejnych rozgrywkach szczebla centralnego drużyna nie odegrała znaczącej roli, przegrywając rywalizację w eliminacjach. W 1937 r. szyby wydobywcze leżące na Polu Zachodnim i sam ten teren otrzymały nazwę Kopalnia „Święta Barbara”, ale nazwa Towarzystwo Gimnastyczno-Sportowe „Pole Zachodnie” pozostała niezmienną. W 1938 r. zawodnik Engelbert Jezusek wystąpił w reprezentacji Polski w meczach z Węgrami, które rozegrano w Budapeszcie. Czołowym graczem drużyny w tym okresie był także Tadeusz Tomasz (późniejszy działacz związkowy, sędzia oraz trener męskiej reprezentacji Polski w piłce ręcznej). W 1939 r. drużyna „Pole Zachodnie” wzięła udział w I Halowym Turnieju Piłki Ręcznej siedmioosobowej zorganizowanym w Katowicach, ale zespół odpadł w eliminacjach, natomiast w rozgrywkach w okręgu w jedenastoosobową piłkę ręczną uplasował się na drugim miejscu<sup>1200</sup>. Podobną rolę w historii piłki ręcznej w Polsce odegrała drużyna (sekcja) zorganizowana w 1929 r. w **Klubie Sportowym „Azoty”** działającym pod patronatem Państwowej Fabryki Związków Azotowych w Chorzowie Starym (1924)<sup>1201</sup>.

Istotne znaczenie dla rozwoju piłki ręcznej w tym rejonie miały tradycje polskich struktur klubowych sięgające okresu powstań śląskich i plebiscytu. W latach 1919–1921 w Chorzowie Starym pozostającym wtedy wspólną wiejsko-fabryczną funkcjonował **Klub Sportowy „Odra”**. Jego działalność wznowiono w 1924 r., kiedy województwo śląskie opuściło prawie 100 tys. Niemców za sprawą decyzji Rady Ambasadorów (1921) dotyczącej podziału terytorium Górnego Śląska między Rzeczpospolitą Polską i Republiką Weimarską, a reaktywacja w zamyśle działaczy miała rzutować na zmianę oblicza narodowego terenu uzyskanego przez Polskę<sup>1202</sup>.

Pod rządami sanacji (1926) prorządowe środowiska powstańcze zorganizowały w miejsce „Odry” w 1927 r. Klub Sportowy „Powstaniec”. Borykając się z trudnościami finansowymi, propagowano jednak tylko piłkę nożną, podtrzymując

---

<sup>1200</sup> S. Jarecki (1972), dz. cyt., s. 29–67; zob. także: A. Steuer (2008), dz. cyt., s. 159–160.

<sup>1201</sup> A. Steuer (2008), dz. cyt., s. 259.

<sup>1202</sup> Tamże, s. 80, 89.

niejako tradycje rozwoju polskiego sportu na Górnym Śląsku wzorem okresu plebiscytu. Zapoczątkowanie mecenatu państwa nad rozwojem organizacji sportowych oraz pojawienie się możliwości korzystania z mecenatu przemysłowego stało się inspiracją dla miejscowych działaczy do organizacji drużyny piłki ręcznej w **Klubie Sportowym „Powstaniec”**. Wsparcie finansowe miało pochodzić z funduszy miejscowej elektrowni oraz szybów: Pole Wschodnie i Pole Północne Kopalni „Król” (Skarboferm), a także z zakładów azotowych. Tym samym w 1928 r. postanowiono po raz kolejny zmienić nazwę stowarzyszenia za sprawą lokalizacji wspomnianych przedsiębiorstw i zaczęto je określać mianem **Klubu Sportowego „Chorzów” III**<sup>1203</sup>.

Kryzys gospodarczy, który rozpoczął się na świecie i w Polsce w 1929 r., przyniósł pewne perturbacje w organizacji ruchu sportowego również na Górnym Śląsku. Rozwijająca się Fabryka Związków Azotowych w Chorzowie (zajmowano się między innymi produkcją zbrojeniową) stała się bowiem jedynym patronem dla Klubu Sportowego „Chorzów” III i zaistniała sytuacja zmusiła działaczy do utworzenia przyzakładowego **Klubu Sportowego „Azoty” Chorzów**. Aktywnością w tym zakresie wykazali się między innymi: Tadeusz Lindner, Paweł Waclawek i Karol Wielgosz, którzy jednocześnie byli pracownikami fabryki<sup>1204</sup>. W 1929 r. drużyna piłki ręcznej zdobyła pierwsze mistrzostwo okręgu śląskiego, startując w zawodach jeszcze pod nazwą KS „Chorzów” III. Później zawodnicy reprezentowali już Klub Sportowy „Azoty” działający przy Państwowej Fabryce Związków Azotowych w Chorzowie. W 1931 r. zespół piłkarzy ręcznych zadebiutował na arenach ogólnopolskich jako triumfator rozgrywek w okręgu śląskim i w finale mistrzostw Polski zajął ostatecznie pierwsze miejsce, a w turnieju wystąpili wtedy tacy zawodnicy, jak: Przybyła, Marcińczyk, Matuszczyk, Mach, Roland, Lange, Kostek, Piątek, Stelmach, Kada i Biołka. W 1932 r. drużyna „Azotów” Chorzów ponownie triumfowała w mistrzostwach okręgu śląskiego, natomiast w mistrzostwach Polski Ślązacy wycofali się w trakcie rywalizacji wskutek wielu nieporozumień organizacyjnych i różnej interpretacji przepisów przez sędziego zawodów, a Polski Związek Gier Sportowych ostatecznie unieważnił zawody<sup>1205</sup>. W 1933 r. chorzowianie zdobyli po raz drugi z rzędu mistrzostwo okręgu, a mistrzostwa Polski odbyły się w pobliskiej Królewskiej Hucie. Niestety nieporozumienia na tle interpretacji przepisów ponownie dały znać

---

<sup>1203</sup> S. Jarecki (1972), dz. cyt., s. 29; zob. także: A. Steuer (2008), dz. cyt., s. 134–135.

<sup>1204</sup> Tamże.

<sup>1205</sup> APŁ, dz. cyt., sygn. 15, *Komunikat zarządu PZGS nr 10 z 17.11.1932*; zob. także: S. Jarecki (1972), dz. cyt., s. 36.

o sobie, a zawodnik „Azotów” w meczu finałowym z „Cracovią” Kraków znieważył czynnie sędziego Zygmunta Nowaka. Tym razem zdarzenie to przyczyniło się do przyznania walkowera drużynie krakowskiej przez Wydział Gier i Dyscypliny Polskiego Związku Gier Sportowych i tym samym pozbawiło drużynę „Azotów” Chorzów szans na zdobycie mistrzostwa Polski<sup>1206</sup>. W 1934 r. zespół chorzowskich „Azotów” uplasował się na trzecim miejscu w rozgrywkach w okręgu, a zawodnicy Biołka, Przyłuski i Gładki zostali powołani do reprezentacji Śląska na mecz z reprezentacją Uniwersytetu Wrocławskiego. W 1935 r. drużyna „Azoty” Chorzów ponownie zwyciężyła w rywalizacji w okręgu, natomiast w mistrzostwach Polski zajęła ostatecznie trzecie miejsce. Brązowy medal zdobył wtedy zespół w składzie: Dyrzsląg, Roland (prawdziwe imię i nazwisko Antoni Kawka), Biołka, Pakuła, E. Pośpiech, Kołodziejczak, Famuła, Lange (prawdziwe imię i nazwisko Rajmund Gładki), Ksawery Lazar, P. Stelmach i Stelmach II, a w ramach prowadzonych przygotowań olimpijskich (Berlin 1936), Pośpiech, Gładki i Lazar wystąpili w reprezentacji Polski w towarzyskim meczu z Niemcami przegranym 3:22<sup>1207</sup>. Pośpiech zagrał także w drużynie reprezentacyjnej przeciwko Rumunii w meczu rozegranym we Lwowie w 1936 r. (zwycięstwo Polaków 7:3)<sup>1208</sup>. W 1936 r. zarząd Okręgowego Związku Piłki Ręcznej w Katowicach zmienił zasady rozgrywek rejonowych i utworzył tzw. Ligę Śląską. W nowej formule rywalizacji po raz pierwszy udział wzięły drużyny niemieckiej mniejszości narodowej. Ostatecznie w zawodach triumfowała drużyna „Azotów” Chorzów, która zdobyła również mistrzostwo Polski w turnieju rozegranym w Katowicach. W 1937 r. zespół z Chorzowa kolejny raz wygrał Ligę Śląską, ale problemy finansowe fabrycznego protektora zmusiły działaczy klubowych do wycofania drużyny z eliminacji do turnieju finałowego o mistrzostwo Polski. Działacze związkowi docenili jednak umiejętności śląskich zawodników i Ksawery Lazar oraz Piotr Stelmach wystąpili najpierw w reprezentacji Polski, która pod nazwą „Warszawa” rywalizowała z reprezentacją Berlina, a następnie wspólnie z E. Pośpiechem wystąpili w reprezentacji Polski w meczach rozegranych przeciwko Rumunii na terenie przeciwnika<sup>1209</sup>. W 1938 r. zespół klubu sportowego „Azoty” Chorzów po raz trzeci z rzędu zdobył mistrzostwo Ligi Śląskiej, ale start w rozgrywkach eliminacyjnych do mistrzostw Polski zakończył się fiaskiem, bowiem drużyna chorzowska uległa

---

<sup>1206</sup> Tamże, s. 37; s. 12.

<sup>1207</sup> S. Jarecki (1972), dz. cyt., s. 48.

<sup>1208</sup> Tamże, s. 52.

<sup>1209</sup> Tamże, s. 54–57.

dwukrotnie zespołowi Łódzkiego Klubu Sportowego z Łodzi (mecz i rewanż) i odpadła z dalszych eliminacji. Porażka nie wpłynęła jednak negatywnie na dotychczasowy korzystny wizerunek piłkarzy ręcznych „Azotów” Chorzów i Ksawery Lazar oraz Piotr Stelmach w dalszym ciągu występował w reprezentacji Polski, uczestnicząc w meczach towarzyskich z Węgrami (1938) i w meczach rozegranych podczas I mistrzostw świata w jedenastoosobowej piłce ręcznej, które odbyły się w Berlinie w 1938 r.<sup>1210</sup> W 1939 r. zespół z Chorzowa przeszedł znaczny kryzys formy sportowej, plasując się po pierwszej rundzie rozgrywek w okręgu śląskim na ostatnim – ósmym miejscu w tabeli. Ostatecznie drużyna zakończyła sezon z czwartą lokatą. Przyczyn zaistniałej sytuacji upatrywano głównie w stagnacji procesu szkoleniowego, dlatego działacze i trenerzy zaproponowali piłkarzom ręcznym „Azotów” zaprawę przygotowującą do sezonu w formie rozgrywek w hali w siedmioosobową piłkę ręczną, wzorem drużyn reprezentujących kluby sportowe niemieckiej mniejszości narodowej (po raz pierwszy zastosowano tego typu metodę już zimą 1937 r.). Kapitan sportowy Polskiego Związku Piłki Ręcznej Zygmunt Nowak (trener kadry narodowej) w dalszym ciągu doceniał umiejętności Piotra Stelmacha i Ksawerego Lazara, którzy wystąpili w meczu reprezentacji Polski rozegranym z Węgrami w Warszawie w czerwcu 1939 r. W ostatnim spotkaniu reprezentacji Polski rozegranym przed wybuchem II wojny światowej (mecz ze Szwecją w Katowicach) zagrał jednak już tylko Ksawery Lazar<sup>1211</sup>.

Choć w okręgu śląskim funkcjonowało około trzydziestu drużyn piłki ręcznej, to jedynie trzy zespoły odgrywały pierwszoplanowe role w rywalizacji sportowej. Obok drużyn „Pole Zachodnie” i „Azoty” Chorzów mistrzostwo okręgu i medale mistrzostw Polski w piłce ręcznej mężczyzn zdobywała drużyna „Pogoni” Katowice<sup>1212</sup>.

Klub Sportowy **„Pogoń” Katowice** został utworzony 16 lutego 1920 r. w Katowicach z inicjatywy miejscowego działacza Czesława Blocha. Pierwszym prezesem zarządu został Kazimierz Sikorski. W pracach pomagali mu Baltazar Szaflik (1877–1968), Alojzy Budniok (1888–1939) i Paweł Wybierski. Początkowo zorganizowano jedynie drużynę piłki nożnej, ale brak własnego boiska, problemy finansowe i częste zmiany personalne we władzach klubu spowodowały, że pod koniec 1920 r. połączono się z Klubem Sportowym „Siła” Zawodzie<sup>1213</sup>.

---

<sup>1210</sup> Tamże, s. 58–61.

<sup>1211</sup> Tamże, s. 63–67.

<sup>1212</sup> Tamże, s. 68–70.

<sup>1213</sup> „Przegląd Sportowy” 1924, 26 marca; zob. także: A. Steuer (2008), dz. cyt., s. 95–96.

Po zakończeniu III powstania śląskiego (1921) jeszcze bardziej pogorszyły się warunki do uprawiania sportu w polskich klubach. Do historii przeszły bowiem plebiscytowe struktury organizacyjne i mecenat Komisariatu. Z Komisji Likwidacyjnej przekazano jednak „Pogoni” Katowice pokaźną kwotę pieniężną, która miała zapewnić klubowi czysto polski status. Nowo wybrany prezes klubu Baltazar Szaflik i pozostali działacze podjęli zatem działania reorganizacyjne i uzyskali także plac pod budowę własnego boiska. W trakcie walnego zebrania, które odbyło się 20 lutego 1924 r., na funkcję prezesa zarządu wybrano Franciszka Głowackiego, a Baltazar Szaflik stał się jednym z protektorów. W klubie funkcjonowały trzy drużyny seniorów, trzy juniorów i jedna oldbojów, a łącznie „Pogoń” Katowice zrzeszała w 1924 r. 270 członków, którzy uprawiali jednak tylko piłkę nożną<sup>1214</sup>. 6 października 1925 r. dokonano uroczystego otwarcia boiska piłkarskiego, które wybudowano na terenie wydzierżawionym od zakładów Hohenlohego po zlikwidowanym szybie górniczym<sup>1215</sup>. W 1928 r. przebudowano jednak boisko piłkarskie „Pogoni” i przystosowano do uprawiania różnych dyscyplin sportowych, a obiekt przemianowano na stadion wychowania fizycznego i przysposobienia wojskowego<sup>1216</sup>. W tych okolicznościach działacze klubowi wyrazili zgodę na organizację drużyny piłki ręcznej i w 1929 r. zespół „Pogoni” Katowice wystartował w pierwszych mistrzostwach okręgu śląskiego, a w 1930 r. zwyciężył już w rozgrywkach regionalnych. Piłkarze ręczni „Pogoni” Katowice zyskali tym samym prawo gry o mistrzostwo Polski, bowiem Polski Związek Gier Sportowych zarządził po raz pierwszy organizację tego typu zawodów. Do rywalizacji przystąpiła także drużyna „Cracovii” Kraków i choć zespół „Pogoni” Katowice wygrał oba spotkania finałowe w stosunku 3:2, to krakowianie zakwestionowali udział w pierwszym meczu zawodników pochodzenia niemieckiego niezarejestrowanych w Polskim Związku Gier Sportowych i tym samym nieuprawnionych do gry, a Wydział Gier i Dyscypliny Polskiego Związku Gier

---

<sup>1214</sup> Tamże; Delegaci mianowali wiceprezesami Wilhelma Kordulę (1896–1967) i Konrada Leksana. Sekretarzami zostali Marian Joksa i Józef Okoń, a skarbnikami Paweł Mrowca i Hubert Rerih. Funkcję naczelników (kierowników) sportowych powierzono Pawłowi Wybierskiemu (drużyny seniorskie), Gotfrydowi Guberowi (drużyny młodzieżowe) i Eugeniuszowi Majewiczowi (drużyny młodzieży młodszej). Gospodarzem klubu został Wilhelm Müller.

<sup>1215</sup> „Przegląd Sportowy” 1925, 16 września, nr 37, s. 10; zob. także: A. Steuer (2008), s. 126.

<sup>1216</sup> Inspiracją do rozwoju budownictwa urządzeń i obiektów sportowych były przekształcenia przeprowadzone w organizacji kultury fizycznej w Polsce przez zwolenników Józefa Piłsudskiego, a szczególną rolę kładziono na rozbudowę lub budowę wielofunkcyjnych stadionów, zob. A. Steuer (2008), dz. cyt., s. 160.

Sportowych uznał protest za stosowny i przyznał walkower dla „Cracovii”, który w konsekwencji przyniósł jej tytuł mistrzowski<sup>1217</sup>.

W 1931 r. zespół „Pogoni” Katowice uznać musiał wyższość drużyny „Azoty” Chorzów w mistrzostwach okręgu. Problemy finansowo-organizacyjne, które zarysowały się w klubie ze względu na uzewnętrznienie się symptomów kryzysu gospodarczego w kraju, wpłynęły także niekorzystnie na sportowy rozwój drużyny piłki ręcznej w kolejnych latach. Dopiero w 1934 r. został powołany nowy zarząd sekcji gier sportowych, a na jego czele stanął Bolesław Koźlik. Na wiceprezesa i zarazem kierownika drużyny piłki ręcznej wybrany został Jan Klukowski, a trenerem Antoni Szymański<sup>1218</sup>. W 1934 r. „Pogoń” Katowice uzyskała zgodę władz Polskiego Związku Gier Sportowych na start w rozgrywkach centralnych, mimo zajęcia drugiego miejsca w rozgrywkach w okręgu (uchwała walnego zebrania członków PZGS). Decyzja ta okazała się trafna, bowiem katowiczanie zdobyli mistrzostwo Polski, pokonując w finale rywala „za miedzy”, mistrza okręgu śląskiego, drużynę „Pole Zachodnie” z Chorzowa. Nowy mistrz Polski wystąpił w zawodach w składzie: Eryk Kurek, Wilhelm Grolik, Mach, Hubert Kosma II, Karol Piechula, Dzik, Jan Kaczmarz, Karol Szulik (król strzelców – zdobywca 9 bramek w turnieju), „Froncek”, Byk, Jabłoński, Kosma I, Czepisz i Augustyn, a trenerem był zespołu Antoni Szymański<sup>1219</sup>. W tym samym roku drużyna „Pogoni” odniosła zwycięstwo w towarzyskim spotkaniu rozegranym z niemieckim zespołem TSV Schomberg ze Śląska Opolskiego, wygrywając 10:4 (4:2)<sup>1220</sup>. Po tej udanej próbie działacze z okręgu zaprosili do Katowic reprezentację Uniwersytetu Wrocławskiego, a reprezentacja Śląska, grając pod nazwą „Pogoń” Katowice (w składzie znaleźli się: Wilhelm Grolik, Jan Kaczmarz, Franciszek Klukowski, Karol Szulik i Eugeniusz Baron), pokonała Niemców 8:5 (5:2). 1 listopada 1934 r. mistrz Polski uległ jednak drużynie TV „Vorwärts”, Katowice 4:6, a w kolejnym meczu „Pogoń” przegrała z zespołem ATV Katowice 1:2. Porażki te odbiły się negatywnym echem w śląskiej prasie, a drużyny niemieckie zaczęły wręcz domagać się możliwości gry w mistrzostwach okręgu<sup>1221</sup>. W 1935 r. katowiczanie pokonali w towarzyskim spotkaniu byłych mistrzów i wicemistrzów Polski, drużynę

---

<sup>1217</sup> S. Jarecki (1972), dz. cyt., s. 32.

<sup>1218</sup> Tamże, s. 33–39.

<sup>1219</sup> Tamże, s. 40.

<sup>1220</sup> Tamże, s. 42; Katowiczanie zagrali wtedy w składzie: Eryk Kurek, Wilhelm Grolik, Mach, Zygfryd Piechula, Eugeniusz Baron, Herbert Baron, Jabłoński, Franciszek Klukowski, Karol Szulik i Jan Kaczmarz.

<sup>1221</sup> Tamże.



„Cracovii” Kraków 8:7<sup>1222</sup>, ale w rozegranych mistrzostwach okręgu zespół uplasował się na drugim miejscu, ustępując pola drużynie „Azoty” Chorzów. W zawodach centralnych zespół „Pogoni” Katowice wygrał natomiast wszystkie mecze i po raz drugi z rzędu zdobył mistrzostwo Polski, a barw „Pogoni” w trakcie turnieju o mistrzostwo Polski rozgrywanego w Warszawie bronili: Eryk Kurek, Wilhelm Grolik, Dyrna, Eugeniusz Baron, Herbert Baron, Karol Piechula, Zygfryd Piechula, Jabłoński, Franciszek Klukowski, Jan Kaczmarz, Henryk Kazek i Kostek (Klukowski wystąpił także w reprezentacji Polski w meczu z Niemcami przegranym 3:22)<sup>1223</sup>.

W 1936 r. w rozgrywkach okręgu śląskiego, które nazwano Ligą Śląską, zadebiutowały drużyny reprezentujące kluby sportowe niemieckiej mniejszości narodowej (wcześniej podpisano stosowne porozumienia na podstawie konwencji górnośląskiej). Drużyna „Pogoni” Katowice po raz kolejny musiała jednak ustąpić pola zespołowi „Azotów” z Chorzowa i w konsekwencji przeprowadzonej reorganizacji zobowiązana została do rywalizacji z drużyną ATV Katowice o tytuł wicemistrzowski i jednocześnie prawo startu w mistrzostwach Polski. Ostatecznie w dwumeczu katowiczanie zremisowali 4:4 i zwyciężyli 7:5, pieczętując tym samym swój udział w zawodach centralnych. W mistrzostwach Polski zespół „Pogoni” ponownie znalazł się w ścisłym finale, ale tym razem zawodnicy z Katowic musieli po raz drugi uznać wyższość graczy z Chorzowa, ulegając zespołowi „Azotów” 0:3. Czterech zawodników „Pogoni” Katowice (Wilhelm Grolik, Karol Piechula, Zygfryd Piechula i Eugeniusz Baron) wystąpiło natomiast w reprezentacji Polski w meczu wygranym z reprezentacją Rumunii (7:3), który rozegrany został we Lwowie<sup>1224</sup>. Wiosną 1937 r. drużyna „Pogoni” Katowice, przygotowując się do kolejnego sezonu, wygrała towarzyskie spotkanie z reprezentacją młodzieżowych klubów sportowych niemieckiej mniejszości narodowej (8:2). W maju 1937 r. „Pogon” przegrała jednak 4:9 z reprezentacyjną drużyną wiedeńską Wiener Sport Club, która przyjechała po raz pierwszy w swojej historii do Katowic. W drużynie „Pogoni” w tym meczu grali między innymi: Eugeniusz Baron, Karol Piechula i Wilhelm Grolik, którzy później wystąpili także w reprezentacji Polski w meczach rozegranych w Brasov i w Sybinie przeciwko

---

<sup>1222</sup> Tamże, s. 44; W zespole „Pogoni” wystąpili wtedy: Eryk Kurek, Kosma I, Wilhelm Grolik, Augustyn, Zygfryd Piechula, Hubert Kosma II, Jan Kaczmarz, Dyrna, Franciszek Klukowski, Norab i Karol Szulik.

<sup>1223</sup> Tamże, s. 44–45, 48.

<sup>1224</sup> Tamże, s. 50–52.

drużynie narodowej Rumunii<sup>1225</sup>. W rywalizacji na terenie okręgu śląskiego katowiczanie zdecydowanie zdobyli tytuł mistrzowski po sześciu latach przerwy, ale w mistrzostwach Polski rozegranych we Lwowie zajęli tym razem trzecie miejsce w stawce trzech drużyn, doznając przy tym dwóch porażek (z KPW Poznań i AZS Lwów)<sup>1226</sup>.

W 1938 r. drużyna „Pogoni” Katowice nie zakwalifikowała się do rozgrywek międzyokręgowych. Kapitan związkowy powołał jednak do reprezentacji Polski bramkarza Rudolfa Ziaję (przeszedł z PZP Siemianowice) oraz dwóch zawodników z pola Franciszka Klukowskiego i Zygryda Piechulę, którzy wystąpili w towarzyskich spotkaniach z Węgrami rozegranych w Budapeszcie w ramach prowadzonych przygotowań naszej drużyny narodowej do udziału w I mistrzostwach świata mających odbyć się w Niemczech (ostatecznie wszyscy trzej zawodnicy „Pogoni” reprezentowali nasz kraj na turnieju mistrzowskim)<sup>1227</sup>. W lutym 1939 r. działacze „Pogoni” Katowice zorganizowali po raz pierwszy w kraju turniej siedmioosobowej piłki ręcznej w hali. Zawody miały być formą przygotowań do nowego sezonu, a katowiczanie zajęli drugą lokatę w stawce ośmiu drużyn, ulegając jedynie zespołowi „Vorwärts” Katowice 5:6 w niejasnych okolicznościach (drużyna niemiecka grała bowiem przez pewien czas w składzie ośmioosobowym, czego nie zauważono oraz nie notowano na bieżąco wyniku spotkania)<sup>1228</sup>. W rozgrywkach w okręgu w 1939 r. „Pogoń” zajęła pierwszą lokatę, ale katowiczanie musieli rozegrać dodatkowe spotkanie z drużyną „Pole Zachodnie” z Chorzowa decydujące o końcowym układzie tabeli. Ostatecznie mecz zakończył się zwycięstwem zespołu „Pogoni” Katowice, który podtrzymując dobrą passę, zakwalifikował się do finału mistrzostw Polski, w którym zajął drugie miejsce, ustępując jedynie gospodarzom imprezy, drużynie ŁKS Łódź, a pozostawiając w pokonanym polu między innymi zespół AZS Warszawa. Znakomitą postawę graczy „Pogoni” Katowice docenił także kapitan sportowy Polskiego Związku Piłki Ręcznej Zygmunt Nowak i powołał dużą grupę zawodników do reprezentacji narodowej, która 18 czerwca 1939 r. pokonała w Katowicach w towarzyskim spotkaniu reprezentację Szwecji 8:6, a barw naszego kraju bronili w tym meczu między innymi tacy gracze

---

<sup>1225</sup> Tamże, s. 56; W drużynie „Pogoni” Katowice w meczu rozegranym przeciwko Wiener Sport Club wystąpili także: Eryk Kurek, Zgrzebniok, Kazek, Stokłosa, Zygryd Piechula, Weinhold, Jurczyk, Dyna, Karol Szulik i Jabłoński.

<sup>1226</sup> Tamże, s. 57; zob. APŁ, dz. cyt., sygn. 35, dz. cyt., *Komunikat PZGS nr 7 z 4.11.1937 r.*

<sup>1227</sup> S. Jarecki (1972), dz. cyt., s. 60; zob. także: *Polska – Szwajcaria*, „Przegląd Sportowy” 1938, 7 lipca, nr 54, s. 4.

<sup>1228</sup> S. Jarecki (1972), dz. cyt., s. 64; zob. także: *Turniej piłki ręcznej w hali*, „Przegląd Sportowy” 1939, 6 marca, nr 19, s. 3.

„Pogoni” Katowice, jak: Rudolf Ziaja, Karol Piechula, Zygfryd Piechula, Antoni Palica i Wilhelm Grolik<sup>1229</sup>.

Znanym w całej Polsce śląskim klubem sportowym, który posiadał zespół piłki ręcznej był także „**Ruch**” **Wielkie Hajduki**, ale popularność organizacji zapewniali głównie piłkarze nożni, którzy swoją sekcję zawiązali już w 1920 r., a drużyna piłkarska zdobywała tytuł mistrza Polski w latach 1933–1936 i w 1938 r.<sup>1230</sup> Wzrastające zainteresowanie polskiego społeczeństwa piłką ręczną w latach trzydziestych XX w. doprowadziło jednak do zorganizowania drużyny klubowej i w tej dyscyplinie sportowej. Zespół zadebiutował w lokalnych rozgrywkach w 1934 r., a w kolejnym sezonie w 1935 r. szczypiorniści awansowali już do A-klasę okręgu śląskiego. Od 1 kwietnia 1939 r. zespół zaczął używać nazwy „Ruch” Chorzów, bowiem osadę Wielkie Hajduki przyłączono do obszaru administracyjnego miasta Chorzowa. Drużyna piłki ręcznej, którą tworzyli głównie pracownicy Huty Batory (dawniej Bismarchütte) wywalczyła w 1939 r. awans do rozgrywek Ligi Śląskiej, ale wybuch drugiej wojny światowej przeszkodził w realizacji dalszych sportowych zamierzeń (zajęcie jednego z dwóch pierwszych miejsc w rozgrywkach w okręgu dawało bowiem prawo gry w eliminacjach do mistrzostw Polski w piłce ręcznej)<sup>1231</sup>.

Piłkę ręczną uprawiano także w polskim **Klubie Sportowym „Gedania”**, który funkcjonował od 1922 r. na obszarze Wolnego Miasta Gdańska. Praca działaczy i członków klubu odbywała się jednak w specyficznych warunkach. Na skutek rywalizacji polityczno-gospodarczej Polski i Niemiec na tym terenie działalność organizacji sprowadzała się z jednej strony do osiągania wysokich wyników w rywalizacji sportowej, a z drugiej do znaczącej aktywności na polu wychowawczo-patriotycznym w celu obrony polskości w Wolnym Mieście Gdańsku. Niemcy nie zostały bowiem włączone do sygnatariuszy Traktatu o mniejszościach narodowych (1919), w związku z czym większościowe niemieckie władze miasta praktycznie w bezkarny sposób stosowały ucisk narodowy wobec miejscowych Polaków<sup>1232</sup>.

Po zakończeniu działań wojennych w 1918 r. do Gdańska przybyło wielu Polaków, którzy wspólnie z gdańszczanami polskiego pochodzenia zaczęli organizować

---

<sup>1229</sup> S. Jarecki (1972), dz. cyt., s. 66.

<sup>1230</sup> T. Bagier, *Sport województwa katowickiego przedstawia się!*, Katowice 1971, s. 32.

<sup>1231</sup> Tamże.

<sup>1232</sup> A. Jarosz, *Powstanie i rozwój KS Gedania w WM Gdańsku 1922–1939*, praca magisterska, WSWF Poznań 1964, s. 84–88; zob. także: J. Trupinda, *KS Gedania – klub gdańskich Polaków (1922–1953)*, Gdańsk 2015, s. 18–24; zob. też: J. Gaj, K. Hędzulek (1991), dz. cyt., s. 206–214; H. Chałupczak, T. Browarek (1998), dz. cyt., s. 33–34.

życie sportowe w mieście. Najpierw Polacy zasilili szeregi miejscowego Towarzystwa Gimnastycznego „Sokół” (1894), a w 1921 r. utworzyli w ramach tej organizacji drużynę piłki nożnej, której trzon stanowili: Jakub Bawelski, Edmund Matuszak oraz Mieczysław Jankowski. Zespół rozwiązano jednak podczas walnego zebrania członków towarzystwa w czerwcu 1922 r., ale kilka tygodni później, 15 sierpnia 1922 r., powołano Klub Sportowy „Gedania”, a wśród 31 członków założycieli byli późniejsi pierwsi władarze stowarzyszenia na czele z prezesem Konradem Rudolfem<sup>1233</sup>. W ciągu czterech kolejnych lat kilkakrotnie modyfikowano statut stowarzyszenia, a ostateczną wersję przyjęto w trakcie walnego zebrania, które odbyło się 19 czerwca 1926 r.<sup>1234</sup> Członkami „Gedanii” były zarówno kobiety, jak i mężczyźni. Osoby te musiały mieć ukończony 18 rok życia, natomiast niepełnoletnich przyjmował kierownik sekcji młodzieży po uprzednim uzyskaniu zgody rodziców lub opiekunów prawnych. Większość członków stowarzyszenia stanowili Polacy i gdańszczanie polskiego pochodzenia (w 1930 r. klub zrzeszał już ponad 800 osób, w tym około 300 ćwiczących). Byli też Niemcy (do 1935 r.) i Żydzi (do 1939 r.), ale językiem urzędowym był język polski. Klub skupiał głównie przedstawicieli ówczesnej drobnej burżuazji, rzemieślników, urzędników, pracowników polskich kolei, banku, poczty i portu<sup>1235</sup>. Do klubu należeli również bezrobotni, natomiast wśród młodzieży dominowali uczniowie Gimnazjum Polskiego, Szkoły Handlowej oraz studenci Politechniki Gdańskiej<sup>1236</sup>. W 1930 r. Klub Sportowy „Gedania” zyskał własny stadion sportowy wybudowany w Gdańsku, a w następnych latach powstały kolejne obiekty, w tym boiska do koszykówki i siatkówki oraz niewielka sala sportowa<sup>1237</sup>. W „Gedanii”

---

<sup>1233</sup> Wiceprezesem był Maksymilian Ruprecht, funkcję sekretarza piastował Eugeniusz Kastalski, jego zastępcą był Wilhelm Kryszewski, a rolę skarbnika pełnił Mieczysław Jankowski. Kapitanem sportowym był Jakub Bawelski, gospodarzem Florian Bross, natomiast Lucjan Małski był członkiem zarządu, zob. A. Jarosz (1964), dz. cyt., s. 16; zob. także: J. Trupinda (2015), dz. cyt., s. 51–55.

<sup>1234</sup> Celem działalności klubu było umożliwienie swoim członkom uprawianie różnych dyscyplin sportowych oraz utrzymywanie kontaktów z innymi klubami i towarzystwami sportowymi przez organizacje i udział w różnorodnych zawodach sportowych, wykładach i odczytach. Prowadzono także kursy i szkolenia dla działaczy klubowych. Podstawę materialną działalności klubu stanowiły składki członkowskie, dochody z organizacji imprez oraz wpłaty od osób prywatnych i dotacje urzędowe otrzymywane z Komisariatu Generalnego Rzeczypospolitej Polskiej w Wolnym Mieście Gdańsku i Dyrekcji Okręgowej Kolei Państwowej, zob. A. Jarosz (1964), dz. cyt., s. 17; zob. także: J. Trupinda (2015), dz. cyt., s. 373–377.

<sup>1235</sup> Wśród nich byli między innymi: maszynista Wiktor Bellwon, zawiadowca stacji Gdańsk-Westerplatte Wojciech Najsarek, naczelnik DOKP Jan Ceynowa, pracownik Komisariatu Generalnego RP Alojzy Bębenek i pracownik portu gdańskiego Kazimierz Kliszkowiak, zob. A. Jarosz (1964), dz. cyt., s. 17; zob. także: J. Trupinda (2015), dz. cyt., s. 37–50.

<sup>1236</sup> A. Jarosz (1964), dz. cyt., s. 17; zob. także: J. Trupinda (2015), dz. cyt., s. 124–135, 455–492.

<sup>1237</sup> Wybudowano również małokalibrową strzelnicę sportową, korty tenisowe, lodowisko oraz własny lokal z kawiarnią i niewielką salą sportową. Dzierżawiono też kilka innych kortów tenisowych i salę sportową, zob. A. Jarosz (1964), dz. cyt., s. 17; zob. także: J. Trupinda (2015), dz. cyt., s. 163–179.

początkowo dominowała piłka nożna<sup>1238</sup>, ale stopniowo zawiązywano sekcje, które skupiały zwolenników innych dyscyplin sportowych, a sekcję piłki ręcznej postanowiono powołać w 1926 r.<sup>1239</sup>

Tradycje gry w piłkę ręczną w Gdańsku sięgały 1921 r. Sport ten propagowali w tamtym okresie członkowie niemieckich klubów sportowych, takich jak: Verein für Leibesübungen i Turn und Fechtverein Preussen. W 1924 r. do rozgrywek prowadzonych na terenie Wolnego Miasta Gdańska zgłosiło się już siedem drużyn męskich i cztery młodzieżowe. Drużyna piłkarzy ręcznych „Gedanii” funkcjonująca w klubie od 1926 r. została zgłoszona do lokalnych rozgrywek dopiero wiosną 1927 r. i rozpoczęła rywalizację od najniższej drugiej klasy rozgrywkowej. Na czele zespołu stanęli założyciele, działacze i członkowie sekcji lekkoatletycznej Brunon Dobrzychowski i Edmund Jesikiewicz, a skład uzupełniali między innymi: Zygmunt Grismann, Jan Grismann, Franciszek Kuntz, Muzyk, Szymikowski, Burant, Klepinowski i Edmund Bellwon<sup>1240</sup>. Już w 1929 r. piłkarze ręczni „Gedanii” zostali zakwalifikowani do rozgrywek tzw. pierwszej klasy rozgrywkowej w okręgu gdańskim i po rozegraniu kilku spotkań towarzyskich zespół „Gedanii” wystartował w sierpniu w oficjalnych zawodach, rywalizując z drużynami niemieckimi (SV „Schutzpolizei” II, Danziger Sport Club II, Wacker Sport Club i Zoppoter Sport Verein). Po rundzie jesiennej „Gedania” zajmowała pierwsze miejsce w tabeli bez straty punktu, ale na zakończenie rozgrywek w czerwcu 1930 r. polscy piłkarze ręczni uplasowali się na drugim miejscu, mając na koncie dwie porażki i nie awansowali do tzw. Ligi<sup>1241</sup>. W kolejnym sezonie zespół rywalizował z takimi drużynami niemieckimi, jak: Bar Kochba, SV „Schutzpolizei”, SC „Preussen”, Ballspiel und Eislauf Verein i SV „1919

---

<sup>1238</sup> Na początku lat dwudziestych klub stał się członkiem Okręgowego Związku Piłki Nożnej w Toruniu, co w konsekwencji spowodowało zakaz gry dla drużyny piłkarskiej na terenie Wolnego Miasta Gdańska. W związku z zaistniałą sytuacją Polski Związek Piłki Nożnej wyraził zgodę, aby „Gedania” przystąpiła do Bałtyckiego Związku Sportowego (Baltischer Rasensport Verband), który koordynował rozgrywki sportowe na terenie Pomorza Zachodniego i Prus Wschodnich (w tym na obszarze Wolnego Miasta Gdańska). Działacze gdańscy musieli jednak zmienić nazwę na Sport Club „Gedania” Gdańsk, ale zdobycie mistrzostwa B-klasy w piłkę nożną w 1925 r. odbiło się pozytywnym echem wśród polonii gdańskiej i przy okazji udało się zmienić dotychczasowe barwy biało-niebieskie na biało-czerwone, mające charakter polskich barw narodowych, zob. A. Jarosz (1964), dz. cyt., s. 19; zob. także: J. Trupinda (2015), dz. cyt., s. 64–67.

<sup>1239</sup> A. Jarosz (1964), dz. cyt., s. 80; zob. także: J. Trupinda (2015), dz. cyt., s. 119; W 1924 r. powołano sekcję strzelectwa, w 1925 r. powstała sekcja lekkiej atletyki. W 1926 r. obok sekcji piłki ręcznej zorganizowano również sekcję tenisa ziemnego. W kolejnych latach powstawały sekcje: sportu motocyklowego (1928), boks (1928), hokeja na lodzie (1930), kolarstwa (1931), pływania (1931) oraz tenisa stołowego (1934), zob. A. Jarosz (1964), dz. cyt., s. 21–29; zob. także: J. Trupinda (2015), dz. cyt., s. 101–162, 207–297.

<sup>1240</sup> J. Trupinda (2015), dz. cyt., s. 120–122.

<sup>1241</sup> Tamże; zob. także: D. Pietrzyk (2010), dz. cyt., s. 190.

Neufahrwasser” i uplasował się po pierwszej rundzie rozgrywek na trzecim miejscu w tabeli, a ostatecznie utrzymał się w pierwszej klasie rozgrywkowej. Spektakularny wydzźwięk miało natomiast zwycięstwo odniesione nad zespołem SC „Prussen” w stosunku 8:1, ale żaden z zawodników „Gedanii” nie znalazł się w reprezentacji Wolnego Miasta Gdańska, którą zorganizowano w ramach przygotowań do meczów z Deutsche Hochschule für Leibesübungen (26 kwietnia 1931 r.)<sup>1242</sup>. W 1932 r. piłkarze ręczni „Gedanii” ponownie pokonali renomowaną drużynę SC „Prussen” 3:1 (1:1), a mecz odbył się z okazji 10-lecia istnienia polskiego klubu<sup>1243</sup>. Po dojściu Adolfa Hitlera do władzy (1933) zaczęły się jednak mnożyć incydenty na tle nacjonalistycznym, a Klub Sportowy „Gedania” ze względu na swoją polskość był coraz częściej wykluczany z różnego rodzaju zawodów. W sezonie 1933–1934 działacze Niemieckiego Związku Piłki Ręcznej w Wolnym Mieście Gdańsku także wprowadzili zmiany organizacyjne na terenie swojej jurysdykcji i utworzyli Gauligę, w której zabrakło miejsca dla zespołu „Gedanii”. Tym samym działalność sekcji męskiej piłki ręcznej stopniowo zaczęła zamierać w klubie, a w wybuch II wojny światowej zakończył działalność Klubu Sportowego „Gedania”<sup>1244</sup>.

**Przeobrażenia społeczno-ekonomiczne, które zrodziły w XIX w. ogólnoswiatowy ruch emancypacyjny kobiet, objęły również swoim zasięgiem wychowanie fizyczne i sport**<sup>1245</sup>. Celem skoordynowania rozwoju gier sportowych wśród kobiet w Drugiej Rzeczypospolitej najpierw zorganizowano w 1925 r. w Polskim Związku Lekkiej Atletyki (1919) odpowiedni wydział, a następnie powołano podobną komórkę w Polskim Związku Gier Sportowych (1928)<sup>1246</sup>. Pionierską inicjatywą

---

<sup>1242</sup> J. Trupinda (2015), dz. cyt., s. 123.

<sup>1243</sup> D. Pietrzyk (2011), dz. cyt., s. 274.

<sup>1244</sup> A. Jarosz (1964), dz. cyt., s. 34.

<sup>1245</sup> Pierwszym przejawem następujących zmian był coraz częstszy udział pań w różnorodnych imprezach sportowych. Z czasem kobiety zaczęły również zrzeszać się w samodzielnych stowarzyszeniach, które pod względem organizacyjnym naśladowały istniejące już masowo męskie kluby sportowe. Dopiero po zakończeniu I wojny światowej zawiązała się jednak pierwsza międzynarodowa organizacja skupiająca krajowe związki sportowe kobiet (Fédération Sportive Féminine Internationale 1921), która zaczęła urządzać światowe igrzyska pań (1922). W programie zawodów dominowała lekkoatletyka i gry sportowe, do których zaliczono między innymi hazenę, mającą czeskie korzenie, i piłkę ręczną, którą uprawiano w Niemczech i w Austrii oraz w krajach skandynawskich, zob. S. Jančálek, F. Táborský, J. Šafaříková (1989), dz. cyt., s. 12–13.

<sup>1246</sup> Tradycje kobiecego ruchu sportowego w Polsce także sięgały końca XIX w. Pierwsza inicjatywa w zakresie powołania społecznego stowarzyszenia sportowego pań miała miejsce w Warszawie w 1887 r. i zakładała utworzenie „Koła Wioślarek” (ostatecznie władze carskie wydały jednak zgodę dopiero w 1912 r.). Dużą rolę w upowszechnianiu sportu wśród kobiet odegrało natomiast Towarzystwo Gimnastyczne „Sokół”. W 1898 r. znany działacz sokoli Antoni Maciej Durski (1854–1908) opublikował we Lwowie specjalny podręcznik *Gimnastyka dziewcząt i kobiet*, a w 1906 r. propagatorka wychowania fizycznego Helena Kuczalska-Prawdżic (1854–1927) zorganizowała w Warszawie kobiece gniazdo „Sokoła” pod nazwą „Grażyna”. Po odzyskaniu niepodległości przez Polskę przez cały okres

w upowszechnianiu żeńskiej odmiany piłki ręcznej w klubach sportowych w Polsce wykazali się działacze „Cracovii” Kraków (1906)<sup>1247</sup>. Jesienią 1922 r. za namową ówczesnego prezesa klubu dr. Edwarda Cetnarowskiego (1877–1933) odbyły się w Krakowie dwa pokazowe mecze w hazenę, w których udział wzięły zawodniczkowe sekcje lekkoatletycznej „Cracovii”, rozgrywając oba spotkania między sobą. Zawody odbyły się 17 i 24 września 1922 r. i zakończyły się dwukrotnym zwycięstwem tej samej drużyny biało-czerwonych 7:5 i 3:2, a informacja na ten temat pojawiła się nawet na łamach „Przeglądu Sportowego”<sup>1248</sup>.

W późniejszym okresie zawody w hazenę w tej formie zostały wprowadzone przez działaczy „Cracovii” jako tzw. przedmecze dla rozgrywek piłki nożnej, ale inicjatywa ta nie znalazła większego uznania głównie wśród kibiców klubu. Ponadto trwający konflikt graniczny Rzeczypospolitej Polskiej z Czechosłowacją przyczynił się do zawieszenia wszelkich kontaktów między wymienionymi krajami z dniem 1 stycznia 1923 r. i tym samym zaprzestano propagowania hazeny w Krakowie<sup>1249</sup>. Sytuacja uległa diametralnej poprawie dopiero w 1925 r., kiedy Czesi i Polacy postanowili podjąć współpracę w dziedzinie gospodarczej i kulturalnej<sup>1250</sup> i latem ponownie zorganizowano w „Cracovii” żeńską sekcję lekkoatletyczną, w której miały być propagowane również gry sportowe. Początkowo brakowało chętnych, ale załóżek drużyny hazeny stworzyły: Dobrowolska, Irena Jaśnikowska ps. Jasna, Maria Malinowska ps. Lonka, Nana Jędziorowska-Wójcicka, Helena Mazur ps. Pirowska, Helena Czerska i Janina Sawczak-Fischer<sup>1251</sup>.

Stale rosnąca popularność gier sportowych w kraju sprawiła, że krakowianki coraz więcej uwagi zaczęły poświęcać koszykówce, siatkówce oraz hazenie i zorganizowały zespoły, które zrzeszyły się w sekcji gier sportowych, którą powołano

---

międzywojenny ścierały się jednak ze sobą dwie koncepcje organizacyjne sportu pań. Pierwsza, która popierała system klubów i związków koedukacyjnych z sekcjami żeńskimi i druga, która zakładała całkowite usamodzielnienie się pod względem administracyjnym, organizacyjno-prawnym i sportowym. Głównym forum do dyskusji były natomiast kongresy sportowe zorganizowane w Warszawie w 1928 r. i w 1934 r., zob. D. Pietrzyk (2012), dz. cyt., s. 132–135; zob. także: M. Rotkiewicz (1979), dz. cyt., s. 3–21.

<sup>1247</sup> J. Leo (1937), dz. cyt., s. 7–34.

<sup>1248</sup> Dr E. Cetnarowski podróżował dużo po Europie z drużyną piłkarzy „Cracovii” i tym samym miał bezpośrednią okazję oglądać wiele innych dyscyplin sportowych, w tym mecze hazeny w Czechosłowacji. Poza tym w młodości był asystentem dr. H. Jordana, twórcy parku gier sportowych dla młodzieży w Krakowie i doskonale orientował się w tej problematyce, zob. D. Pietrzyk (2009), dz. cyt., s. 17–18.

<sup>1249</sup> Tamże; zob. także: J. Leo (1937), dz. cyt., s. 71.

<sup>1250</sup> 23 kwietnia 1925 r. podpisano w Warszawie traktat arbitrażowy, umowę handlową i układ regulujący sytuację mniejszości narodowych po obu stronach granicy, zob. W. Roszkowski (2005), dz. cyt., s. 48.

<sup>1251</sup> J. Leo (1937), dz. cyt., s. 78; zob. także: T. Dobosz, S. Kosiński, A. Ślusarczyk, *50 lat KS Cracovia*, Kraków 1956, s. 112–113.

w klubie w 1926 r. Trzon drużyny hazeny stworzyły: Helena Mazurówna, Walterówna, Helena Hartwich, Preussner, Janina Podborska i Droździkowska, ale w przeciwieństwie do koszykówki i siatkówki, rozgrywki w hazenie miały tylko wewnętrzklubowy charakter i z czasem stały się coraz mniej atrakcyjne<sup>1252</sup>.

Przełom w rozwoju hazeny w „Cracovii” nastąpił wiosną 1930 r. za sprawą decyzji działaczy Okręgowego Związku Gier Sportowych w Krakowie o rozegraniu pierwszych mistrzostw miasta (okręgu) w tej dyscyplinie sportowej, a do rywalizacji obok drużyny „Cracovii” stanęły zespoły reprezentujące Towarzystwo Sportowe „Wisła”, Towarzystwo Gimnastyczne „Sokół” i Towarzystwo Gimnastyczno-Sportowe „Makabi”<sup>1253</sup>. Zarząd Polskiego Związku Gier Sportowych nie dopuścił jednak zwycięskiej drużyny „Cracovii” do rozgrywek o mistrzostwo Polski ze względów regulaminowych, bowiem drużyna startująca po raz pierwszy w mistrzostwach okręgu miała status zespołu B-klasy<sup>1254</sup>. Działacze związkowi dostrzegli natomiast bardzo dobrą grę Heleny Czerskiej i powołali zawodniczkę „Cracovii” do reprezentacji Polski, która wzięła udział w turnieju hazeny rozegranym w ramach III Mistrzostw Świata Kobiet w Pradze we wrześniu 1930 r.<sup>1255</sup> Kolejne zwycięskie dla „Cracovii” zawody rangi mistrzostw okręgu w hazenie odbyły się w 1931 r. Tym razem działacze z Polskiego Związku Gier Sportowych wyrazili zgodę na udział drużyny w mistrzostwach Polski, ale zarząd „Cracovii” ze względów finansowych nie zgodził się na udział zespołu w zawodach mających odbyć się w Warszawie, a zarząd związku ukarał „Cracovię” naganą za zbyt późne wycofanie się z rozgrywek finałowych<sup>1256</sup>. Problemy finansowe zadecydowały także o absencji „Cracovii” w mistrzostwach Polski rozegranych w 1932 r. w Łodzi. Działacze Polskiego Związku Gier Sportowych postanowili jednak wesprzeć dotychczasowe działania propagatorów hazeny w „Cracovii” i przyznali organizację mistrzostw Polski w tej dyscyplinie sportowej w 1933 r. Okręgowemu Związkowi Gier Sportowych w Krakowie. Ostatecznie zawody

---

<sup>1252</sup> W zespole koszykówki grywały: Zofia Tebańska, Antonina Urbańska, Maria Schulz, Helena Czerska, Irena Jaśnikowska, Jarzynianka i Anna Miodowicz, a w drużynie siatkówki często występowały: Zofia Czerska, Sykała, Agacińska, Brzezińska, Majerówna, Rączkiewicz i Kot, zob. J. Leo (1937), dz. cyt., s. 86–90; zob. także: T. Dobosz, S. Kosiński, A. Ślusarczyk (1956), dz. cyt., s. 140; zob. też: *To i owo. Statystyka Cracovii przeprowadzona z okazji walnego zgromadzenia*, „Przegląd Sportowy” 1930, 19 lutego, nr 15, s. 5; Działacze klubowi upowszechniali jednak w większym stopniu wśród zawodniczek konkurencje lekkoatletyczne niż gry sportowe i na efekty wytężonej pracy nie trzeba było czekać zbyt długo, bowiem już w 1928 r. reprezentantki „Cracovii” zdobyły wicemistrzostwo Polski, ale w lekkiej atletyce w punktacji ogólnej, zob. S. Zaborniak (2005), dz. cyt., s. 139.

<sup>1253</sup> *Program najbliższych imprez sportowych*, „Przegląd Sportowy” 1930, 24 maja, nr 42, s. 5.

<sup>1254</sup> D. Pietrzyk (2012), dz. cyt., s. 145.

<sup>1255</sup> Tamże, s. 152.

<sup>1256</sup> Tamże, s. 146.



finałowe odbyły się zgodnie z planem, a drużyna „Cracovii” w swoim oficjalnym debiucie zdobyła wicemistrzostwo Polski (krakowianki w pierwszym meczu pokonały renomowany zespół warszawskiej „Polonii” 6:4, przegrywając do przerwy 1:3, natomiast w drugim spotkaniu uległy ówczesnym mistrzyniom Polski drużynie ŁKS Łódź 6:12, choć tym razem prowadziły do przerwy 4:2<sup>1257</sup>.

W 1934 r. drużyna „Cracovii” zdobyła brązowy medal w mistrzostwach Polski, które odbyły się we Lwowie, a Janina Podborska wystąpiła w meczach reprezentacji Polski rozegranych w ramach pobytu w Jugosławii (Polki przegrały 3:10 mecz kwalifikacyjny do mistrzostw świata mających odbyć się w Londynie i rozpoczęły tzw. tournée bałkańskie). W kolejnej edycji mistrzostw Polski, która odbyła się w Łodzi w 1935 r., krakowski zespół nie wziął już udziału, a przyczyną absencji były ponownie trudności finansowe klubu (funkcję prezesa zarządu sprawował kolejny rok Mieczysław Dobija)<sup>1258</sup>. Identyczna sytuacja miała miejsce w 1936 r., natomiast w 1937 r. drużyna „Cracovii” pojawiła się na zawodach finałowych rozegranych w Poznaniu, ale zajęła czwarte miejsce w stawce pięciu drużyn. Przez kolejne dwa lata (1938–1939) zespół nie startował w mistrzostwach Polski, a działacze związkowi zastąpili w tym czasie rozgrywki w hazenę rywalizacją w siedmioosobową piłką ręczną<sup>1259</sup>. Drużyna „Cracovii” do 1937 r. rozegrała 67 spotkań w hazenę. W latach 1931–1934 i w 1936 r. zespół zdobył mistrzostwo okręgu krakowskiego w tej dyscyplinie sportowej, a reprezentacyjną kadrę stanowiły takie zawodniczki, jak: Helena Czerska-Majer, Zofia Czerska, Maria Kamińska-Piotrowska, Janina Podborska, Irena Jaśnikowska ps. Jasna, Julia Kęskówna, Kazimiera Nowak, Helena Hartwich, Romana Kwaszycówna, Zofia Tebańska, Antonin Urbańska, Maria Schulz oraz Sławek-Preussner<sup>1260</sup>.

W latach 1935–1937 funkcję prezesa klubu sprawował płk. Szymon Miodoński, a w zarządzie zasiadał między innymi por. Alfons Kosman, który był jednocześnie kierownikiem sekcji piłki ręcznej<sup>1261</sup>. W 1938 r. funkcję prezesa pełnił Narcyz

---

<sup>1257</sup> Tamże, s. 148; zob. także: J. Rotter (1958), dz. cyt., s. 17; zob. też: T. Dobosz, J. Kukulski, *60 lat SKS „Cracovia” 1906–1966*, Kraków 1966, s. 118; Niestety w trakcie meczu z ŁKS Łódź zasłabł, a następnie zmarł prezes klubu E. Cetnarowski, a drużyna „Cracovii” wystąpiła w tym turnieju w składzie z Janiną Podborską, Piotrowską, Heleną Mazurówną-Wędrychowską, Heleną Czerską-Ślusarczyk, Kazimierą Nowak, Bielecką, Marią Kamińską-Piotrowską, Julią Kęskówną i Majerówną.

<sup>1258</sup> D. Pietrzyk (2012), dz. cyt., s. 149–150.

<sup>1259</sup> D. Pietrzyk (2010), dz. cyt., s. 212–216; zob. także: „Miesięczny Biuletyn Sportowy KS Cracovia” 1937, 10 lipca, nr 3–5, s. 6.

<sup>1260</sup> J. Leo (1937), dz. cyt., s. 93–96.

<sup>1261</sup> Tamże, s. 56; Wiceprezesami klubu byli: dr Zdzisław Kwieciński, dr Henryk Czapnicki, dr Zygmunt Nowakowski oraz Stanisław Herget. Sekretarzem zarządu był por. Stefan Dziubanowski, a funkcję jego zastępcy pełnił Władysław Bucki. Finansami zawiadywali skarbnik dr Stanisław Pischinger i jego

Michałowski, natomiast w 1939 r. zastąpił go Stanisław Kochanowski. W tym czasie „Cracovia” była mistrzem okręgu w siedmioosobowej piłce ręcznej pań. Wtedy też do drużyny dołączyły Skarlicka i Kurzydło, natomiast do Poznania przeniosła się Maria Kamińska-Piotrowska. Zespół opuściła także Janina Podborska, przenosząc się do drużyny lokalnego rywala, którym był Kolejowy Klub Sportowy „Olsza” Kraków (1920)<sup>1262</sup>. Drużyna piłkarek ręcznych zorganizowana w **Kolejowym Klubie Sportowym „Olsza” Kraków** na początku lat trzydziestych składała się głównie z własnych wychowanek i zespół ten plasował się w rozgrywkach w okręgu zazwyczaj na trzecim miejscu w tabeli końcowej<sup>1263</sup>.

W 1932 r. zorganizowano drużynę hazeny w **Żydowskim Robotniczym Towarzystwie Sportowym „Jutrzenka” Kraków**, ale zespół ten nie odegrał większej roli w rozgrywkach w okręgu, natomiast od 1935 r. wicemistrzostwo okręgu krakowskiego w hazenie, a następnie w siedmioosobowej piłce ręcznej zdobywała drużyna **Żydowskiego Towarzystwa Gimnastyczno-Sportowego „Makabi” Kraków**<sup>1264</sup>.

W 1932 r. drużyna hazeny powstała również w **krakowskim ognisku Polskiej YMCA (1924)**. W Dziale Wychowania Fizycznego zarejestrowanych było wtedy 120 kobiet, ale w sekcji gier sportowych pań wiodącą dyscypliną sportową była siatkówka, a na czele 24-osobowego zarządu, który kierował pracami ogniska, stał prezes dr Tadeusz Dybowski<sup>1265</sup>.

W 1934 r. w mistrzostwach okręgu krakowskiego w hazenie po raz pierwszy wystąpiła drużyna spoza Krakowa, która reprezentowała **Kolejowy Klub Sportowy**

---

zastępca por. Tadeusz Czapla. Rolę gospodarza pełnił mjr Tadeusz Rybka. W zarządzie zasiadali także: kpt. Alfred Wawrzecki, rtm. Grudniewicz, ppor. Barzycki, Zygmunt Szembek, Jeż, Józef Kałuża, Wiśniewski, Mieczysław Fuliński, Juliusz Leo i Tadeusz Synowiec.

<sup>1262</sup> J. Rotter (1958), dz. cyt., s. 18; zob. także: [www.wolnadroga.pl/Sto\\_lat\\_dla\\_KKS\\_Olsza](http://www.wolnadroga.pl/Sto_lat_dla_KKS_Olsza) [dostęp: 14.10.2017].

<sup>1263</sup> W grupie tej były: Jelonkówna, Karwatówna, Sawicka, Tomasikówna, Popłatkówna I, Popłatkówna II i Pytlówna, zob. J. Rotter (1958), dz. cyt., s. 18.

<sup>1264</sup> J. Rotter (1958), dz. cyt., s. 18; zob. także: 25 lat ŻRTS „Jutrzenka” Kraków, „Nowy Dziennik” 1934, 29 marca, s. 2; zob. też: P. Figiela, *Działalność ŻTS „Jutrzenka” Kraków i ŻKS „Makkabi” Kraków*, [w:] M. W. Beleda, P. Figiela, A. Hałambiec, M. Luberdą, K. Śmiechowski (red.), *Machabeusze sportu. Sport żydowski w Krakowie*, Kraków 2012, s. 69–109; J. Rokicki, P. Godlewski (2007), dz. cyt., [w:] T. Jurek (red.), dz. cyt., s. 49–62; A. D. Pordes, *Obraz międzywojennego Krakowa w pamięci Izraelczyków, przedwojennych mieszkańców tego miasta*, praca doktorska, Uniwersytet Jagielloński, Wydział Filozoficzny, Kraków 2004, s. 63; *Polski Słownik Judaistyczny*, hasło: „Makabi” Kraków, Żydowskie Towarzystwo Gimnastyczno-Sportowe [dostęp: 14.10.2017].

<sup>1265</sup> „Wiadomości Ogniska Krakowskiego Polskiej YMCA” 1933, październik, Kraków, s. 1–2; zob. także: „Wiadomości Ogniska Krakowskiego Polskiej YMCA” 1934, styczeń, Kraków, s. 1–2.

„Wieliczanka” Wieliczka (1927)<sup>1266</sup>. Początkowo zawodniczki sekcji gier sportowych korzystały z obiektów miejscowego Towarzystwa Gimnastycznego „Sokół” (1892), ale w 1931 r. działacze uzyskali zgodę władz miasta i wspólnymi siłami wybudowali stadion, którym administrował zarząd klubu, a w latach 1927–1939 na czele władz stowarzyszenia stał prezes Klemens Sosin<sup>1267</sup>.

W 1935 r. do rywalizacji w okręgu krakowskim włączył się kolejny zespół spoza Krakowa, mianowicie mistrz podokręgu tarnowskiego reprezentujący Żydowskie Robotnicze Towarzystwo Sportowe „Jutrzenka” Tarnów. Drużyna ta rywalizowała również z innymi zespołami z terenu miasta, które reprezentowały Żydowskie Towarzystwo Gimnastyczno-Sportowe „Samson” i Towarzystwo Sportowe „Tempo”<sup>1268</sup>.

**Żydowskie Robotnicze Towarzystwo Sportowe „Jutrzenka” powstało w Tarnowie w 1923 r.** Działacze i członkowie klubu byli członkami lub sympatyzowali z żydowską socjalistyczną partią Bund (1897). Pierwszym prezesem towarzystwa był Leon Gotlab. W 1926 r. zastąpił go Herman Kluger. Obok sekcji gier sportowych i drużyny hazeny działały też inne, a w 1935 r. „Jutrzenka” posiadała już własne boisko sportowe<sup>1269</sup>.

**Żydowskie Towarzystwo Sportowo-Gimnastyczne „Samson”** było jednym z najstarszych w Tarnowie i rekrutowało swoich członków z żydowskich środowisk mieszczańskich i inteligenckich<sup>1270</sup>. Stowarzyszenie miało charakter wielosekcyjny i posiadało boisko sportowe już w 1922 r., natomiast w 1927 r. po wygaśnięciu

---

<sup>1266</sup> „Miesięczny Biuletyn Sportowy KS Cracovia” 1936, 15 września, nr 1, s. 6; zob. także: [www.wieliczanka.com](http://www.wieliczanka.com) [dostęp: 17.11.2017]; Powstanie stowarzyszenia wiązało się z rozwojem działalności robotniczych organizacji na terenie Wieliczki. Obok górników prężną grupę zawodową stanowili w mieście kolejarze, którzy w 1926 r. założyli tzw. Ognisko Humanitarne, a jego działalność miała obejmować organizację życia kulturalnego robotników kolejowych i ich rodzin. W 1927 r. członkowie stowarzyszenia postanowili jednak powołać klub sportowy.

<sup>1267</sup> Tamże.

<sup>1268</sup> J. Rotter (1958), dz. cyt., s. 17, zob. także, *Gry sportowe*, „Przegląd Sportowy” 1933, 11 lutego, nr 12, s. 2.

<sup>1269</sup> Klub posiadał także sekcje: piłki nożnej, tenisa stołowego oraz gimnastyki rytmicznej, a wszystkie zespoły „Jutrzenki” występowały w koszulkach, które miały czarno-żółte pasy i emblemat klubowy oraz w czarnych spodenkach. W miejscowej prasie klub miał jednak fatalną opinię za sprawą fanatycznych kibiców wzniesających burdy na trybunach, ale sytuacje te dotyczyły głównie meczów drużyny piłki nożnej, zob. S. Potępa, *Robotnicze Towarzystwo Sportowe „Jutrzenka”*, [w:] S. Potępa (red.), *Tarnów Zawale. Wielki Przewodnik*, Tarnów 2000, t. 7, s. 156–157.

<sup>1270</sup> S. Potępa, „Samson” i sport żydowski w Tarnowie, [w:] S. Potępa (2000), dz. cyt., s. 146–148; Początki stowarzyszenia sięgały 1912 r., a jednym z założycieli był Henryk Fluhr. Funkcję prezesów pełnili także: dr Merz, dr Mieczysław Monderer, inż. Karol Szancer oraz dr Jeziasz Feig. Działacze prowadzili zróżnicowaną działalność statutową, organizując obok rozgrywek sportowych, także coroczne bale w hotelu Bristol w Tarnowie oraz półkolonie dla dzieci żydowskich.

dzierżawy magistrat Tarnowa przyznał organizacji kolejne miejsce pod budowę nowych obiektów sportowych, a inicjatywa ta przyczyniła się do rozwoju sekcji piłki ręcznej<sup>1271</sup>.

**Towarzystwo Sportowe „Tempo”** powstało w Tarnowie w 1928 r. Stowarzyszenie zostało założone przez młodzież i przez młodzież było zarządzane (pomocą służyli starsi działacze i instruktorzy sportowi). Klub zrzeszał wyłącznie młodzież szkolną i akademicką z dzielnicy miasta o nazwie Strusina (istniało tam żeńskie gimnazjum im. Klementyny Hoffmanowej i gimnazjum męskie). Od początku działalności towarzystwo było organizacją wielosekcyjną, a członkowie sekcji gier sportowych uprawiali obok hazeny także szczypiorniaka, siatkówkę i koszykówkę. Stowarzyszenie nie korzystało z żadnej pomocy ze strony tarnowskiego magistratu, przez co działacze i członkowie borykali się z problemami związanymi z finansowaniem statutowej działalności. W tych okolicznościach w 1937 r. zarząd towarzystwa postanowił doprowadzić do fuzji z miejscowym oddziałem Związku Strzeleckiego i na tej podstawie powołano **Klub Sportowy Związku Strzeleckiego „Tempo” w Tarnowie**<sup>1272</sup>.

Rozwój hazeny w Polsce zapoczątkowały lekkoatletki „Cracovii”, ale znacznie większy wkład w rzeczywisty rozwój tej dyscypliny sportowej w II Rzeczypospolitej wniosły lekkoatletki stołecznej „Polonii”, które w 1925 r. zaczęły propagować grę w Warszawie, a następnie w kraju<sup>1273</sup>. Zebranie konstytuujące działalność wielosekcyjnego **Klubu Sportowego „Polonia” Warszawa** odbyło się 8 października 1915 r., a pierwszym prezesem zarządu został Tadeusz Gebethner<sup>1274</sup>. W latach 1918–

---

<sup>1271</sup> Tamże, s. 148–155; Organizacja posiadała także prężną sekcję piłki nożnej. Trzy razy w tygodniu trenowali lekkoatleci i lekkoatletki, a instruktorem był Feldbaum. Swoje sekcje w klubie mieli również zwolennicy gry w szachy, gimnastyki, boks, kolarstwa, narciarstwa, tenisa stołowego i ziemnego.

<sup>1272</sup> Obok sekcji gier sportowych działały sekcje: kajakarska, narciarska, lekkoatletyczna, strzelectwa sportowego, piłki nożnej oraz tenisa stołowego i największym osiągnięciem sportowym KS ZS „Tempo” było zdobycie mistrzostwa Polski w tej dyscyplinie sportowej w 1937 r., zob. J. Sztorc, *Tarnowski sport sprzed lat* (cz. 3), „Miasto i Ludzie” 2015, nr 15, s. 24; zob. także: J. Sztorc, *Tarnowski sport sprzed lat* (cz. 4), „Miasto i ludzie” 2015, nr 16, s. 22.

<sup>1273</sup> D. Pietrzyk (2010), dz. cyt., s. 179–182.

<sup>1274</sup> Historia powstania Klubu Sportowego „Polonia” Warszawa sięga 1911 r. Wtedy w Warszawskim Kole Sportowym (1907) zorganizowana została drużyna piłki nożnej o tej nazwie. Później powstały kolejne dwa zespoły piłkarskie i sekcja lekkiej atletyki, a na czele struktur organizacyjnych stanął Wacław Denhoff-Czarnocki. W 1912 r. ustalono barwy klubowe (czarne koszule z białą-czerwoną tarczą). W 1915 r. z inicjatywy grupy młodzieży akademickiej zrzeszonej w Warszawskim Kole Sportowym zorganizowano samodzielne stowarzyszenie, które w statucie zakładało funkcjonowanie między innymi: sekcji piłki nożnej, lekkiej atletyki, szermierki i pływania. W zebraniu wzięły w udział 24 osoby, a inicjatorami spotkania byli Marian Strzelecki i Stefan Pronaszko, studenci uczelni warszawskich na stałe mieszkający w Łodzi i w Krakowie. Obok prezesa do zarządu wybrano skarbnika Leszka Sosnowskiego, a funkcję sekretarza powierzono Stefanowi Pronaszko, który został także pierwszym kierownikiem sekcji piłki nożnej. W 1916 r. do zarządu dołączyli M. Szlesser i Marian Strzelecki, a 18 listopada tego roku wydano pierwszy numer klubowego pisemka „Echo”. 27 stycznia 1917 r.

1921 prezesem klubu był Piotr Blitek. W 1921 r. na czele zarządu „Polonii” Warszawa został August Loth, a w 1925 r. funkcję tę objął ponownie Piotr Blitek. Później zastąpił go Leon Pratkowski (1926–1928). W 1928 r. na stanowisko to został mianowany gen. Kazimierz Sosnkowski (1885–1969), który funkcję tę pełnił do 31 sierpnia 1939 r.<sup>1275</sup> Po odzyskaniu przez Polskę niepodległości siedziba „Polonii” mieściła się przy ul. Szczygła, a w 1928 r. wybudowano stadion przy ul. Konwiktorskiej 6, który obejmował boisko piłkarskie otoczone bieżnią i trybuny oraz plac do koszykówki zimą zamieniany na lodowisko<sup>1276</sup>. „Polonia” Warszawa zrzeszała w swoich szeregach także kobiety, które uprawiały między innymi lekką atletykę i w 1922 r. reprezentantki klubu (Irmina Rzeźnicka, Zofia Klukowska, Maria Baran, Marzena Szmidówna) zadebiutowały w pierwszych mistrzostwach Polski pań, natomiast latem 1925 r. lekkoatletki zainaugurowały grę w hazenę na terenie Warszawy. Inicjatorką była Jarosława (Sława) Szmidówna (młodsza siostra Marzeny Szmid), z pochodzenia Czeszka, która zetknęła się z hazeną już w trakcie nauki w szkole średniej w Czechosłowacji. Poza tym razem z reprezentacją Warszawy wzięła udział w zawodach lekkoatletycznych rozegranych w Brnie w maju 1925 r., gdzie wszystkie pozostałe polskie zawodniczki po raz pierwszy zobaczyły mecz hazeny rozgrywany na boisku. Pierwszy trening hazeny zawodniczki „Polonii” odbyły 26 maja 1925 r. w Warszawie. Wkrótce reprezentacyjną drużynę klubową stworzyły: Danuta Kielichówna, Eugenia Kielichówna, Maria Baranówna, Halina Grabowska, Wanda Kwaśniewska, Aniela Gosiewska i Jarosława Szmidówna, która opracowała pierwsze przepisy gry w hazenę wydane oficjalnie przez Polski Związek Gier Sportowych w 1930 r., a w 1931 r. uzyskała status sędziego związkowego w tej dyscyplinie sportowej<sup>1277</sup>. W 1927 r. zespół „Polonii” wystartował w pierwszych zawodach w hazenę rozgrywanych w Warszawie o Puchar Redakcji „Stadionu” (turniej

---

otwarto natomiast lokal klubowy przy ul. Zgoda 12 (statut klubu został zalegalizowany przez okupacyjne niemieckie władze Warszawy). Po zakończeniu I wojny światowej działacze „Polonii” kontynuowali działalność sportową oraz aktywnie zaangażowali się w działalność Polskiego Komisariatu Plebiscytowego w Bytomiu, zob. J. Grabowski, *Jubileusz Polonii Warszawskiej 1915–1925*, „Przegląd Sportowy” 1925, 9 września, nr 36, s. 4–8.

<sup>1275</sup> R. Gawkowski (2007), dz. cyt., s. 136.

<sup>1276</sup> „Kamieniem węgielnym” w rozwoju „Polonii” była sekcja piłki nożnej, której członkowie zdobyli wicemistrzostwo Polski w 1921 r., natomiast lekkoatleci nie mieli sobie równych na gruncie warszawskim, a z czasem W. Gebethner, S. Sośnicki i J. Habich znaleźli się w składzie na igrzyska olimpijskie, mające odbyć się w 1920 r. w Antwerpii. Triumfy krajowe i zagraniczne święcili tenisiści ziemni z Edwardem Kleinadelem na czele. Sukcesy odnosili członkowie sekcji pływackiej (Apolonia Trattowa), szermierczej (por. Laskowski i pchor. Wasiak) i bokserskiej (por. Piątkowski i pchor. Kiernożycki). W klubie funkcjonowała również, sekcja hokeja na lodzie, w której udzielał się piłkarz A. Tupalski, zob. „Przegląd Sportowy” 1925, 9 września, nr 36, dz. cyt., s. 10–11.

<sup>1277</sup> *W obozie mistrzyń Polski w Hazenie. Rozmowa z pionierką tego sportu Śmidówną*, „Przegląd Sportowy” 1931, 14 października, nr 82, s. 3; zob. także: *Narodziny polskiej Hazeny przed 10 laty w Brnie*, „Przegląd Sportowy” 1935, 23 maja, nr 49, s. 3.

uważany był za nieoficjalne mistrzostwa stolicy, ale warunki pogodowe nie pozwoliły na dokończenie rywalizacji). W marcu 1928 r. drużyna „Polonii” zajęła pierwsze miejsce w I Halowym Turnieju Hazeny zorganizowanym przez warszawski Ośrodek Wychowania Fizycznego, a zespół wystąpił wtedy w składzie: Kisia, Górską, Podmiotko, Teresa Roszkowska, Danuta Kielichówna, Halina Grabowska i Sława (Jarosława) Szmidówna. W tym samym roku zespół „Polonii” uplasował się na trzecim miejscu w kolejnym turnieju rozgrywanym o mistrzostwo Warszawy pod hasłem „Pierwszy krok w hazenie” (w zawodach wystartowało dziewięć drużyn)<sup>1278</sup>.

Na czele sekcji gier sportowych w „Polonii” stał Stanisław Poroszewski, a treningi hazeny prowadził Karel Przewracki, Czech mieszkający w Warszawie. Jesienią 1928 r. Jarosława Szmidówna wystąpiła w reprezentacji Warszawy w meczu przeciwko reprezentacji Łodzi wygranym 12:1 (było to pierwsze takie spotkanie rozegrane na terenie naszego kraju)<sup>1279</sup>.

Mistrzostwo okręgu warszawskiego i mistrzostwo Polski zdobyła „Polonia” po raz pierwszy w 1931 r. Sukces ten przypadł w udziale: Chmurzyńskiej, Marii Fryszczynowej, Barbarze Gawskiej, Halinie Olczakówniej, Sławie Szmidównie, Jadwidze Olesińskiej, Szymańskiej i Jadwidze Duchówniej. Kolejne mistrzostwo okręgu przypadło warszawskiej drużynie w 1933 r., ale w mistrzostwach Polski zespół uplasował się na trzecim miejscu. Podobna sytuacja miała miejsce w 1935 r.<sup>1280</sup> W następnych mistrzowskich Polski w hazenie drużyna „Polonii” nie startowała, natomiast wystąpiła w pierwszym turnieju mistrzowskim rozgrywanym o Puchar Polskiego Związku Piłki Ręcznej w siedmioosobowej piłce ręcznej (gra zastąpiła hazenę), który został zorganizowany w 1938 r. w Łodzi (zespół warszawski zajął ostatecznie piąte miejsce w stawce sześciu drużyn, grając w składzie z: Ireną Kamecką, Marią Bielakówną, Janiną Wencłówną, Marią Kwaśniewską, Janiną Krysińską, Haliną Olczak-Danowską, Leną Łukasik, Stanisławą Balcerek, Marią Broniekówną i Aleksandrą Borkowską). W oficjalnej pierwszej edycji mistrzostw Polski w siedmioosobowej piłce ręcznej kobiet, która odbyła się w 1939 r. w Wilnie, zespół „Polonii” Warszawa już nie wystąpił, a przyczyną była porażka w mistrzostwach okręgu z lokalnym rywalem, drużyną AZS Warszawa<sup>1281</sup>. Zawodniczki „Polonii”

---

<sup>1278</sup> D. Pietrzyk (2010), dz. cyt., s. 182–183.

<sup>1279</sup> Tamże.

<sup>1280</sup> D. Pietrzyk (2011), dz. cyt., s. 249–258.

<sup>1281</sup> APŁ, dz. cyt., sygn. 39, dz. cyt., Pismo WOZPR, L.dz. 547/38 z 14.06.1938 r.; zob. także: „Przegląd Sportowy” 1939, 2 czerwca, nr 44, s. 2.

Warszawa brały również udział w międzynarodowych spotkaniach w hazenie organizowanych przez działaczy klubowych i związkowych, a w 1933 r. Sława Szmidówna pełniła funkcję kapitana związkowego – trenera reprezentacji Polski w hazenie<sup>1282</sup>.

Sława Szmidówna i Szymańska w 1929 r. uczestniczyły w przygotowaniach do pierwszego międzypaństwowego meczu reprezentacji Warszawy z reprezentacją Czechosłowacji, który został rozegrany w stolicy naszego kraju. W maju 1930 r. „Polonia” gościła w Warszawie drużynę „Viktorii Žižkov” z Pragi, we wrześniu 1930 r. Sława Szmidówna wystąpiła w reprezentacji Polski w meczach hazeny rozegranych podczas III Światowych Igrzysk Kobiet w Pradze, a w 1931 r. zespół „Polonii” wyjechał do Czechosłowacji w celu rozegrania kilku spotkań towarzyskich (głównie w Pradze)<sup>1283</sup>.

Halina Olczakówna i Irena Kamecka w 1934 r. wystąpiły w meczach reprezentacji Polski rozgrywanych w trakcie tzw. tournée bałkańskiego (spotkanie z reprezentacją Jugosławii w ramach eliminacji do IV Światowych Igrzysk Kobiet i gry towarzyskie z drużynami klubowymi). W 1935 r. Halina Olczakówna i Irena Duchówna reprezentowały nasz kraj w meczu przeciwko drużynie Jugosławii rozegranym na stadionie Wojska Polskiego w Warszawie, a pozostałe zawodniczki „Polonii”: Mazurówna, Halina Wiewiórska, Halina Olczakówna, Jadwiga Duchówna, Sława Szmidówna, Irena Kamecka i Jadwiga Olesińska tworzyły trzon reprezentacji Warszawy, która pokonała 2:1 reprezentację Jugosławii w towarzyskim spotkaniu w stolicy<sup>1284</sup>.

Wykreślenie hazeny z kalendarza imprez sportowych Polskiego Związku Piłki Ręcznej i zastąpienie jej od 1938 r. siedmioosobową piłką ręczną nie przełożyło się w przypadku „Polonii” na sukcesy sportowe osiągnane na miarę dotychczasowych. Zawodniczki nie występowały także w reprezentacji narodowej w tej dyscyplinie sportowej, bowiem nie została ona zorganizowana przez działaczy związkowych do momentu napaści Niemiec hitlerowskich na Polskę w dniu 1 września 1939 r. i przerwania działalności Polskiego Związku Piłki Ręcznej<sup>1285</sup>.

---

<sup>1282</sup> D. Pietrzyk (2012), dz. cyt., s. 140.

<sup>1283</sup> W trakcie pobytu w Czechosłowacji w drużynie „Polonii” wystąpiły: Barbara Gawska, Biernacka, Szymańska, Jadwiga Duchówna, Halina Olczakówna, Teresa Roszkowska, Sława Szmidówna, Maria Fryszczyńska i Jadwiga Olesińska, zob. D. Pietrzyk (2014), dz. cyt., s. 280–281.

<sup>1284</sup> Tamże, s. 284.

<sup>1285</sup> Tamże, s. 286.

Do prekursorów hazeny w Warszawie należały także zawodniczki stołecznego Klubu Sportowego „Warszawianka” (1921)<sup>1286</sup>. W sekcji lekkoatletycznej pań gry sportowe zaczęto propagować w 1925 r. Drużynę hazeny zorganizowano w klubie wiosną 1926 r., a w jej szeregach występowały w tym okresie: Wierzbołowska, Szafirówna, „Warecka”, Janina Kernerówna, Halina Kernerówna, Pichelówna, Aniela Zalewska i Barbara Gawska (w późniejszym okresie zasilila szeregi „Polonii” Warszawa)<sup>1287</sup>. Zespół „Warszawianki” rozgrywał początkowo towarzyskie mecze z drużyną „Polonii”. Pierwsze spotkanie miało miejsce 20 kwietnia 1926 r. i zakończyło się zdecydowanym zwycięstwem „Polonii” (9:3). Był to zarazem inauguracyjny międzyklubowy mecz hazeny w stolicy<sup>1288</sup>. W 1927 r. drużyna „Warszawianki” wystąpiła w rozgrywkach hazeny zorganizowanych o Puchar Redakcji „Stadionu”, a w 1928 r. stołeczny zespół wziął udział w Turnieju Zimowym zorganizowanym przez Ośrodek Wychowania Fizycznego w Warszawie oraz w pierwszych mistrzostwach Warszawy. Ostatecznie drużyna „Warszawianki” zajęła jedno z ostatnich miejsc w tabeli końcowej mistrzostw stolicy i została zakwalifikowana do rozgrywek B-klasy tworzonej w okręgu warszawskim<sup>1289</sup>.

W kolejnych sezonach poziom sportowy zawodniczek grających w „Warszawiance” ustabilizował się i w latach 1930–1933 zespół uczestniczył w rozgrywkach stołecznej A-klasy. W 1934 r. za sprawą decyzji władz Warszawskiego Okręgowego Związku Gier Sportowych dotyczącej zakazu gry zawodniczek w kilku drużynach gier sportowych w określonym klubie (między innymi w drużynach koszykówki i siatkówki), działacze „Warszawianki” zgłosili drużynę hazeny do rozgrywek w B-klasie. Jednak już w 1935 r. zespół zastąpił w rozgrywkach A-klasy drużynę warszawskiej „Legii”, zdegradowaną do B-klasy za nieprzestrzeganie wytycznych zarządu Warszawskiego Okręgowego Związku Gier Sportowych<sup>1290</sup>. Niestety w latach 1936–1937 drużyna „Warszawianki” ponownie występowała w rozgrywkach B-klasy. W 1938 r. zespół po raz kolejny wywalczył awans do wyższej

---

<sup>1286</sup> R. Gawkowski (2007), dz. cyt., s. 201–204.

<sup>1287</sup> Tamże, s. 204–205.

<sup>1288</sup> *Warszawa. Pierwszy mecz hazeny*, „Stadion” 1926, 22 kwietnia, nr 17, s. 12.

<sup>1289</sup> W tym okresie barwy klubu reprezentowały: Halina Kernerówna, Kozłowska, Halber, Wierzbołowska, Fidzińska-Kaflńska, Kurzawianka i Leśnicka, zob. D. Pietrzyk (2010), dz. cyt., s. 181–182; zob. także: *Gry sportowe w stolicy*, „Kolskie ABC” 1928, 15 lipca, nr 198, s. 6; zob. też: *Dookoła turnieju hazeny*, „Stadion” 1927, 27 listopada, nr 46, s. 7.

<sup>1290</sup> D. Pietrzyk (2011), dz. cyt., s. 248–257.



klasy rozgrywkowej w mistrzostwach okręgu warszawskiego, ale rywalizacja toczyła się już nie w hazenę, a w siedmioosobową piłkę ręczną<sup>1291</sup>.

Jesienią 1926 r. drużynę hazeny zorganizowano również w **Robotniczym Klubie Sportowym „Skra” Warszawa (1921)**. Zespół oparty był na zawodniczkach, które swoją przygodę ze sportem rozpoczęły w sekcji lekkoatletycznej zorganizowanej w klubie w 1923 r. Atutem dla funkcjonowania drużyny było posiadanie przez klub własnego boiska sportowego<sup>1292</sup>. Wiosną 1927 r. drużyna „Skry” Warszawa rozpoczęła regularne treningi i zaczęła rozgrywać towarzyskie spotkania. Zespół wziął udział w turnieju hazeny zorganizowanym przez redakcję „Stadionu”. W 1928 r. drużyna „Skry” wystąpiła w pierwszych mistrzostwach Warszawy i do 1938 r. uczestniczyła nieprzerwanie w rozgrywkach w okręgu w A-klasie, a niekwestionowaną liderką zespołu była Janina Wenclówna powoływana również do reprezentacji Warszawy oraz do reprezentacji Polski<sup>1293</sup>.

Pod koniec 1926 r. organizacją drużyny hazeny zajęli się także działacze **Żydowskiego Towarzystwa Gimnastyczno-Sportowego „Makabi” w Warszawie**<sup>1294</sup>. Zespół składał się z zawodniczek, które na co dzień uprawiały lekkoatletykę. W 1927 r. drużyna „Makabi” podjęła regularne treningi i podobnie do innych stołecznych drużyn już istniejących zaczęła rozgrywać towarzyskie spotkania oraz wystartowała w turnieju o Puchar redakcji „Stadionu”<sup>1295</sup>. Wiosną 1928 r. działacze klubowi postanowili zorganizować sekcję hazeny pod kierownictwem Mirkowicza i zgłosić drużynę do mistrzostw Warszawy. Zespół „Makabi” nie prezentował początkowo zbyt wysokiego poziomu sportowego w rozgrywkach, ale w 1928 r. w meczu decydującym o zakwalifikowaniu się do przyszłych rozgrywek A-klasy w okręgu pokonał stołeczną „Warszawiankę” 3:2, a Maria Rittner była najskuteczniejszą zawodniczką drużyny, zdobywając 21 goli w mistrzostwach stolicy<sup>1296</sup>. W późniejszym okresie drużyna „Makabi” regularnie występowała w mistrzostwach okręgu warszawskiego i w Makabiadach (mistrzostwach klubów

---

<sup>1291</sup> *Sezon piłki ręcznej na terenie okręgu stołecznego*, „Przegląd Sportowy” 1938, 20 października, nr 85, s. 5.

<sup>1292</sup> D. Pietrzyk (2009), dz. cyt., s. 21; zob. także: „Stadion” 1927, 2 listopada, nr 44, s. 2; zob. też: R. Gawkowski (2007), dz. cyt., s. 167–171.

<sup>1293</sup> D. Pietrzyk (2014), dz. cyt., s. 279–285; zob. także: D. Pietrzyk (2011), dz. cyt., s. 248–261; zob. też: D. Pietrzyk (2010), dz. cyt., s. 181–191.

<sup>1294</sup> D. Pietrzyk (2009), dz. cyt., s. 21.

<sup>1295</sup> *Zawody o puchar Stadionu w Ogródzie Saskim*, „Kolskie ABC” 1927, 6 listopada, nr 306, s. 6.

<sup>1296</sup> „Kolskie ABC” 1928, 15 lipca, nr 198, dz. cyt., s. 6; zob. także: R. Gawkowski (2007), dz. cyt., s. 100.

żydowskich)<sup>1297</sup>. ŻTG-S „Makabi” początkowo miało swoją siedzibę przy ul. Nalewki 2 w Warszawie. W 1922 r. lokal przeniesiono na ul. Długą 50. Dzierżawiono też dwa place do uprawiania gier sportowych (jeden przy ul. Nowolipki 37, drugi w Ogrodzie Krasieńskich, a oba obiekty służyły zimą za lodowiska)<sup>1298</sup>. W 1929 r. towarzystwo uzyskało od władz Warszawy teren o powierzchni 3 ha przy ul. Zielenieckiej, gdzie w 1934 r. oddano do użytku nowo wybudowany stadion piłkarski z bieżnią lekkoatletyczną. W latach 1927–1932 liczba członków stołecznego „Makabi” wzrosła z 600 do 2000, a w 1937 r. organizacja zrzeszała 1700 osób, które uprawiały sport w 16 specjalistycznych sekcjach. W latach 1923–1939 funkcje prezesa klubu sprawował Borys Ferber<sup>1299</sup>.

Wiosną 1927 r. drużynę hazeny zorganizowano również w **Państwowym Instytucie Wychowania Fizycznego w Warszawie**. Zakład ten powstał jesienią 1925 r. w miejsce dotychczasowych Państwowych Kursów Wychowania Fizycznego działających od 1 kwietnia 1919 r. w Warszawie. Instytut podlegał Ministerstwu Wyznań Religijnych i Oświecenia Publicznego i w dalszym ciągu głównym celem jego działalności było kształcenie nauczycieli wychowania fizycznego dla potrzeb szkół powszechnych, średnich i seminariów nauczycielskich, a nauka trwała dwa lata. Zimą 1926 r. studentki i studenci założyli Koło Sportowe, w którym zaczęły działać sekcje gier sportowych, lekkiej atletyki, gimnastyki, łyżwiarstwa i szachów<sup>1300</sup>. Zespół hazeny złożony ze słuchaczek Państwowego Instytutu Wychowania Fizycznego już w czerwcu 1927 r. rozegrał pierwsze towarzyskie mecze z drużynami „Polonii”, „Warszawianki” i „Makabi”. Później drużyna wystąpiła w turnieju o Puchar redakcji „Stadionu”, wystawiając do rywalizacji dwa zespoły, a wśród zawodniczek znalazły się: Folkenstein, Jochimówna, S. Chrupczałowska, Hardkopf, Trzaskowska, Gacychówna, Neumanówna, Miłodrowska, Serwatowiczówna, Aleksandrowiczówna, Warecka,

---

<sup>1297</sup> D. Pietrzyk (2011), dz. cyt., s. 278–279.

<sup>1298</sup> R. Gawkowski (2007), dz. cyt., s. 96; Historia warszawskiego „Makabi” sięga 1915 r. Młodzież żydowska wykorzystała wtedy sytuację związaną z przejściem przez Niemców nadzoru nad całością życia społeczno-politycznego w Warszawie po ewakuowaniu się Rosjan. Okupacyjne władze niemieckie zezwoliły bowiem na reaktywowanie działalności tylko tych związków i stowarzyszeń, które istniały jeszcze przed rozpoczęciem I wojny światowej i w związku z tym żydowscy inicjatorzy poinformowali władze niemieckie, że towarzystwo gimnastyczno-sportowe „Makabi” istniało już wcześniej, a w trakcie działań zbrojnych zaginęły jedynie dokumenty konstytuujące działalność organizacji. Ostatecznie stołeczne „Makabi” zalegalizowano dopiero w 1923 r.

<sup>1299</sup> Tamże, s. 97; W latach 1915–1919 funkcję prezesa pełnił Zelig Weizmann. Później zastąpiły go: Jadwiga Rawet i Stefania Eizenberg (1920–1921), a następnie na czele zarządu stał Zelman Bychowski (1922–1923). W klubie funkcjonowały również komórki organizacyjne zajmujące się sprawami turystyki i rekreacji, tańca, fotografowania. Działały także dwie orkiestry oraz przystań i kąpielisko nad Wisłą.

<sup>1300</sup> Tamże, s. 130; zob. także: L. Nowak (1996), dz. cyt., s. 100–103.

Paszowska, Radłowska, Chocianowiczówna, Kubacówna i Salachówna<sup>1301</sup>. W 1928 r. drużyna Państwowego Instytutu Wychowania Fizycznego zdobyła bezapelacyjnie mistrzostwo Warszawy w hazenie, nie przegrywając ani jednego spotkania, a Maria Kopciuchówna strzeliła 59 goli i uznana została najlepszą zawodniczką turnieju. Na wyróżnienie zasłużyły również Maria Gorazdowska i Stanisława Chrupczałowska i po zakończeniu zawodów te trzy zawodniczki zostały powołane do reprezentacji stolicy na pierwszy w historii mecz w hazenę przeciwko reprezentacji Łodzi, a Maria Kopciuch strzeliła 11 bramek w spotkaniu wygranym przez warszawianki 12:1<sup>1302</sup>. W kwietniu 1929 r. działacze Koła Sportowego Studentów PIWF zmuszeni byli wycofać drużynę hazeny z rozgrywek w okręgu. Powodem była reorganizacja dotychczasowych form kształcenia nauczycieli wychowania fizycznego przygotowana przez Ministerstwo Spraw Wojskowych, Państwowy Urząd Wychowania Fizycznego i Przysposobienia Wojskowego oraz Ministerstwo Wyznań Religijnych i Oświecenia Publicznego. W myśl przyjętych założeń organizacyjnych jesienią 1929 r. Państwowy Instytut Wychowania Fizycznego został rozwiązany, a jego pracownice przeniesiono do nowo powstałej placówki w Warszawie, którą nazwano Centralnym Instytutem Wychowania Fizycznego<sup>1303</sup>. W tej sytuacji zarząd Koła Sportowego Studentów PIWF postanowił zmienić nazwę stowarzyszenia na Koło Sportowe Absolwentów PIWF i kontynuować działalność. Niektóre zawodniczki zasiły jednak inne warszawskie kluby sportowe (Maria Kopciuch przeszła na przykład do „Polonii”, a Stanisława Chrupczałowska wróciła do AZS Warszawa po zakończeniu studiów), natomiast Wanda Heybowicz pozostała niestowarzyszona<sup>1304</sup>. Mimo wyraźnego osłabienia drużyna hazeny Koła Sportowego Absolwentów PIWF rywalizowała w kolejnych rozgrywkach w okręgu w stołecznej A-klasie, ale notowane wyniki sportowe odbiegały już znacząco od osiągniętych wcześniej (zespół zajął przedostatnie miejsce w tabeli końcowej zarówno w 1930 r., jak i w 1931 r.)<sup>1305</sup>. Ostatecznie sytuacja ta przyczyniła się do likwidacji sekcji w 1932 r., natomiast wcześniejsza liderka drużyny Stanisława Chrupczałowska

---

<sup>1301</sup> „Start” 1927, 27 czerwca, nr 6, s. 12; zob. też: „Przegląd Sportowy” 1927, 9 lipca, nr 27, s. 6; zob. też: „Kolskie ABC” nr 306, dz. cyt., s. 6.

<sup>1302</sup> D. Pietrzyk (2010), dz. cyt., s. 182–183; zob. także: R. Gawkowski (2007), dz. cyt., s. 130.

<sup>1303</sup> *Inauguracja sezonu gier sportowych w Warszawie*, „Przegląd Sportowy” 1929, 20 kwietnia, nr 17, s. 3; zob. także: *Nowe kadry instruktorów PIWF-u!*, „Przegląd Sportowy” 1929, 27 lipca, nr 44, s. 3; zob. też: L. Nowak (1996), dz. cyt., s. 106–107.

<sup>1304</sup> *Życie organizacyjne*, „Przegląd Sportowy” 1929, 18 grudnia, nr 85, s. 2.

<sup>1305</sup> APŁ, dz. cyt., sygn. 47, *Sprawozdanie z działalności zarządu Warszawskiego OZGS za 1931 r.*

została kapitanem związkowym hazeny w Polskim Związku Gier Sportowych w latach 1931–1932<sup>1306</sup>.

Przełomowym momentem w rozwoju drużyn hazeny na terenie Warszawy był rok 1927. Wiosną i latem zorganizowano w kolejnych stołecznych klubach sportowych zespoły żeńskie. Inspiracją były coraz bardziej popularne wśród warszawskiej publiczności towarzyskie mecze rozgrywane między drużynami: „Polonii”, „Warszawianki”, „Makabi” i PIWF. Ponadto hazenę zaczęto intensywnie propagować w trakcie odbywającego się w Warszawie II Kongresu Sportu Kobiet. Również w prasie (szczególnie na łamach „Stadionu”) pojawiały się pochlebne opinie na temat walorów hazeny jako gry sportowej odpowiedniej dla pań<sup>1307</sup>.

Wiosną 1927 r. żeńską drużynę hazeny utworzono w **Harcerskim Klubie Sportowym „Varsovia”**<sup>1308</sup>. Jej pierwszym trenerem został absolwent PIWF Czesław Rębowski (już w 1928 r. wrócił jednak do Łodzi, gdzie wcześniej działał w tamtejszych strukturach ZHP i w ŁKS). Zespół „Varsovii” startował w imprezach organizowanych w hazenie na terenie Warszawy. W rozgrywkach w okręgu warszawskim drużyna „Varsovii” występowała jedynie w B-klasie. W 1931 r. klub został niestety rozwiązany na wniosek władz macierzystej chorągwi ZHP<sup>1309</sup>.

Nieco dłużej funkcjonowała drużyna hazeny zorganizowana w tym samym roku w **„Legii” Warszawa**<sup>1310</sup>. Zespół utworzono z zawodniczek skupionych w nowo powstałej sekcji lekkoatletycznej. Drużynę zgłoszono do rozgrywek o Puchar redakcji „Stadionu”, ale ostatecznie nie wystartowała. Zawodniczki skupiły się bowiem na startach w imprezach lekkoatletycznych<sup>1311</sup>. Debiut drużyny „Legii” w rozgrywkach hazeny nastąpił dopiero w 1929 r. W mistrzostwach stołecznej B-klasy zespół uplasował się ostatecznie na trzecim miejscu w tabeli końcowej, natomiast w 1930 r. drużyna „Legii” wygrała rozgrywki w okręgu warszawskim i awansowała do A-klasy<sup>1312</sup>. W 1931 r. zespół należał już do czołówki rozgrywek i rywalizował o mistrzostwo okręgu warszawskiego, a ukoronowaniem coraz lepszej gry było

---

<sup>1306</sup> D. Pietrzyk (2011), dz. cyt., s. 248–250.

<sup>1307</sup> „Stadion” 1927, 12 kwietnia, nr 15, s. 2 i 4; zob. także: *Hazena czy szczypiorniak grą dla pań?*, „Stadion” 1927, 17 maja, nr 20, s. 7; zob. także: *Piłkarstwo wśród pań*, „Stadion” nr 27, s. 7.

<sup>1308</sup> R. Gawkowski (2007), dz. cyt., s. 197–200.

<sup>1309</sup> Tamże; zob. także: D. Pietrzyk (2010), dz. cyt., s. 181–182; zob. też: D. Pietrzyk (2011), dz. cyt., s. 248.

<sup>1310</sup> R. Gawkowski (2007), dz. cyt., s. 87–94.

<sup>1311</sup> Tamże; Zawodniczki „Legii” wystartowały między innymi w mistrzostwach Polski, gdzie sprinterki: Felicja Schabińska, Wiera Czajkowska, Aleksandra Sosnowska i Barbara Złotnicka odniosły sukcesy.

<sup>1312</sup> F. Czuchrowski, B. Skrzypak (1966), dz. cyt., s. 106; zob. także: *Hazena w stolicy*, „Przegląd Sportowy” 1929, 15 czerwca, nr 32, s. 6.

zdobyć mistrzostwa okręgu i wicemistrzostwa Polski w hazenie w 1932 r. (zespół przegrał w finale mecz z drużyną ŁKS Łódź 6:9)<sup>1313</sup>.

W 1933 r. drużyna „Legii” zaczęła przeżywać kryzys personalny i w mistrzostwach okręgu często występowała na boisku w niepełnym składzie (pięć zawodniczek zamiast siedmiu). Mimo takiej sytuacji zespół zajął trzecie miejsce w tabeli końcowej, co świadczyć może o wysokich umiejętnościach zawodniczek. W 1934 r. prym wiodły w drużynie: Wanda Hejbowicz, Szubert i Dobasówna, ale nie zdołały uchronić „Legii” od „katastrofalnych” porażek 0:21 z „Polonią” Warszawa i 1:18 z AZS Warszawa. Coraz częściej drużyna „Legii” nie stawiała się także na wyznaczone terminarzem spotkania, oddając mecze walkowerem. Tym samym zespół zakończył sezon na ostatnim miejscu w tabeli rozgrywek w okręgu i został zdegradowany do B-klasy<sup>1314</sup>. W 1935 r. drużyna hazeny „Legii” Warszawa nie przystąpiła już do rywalizacji w okręgu, a zarządzenie ministra Spraw Wojskowych z kwietnia 1936 r. w sprawie organizacji sportu w wojsku okazało się w fatalne w skutkach dla całego klubu, który zaczął tracić na znaczeniu wobec sukcesywnie prowadzonej likwidacji sekcji wyczynowych, a odzwierciedleniem sportowej działalności „Legii” stała się sekcja tenisa ziemnego, która funkcjonowała aż do wybuchu II wojny światowej<sup>1315</sup>.

Wśród stołecznych klubów sportowych hazenę uprawiano także w **V Gnieździe Kobiety „Grażyna” warszawskiego Towarzystwa Gimnastycznego „Sokół”**<sup>1316</sup>.

---

<sup>1313</sup> F. Czuchrowski, B. Skrzypak (1966), dz. cyt., s. 135.

<sup>1314</sup> Tamże, s. 164.

<sup>1315</sup> Tamże, s. 198–201, 221.

<sup>1316</sup> Gniazdo V zrzeszające jedynie dziewczęta i kobiety powstało z inicjatywy Heleny Prawdzic-Kuczalskiej, która przedstawiła projekt przyłączenia żeńskiej części społeczności Warszawy do miejscowego Towarzystwa Gimnastycznego „Sokół”. Wydarzenie to miało miejsce 14 grudnia 1905 r. na zebraniu tzw. Koła Kobiet. Dalsze losy pierwszego żeńskiego gniazda powiązane były z delegalizacją całej struktury organizacyjnej „Sokoła” w Warszawie przez Rosjan w 1906 r. (nieoficjalnie członkinie „Grażyny” współpracowały później z Warszawskim Klubem Wioślarskim). Jawną działalność Gniazdo „Grażyna” rozpoczęło w 1916 r. po zajęciu Warszawy przez Niemców. Jesienią i zimą odbywały się zajęcia w Zakładzie Gimnastyki Szwedzkiej i Masażu (1892) Heleny Prawdzic-Kuczalskiej, a wiosną i latem na Dynasach w siedzibie Warszawskiego Towarzystwa Cyklistów (1886). Przedstawicielki Gniazda „Grażyna” uczestniczyły także w I Zjeździe Polskich Zrzeszeń Sportowych i Gimnastycznych, który odbył się w dniach 20–22 września 1918 r. w Warszawie. Członkinie gniazda wypracowały również model organizacyjny, który łączył wszechstronną działalność sportowo-turystyczną z pracą kulturalno-oświatową i społeczną. W niepodległej Polsce w stolicy działało około 20 gniazd Towarzystwa Gimnastycznego „Sokół”, które funkcjonowały praktycznie na zasadach samowystarczalnych klubów sportowych. Posiadały własne lokale z salami do ćwiczeń (sokolnie), boiska, przystanie wioślarskie, tory kolarskie i korty tenisowe, zob. R. Gawkowski (2007), dz. cyt., s. 177–180; zob. także: J. Dżereń, *Zarys dziejów „Sokoła” w Warszawie w latach 1905–1939*, [w:] L. Nowak (2008), dz. cyt., s. 161–170; zob. także: M. Rotkiewicz, *Początki i rozwój kobiecych klubów sportowych w Warszawie (do 1939 r.)*, [w:] S. Zaborniak (2005), s. 259–263; J. Chelmecki, *Spoleczne*

Początkowo propagowano różne formy ruchowe wśród kobiet zrzeszonych w stowarzyszeniu, ale pod koniec lat dwudziestych położono nacisk na popularyzację lekkiej atletyki i gier sportowych, w tym na upowszechnianie hazeny<sup>1317</sup>. Funkcję naczelniczki (prezesa) gniazda pełniła do 1920 r. Feliksa Tryburska-Wejrauch. Później zastąpiła ją Krystyna Krzesińska. Siedziba gniazda znajdowała się najpierw w Ogrodzie Saskim (korzystano ze znajdującego się tam boiska sportowego). W 1928 r. stowarzyszenie otrzymało od magistratu stolicy własne boisko sportowe w Parku Paderewskiego obok stadionu AZS Warszawa<sup>1318</sup>.

Drużynę hazeny zorganizowano w gnieździe „Grażyna” w 1928 r. z zawodniczek sekcji lekkoatletycznej. Rolę trenera spełniał głównie Kazimierz Wejrauch. Zespół wystartował w pierwszych mistrzostwach Warszawy zorganizowanych wiosną 1928 r. i uplasował się na czwartym miejscu na zakończenie zawodów, ale już jesienią tego roku drużyna „Grażyny” pokonała w towarzyskim meczu mistrzynię stolicy z PIWF (4:3). W 1929 r. „Sokolice” wystartowały z dużym powodzeniem w pierwszych mistrzostwach okręgu warszawskiego, a przypieczętowaniem zdobycia tytułu mistrzowskiego było zwycięstwo nad zespołem warszawskiej „Skry” 7:3 (w zespole wyróżniła się bramkarka Felicja Schabińska oraz grające w ataku Rapińska i Dracówna)<sup>1319</sup>. Zdobyte mistrzostwa okręgu warszawskiego upoważniło drużynę „Grażyny” do startu w pierwszych mistrzostwach Polski rozegranych w hazenie jesienią 1929 r. Zawody te miały odbyć się w formie dwumeczu z zespołem ŁKS Łódź, ale niedociągnięcia organizacyjne działaczy Polskiego Związku Gier Sportowych spowodowały konieczność rozegrania aż trzech meczów, a zespół „Grażyny” uległ drużynie ŁKS 3:4 w decydującym spotkaniu. Warszawianki wystąpiły w tym spotkaniu w składzie z F. Schabińską, Bąkowską, Kalinowską, Stankiewicz, Żabińską, Rapińską i Dracówną<sup>1320</sup>. Nieco wcześniej F. Schabińska i Bąkowska wystąpiły w reprezentacji Warszawy, która rywalizowała w hazenie z reprezentacją Czechosłowacji, natomiast w grudniu 1929 r. zespół „Grażyny” zwyciężył w I Zimowym Turnieju Hazeny zorganizowanym w sali

---

*i polityczne uwarunkowania działalności Towarzystwa Gimnastycznego „Sokół” w Warszawie w latach 1905–1939*, [w:] L. Nowak (2008), dz. cyt., s. 299–309.

<sup>1317</sup> M. Rotkiewicz (2005), dz. cyt., s. 264–265; Pierwotnie podstawową formą działalności było propagowanie gimnastyki szwedzkiej, gier i zabaw oraz różnorodnych wycieczek. Pod koniec lat dwudziestych XX wieku zajęto się także popularyzacją pływania, narciarstwa i łyżwiarstwa.

<sup>1318</sup> Tamże.

<sup>1319</sup> *Mistrzostwa gier sportowych w Warszawie*, „Przegląd Sportowy” 1929, 13 lipca, nr 40, s. 4.

<sup>1320</sup> D. Pietrzyk (2010), dz. cyt., s. 186–187.

sportowej przez działaczy Warszawskiego Ośrodka Wychowania Fizycznego<sup>1321</sup>. W kolejnych latach drużyna „Grażyny” rywalizowała w zawodach hazeny w okręgu warszawskim bez większego powodzenia. W 1931 r. zespół wycofał się nawet z rozgrywek finałowych, a w 1934 r. zdekompletowana drużyna musiała opuścić pole gry podczas meczu z „Legią” Warszawa mimo prowadzenia 7:3, natomiast w spotkaniu z „Polonią” Warszawa zespół doznał porażki 2:14. Ostatecznie pod koniec 1937 r. władze Polskiego Związku Piłki Ręcznej podjęły decyzję o skreśleniu z listy członków związku Żeńskiego Gniazda „Grażyna” Towarzystwa Gimnastycznego „Sokół” z Warszawy z powodu nieprzejawiania aktywnej działalności w zakresie gier sportowych<sup>1322</sup>.

Najbardziej utytułowanym stołecznym zespołem hazeny była drużyna **Akademickiego Związku Sportowego (1919)**<sup>1323</sup>. Pierwsze treningi w hazenę rozpoczęły się na boisku w Parku Skaryszewskim w Warszawie pod koniec 1926 r., a udział w zajęciach brały zawodniczki z sekcji lekkoatletycznej (Helena Aleksandrowiczówna, Irena Biskupska, Stanisława Chrupczałowska, Iwaszkiewiczówna, Hanna Jabłczyńska, Halina Konopacka, Ryszarda Lisowska i Leokadia Wieczorkiewiczówna)<sup>1324</sup>. AZS Warszawa był organizacją niezwykle liczną, a dużą grupę zawodniczek stanowiły absolwentki Żeńskiego Gimnazjum im. Marii Konopnickiej w Warszawie, stąd w 1927 r. w propagandowym turnieju hazeny rozegranym pod patronatem redakcji „Stadionu” wystąpiły dwa zespoły złożone z zawodniczek na co dzień uprawiających nie tylko lekką atletykę, ale również koszykówkę i siatkówkę<sup>1325</sup>. W 1928 r. drużyna AZS Warszawa wystartowała w pierwszych mistrzostwach stolicy w hazenę i zakwalifikowała się do planowanych na kolejny rok rozgrywek A-klasy w okręgu warszawskim. Udział w rywalizacji na tym poziomie uprawniał do ewentualnego startu w przyszłych mistrzostwach Polski i w tym okresie do zespołu dołączyły kolejne zawodniczki<sup>1326</sup>. W 1929 r. stołeczna drużyna wystartowała również z powodzeniem w Halowym Turnieju Gier Sportowych

---

<sup>1321</sup> Tamże.

<sup>1322</sup> APŁ, dz. cyt., sygn. 39., dz. cyt., *Komunikat nr 1 PZPR z 6.12.1937 r.*; zob. także: D. Pietrzyk (2011), dz. cyt., s. 248–258.

<sup>1323</sup> R. Gawkowski (2007), dz. cyt., s. 20–21.

<sup>1324</sup> *15 lat piłki ręcznej w AZS Warszawa 1924–1939*, Warszawa 1939, s. 47.

<sup>1325</sup> Tamże; zob. także: „Kolskie ABC” 1927, 18 listopada, nr 318, s. 6.

<sup>1326</sup> Udział w tego typu rywalizacji uprawniał do ewentualnego startu w przyszłych mistrzostwach Polski. W tym okresie do zespołu dołączyły kolejne zawodniczki: Maria Gorazdowska, Jadwiga Grotowska, Helena Miłodrowska, Zdzisława Wiszniewska i Helena Woynarowska, zob. *15 lat piłki ręcznej w AZS Warszawa* (1939), dz. cyt., s. 47; zob. także: „Kolskie ABC” 1928, 15 lipca, nr 198, s. 6.

zorganizowanym przez Warszawski Ośrodek Wychowania Fizycznego i w finale pokonała zespół „Warszawianki” 6:4<sup>1327</sup>. Pierwszy tytuł mistrzyń Polski w hazenę zespół AZS Warszawa zdobył w 1930 r., choć w nieco kontrowersyjnych okolicznościach, ponieważ drużyna ŁKS Łódź, która była przeciwnikiem warszawianek, zrezygnowała z gry w decydującym spotkaniu, a powodem były podobnie jak w roku poprzednim niedociągnięcia organizacyjne działaczy Polskiego Związku Gier Sportowych<sup>1328</sup>. W 1934 r. i w 1936 r. zawodniczki AZS Warszawa wywalczyły tytuły wicemistrzyń Polski w hazenie, a w 1937 r. przypadło im w udziale trzecie miejsce w kraju<sup>1329</sup>. Zawodniczki AZS Warszawa występowały regularnie w reprezentacji stolicy oraz w reprezentacji Polski w hazenie. W latach 1928–1929 Maria Gorazdowska, Stanisława Chrupczałowska i Helena Aleksandrowiczówna grały w meczach rozegranych przeciwko reprezentacji Łodzi. W 1930 r. drużyna AZS Warszawa rozegrała pierwsze międzynarodowe spotkanie towarzyskie z zespołem „Viktorii Žižków” z Czechosłowacji, a w reprezentacji Polski w zawodach rozgrywanych w Pradze w 1930 r. podczas III Mistrzostw Świata Kobiet w meczu hazeny wystąpiły Jadwiga Grotowska, Zdzisława Wiszniewska i Jadwiga Wolicka. W 1934 r. bramkarka Barbara Stefańska oraz zawodniczki z pola Barbara Cegielska i Zdzisława Wiszniewska zagrały w meczach przeciwko reprezentacji Jugosławii oraz tamtejszym drużynom klubowym w ramach tzw. tournée bałkańskiego reprezentacji Polski. W 1935 r. w kadrze narodowej, która rywalizowała z reprezentacją Jugosławii przebywającą w Polsce, znalazły się Barbara Stefańska i Zdzisława Wiszniewska, a w 1936 r. dołączyła do nich Halina Bruszkiewiczówna<sup>1330</sup>.

W 1937 r. na mocy uchwały walnego zebrania Polskiego Związku Piłki Ręcznej hazena została wykreślona z kalendarza mistrzostw w grach sportowych rozgrywanych w naszym kraju, a żeńska drużyna AZS Warszawa wystartowała w 1938 r.

---

<sup>1327</sup> *Turniej gier sportowych w Warszawie*, „Przegląd Sportowy” 1929, 26 stycznia, nr 4, s. 1–2.

<sup>1328</sup> Nałożyły się terminy gier o mistrzostwo Polski w koszykówkę, w których zespół ŁKS startował, a w drużynie warszawskiej wystąpiły wtedy: Helena Biskupska, Jadwiga Wolicka, Zdzisława Wiszniewska, Barbara Cegielska, Jadwiga Grotowska, Helena Woynarowska i Maria Gorazdowska-Malanowska, zob. *Mistrzostwa Polski w grach sportowych*, „Przegląd Sportowy” 1930, 26 listopada, nr 95, s. 2; zob. także: *Gry sportowe w Łodzi*, „Przegląd Sportowy” 1930, 12 listopada, nr 91, s. 4; zob. też: *15 lat piłki ręcznej...* (1939), dz. cyt., s. 56.

<sup>1329</sup> W zespole wyróżniała się w tym okresie bramkarka Barbara Stefańska oraz zawodniczki z pola gry, takie jak: Edyta Holfejerówna, Zdzisława Wiszniewska, Irena Brzustowska, Irena Jaśnikowska, Zofia Wardyńska, Wanda Gąsiorowska, Jadwiga Bąkowska, Stanisława Kasperkówna i Halina Bruszkiewiczówna, zob. D. Pietrzyk (2011), dz. cyt., s. 254–261; zob. także: *6 zespołów hazeny walczyło o mistrzostwo Polski*, „Przegląd Sportowy” 1937, 28 czerwca, nr 51, s. 4; zob. też: *15 lat piłki ręcznej w AZS Warszawa* (1939), dz. cyt., s. 48.

<sup>1330</sup> D. Pietrzyk (2014), dz. cyt., s. 281–285.



w pierwszym turnieju mistrzowskim rozegranym w siedmioosobową piłkę ręczną w Łodzi o Puchar Polskiego Związku Piłki Ręcznej i zajęła czwarte miejsce w stawce sześciu drużyn. W oficjalnych mistrzostwach Polski w siedmioosobowej piłce ręcznej pań rozegranych w Wilnie w 1939 r. stołeczny zespół uplasował się już na pozycji wicemistrza kraju, a zasadniczy skład drużyny opierał się na bramkarce Barbarze Stefańskiej oraz grających w polu zawodniczkach: Jadwidze Bąkowskiej i Wandzie Gąsiorowskiej (obrona), Halinie Bruszkiewiczównie (pomoc) oraz Jadwidze Grabowskiej, Zdzisławie Wiszniewskiej i Zofii Wardyńskiej (atak)<sup>1331</sup>.

Działacze AZS Warszawa podobnie jak działacze na szczeblu okręgu i w Polskim Związku Piłki Ręcznej nie podejmowali żadnych starań w celu nawiązania kontaktów międzynarodowych w siedmioosobowej odmianie piłki ręcznej. Nie funkcjonowała bowiem w tym okresie reprezentacja narodowa kobiet w tej dyscyplinie sportowej, a przyczyną takiej sytuacji była uchwała przyjęta przez zarząd Polskiego Związku Piłki Ręcznej w sprawie wprowadzenia we wrześniu 1939 r. rozgrywek mistrzowskich dla kobiet w formie jedenastoosobowej piłki ręcznej. Działalność statutową AZS Warszawa przerwała napaść Niemiec hitlerowskich na Polskę w dniu 1 września 1939 r.<sup>1332</sup>

Na początku lat trzydziestych XX w. drużyny hazeny działały również w innych stołecznych klubach sportowych, takich jak: „Sokół” II i „Strzelec” oraz „Sława” i „Słońce”. Dwa ostatnie stowarzyszenia miały nawet specjalistyczne sekcje hazeny, a drużyna „Sławy” awansowała w 1932 r. do rozgrywek A-klasy w okręgu warszawskim, ustępując jednak zdecydowanie pola pozostałym zespołom<sup>1333</sup>.

W 1938 r. w **Fabrycznym Klubie Sportowym „Iskra” (1931)** działającym w Polskich Zakładach Tele-Radiotechnicznych w Warszawie, który mieścił się na terenie dzielnicy Praga, utworzono drużynę siedmioosobowej piłki ręcznej pań, która wystartowała w mistrzostwach okręgu warszawskiego w rozgrywkach B-klasy i wywalczyła awans do A-klasy. Podobną drużynę zorganizowano w 1938 r. w **Klubie Sportowym Kolejowego Przysposobienia Wojskowego „Orzeł” w Warszawie**

---

<sup>1331</sup> APL, dz. cyt., sygn. 40, *Komunikat WGiD PZPR nr 11 z 20.06.1939 r.*; zob. także: *15 lat piłki ręcznej w AZS Warszawa* (1939), dz. cyt., s. 54; Rezerwę stanowiła bramkarka Irena Brzustowska oraz zawodniczki z pola: Edyta Holfeierówna, Zofia Jezierska, Krystyna Dębińska, Helena Wojnarowska, Stefania Kasperkówna, Wanda Kasperkówna i Danuta Stefańska.

<sup>1332</sup> D. Pietrzyk (2014), dz. cyt., s. 286.

<sup>1333</sup> *Gry sportowe*, „Przegląd Sportowy” 1932, 30 kwietnia, nr 35, s. 4; zob. także: R. Gawkowski (2007), dz. cyt., s.172–173, 180, 186.

(1932), ale działacze wycofali zespół z rozgrywek w okręgu tuż przed ich rozpoczęciem<sup>1334</sup>.

Prężną działalność w zakresie propagowania hazeny w naszym kraju prowadziły również łódzkie kluby sportowe. Już latem 1927 r. przedstawiciele miejscowego Ośrodka Wychowania Fizycznego (kierownik por. Paweł Woskowicz) zorganizowali kurs instruktorów gier sportowych dla członków organizacji propagujących wychowanie fizyczne i sport oraz dla oficerów i podoficerów rezerwy. Pionierską próbę zorganizowania drużyny hazeny na terenie Łodzi podjęli jesienią 1927 r. działacze **Robotniczego Klubu Sportowego Towarzystwa Uniwersytetu Robotniczego (1926)**, którzy stworzyli zespół złożony z zawodniczek uprawiających siatkówkę, koszykówkę i lekką atletykę. Ponownie przystąpiono do działania wiosną 1928 r., kiedy hazena została oficjalnie wprowadzona do kalendarza rozgrywek, które miały się odbywać pod patronatem będącego w fazie organizacji Polskiego Związku Gier Sportowych<sup>1335</sup>. Młodzież żeńska skupiona w RKS TUR w Łodzi rekrutowała się głównie z uczennic Seminarium Nauczycielskiego prowadzonego przez oddział łódzki Towarzystwa Uniwersytetu Robotniczego (1923). Dzięki przychylności władz miejskich Łodzi RKS TUR otrzymał także teren pod budowę własnego stadionu sportowego, który został otwarty 28 kwietnia 1930 r.<sup>1336</sup> Początkowo drużyna hazeny RKS TUR występowała w okręgu łódzkim w A-klasie, jednak nie odnosiła praktycznie żadnych sukcesów (w latach 1929–1930 zespół zajmował ostatnie miejsca w tabeli rozgrywek i w konsekwencji spadł do B-klasy). W sezonie 1934/1935 drużyna RKS TUR rywalizowała w B-klasie o awans do A-klasy z zespołem Żydowskiego Towarzystwa Gimnastyczno-Sportowego „Bar Kochba” i ostatecznie zwyciężyła w decydującym spotkaniu 7:1<sup>1337</sup> W latach 1935–1936 zespół występował w rozgrywkach A-klasy, ale po wycofaniu hazeny z kalendarza rozgrywek Polskiego Związku Piłki Ręcznej w 1937 r. działacze klubowi zdecydowali się na zgłoszenie drużyny do rozgrywek żeńskiego szczypiorniaka (siedmioosobowej piłki ręcznej) w okręgu łódzkim w B-klasie<sup>1338</sup>.

---

<sup>1334</sup> *Sezon piłki ręcznej na terenie okręgu warszawskiego*, „Przegląd Sportowy” 1938, 20 października, nr 85, s. 5; zob. także: R. Gawkowski (2007), dz. cyt. s. 66, 82–83, 120–123.

<sup>1335</sup> D. Pietrzyk (2010), dz. cyt., s. 182.

<sup>1336</sup> S. Galica (2012), dz. cyt., s. 25.

<sup>1337</sup> APŁ, dz. cyt., sygn. 31, Komunikaty WGiD ŁOZGS 1935 r. *Komunikat nr 11 z 18.04.1935 r.*; zob. także: sygn. 43, Korespondencja przychodząca 1930. *Zgłoszenie drużyny Hazeny Łódzkiej Organizacji Młodzieży RKS TUR do rozgrywek okręgowych ŁOZGS z 1.04.1930 r.*, L.dz. 58/30.

<sup>1338</sup> APŁ, op. cit., sygn. 64, Odpisy korespondencji ŁOZPR. *Pismo zarządu ŁOZPR do WGiD PZPR z 26.12.1938 r.*, L.dz. 26–38/39.

Jesienią 1928 r. hazenę zaczął propagować na terenie Łodzi Czesław Rębowski, działacz i instruktor lekkiej atletyki w ŁKS Łódź (1908)<sup>1339</sup>. Inicjatywa ta zyskała zwolenników wśród członków stowarzyszenia i pod koniec 1928 r. drużynę hazeny powołano w **Klubie Sportowym ŁKS Łódź**. Początkowo zespół tworzyły lekkoatletki: Celina Gapińska, Jadwiga Głazewska, Celina Rytłówna, Edyta Zylberzanka, Maria Kwaśniewska, Bronisława Jaszczakówna, Zofia Smętkówna i Janina Lutrosińska. Kiedy 17 kwietnia 1929 r. przedstawiciele Wydziału Gier i Dyscypliny Łódzkiego Okręgowego Związku Gier Sportowych (Adolf Thiel, Władysław Kościelski i Franciszek Łuchniak) poinformowali zrzeszone kluby sportowe o rozpoczęciu w maju pierwszych rozgrywek w hazenie w okręgu, kierownik sekcji lekkoatletycznej ŁKS Łódź Alfons Joss postanowił na wniosek działacza Klaudiusza Lityńskiego zorganizować podsekcję gier sportowych, a jego samego postawił na jej czele jako kierownika i trenera w jednej osobie (w pracy organizacyjnej pomagali mu wspomniany Czesław Rębowski oraz por. Paweł Woskowicz). Tym samym zespół hazeny w ŁKS Łódź zaczął funkcjonować w ramach nowej struktury organizacyjnej i przystąpił do rozgrywek w okręgu łódzkim w 1929 r.<sup>1340</sup> Po rozegraniu 6 spotkań bez porażki, drużyna ŁKS została mistrzem okręgu i zyskała prawo gry o mistrzostwo Polski. Ostatecznie Łodzianki pokonały drużynę żeńskiego gniazda „Grażyna” Towarzystwa Gimnastycznego „Sokół” z Warszawy 4:3 w decydującym trzecim meczu i zdobyły swój pierwszy tytuł mistrzyń Polski w hazenie, a o sukcesie zadecydowały 4 gole zdobyte przez Marię Kwaśniewską (w pierwszym meczu warszawianki nie stawily się i zespół ŁKS otrzymał walkower, natomiast w drugim spotkaniu łodzianki przegrały 5:8)<sup>1341</sup>. W kolejnym sezonie zespół ŁKS ponownie zajął pierwsze miejsce w mistrzostwach okręgu, a w finale mistrzostw Polski rywalizował z drużyną AZS Warszawa. Tym razem problemy organizacyjne dotknęły drużynę łódzką i spowodowały przyznanie walkovera drużynie stołecznej, która w ten sposób wygrała

---

<sup>1339</sup> *Wiwat ŁKS – nowy jubilat. 25 lat pionierskiej działalności Łódzkiego Klubu Sportowego*, „Przegląd Sportowy” 1933, 18 października, nr 83, s. 3; zob. także: *ŁKS Łódź 1908–1924* (1924), dz. cyt., s. 39–41; Czesław Rębowski był wcześniej komendantem łódzkich hufców ZHP oraz wicemistrzem Polski pięcioboju lekkoatletycznym z 1924 r. W tym samym roku zaangażował się w utworzenie żeńskiej sekcji lekkiej atletyki w ŁKS Łódź, której pierwszą kierowniczką była A. Kostrzewska. W ramach zajęć propagował wśród pań także koszykówkę, siatkówkę i gimnastykę rytmiczną. W latach 1927–1928 był studentem PIWF w Warszawie, gdzie zetknął się z hazeną. Był także pierwszym trenerem drużyny hazeny w HKS „Varsovia” oraz współautorem podręcznika wydanego w 1927 r. pt. *Gry sportowe: koszykowa, siatkowa, szczypiorniak, hazena, palant amerykański*.

<sup>1340</sup> A. Heiman (1933), dz. cyt., s. 41.

<sup>1341</sup> Tamże, s. 42; W trzecim meczu obok Marii Kwaśniewskiej wystąpiły: Celina Rytłówna, Celina Gapińska, Irena Ejbuszycówna, Jadwiga Głazewska, Julia Jaszczakówna, Bronisława Jaszczakówna, Edyta Zylberzanka i Lili Khon.

trzeci mecz decydujący o mistrzostwie kraju (pierwsze spotkanie drużyna ŁKS przegrała 2:3, a drugie wygrała 4:2)<sup>1342</sup>. W 1931 r. zespół ŁKS został pokonany przez drużynę Harcerskiego Klubu Sportowego w mistrzostwach okręgu, ale już w 1932 r. łodzianki najpierw odzyskały tytuł mistrzyń okręgu, a następnie tytuł mistrzyń Polski, pokonując dwukrotnie w finale drużynę „Legii” Warszawa (9:4, 9:6). W spotkaniach tych nie grała Maria Kwaśniewska, natomiast skutecznie zastąpiła ją w ataku Jadwiga Głazewska, a w bramce znakomicie spisała się Celina Gapińska<sup>1343</sup>. W 1933 r. Maria Kwaśniewska wróciła do drużyny ŁKS, z którą ostatecznie zdobyła kolejne mistrzostwo okręgu i mistrzostwo Polski w hazenie, ale w zespole pojawiły się także nowe zawodniczki (Maria Jeżowiczówna, Elżbieta Kurzynowska i Helena Zdziennicka), a finał krajowy tym razem miał charakter trójmecz, w którym drużyna ŁKS pokonała zespoły „Polonii” Warszawa 6:3 i „Cracovii” Kraków 11:6<sup>1344</sup>. W 1933 r. doszło także do zmian personalnych w sekcji gier sportowych, która wcześniej uzyskała autonomię. Przewodniczącym został Kazimierz Wardęszkiewicz, zastępcą W. Weigt, sekretarzem Klaudiusz Lityński, a funkcję gospodarzy przyjęli K. Welnic i Edyta Zylberżanka<sup>1345</sup>. Kłopoty finansowe, jakie dotykały ŁKS w trakcie kryzysu ekonomicznego trwającego na świecie i w Polsce w latach 1929–1935, przyczyniły się niestety do rozpadu mistrzowskiej drużyny pod koniec 1933 r., a czołowe zawodniczki, takie jak Jadwiga Głazewska i Helena Kasperska przeniosły się do Fabrycznego Klubu Sportowego IKP w Łodzi, który również posiadał drużynę hazeny. Mimo kłopotów kadrowych, działacze ŁKS podjęli działania w kierunku stworzenia nowego odmłodzonego zespołu, a w późniejszym okresie do klubu wróciła Helena Kasperska i została liderką drużyny, ale zespół ŁKS nie był już w stanie nawiązać do dawnych sukcesów i w 1936 r. został zdegradowany do rozgrywek B-klasy w okręgu łódzkim. W 1937 r. drużyna hazeny wywalczyła drugą lokatę w tej klasie rozgrywkowej, ale w związku z tym, że tytuł mistrzowski przypadł zespołowi rezerw KS WIMA z Łodzi, to awans do rozgrywek A klasy zgodnie z regulaminem uzyskał zespół ŁKS<sup>1346</sup>. W 1938 r. drużyna

---

<sup>1342</sup> Tamże, s. 44.

<sup>1343</sup> Tamże, s. 46; zob. także: APŁ, dz. cyt., sygn. 23, Odpisy komunikatów zarządu ŁOZGS. *Komunikat nr 29, 28.11.1932 r.*; zob. też: „Przegląd Sportowy” 1932, 24 września, nr 77 s. 3; W zespole ŁKS grały także: Helena Kasperska, Julia Jaszczakówna, Bronisława Jaszczakówna, Zofia Smętkówna, Edyta Zylberżanka, Janina Lutrosińska, Stanisława Domagalanka i Helena Domagalanka.

<sup>1344</sup> *ŁKS mistrzem Polski w hazenie*, „Przegląd Sportowy” 1933, 6 września, nr 71, s. 2.

<sup>1345</sup> A. Heiman i in. (1933), dz. cyt., s. 46.

<sup>1346</sup> *Komunikat WGiD ŁOZPR z 31.01.1938 r.*, „Kurier Łódzki” 1938, 1 lutego, nr 31, s. 7; zob. także: *Komunikat WGiD ŁOZPR z 22.04.1937 r.*, *Komunikat WGiD ŁOZPR z 22.04.1937 r.*, „Kurier Łódzki” 1937, 22 kwietnia, nr 110, s. 9; zob. też: *Komunikat zarządu ŁOZPR z 8.05.1937 r.*, „Kurier Łódzki” 1937, 10 maja, nr 127, s. 8; Obok Heleny Kasperskiej drużynę ŁKS tworzyły: Janina Filipińska, Zofia

wystartowała w pierwszych mistrzostwach okręgu łódzkiego zorganizowanych w żeńskim szczypiorniaku (siedmioosobowej piłce ręcznej) i uplasowała się na trzecim miejscu w tabeli końcowej. W kolejnym sezonie (wiosna–lato 1939 r.) zespół został zgłoszony do rozgrywek w okręgu, które ukończył na przedostatnim piątym miejscu w tabeli i w związku z tym działacze postanowili ostatecznie wycofać drużynę z dalszej rywalizacji w okręgu<sup>1347</sup>. Zawodniczki ŁKS Łódź występowały również w reprezentacji okręgu i w reprezentacji Polski w hazenie. Edyta Zylberżanka, Bronisława Jaszczakówna, Celina Rytłówna i Maria Kwaśniewska tworzyły trzon reprezentacji Łodzi w pierwszym historycznym meczu hazeny rozegranym w Warszawie jesienią 1928 r. przeciwko reprezentacji stolicy (zawody tego typu zyskały z czasem dużą rangę wśród działaczy z jednego i drugiego okręgu)<sup>1348</sup>. 6 października 1929 r. reprezentacja Łodzi złożona między innymi z zawodniczek ŁKS Bronisławy Jaszczakówny, Edyty Zylberżanki i Marii Kwaśniewskiej rozegrała pierwszy historyczny mecz międzypaństwowy w hazenę z reprezentacją Brna (Czechosłowacja) w Warszawie, a w latach 1930–1935 w reprezentacji Polski w hazenie występowały: Celina Gapińska, Bronisława Jaszczakówna, Helena Kasperska, Jadwiga Głazewska i Maria Kwaśniewska<sup>1349</sup>.

Do czołowych zespołów hazeny w Polsce i w okręgu łódzkim zaliczano także drużynę reprezentującą **Harcerski Klub Sportowy z Łodzi (1922)**<sup>1350</sup>. Propagowanie czynnego uprawiania sportu wśród młodzieży szkolnej zrzeszonej w Chorągwi Łódzkiej zdecydowanie przyczyniło się najpierw do rozwoju koszykówki, siatkówki i lekkiej atletyki w tym środowisku lokalnym. W 1924 r. po raz pierwszy na boiskach sportowych w Łodzi wystąpiły między innymi: Grażyna Kobielska, Maria Kwaśniewska i Eugenia Brandtówna (późniejsze czołowe zawodniczki łódzkich klubów sportowych), ale problemy finansowe spowodowały zawieszenie działalności Harcerskiego Klubu Sportowego w 1925 r. Reaktywacja nastąpiła jesienią 1926 r. i wtedy zorganizowano oficjalną żeńską sekcję gier sportowych. W 1927 r. instruktor

---

Kowalska, Sabina Grzelakówna, Zofia Latosówna, Maria Szperlingowa, Irena Cyrulińska i Helena Banasiakówna.

<sup>1347</sup> APL, dz. cyt., sygn. 64, Odpisy korespondencji własnej ŁOZPR 1938/1939. *Pismo do PZPR z 22.12.1938 r.*; zob. także: M. Goss, W. Filipiak (2008), dz. cyt., s. 282.

<sup>1348</sup> *Z Warszawy*, „Przegląd Sportowy” 1928, 3 listopada, nr 49, s. 2; zob. także: A. Heiman i in. (1933), dz. cyt., s. 49.

<sup>1349</sup> D. Pietrzyk (2014), dz. cyt., s. 279–286; Obie zawodniczki w 1939 r. zostały odznaczone przez władze państwa Brązowym Krzyżem Zasługi za całokształt swoich osiągnięć sportowych, a Klaudiusz Lityński otrzymał Srebrną Odznakę Polskiego Związku Piłki Ręcznej za wkład w rozwój piłki ręcznej w Drugiej Rzeczypospolitej.

<sup>1350</sup> M. Bielecki (1990), dz. cyt., s. 4–21

wychowania fizycznego por. Paweł Woskowicz zaczął propagować w Łodzi hazenę, która miała już dużo zwolenniczek w Warszawie i gra stopniowo zyskała popularność także w łódzkim HKS<sup>1351</sup>. Harcerski Klub Sportowy z Łodzi został członkiem Łódzkiego Okręgowego Związku Gier Sportowych we wrześniu 1928 r. Stowarzyszenie nie posiadało własnych obiektów sportowych (boiska i sali gimnastycznej). Dopiero działania nowego prezesa Szczęsnego Połomskiego (1929), wizytatora Kuratorium Okręgu Szkolnego w Łodzi, pozwoliły na szersze korzystanie przez członków klubu ze szkolnych boisk i sal sportowych (wcześniej rozwiązano jednak sekcję piłki nożnej i lekkiej atletyki)<sup>1352</sup>. W 1932 r. łódzki przemysłowiec Artur Wutke przekazał bezinteresownie zarządowi klubu plac pod budowę boiska sportowego przy ul. Piotrkowskiej 180. Pierwsze zawody sportowe odbyły się w tym miejscu 30 kwietnia 1933 r., a funkcję trenera i kierownika żeńskiej sekcji gier sportowych w HKS Łódź pełnił Władysław Kościelski (początkowo pomagała mu Jadwiga Ilczuk, która w 1930 r. dołączyła jako zawodniczka do drużyny hazeny)<sup>1353</sup>. W 1933 r. na podstawie uchwały walnego zebrania prawo wstępu w szeregi HKS zyskała również młodzież zrzeszona w 9 Łódzkiej Drużynie Harcerskiej i 13 Łódzkiej Drużynie Harcerskiej (w obu drużynach zorganizowano sekcje hazeny). Tym samym w 1934 r. w klubie zarejestrowano już 41 zawodniczek uprawiających hazenę oraz inne gry sportowe. W 1936 r. liczba ta zwiększyła się do 52 dziewcząt, co znalazło odzwierciedlenie w powołaniu rezerwowej drużyny hazeny<sup>1354</sup>.

17 maja 1938 r. HKS przekształcił się w Klub Sportowy „Znicz”. Inicjatorem dokonanych zmian był prezes dr Albin Grabowski, a decyzja zapadła na podstawie uchwały walnego zebrania. Była to reakcja członków klubu na uchwałę zarządu Okręgu Łódzkiego ZHP, który nakazał przymusową likwidację stowarzyszenia wobec stwierdzenia prowadzenia przez zarząd działalności czysto sportowej, odbiegającej od wytycznych określonych w regulaminach ZHP dotyczących uzyskiwania sprawności przez członków związku w zakresie wychowania fizycznego i obozownictwa<sup>1355</sup>. Problemy natury organizacyjno-prawnej związane z uchwałą walnego zebrania członków HKS Łódź trwały jeszcze kilka miesięcy i dopiero w styczniu 1939 r. zarząd Łódzkiego Okręgowego Związku Piłki Ręcznej na podstawie przeprowadzonego

---

<sup>1351</sup> Tamże.

<sup>1352</sup> Tamże, s. 22–23

<sup>1353</sup> Tamże, s. 23–25.

<sup>1354</sup> Tamże, s. 26–27.

<sup>1355</sup> Tamże, s. 39–40.

wcześniej referendum w okręgu przyjął uchwałę, w wyniku której żeńska drużyna gier sportowych HKS Łódź, występująca dotychczas w rozgrywkach A-klasy w okręgu łódzkim, mogła w dalszym ciągu rywalizować na tym poziomie pod nazwą KS „Znicz” Łódź<sup>1356</sup>.

Drużyna hazeny zorganizowana w HKS Łódź zadebiutowała w rozgrywkach w okręgu łódzkim 14 sierpnia 1929 r. i na inaugurację zmierzyła się z zespołem IKP Łódź, ulegając przeciwniczkom 5:13, a w meczu tym wystąpiły: Eugenia Brandtówna, Mieczysława Hołyszewska, Bogusława Połomska, Tomczak, Dudzińska I, Dudzińska II, Różańska i Szcówna. Drużyna HKS rozegrała jeszcze sześć spotkań mistrzowskich, z których trzy wygrała i zajęła ostatecznie trzecie miejsce w pierwszych mistrzostwach okręgu łódzkiego w hazenie<sup>1357</sup>. W kolejnych mistrzostwach okręgu rozegranych w 1930 r. zespół HKS uplasował się już na drugim miejscu w tabeli końcowej, ustępując pola jedynie drużynie ŁKS (do zespołu dołączyła wtedy Irena Kordowska oraz Jadwiga Ilczuk i Skalska). W 1931 r. zespół HKS został mistrzem okręgu, jednak zdobycie tytułu odbyło się w atmosferze swobodnego skandalu, bowiem dopiero specjalna komisja powołana przez zarząd Łódzkiego Okręgowego Związku Gier Sportowych po przeprowadzeniu dochodzenia rozpatrzyła pozytywnie protest złożony przez działaczy HKS w sprawie sędziowania i przyznała tej drużynie zwycięstwo w meczu z ŁKS Łódź decydującym o mistrzostwie<sup>1358</sup>. Tym samym zespół HKS zakwalifikował się do finałów mistrzostw Polski w hazenie i w swoim debiucie wywalczył wicemistrzostwo kraju, ulegając „Polonii” Warszawa 2:3 i pokonując „Wartę” Poznań 4:1<sup>1359</sup>. Kolejny tytuł wicemistrzyń Polski w hazenie drużyna HKS Łódź zdobyła w 1935 r., ulegając w finale lokalnym rywalkom z IKP Łódź 3:5 (wcześniej HKS pokonał „Polonię” Warszawa 9:6). Po raz trzeci wicemistrzostwo Polski w hazenie drużyna HKS zdobyła w 1937 r., a na przeszkodzie w zdobyciu tytułu mistrzowskiego ponownie stanęła

---

<sup>1356</sup> APŁ, dz. cyt., sygn. 64, dz. cyt., *Pismo WGiD PZPR z 11.01.1939*, L.dz. 215/39.

<sup>1357</sup> *Komunikat Wydziału Gier i Dyscypliny*, „Kurier Łódzki” 1929, 4 września, nr 242, s. 8.

<sup>1358</sup> APŁ, dz. cyt., sygn. 8, Posiedzenia WGiD ŁOZGS 1931. *Protokół nr 15 z 25.08.1931 r.*; zob. także: sygn. 7, Książka Protokołów WSS ŁOZGS 1931–1936. *Protokół nr 13 z 20.08.1931 r.*; Mecz odbył się 16 lipca, sędziował Klaudiusz Lityński, który był związany z ŁKS i nie uznał bramek zdobytych przez HKS. Po proteście złożonym przez działaczy HKS (pismo z 10.08.1931/L.dz.136/31), Klaudiusz Lityński złożył wyjaśnienia na piśmie w WSS, które przesłano do WGiD w okręgu (L.dz. 38/31), gdzie po przesłuchaniu innych świadków spotkania i głosowaniu zweryfikowano wynik mecz na 4:2 (2:1) dla HKS i przyznano tej drużynie mistrzostwo okręgu łódzkiego w 1931 r.

<sup>1359</sup> W trakcie turnieju w bramce znakomicie prezentowała się Irena Kordowska, która uprzednio reprezentowała barwy HKS Zgierz, a w polu gry wyróżniły się zdobywczyne bramki: Mieczysława Hołyszewska i Bogusława Połomska, zob. *Polonia zdobywa mistrzostwo hazeny*, „Przegląd Sportowy” 1931, 7 października, nr 80, s. 5.

drużyna IKP Łódź<sup>1360</sup>. W 1938 r. zespół HKS ponownie uplasował się na drugim miejscu w kraju i ponownie za drużyną IKP, ale tym razem były to pierwsze zawody mistrzowskie zorganizowane przez działaczy Polskiego Związku Piłki Ręcznej w tzw. żeńskim szczypiorniaku (nazwą tą określano w Polsce w tamtym okresie siedmioosobową piłkę ręczną, która zastąpiła rozgrywki w hazenie). W zawodach rozegranych w Łodzi o Puchar Polskiego Związku Piłki Ręcznej w zespole HKS wystąpiły: Leokadia Zelżanka-Kaczmarczyk, Stanisława Zelżanka-Kościelska, Aurelia Latek-Skrodzka, Zofia Adamska, Henryka Kramarska, Janina Gałążkówna, Jadwiga Kirschonówna, Wanda Cichomska i Lena Ditkowska ps. Leńska). W 1939 r. drużyna HKS, grając praktycznie w tym samym składzie, zdobyła w końcu upragniony tytuł mistrzyni Polski, zwyciężając w oficjalnych zawodach w siedmioosobowej piłce ręcznej kobiet rozegranych w Wilnie, ale sukces ten zapisany został na poczet Klubu Sportowego „Znicz” Łódź<sup>1361</sup>.

Zawodniczki HKS Łódź występowały również w reprezentacji Łodzi i w reprezentacji Polski. W 1928 r. bramkarka Kluczyńska wyróżniła się w pierwszym historycznym meczu hazeny rozegranym przeciwko reprezentacji Warszawy, a w meczu rewanżowym, który odbył się w 1929 r. zagrały: Eugenia Brandtówna, Mieczysława Hołyszewska i Bogumiła Połomska. W tym samym roku zawodniczki te wystąpiły w reprezentacji Łodzi w pierwszym międzynarodowym spotkaniu rozegranym w hazenie w Warszawie przeciwko reprezentacji Brna (Czechosłowacja)<sup>1362</sup>.

Mieczysława Hołyszewska i Bogusława Połomska zadebiutowały w reprezentacji Polski w hazenie w 1930 r. (wzięły udział w III Światowych Igrzyskach Kobiet rozegranych w Pradze). W 1931 r. do reprezentacji dołączyła bramkarka Irena Kordowska, a w latach 1934–1935 cała trójka wystąpiła w meczach rozgrywanych przeciwko reprezentacji Jugosławii. W 1936 r. do reprezentacji Polski trafiły również siostry Leokadia Zelżanka i Stanisława Zelżanka<sup>1363</sup>. Obie występowały także

---

<sup>1360</sup> M. Bielecki (1990), dz. cyt., s. 40–42.

<sup>1361</sup> Tamże; zob. także: APŁ, op. cit., sygn. 40, dz. cyt., *Komunikat WGiD PZPR nr 11 z 20.06.1939*; zob. też: *Niedziela pod znakiem szczypiorniaka*, „Przegląd Sportowy” 1938, 20 czerwca, nr 49, s. 4.

<sup>1362</sup> D. Pietrzyk (2014), dz. cyt., s. 279–285.

<sup>1363</sup> Tamże.



w reprezentacji Łodzi, a w 1937 r. dołączyły do nich Janina Gałązkówna, Wanda Cichomska i Aurelia Latek<sup>1364</sup>.

W 1939 r. na wniosek zarządu Polskiego Związku Piłki Ręcznej prezes KS „Znicz” Łódź (dawniej HKS) dr Albin Grabowski został odznaczony przez władze państwowe Srebrnym Krzyżem Zasługi za wkład w rozwój piłki ręcznej w okręgu łódzkim, natomiast instruktor, działacz klubowy oraz sędzia gier sportowych Władysław Kościelski otrzymał Srebrną Odznakę Polskiego Związku Piłki Ręcznej za całokształt dokonań w tej dziedzinie<sup>1365</sup>.

Wśród prekursorów hazeny w Łodzi były także zawodniczki tamtejszego **Wojskowego Klubu Sportowego**. Stowarzyszenie powstało w 1926 r. w wyniku zjednoczenia wojskowych klubów sportowych działających wcześniej w 28 i 31 Pułku Strzelców Kaniowskich oraz w 4 Dywizjonie Żandarmerii. Zespół gier sportowych (hazeny) rozgrywał swoje mecze od 1929 r. na stadionie przy ul. Gen. Józefa Hallera. Obiekt ten został później zmodernizowany i ponownie oddany do użytku w 1933 r.<sup>1366</sup> Drużyna hazeny wzięła udział już w pierwszej edycji rozgrywek zorganizowanych w okręgu łódzkim w 1929 r. i od razu zajęła drugie miejsce w tabeli końcowej łódzkiej A-klasy (instruktorem był por. Paweł Woskowicz). W kolejnym sezonie, który rozpoczął się w 1930 r., zespół WKS Łódź uplasował się na trzecim miejscu na zakończenie mistrzostw okręgu. W 1931 r. pojawiły się jednak problemy natury personalnej i zespół został praktycznie rozwiązany (członkinie sekcji musiały bowiem posiadać narodowość i obywatelstwo polskie, być wyznania chrześcijańskiego i mieć minimum średnie wykształcenie), a 2 lipca 1932 r. prezes WKS Łódź gen. brygady Stanisław Miller wycofał drużynę hazeny z rozgrywek Łódzkiego Okręgowego Związku Gier Sportowych, uzasadniając decyzję zarządu kolidowaniem terminów gier z udziałem zawodniczek w letnich obozach hufców przysposobienia wojskowego<sup>1367</sup>.

Obok drużyny WKS Łódź w rywalizacji na terenie okręgu łódzkiego w hazenie w pierwszej edycji rozgrywek wystartowała także drużyna reprezentująca **Klub Sportowy „Rodzina Wojskowa”**. Organizacja ta została założona 14 grudnia 1925 r.

---

<sup>1364</sup> „Przegląd Sportowy” 1937, 14 czerwca, nr 47, s. 2; zob. także: *Łódź bije Warszawę w meczach gier zespołowych*, „Przegląd Sportowy” 1937, 27 września, nr 77, s. 5; zob. też: *O puchary obu burmistrzów*, „Przegląd Sportowy” 1938, 29 września, nr 79, s. 5.

<sup>1365</sup> APŁ, dz. cyt., sygn. 40, dz. cyt., *Komunikat zarządu PZPR nr 1/39 z 19.12.1938*.

<sup>1366</sup> A. Bogusz (2007), dz. cyt., s. 265–268.

<sup>1367</sup> APŁ, dz. cyt., sygn. 9, Posiedzenia zarządu WGiD oraz WSS ŁOZGS 1933–1934. *Protokół XVIII posiedzenia zarządu z 9 listopada 1934 r.*; zob. także: APŁ, dz. cyt., sygn. 5, *Księga protokołów WGiD 1929–1930. Protokół nr 9 z 9 grudnia 1930 r.*; zob. też: APŁ, dz. cyt., sygn. 43, dz. cyt., *Zgłoszenie do rozgrywek Hazeny z 1.04.1930 r.*, L.dz. 99/30.

w Łodzi w ramach funkcjonującego Stowarzyszenia Okręgowego Rodzina Wojskowa. Całością działań organizacyjnych kierowała Maria Fiszerowa, natomiast sekcja sportowa działała pod kierunkiem instruktora Alojzego Trypki (na co dzień działacza Polskiej YMCA w Łodzi). W 1929 r. funkcję instruktorki gier sportowych zaczęła sprawować Janina Szumlewska. Wśród zawodniczek zrzeszonych w sekcji żeńskiej gry sportowe uprawiały: Longowa, Wołowska, Nowicka, Onyszkowa, Masopustówna, Kowalska, Nowacka i Markiewicz<sup>1368</sup>. Stworzyły one zespół hazeny, który zajął jednak przedostatnie – szóste miejsce w tabeli końcowej pierwszej edycji rozgrywek w okręgu z dorobkiem zaledwie 1 punktu po remisowym meczu z drużyną łódzkiego RKS TUR. W kolejnych latach działalność sportowa Klubu Sportowego „Rodzina Wojskowa” skoncentrowała się tylko na propagowaniu siatkówki i strzelectwa wśród pań<sup>1369</sup>.

Drużyny hazeny zawiązywano w Łodzi również w ramach funkcjonowania tzw. **fabrycznych klubów sportowych**. Stowarzyszenia te miały swoją genezę w ośrodkach wychowania fizycznego zakładanych od drugiej połowy lat dwudziestych XX w. w środowiskach pracowniczych dużych łódzkich zakładów przemysłowych. Działalność w zakresie wychowania i sportu wśród załóg prowadzili najpierw instruktorzy delegowani przez Okręgowy Urząd Wychowania Fizycznego i Przynależności Wojskowej w Łodzi. W 1928 r. zakładowe ośrodki wychowania fizycznego zaczęto przekształcać w fabryczne kluby sportowe, a w 1930 r. zawiązano Radę Fabrycznych Klubów Sportowych. Wsparcie finansowe, jakie miały zarządy klubów fabrycznych, powodowało, że prowadziły one na szeroko zakrojoną skalę akcję werbowania do swoich sekcji sportowych wyróżniających się zawodniczek z innych klubów sportowych. Dynamiczny rozwój organizacyjno-sportowy klubów fabrycznych wiązał się również z szerszym dostępem ich członków do boisk i stadionów często budowanych pod protektorem właściciela lub właścicieli zakładu<sup>1370</sup>.

W latach 1934–1937 rozgrywki w hazenie w okręgu łódzkim i w skali kraju zdominował zespół (Zakłady Wyrobów Bawełnianych Izraela Kalmanowicza Poznańskiego)<sup>1371</sup>. Genezy **Fabrycznego Klubu Sportowego IKP** klubu doszukiwać się należy w grudniu 1928 r. Statut stowarzyszenia zatwierdzony został w 1930 r., natomiast zarząd zakładów przekazał tereny fabryczne pod budowę boiska sportowego

---

<sup>1368</sup> A. Bogusz (2007), dz. cyt., s. 261–262.

<sup>1369</sup> Tamże; zob. także: „Kurier Łódzki” 1929, 4 września, nr 242, dz. cyt., s. 8; zob. też: I. Ciecłowska, *Stowarzyszenie „Rodzina Wojskowa” 1925–1939*, „Wojskowy Przegląd Historyczny” 1996, nr 4, s. 97–121.

<sup>1370</sup> A. Bogusz (1993), dz. cyt., s. 3–6.

<sup>1371</sup> Tamże, s. 49.

w Łodzi przy ul. Ogrodowej 28, które otwarto uroczystie 8 września 1929 r. Klub otrzymywał także całoroczne dotacje na działalność sportową. Zarząd spółki finansował również lokal klubowy, wynajem sal treningowych w okresie jesienno-zimowym oraz działalność poradni sportowo-lekarskiej, kierowanej przez lekarza zakładowego dr. Alberta Mazura. Pracą szkoleniową w sekcji gier sportowych kierował instruktor i sędzia gier sportowych, działacz Łódzkiego Okręgowego Związku Gier Sportowych, także trener reprezentacji Łodzi (okręgu) sierżant Wojska Polskiego Franciszek Łuchniak<sup>1372</sup>. W 1937 r. funkcję instruktora objął Kazimierz Radwański, który dotychczas prowadził zajęcia dla członków sekcji lekkoatletycznej oraz tzw. zimowe zaprawy dla członków sekcji gier sportowych, które działały z udziałem tych samych uczestników<sup>1373</sup>. W 1938 r. zarząd klubu powierzył pełnienie funkcji kierownika instruktora sekcji piłki ręcznej Janowi Węgierskiemu i skierował go na oficjalny kurs zorganizowany przez Łódzki Okręgowy Związek Piłki Ręcznej<sup>1374</sup>.

Żeńska drużyna IKP startowała w rozgrywkach w okręgu łódzkim w hazenie od pierwszej edycji rozegranej w 1929 r. W kolejnych latach zespół plasował się w połowie tabeli A-klasy. Pierwsze symptomy przyszłych sukcesów pojawiły się w 1933 r., kiedy drużyna uplasowała się na drugim miejscu w końcowej tabeli mistrzostw okręgu<sup>1375</sup>. W klubie działała także drużyna junierek, która występowała od 1934 r. w rozgrywkach hazeny w okręgu w B-klasie. W 1935 r. opiekunką młodych zawodniczek mianowano Annę Kostrzewską<sup>1376</sup>.

W 1934 r. zespół IKP zwyciężył po raz pierwszy w mistrzostwach okręgu, a następnie zdobył pierwszy tytuł mistrzyń Polski w hazenie. W zawodach finałowych rozegranych we Lwowie drużyna IKP zdecydowanie pokonała zespoły „Cracovii” i „Czarnych” Lwów oraz AZS Warszawa, a w całym turnieju wyróżniły się zdobywczyńnie bramek, do których zaliczały się Jadwiga Gałazewska, Helena Gruszczynska i Sokołowska. W 1935 r. zespół IKP ponownie zdobył mistrzostwo okręgu i mistrzostwo Polski. Tym razem łodzianki grały na własnym terenie i były gospodyniami turnieju, a w drodze po kolejny tytuł mistrzowski pozostawiły w pokonanym polu drużynę „Polonii” Warszawa i zespół lokalnego rywala HKS

---

<sup>1372</sup> Tamże, s. 53, 59.

<sup>1373</sup> APŁ, dz. cyt., sygn. 11, Książka protokołów Komisji Sportowej IKP 1935–1937. *Protokół nr 5 z 13.04.1937 r.*

<sup>1374</sup> APŁ, dz. cyt., sygn. 39, dz. cyt., *Zgłoszenie imienne, 24.02.1938*, L.dz. 95/38.

<sup>1375</sup> A. Bogusz (1993), dz. cyt., s. 32; zob. także: APŁ, dz. cyt., sygn. 42, *Korespondencja ŁOZGS 1929–1930. Kalendarz rozgrywek okręgowych w Hazene 5.05–8.08.1929.*

<sup>1376</sup> APŁ, dz. cyt., sygn. 11, dz. cyt., *Protokół nr 8 z 16.10.1935 r.*

Łódź<sup>1377</sup>. W 1936 r. zawodniczki IKP w dalszym ciągu zdecydowanie górowały poziomem swoich umiejętności technicznych i taktycznych nad przeciwniczkami i zdobyły trzeci z rzędu tytuł mistrzyń Polski w hazenie. Spośród drużyn uczestniczących w zawodach finałowych rozegranych w Białymstoku jedynie zespół AZS Warszawa starał się nawiązać wyrównaną walkę sportową, ulegając nieznacznie łodziankom 1:2. W tym okresie o sile zespołu IKP decydowały: Helena Kasperska, Zofia Filipiakówna, Jadwiga Głażewska, Helena Gruszczyńska, Ruszczyńska, Leokadia Janicka i Erwina Stępniońska<sup>1378</sup>.

Swoją dominację w hazenie w okręgu i w kraju drużyna IKP potwierdziła w 1937 r., zdobywając po raz czwarty z rzędu oba tytuły mistrzowskie (w okręgu i w kraju). Sytuacja nie uległa zmianie także w 1938 r., choć decyzją walnego zebrania członków Polskiego Związku Piłki Ręcznej rozgrywki w hazenę zastąpiono rywalizacją w siedmioosobową piłkę ręczną, którą nazwano żeńskim szczypiorniakiem. Drużyna IKP i tym razem zdobyła mistrzostwo okręgu i pierwsze miejsce w zawodach finałowych na szczeblu krajowym, które rozegrano o Puchar Polskiego Związku Piłki Ręcznej<sup>1379</sup>. W 1939 r. nastąpił jednak niespodziewany kres hegemonii IKP w mistrzostwach okręgu i tym samym w mistrzostwach Polski. „Fabryczna” drużyna musiała bowiem uznać wyższość przeciwniczek reprezentujących Klub Sportowy WIMA z Łodzi i Klub Sportowy „Znicz” Łódź (choć w obu spotkaniach zespół IKP uległ rywalkom w nieznacznym stosunku 4:5 i 3:4)<sup>1380</sup>. Zawodniczki IKP występowały także w reprezentacji okręgu łódzkiego w meczach rozgrywanych przeciwko reprezentacji Warszawy oraz w reprezentacji Polski. Od 1934 r. barw naszego kraju w hazenie broniły Jadwiga Gałazewska, Helena Gruszczyńska i Zofia Filipiakówna. W 1936 r. do drużyny narodowej trafiły także Helena Kasperska, Leokadia Janicka i Erwina Stępniońska<sup>1381</sup>. Te same zawodniczki stanowiły w latach 1936–1939 trzon

---

<sup>1377</sup> D. Pietrzyk (2011), dz. cyt., s. 254–257; W tym czasie w zespole występowały: Zofia Filipiakówna, Leokadia Janicka, Jadwiga Głażewska, Helena Gruszczyńska, Helena Kasperska, Irena Nawrocka, Anna Ozdobianka i Podgrodzka.

<sup>1378</sup> Tamże, s. 257–260.

<sup>1379</sup> W zespole IKP występowały wtedy: Leokadia Janicka, Henryka Słomczewska, Anna Ozdobianka, Zofia Filipiakówna, Helena Gruszczyńska, Jadwiga Głażewska, Irena Nawrocka, Janina Błażniakówna, Zofia Szmalcówna, Anna Przybylska, Alina Tomaszewska i Stanisława Dąbrowska, zob. APŁ, dz. cyt., sygn. 39, dz. cyt., *Zgłoszenie imienne zawodniczek IKP Łódź do udziału w MP, 15.06.1938 r.*, L.dz. 210/38; zob. także: sygn. 36, *Regulaminy WSS PZPR 1937/38. Komunikat PZPR nr 12/38 z 20.06.1938. Weryfikacja rozgrywek o Puchar PZPR w szczypiorniaka pań, 17–19 czerwca 1938 r. w Łodzi*; zob. też: *Niedziela pod znakiem szczypiorniaka*, „Przegląd Sportowy” 1938, 20 czerwca, nr 49, s. 4; *Hazeniści IKP najlepsze w Polsce*, „Przegląd Sportowy” 1937, 24 czerwca, nr 50, s. 4.

<sup>1380</sup> *Koniec hegemonii*, „Przegląd Sportowy” 1939, 2 czerwca, nr 44, s. 2.

<sup>1381</sup> D. Pietrzyk (2014), dz. cyt., s. 281–285.

reprezentacji Łodzi, a zespół ten regularnie rywalizował z sukcesami z reprezentacją Warszawy najpierw w hazenę, a później w żeńskiego szczypiorniaka<sup>1382</sup>.

Nieco wcześniej od Klubu Sportowego IKP zorganizowano **Klub Sportowy w Zjednoczonych Zakładach Włókienniczych K. Scheiblera i L. Grohmana w Łodzi** (zebranie założycielskie odbyło się 14 lipca 1928 r.). Inicjatorem wszystkich poczynań organizacyjnych był Aleksander Kordasz, przewodniczący Zarządu Pracowników firmy i zarazem kierownik sekcji lekkoatletycznej, natomiast działalnością sekcji gier sportowych kierowali bracia Henryk Skrobiszewski i Zdzisław Skrobiszewski we współpracy z Egeniuszem Reznerem<sup>1383</sup>.

Drużyna hazeny Klubu Pracowników „Zjednoczone” powstała pod koniec roku 1928. Zespół został zgłoszony do rozgrywek w okręgu łódzkim od pierwszej edycji przeprowadzonej w 1929 r. Przez wiele lat zawodniczki nie były jednak w stanie nawiązać równorzędnej walki sportowej z drużynami ŁKS, IKP czy HKS, które dominowały w okręgu oraz w kraju i w kolejnych edycjach zespół KP „Zjednoczone” plasował się zazwyczaj w połowie tabeli końcowej rozgrywek, a głównym powodem takiej sytuacji był brak własnego boiska, a tym samym brak właściwych warunków treningowych (plac do gry w hazenę został bowiem urządzony w ogrodzie przyległym do zakładu przy ul. Przędzalnianej 68). Okoliczności te wpływały także na migrację zawodniczek do innych lokalnych fabrycznych klubów sportowych i dopiero w 1938 r. KP „Zjednoczone” otrzymał boisko sportowe przy ulicy J. Kilińskiego w Łodzi. Wtedy też opracowano plan pracy szkoleniowej z młodzieżą<sup>1384</sup>. W rozgrywkach żeńskiego szczypiorniaka (siedmioosobowej piłki ręcznej) prowadzonych w okręgu łódzkim w latach 1938–1939 drużyna KP „Zjednoczone” plasowała się również na dalszych miejscach w tabeli końcowej (czwarte–piąte), a wyróżniającymi się zawodniczkami w sekcji gier sportowych były: siostry Heleniakówny, siostry Jukielówny, H. Kręcjaszówna, O. Lange, M. Michalska, J. Myszkowska, Z. Pękalówna, J. Plucińska, J. Sadowska, A. Stawiak, A. Szczęśniak, A. Magiera, H. Zaborowska, M. Kubiak

---

<sup>1382</sup> *Dwa remisy i jedno zwycięstwo Łodzi nad Warszawą w trójmeczach hazeny, szczypiorniaka i zapasów*, „Przegląd Sportowy” 1936, 28 września, nr 83, s. 4; zob. także: „Przegląd Sportowy” 1937, 14 czerwca, nr 47, s. 2; zob. też: „Przegląd Sportowy” 1937, 30 września, nr 78, s. 3; *Dwa zwycięstwa Łodzi nad Warszawą w meczach piłki ręcznej*, „Przegląd Sportowy” 1938, 3 października, nr 80, s. 4; 7 maja 1939 r. Jadwiga Głazewska i Helena Gruszczyńska zostały udekorowane przez wojewodę łódzkiego Henryka Józewskiego (1892–1981) Brązowymi Krzyżami Zasługi przyznanymi przez Prezydenta RP Ignacego Mościckiego (1867–1946) za godne reprezentowanie barw narodowych, zob. A. Bogusz (1993), dz. cyt., s. 58.

<sup>1383</sup> A. Bogusz (1993), dz. cyt., s. 18–23.

<sup>1384</sup> Tamże, s. 30–32, 44–48; zob. także: „Kurier Łódzki” 1929, 4 września, nr 242, dz. cyt., s. 8; zob. też: APL, dz. cyt., sygn. 43, dz. cyt., *Zgłoszenie do rozgrywek Hazeny z 4 kwietnia 1930 r.*, L.dz. 277/30.

i M. Materzanka (ta ostatnia od 1936 r. występowała w reprezentacji Łodzi w meczach rozgrywanych przeciwko reprezentacji Warszawy)<sup>1385</sup>.

28 listopada 1928 r. odbyło się zebranie organizacyjne **Fabrycznego Klubu Sportowego „Widzewska Manufaktura”**. Wyłoniono zarząd na czele, którego stanął protektor Maks Kon. Postanowiono utworzyć kilka sekcji sportowych. Po uzyskaniu legalizacji statutu w dniu 4 grudnia 1928 r. działacze skoncentrowali się na zgłaszaniu drużyn klubowych do okręgowych związków sportowych działających na terenie Łodzi, a kierownictwo zakładu przydzieliło dla potrzeb klubu plac fabryczny przy ul. Rokicińskiej 82, na którym urządzono między innymi boiska do gier sportowych<sup>1386</sup>. W dniu 10 marca 1929 r. odbyło się walne zebranie członków klubu, wśród których zdecydowanie przeważali pracownicy zakładu, natomiast na początku kwietnia 1929 r. zawiązano sekcję gier sportowych, a jej opiekunem z ramienia władz klubu wybrany został Edward Sztranc<sup>1387</sup>. Drużynę hazeny zgłoszono do rozgrywek Łódzkiego Okręgowego Związku Gier Sportowych 8 kwietnia 1930 r.<sup>1388</sup> Zgodnie z obowiązującym regulaminem zespół wystartował w B-klasie i ostatecznie bez porażki wygrał klasyfikację końcową, awansując do A-klasy w okręgu<sup>1389</sup>. W kolejnych sezonach drużyna plasowała się w środkowej części tabeli rozgrywek. W 1935 r. w sekcji żeńskiej KS WIMA (taką nazwę klubu przyjęto dla potrzeb rozgrywek) trenowało już 30 junierek, a pierwsze efekty dobrej pracy szkoleniowej pojawiły się w 1936 r. Wtedy to zespół KS WIMA zajął trzecie miejsce w mistrzostwach okręgu łódzkiego. W 1937 r. działacze postanowili utworzyć drużynę rezerw, która została zgłoszona do rozgrywek B-klasy i ostatecznie wygrała klasyfikację końcową, natomiast reprezentacyjny zespół hazeny KS WIMA uplasował się ponownie na trzecim miejscu w rozgrywkach A-klasy w okręgu łódzkim<sup>1390</sup>. W 1938 r. żeńska drużyna KS WIMA wystartowała w pierwszych zawodach w okręgu łódzkim zorganizowanych przez

---

<sup>1385</sup> A. Bogusz (1993), dz. cyt., s. 33; zob. także: *Program imprez sportowych*, „Kurier Łódzki” 1939, 7 maja, nr 125, s. 11; zob. też: *Dwa remisy i jedno zwycięstwo Łodzi nad Warszawą w trójmeczach hazeny, szczypiorniaka i zapasów*, „Przegląd Sportowy” 1936, 28 września, nr 83, s. 4.

<sup>1386</sup> We władzach stowarzyszenia znaleźli się także: Edmund Grosser, Aleksander Stencel, Otto Stengert, Tadeusz Matysek i Dawid Samsonowicz, zob. R. Tylko (1938), dz. cyt., s. 3–6; zob. także: A. Bogusz (2007), dz. cyt., s. 60–61.

<sup>1387</sup> W skład zarządu sekcji wchodził ponadto: kierownik Tadeusz Bielobradek, zastępca kierownika drużyn żeńskich Zenona Kielbasińska, zastępca kierownika drużyn męskich Zenon Różycki, gospodarz Mieczysław Matejko oraz kapitanowie sportowi Henryka Słomczewska i Mieczysław Wągorowski, zob. A. Bogusz (2007), dz. cyt., s. 71.

<sup>1388</sup> APŁ, dz. cyt., sygn. 43, dz. cyt., *Zgłoszenie do rozgrywek hazeny zespołu KS „Widzewska Manufaktura” z 8.04.1930 r.*, L.dz. 142/30.

<sup>1389</sup> APŁ, dz. cyt., sygn. 5, dz. cyt., *Protokół nr 9 z posiedzenia WGiD ŁOZGS z 9.12.1930 r.*

<sup>1390</sup> R. Tylko (1938), dz. cyt., s. 14.

lokalnych działaczy w siedmioosobową piłkę ręczną pań. Ukończenie rozgrywek na czwartym miejscu w tabeli końcowej A-klasy przełożyło się w konsekwencji na uzyskanie prawa do udziału w inauguracyjnych, ogólnopolskich zawodach mistrzowskich rozegranych w tej dyscyplinie sportowej w Łodzi o Puchar Polskiego Związku Piłki Ręcznej. W klasyfikacji końcowej zespół KS WIMA zajął jednak ostatnie – szóste miejsce, ulegając w bezpośrednich meczach drużynom IKP Łódź, AZS Warszawa i „Polonii” Warszawa<sup>1391</sup>. W kolejnym sezonie w 1939 r. piłkarki ręczne KS WIMA pokonały drużynę IKP Łódź w rozgrywkach w okręgu w siedmioosobowej piłce ręcznej, ale na drodze do mistrzostwa w A-klasie stanął zespół KS „Znicz” Łódź (*notabene* późniejszy mistrz Polski w siedmioosobowej piłce ręcznej kobiet)<sup>1392</sup>.

Dobra postawa sportowa łódzkich drużyn przyczyniła się później do wprowadzenia zmian w regulaminie mistrzostw Polski w siedmioosobowej piłce ręcznej pań przez walne zebranie członków Polskiego Związku Piłki Ręcznej i w oficjalnym turnieju mistrzowskim rozegranym w Wilnie uczestniczył także zespół KS WIMA Łódź. Tym razem łodzianki pokazały się z dobrej strony i po zwycięstwach nad drużynami AZS Lwów i WKS Śmigły Wilno zajęły trzecie miejsce w tabeli końcowej (uległy jedynie zespołom KS „Znicz” Łódź 5:6 i AZS Warszawa 2:3)<sup>1393</sup>. W latach 1938–1939 w sekcji żeńskiej KS WIMA zarejestrowanych było 28 zawodniczek, funkcje kierownika i trenera pełnił Zenon Różycki, a jego zastępczynią była Stefania Kędzierska<sup>1394</sup>.

Na przełomie lat dwudziestych i trzydziestych XX w. drużynę hazeny utworzono także w **Fabrycznym Klubie Sportowym „Geyer” w Łodzi**<sup>1395</sup>. Geneza ruchu sportowego na terenie Zakładów Przemysłu Bawełnianego Spółki Akcyjnej Ludwik Geyer sięgała 1922 r. Pionierskie kroki w dziedzinie piłki nożnej stawiali wtedy młodzi pracownicy biurowi fabryki, a jeden z nich Roman Tadeusiewicz był później

---

<sup>1391</sup> *Niedziela pod znakiem szczypiorniaka*, „Przegląd Sportowy” 1938, 20 czerwca, nr 49, s. 4; zob. także: A. Bogusz (2007), dz. cyt., s. 33.

<sup>1392</sup> *Koniec hegemonii*, „Przegląd Sportowy” 1939, 2 czerwca, nr 44, s. 2.

<sup>1393</sup> APŁ, dz. cyt., sygn. 40, dz. cyt., *Komunikat PZPR nr 11/39 (weryfikacja mistrzostw Polski Pań 2–4 czerwca 1939 r.)*.

<sup>1394</sup> Grupę zawodniczek tworzyły: Wanda Pijanowska, Helena Grubin, Aniela Grubin, Maria Kędzierska, Bronisława Gapińska, Janina Sadowska, Helena Kuśmirek, Zofia Kwiatkowska, Helena Szymczak, Genowefa Sudra, Janina Pietruszka, Helena Zielińska, Wiesława Nowakowska, Janina Wasiak, Aurelia Wasiak, Janina Kucharska, Janina Grzelecka, Zofia Darnikowska, Halina Augustyniak, Halina Jędrzejewska, Erwina Stępień, Henryka Stęporokówna, Sabina Rakowska, Regina Owczarek, Stanisława Kasprzyk, Anna Pawlikowska, Krystyna Krysiak i Aurelia Bilka, zob. APŁ, dz. cyt., sygn. 39, dz. cyt., *Imienny spis żeńskiej sekcji piłki ręcznej KS „Wima” z dnia 7.04.1938 r.*

<sup>1395</sup> APŁ, dz. cyt., sygn. 43, dz. cyt., *Zgłoszenie drużyny hazeny KS „Geyer” do rozgrywek ŁOZGS, pismo z 19.03.1930, L.dz. 65/30.*

wieloletnim prezesem klubu<sup>1396</sup>. W 1927 r. w zakładach Ludwika Geyera powstał pierwszy Ośrodek Wychowania Fizycznego w Łodzi przekształcony później w fabryczny klub sportowy. Stowarzyszenie nazwano Kołem Sportowo-Oświatowym. Prezesem honorowym wybrano Gustawa Geyera, a pracami zarządu kierował prezes Stefan Dekuczyński<sup>1397</sup>. Statut klubu został zatwierdzony 15 stycznia 1930 r., a plac fabryczny przy ul. Piotrkowskiej 317 zamieniony został na boisko sportowe. W 1932 r. działacze uzyskali kolejne tereny pod budowę nowych obiektów sportowych i między innymi przy ul. Czerwonej 8 pojawił się kompleks boisk do gier sportowych<sup>1398</sup>.

Zespoły sportowe działające w ramach Koła Sportowo-Oświatowego Fabryki L. Geyer zarejestrowane były w okręgowych związkach sportowych w Łodzi. Drużyna hazeny rozpoczęła rozgrywki w okręgu łódzkim w 1930 r. w B-klasie. Ostatecznie zespół uplasował się na drugim miejscu w tabeli końcowej za drużyną KS WIMA<sup>1399</sup>.

Awans do rozgrywek A-klasy w okręgu nastąpił w 1932 r., a drużyna już w pierwszym sezonie wywalczyła trzecie miejsce w tabeli końcowej, ustępując pola jedynie zespołom ŁKS i IKP. Identyczna sytuacja miała miejsce w mistrzostwach okręgu rozegranych w 1933 r.<sup>1400</sup> W 1934 r. Koło Sportowo-Oświatowe Fabryki L. Geyer zostało przemianowane na Klub Sportowy „Geyer”. Niestety drużyna hazeny została wycofana z rozgrywek w okręgu, a 18 lutego 1935 r. decyzją zarządu Łódzkiego Okręgowego Związku Gier Sportowych stowarzyszenie zostało skreślone z listy członków związku z powodu nieprzejawiania działalności sportowej<sup>1401</sup>.

W okręgu łódzkim drużyny hazeny zakładane były także w **żydowskich klubach sportowych**, które zrzeszały swoich członków wywodzących się ze wszystkich ówczesnych klas społecznych. Pierwotnie inicjatywy te miały jednak niestabilny charakter organizacyjny. W 1928 r. utworzono drużynę hazeny w ramach

---

<sup>1396</sup> A. Bogusz (2007), dz. cyt., s. 7; Do grupy animatorów sportu zaliczano także między innymi: Juliusza Wende, Władysława Glonka, Stanisława Nowickiego, Mieczysława Ostrowskiego oraz braci Romana Tadeusiewicza: Jana, Tadeusza i Stanisława.

<sup>1397</sup> Tamże, 8–9; Zebranie organizacyjne Koła Sportowo-Oświatowego Fabryki L. Geyer (bo tak brzmiała oficjalna nazwa stowarzyszenia do 1934 r.) odbyło się 8 stycznia 1930 r., a w składzie pierwszego zarządu znaleźli się także: I wiceprezes Józef Nożyczkowski, II wiceprezes Roman Tadeusiewicz, I skarbnik Władysław Glonek, II skarbnik Teodor Ziegler, I sekretarz Mieczysław Klimecki, II sekretarz Kazimierz Cyll, kierownik wychowania fizycznego Juliusz Wende, gospodarz Mieczysław Ostrowski oraz Michał Konstantjew, Alfred Thiel i Stanisław Gallus, którzy pełnili funkcje członkowskie.

<sup>1398</sup> Tamże, s. 10; Przy ul. Wólczańskiej powstało boisko do piłki nożnej, a przy ul. Piotrkowskiej 309/311 wybudowano korty tenisowe.

<sup>1399</sup> APŁ, dz. cyt., sygn. 5, dz. cyt., *Protokół nr 9 z posiedzenia WGiD ŁOZGS w dniu 9.12.1930 r.*

<sup>1400</sup> *Komunikat nr 34 WGiD ŁOZGS*, „Kurier Łódzki” 1933, 8 sierpnia, nr 217, s. 6; zob. także: A. Bogusz (2007), dz. cyt., s. 32.

<sup>1401</sup> A. Bogusz,(2007), dz. cyt., s. 13; zob. także: *Komunikat nr 18/34 WGiD ŁOZGS*, „Kurier Łódzki” 1934, 1 czerwca, nr 147, s. 5.



nowo powstałej sekcji gier sportowych w **Żydowskim Klubie Sportowym „Kadimah”**. Wspomniany klub założony został w 1924 r. przez grono pracowników firmy Singer w Łodzi. Początkowo było to stowarzyszenie, które propagowało jedynie piłkę nożną, ale z czasem powstawały kolejne sekcje sportowe, w tym sekcja hazeny<sup>1402</sup>. Drużyna hazeny ŻKS „Kadimah” wywalczyła w eliminacjach prawo gry w okręgu łódzkim w rozgrywkach A-klasy w 1929 r., ale zespół nie stawiał się na wyznaczone spotkania mistrzowskie i decyzją zarządu Łódzkiego Okręgowego Związku Gier Sportowych został skreślony z listy klubów uprawnionych do gry<sup>1403</sup>. W 1930 r. działacze ŻKS „Kadimah” zgłosili drużynę hazeny do rozgrywek w okręgu w B-klasie. Tym razem zespół rozegrał kilka spotkań, ale kolejne mecze oddał walkowerem i zajął ostatnie miejsce w tabeli końcowej z dorobkiem zaledwie 1 punktu<sup>1404</sup>. Brak funduszy na rozbudowaną działalność statutową w połączeniu ze słabymi wynikami osiąganymi w konfrontacjach z innymi klubami sportowymi (także żydowskimi), zmusił zarząd ŻKS „Kadimah” pod przewodnictwem prezesa Bernarda Wajnberga do podjęcia decyzji o połączeniu stowarzyszenia z Żydowskim Klubem Sportowym „Makabi”, a stosowną uchwałę przyjęto w połowie maja 1931 r. Większość członków klubu sportowego „Kadimah” podpisała akcesję, natomiast nieliczni zasilili różne łódzkie organizacje sportowe<sup>1405</sup>.

Podobny los spotkał drużynę hazeny zorganizowaną w **Żydowskim Stowarzyszeniu Gimnastyczno-Sportowym „Hasmonea”**. Organizacja ta została utworzona w Łodzi w 1923 r. i skupiała w swoich szeregach głównie młodzież pochodzenia żydowskiego ze szkół średnich. Statut klubu zalegalizowano w Urzędzie Wojewódzkim w Łodzi 15 kwietnia 1924 r. ŻSG-S „Hasmonea” było organizacją wielosekcyjną, a pod koniec lat dwudziestych zarządem klubu kierował A. Joel<sup>1406</sup>.

Drużyna hazeny ŻSG-S „Hasmonea” rywalizowała od 1929 r. w rozgrywkach okręgu łódzkiego w B-klasie. W 1930 r. zespół zajął trzecie miejsce w tabeli końcowej,

---

<sup>1402</sup> Funkcjonowały także sekcje: hokeja na lodzie, łyżwiarska, pływacka, kolarska i tenisa ziemnego, zob. A. Bogusz (1992), dz. cyt., s. 27–28.

<sup>1403</sup> „Kurier Łódzki” 1929, 4 września, nr 242, dz. cyt., s. 8.

<sup>1404</sup> APŁ, dz. cyt., sygn. 5, dz. cyt., *Protokół nr 6 z 9.12.1930 r. z posiedzenia WGiD ŁOZGS*; zob. także: sygn. 43, dz. cyt., *Zgłoszenie do rozgrywek Hazeny z 1.04.1930 r.*, L.dz. 289/30.

<sup>1405</sup> APŁ, dz. cyt., sygn. 46, dz. cyt., *Pismo zarządu ŁOZGS do PZGS z 1.08.1931*, L.dz. 173/31; zob. także: A. Bogusz (1992), dz. cyt., s. 28.

<sup>1406</sup> A. Bogusz (1992), dz. cyt., s. 25–26; W okresie tym z prezesem współpracowali: Bronisław Dancygier, Ignacy Fryszman, St. Kałuszyner, St. Jacobson, R. Szpundet, Sz. Zajdler, N. Wolfowicz, M. Glasman i B. Kopłowicz. W strukturach klubu obok drużyn gier sportowych funkcjonowały zespoły piłki nożnej oraz ping-ponga (*notabene* członkowie tej sekcji zdobyli mistrzostwo okręgu w 1929 r. drużynowo i indywidualnie), a w 1930 r. zorganizowano kolejne sekcje (kolarską, gimnastyczną, bokserską, lekkoatletyczną i tenisa ziemnego).

ale wyraźnie prezentował niższy poziom sportowy od drużyn, które zajęły pierwszą i drugą lokatę (zawodniczki „Hasmonei” wywalczyły zaledwie 3 punkty we wszystkich spotkaniach, wobec 8 i 12 punktów zdobytych przez rywalki). Ostatecznie słabe wyniki sportowe osiągnęte także przez inne drużyny klubowe w połączeniu z problemami finansowymi stowarzyszenia wpłynęły na decyzję zarządu o scaleniu organizacji z ŻKS „Makabi” w Łodzi, a stosowną uchwałę w tej sprawie przyjęto 21 maja 1931 r.<sup>1407</sup>

**Żydowski Klub Sportowy „Makabi”** został utworzony w Łodzi w 1924 r. przez grupę osób wywodzących się z miejscowej inteligencji żydowskiej. Początkowo składy zarządów stowarzyszenia były dość płynne. W drugiej połowie lat trzydziestych XX w. funkcję prezesa pełnił Z. Sztrauch<sup>1408</sup>. Według statutu stowarzyszenie obejmowało swoim zasięgiem teren całego województwa łódzkiego, a członkowie organizacji uprawiali kilkanaście dyscyplin sportowych<sup>1409</sup>. Zespół hazeny ŻKS „Makabi” występował najpierw w okręgu łódzkim w rozgrywkach B-klasy. Poziom sportowy drużyny wyraźnie się podniósł w 1931 r. po fuzji stowarzyszenia z zespołami ŻKS „Kadimah” i ŻSG-S „Hasmonea”. Drużyna „Makabi” awansowała do rozgrywek A-klasy w 1932 r. Na zakończenie pierwszego sezonu w 1933 r. zespół uplasował się na szóstym miejscu w tabeli końcowej wśród ośmiu drużyn. W następnej edycji w 1934 r. drużyna „Makabi” znalazła się jednak na ostatnim miejscu w tabeli zagrożonym spadkiem do B-klasy, ale wcześniejsze wycofanie się z rozgrywek drużyny reprezentującej Stowarzyszenie Sportowe „Triumph” (1930) zagwarantowało zespołowi „Makabi” utrzymanie w A-klasie<sup>1410</sup>. W 1935 r. drużyna „Makabi” ponownie znalazła się na ostatnim miejscu w tabeli końcowej mistrzostw okręgu łódzkiego, przegrywając wszystkie spotkania. Tym razem zespół nie został zdegradowany do niższej klasy rozgrywkowej, bowiem możliwość gry w A-klasie mimo słabych wyników sportowych gwarantował nowy regulamin rozgrywek przyjęty w lutym 1935 r. przez Wydział Gier i Dyscypliny Łódzkiego Okręgowego Związku Gier Sportowych (w dokumencie preferowano głównie liczbę rozegranych spotkań mistrzowskich, a nie osiągnięty wynik sportowy, ale drużyna musiała rozegrać minimum 2/3 zaplanowanych spotkań

---

<sup>1407</sup> Tamże.

<sup>1408</sup> A. Bogusz (1992), dz. cyt., s. 29–30; Stanowiska wiceprezesów piastowali: Aleksander Frenenberg, Władysław Glass i Bogusław Weinberg. Role sekretarzy wypełniali W. Rundstein i A. Kauffman, a skarbnikiem był J. Szapiro. Stanowisko gospodarzem sprawował Stanisław Wittenberg. Referentem spraw kobiecych kierowała Stanisława Oliowa. Sprawami kulturalno-oświatowymi zajmował się J. Handzel, a członkiem zarządu był także Ignacy Fordoński.

<sup>1409</sup> Tamże, s. 30–31.

<sup>1410</sup> *Komunikat nr 13 WGiD ŁOZGS*, „Kurier Łódzki” 1934, 10 maja, nr 126, s. 6.

mistrzowskich)<sup>1411</sup>. Ponadto Wydział Gier i Dyscypliny Polskiego Związku Gier Sportowych zmienił regulamin rozgrywek o mistrzostwo Polski w hazenie w trakcie trwania ówczesnego sezonu, gwarantując tym samym utrzymanie drużyn z ostatnich miejsc w tabelach mistrzostw rozgrywanych w okręgach<sup>1412</sup>. W kolejnych latach sytuacja drużyny hazeny ŻKS „Makabi” w rozgrywkach w okręgu łódzkim nie uległa poprawie. W 1936 r. zespół ponownie zajął ostatnie miejsce w tabeli końcowej A-klasy, ale tym razem został zdegradowany do B-klasy, w której w 1937 r. zakończył rywalizację z trzecią lokatą<sup>1413</sup>.

W 1938 r. drużyna ŻKS „Makabi” zgłosiła się do rozgrywek żeńskiego szczypiorniaka (siedmioosobowej piłki ręcznej) przeprowadzonych po raz pierwszy w okręgu łódzkim i zajęła przedostatnie szóste miejsce w tabeli końcowej, ale w ten sposób zespół „Makabi” zapewnił sobie możliwość gry w nowym sezonie w A-klasie w tej dyscyplinie sportowej<sup>1414</sup>. W kolejnych rozgrywkach siedmioosobowej piłki ręcznej kobiet przeprowadzonych w okręgu łódzkim w 1939 r. drużyna „Makabi” uplasowała się jednak na ostatnim miejscu w tabeli końcowej<sup>1415</sup>. Drużyny hazeny, a następnie żeńskiego szczypiorniaka ŻKS „Makabi” Łódź brały również udział w Mistrzostwach Krajowych Polskiego Związku „Makabi” (Makabiadach) rozgrywanych w latach trzydziestych XX w. na terenie II Rzeczypospolitej<sup>1416</sup>.

Drużyny hazeny funkcjonowały również w innych żydowskich klubach sportowych działających na terenie Łodzi w latach trzydziestych XX w. Zorganizowano je w sekcjach gier sportowych istniejących: w Żydowskim Towarzystwie Gimnastyczno-Sportowym „Bar-Kochba” (1917), w Żydowskim Stowarzyszeniu

---

<sup>1411</sup> APŁ, dz. cyt., sygn. 30, Komunikaty, regulaminy i statuty, ŁOZGS 1935. *Protokół nr 3 z posiedzenia WGiD ŁOZGS z 26.02.1935 r.*

<sup>1412</sup> *Komunikat nr 18 WGiD ŁOZGS*, „Kurier Łódzki” 1935, 8 czerwca, nr 155, s. 7.

<sup>1413</sup> *Komunikat WDiD ŁOZPR z 31.01.1938 r.* „Kurier Łódzki” 1938, 1 lutego, nr 31,.

<sup>1414</sup> A. Bogusz (1993), dz. cyt., s. 33.

<sup>1415</sup> *Koniec hegemonii*, „Przegląd Sportowy” 1939, 2 czerwca, nr 44, s. 2; zob. także: *Program imprez sportowych*, „Kurier Łódzki” 1939, 7 maja, nr 125, s. 11.

<sup>1416</sup> Zespoły „Makabi” Łódź osiągały znacznie lepsze wyniki sportowe w tych zawodach niż w rozgrywkach ligowych. W trakcie Makabiady zorganizowanej w 1932 r. łodzianki pokonały w finale drużynę „Makabi” Warszawa (6:1). W Trójmeczu Hazeny zorganizowanym w 1934 r. z okazji 10-lecia łódzkiego „Makabi” miejscowe hazenistki pokonały drużynę „Makabi” Wilno (10:5) oraz drużynę „Makabi” Kraków (8:3) i zajęły pierwsze miejsce w turnieju, a w obu meczach wyróżniły się Boronsztajn i Lipfeld. W podobnej imprezie sportowej zorganizowanej w 1939 r. z okazji 30-lecia krakowskiego „Makabi” reprezentantki „Makabi” Łódź doznały jednak dwóch porażek. W pierwszym spotkaniu uległy zespołowi gospodyń 1:9, a w drugim zostały pokonane przez „Dror” Lwów 6:4. Zawody te rozegrano już jednak w żeńskiego szczypiorniaka, a nie w hazenę, która zniknęła ze sportowej mapy naszego kraju w 1937 r., zob. *Na terenie Łodzi*, „Przegląd Sportowy” 1932, 14 września, nr 74, s. 2; *Imprezy jubileuszowe Makabi w Łodzi*, „Przegląd Sportowy” 1934, 26 września, nr 77, s. 2; *30-lecie krakowskiej Makabi*, „Przegląd Sportowy” 1939, 26 czerwca, nr 51, s. 3.

Gimnastyczno-Sportowym „Hakoah” (1920), w Żydowskim Robotniczym Stowarzyszeniu Sportowym „Stern” (1926) oraz w Żydowskim Klubie Sportowym „Tajfun” (1933)<sup>1417</sup>.

Działalnością **ŻTG-S „Bar-Kochba”** w pierwszych latach istnienia kierował zarząd pod przewodnictwem prezesa L. Prybulskiego. Formalna legalizacja działalności stowarzyszenia miała miejsce 16 marca 1922 r. W ŻTG-S „Bar-Kochba” funkcjonowała rozbudowana struktura organizacyjna, a konkretne sekcje figurowały w wykazach członków okręgowych związków sportowych w Łodzi. Drużyny klubowe brały także regularny udział w Krajowych Mistrzostwach Makabi. W latach trzydziestych XX w. prezesem klubu i kierownikiem sekcji piłkarskiej był N. Rosen, a M. Flatan kierował sekcją gier sportowych i lekkiej atletyki<sup>1418</sup>. Drużyna hazeny reprezentująca ŻTG-S „Bar-Kochba” występowała głównie w rozgrywkach B-klasy w okręgu łódzkim, jednak zespół nie osiągał znaczących sukcesów sportowych. Jedyne w 1935 r. drużyna miała szansę awansować do rozgrywek A-klasy, ale na przeszkodzie stanął zespół RKS TUR z Łodzi, który wygrał decydujące spotkanie 7:1<sup>1419</sup>. W 1936 r. drużyna hazeny ŻTG-S „Bar-Kochba” została wycofana z rywalizacji w okręgu. Ponowne zgłoszenie miało miejsce w 1937 r., ale zintensyfikowana propaganda antyżydowska prowadzona przez środowiska endeckie w Polsce przyczyniła się do kolejnego wycofania drużyny z rozgrywek<sup>1420</sup>.

Założyciele i członkowie **ŻSG-S „Haokah”** rekrutowali się z bogatych sfer żydowskiej inteligencji w Łodzi. Legalizacja działalności stowarzyszenia miała miejsce 5 maja 1922 r. Działacze klubowi koncentrowali się na rozwoju sekcji propagujących piłkę nożną, gimnastykę przyrządową, atletykę, lekką atletykę i gry sportowe<sup>1421</sup>. Przez cały okres lat dwudziestych XX w. funkcję prezesa pełnił dr Michał Kantor. Nowy zarząd klubu wybrany w 1930 r. pod przewodnictwem Juliusza Krausza powołał także

---

<sup>1417</sup> APŁ, dz. cyt., sygn. 27, dz. cyt., *Komunikat nr 75 WGiD ŁOZGS z 1934 r.*; zob. także: *Komunikat nr 33 WGiD ŁOZGS z 13.09.1935 r.*

<sup>1418</sup> Początkowo funkcję wiceprezesa pełnił O. Khon, skarbnikiem był J. Bohm, stanowisko sekretarza piastował J. Hellmann, a w rolach członków tzw. egzekutywy występowali: L. Karpowski, J. Pienica, J. Moszkowicz i M. Grodzieńska. Później funkcję wiceprezesa i kierownika sekcji bokserskiej pełnił L. Silberstrom, natomiast drugim wiceprezesem był L. Sztern. Sekretarzem zarządu mianowany został E. Herzberg, a skarbnikiem J. Leszczyński. Kierownikami pozostałych sekcji sportowych byli: H. Zajda (gimnastyczna) i M. Cukierman (kolarstwo). Obowiązki gospodarza sprawował A. Oksenberg, zob. A. Bogusz (1992), s. 13–16.

<sup>1419</sup> APŁ, dz. cyt., sygn. 31, dz. cyt., *Komunikat nr 11 WGiD ŁOZGS z 18.04.1935 r.*

<sup>1420</sup> Tamże, sygn. 27, dz. cyt., *Komunikat nr 17 WGiD ŁOZPR z 28.04.1936 r.*; zob. także: *Komunikat WGiD ŁOZPR z 22.04.1937 r.*, „Kurier Łódzki” 1937, 22 kwietnia, nr 110, s. 9; zob. też: *Komunikat WGiD ŁOZPR z 31.01.1938 r.*, „Kurier Łódzki” 1938, 1 lutego, nr 31, s. 7; A. Bogusz (2007), dz. cyt., s. 404.

<sup>1421</sup> APŁ, dz. cyt., sygn. 24, *Statut ŻSGS „Haokah” w Łodzi.*

tw. patronat klubu. Gremium to zrzeszało bogatych kupców i przemysłowców, którzy wspierali finansowo stowarzyszenie, a przeprowadzone sprawne działania organizacyjne sprawiły, że „Haokah” szybko stało się liczącym klubem sportowym na terenie Łodzi<sup>1422</sup>.

Drużyna hazeny występowała jedynie w rozgrywkach B-klasy w okręgu łódzkim. Treningi i mecze organizowane były na boisku położonym w parku Helenów w Łodzi, ale zespół nie osiągał praktycznie żadnych sukcesów sportowych. W 1934 r. hazenistki uplasowały się na czwartym – przedostatnim miejscu w tabeli końcowej rozgrywek w okręgu<sup>1423</sup>. W kolejnych latach drużyna nie startowała w rozgrywkach w okręgu, dopiero w 1937 r. została ponownie zgłoszona do B-klasy. Ostatecznie zespół nie wystartował w zawodach, a powodem zaistniałej sytuacji była antyżydowska propaganda prowadzona w Polsce przez środowiska endeckie<sup>1424</sup>.

**ŻRSS „Sztern”** powstało 6 listopada 1926 r. w Łodzi, ale legalizacja statutu oraz działalności nastąpiła dopiero 1 czerwca 1927 r. W ramach organizacji działała między innymi sekcja gier sportowych, a członkami stowarzyszenia była głównie młodzież robotnicza wyznania mojżeszowego, która ukończyła 21 rok życia<sup>1425</sup>. W 1934 r. działalnością ŻRSS „Sztern” w Łodzi kierował zarząd pod przewodnictwem Marka Federa. W klubie nie nastawiano się na osiągnięcie wysokich wyników sportowych. Koncentrowano się głównie na uczestnictwie w zawodach odbywających się w ramach Krajowych Złotów Towarzystw „Sztern”<sup>1426</sup>.

Drużynę hazeny zorganizowano w ŻRSS „Sztern” w 1934 r. w ramach sekcji gier sportowych działającej w klubie. Zespół został zgłoszony do rozgrywek B-klasy w okręgu łódzkim. Nie był to jednak udany sezon sportowy, bowiem drużyna oddała przeciwnikom punkty walkowerem aż pięciokrotnie, nie stawiając się na wyznaczone spotkania, a jedyny oficjalny mecz rozegrała z drużyną ŻTG-S „Bar-Kochba”, ulegając

---

<sup>1422</sup> A. Bogusz (1992), dz. cyt., s. 17–19.

<sup>1423</sup> APŁ, dz. cyt., sygn. 27, *Komunikat nr 75 WGiD ŁOZGS*.

<sup>1424</sup> *Komunikat WGiD ŁOZPR z 31.01.1938 r.*, „Kurier Łódzki” 1938, 1 lutego, nr 31; zob. także: *Komunikat WGiD ŁOZPR z 22.04.1937 r.*, „Kurier Łódzki” 1937, 22 kwietnia, nr 110.

<sup>1425</sup> Wśród inicjatorów powstania stowarzyszenia znaleźli się: Józef Zylberbogen, Eliasz Gutman, Mojsze Garfinkl, Mojsze Litwak, Eliasz Tabaksblatt, Bernard Silbersztajn i Chaja Wajss. W ramach sekcji sportowych propagowano również: gimnastykę, lekkoatletykę, pływanie, piłkę nożną, ciężkoatletykę, ping-ponga, kolarstwo, tenisa ziemnego i szachy. Funkcjonowało też koło turystyczno-krajoznawcze, zob. APŁ, dz. cyt., sygn. 24, dz. cyt., *Statut ŻRSS „Stern” w Łodzi*.

<sup>1426</sup> I wiceprzewodniczącym zarządu był Jakub Borensztajn, funkcję II wiceprzewodniczącego pełnił Iehuda Zajda, sekretarzem był Hirsz Wesser, a skarbnikiem Rafał Litmanowicz, natomiast Jankiel Berliński, Hirsz Blumsztajn, Arnold Brauner i Szmul Pelman byli członkami zarządu, zob. A. Bogusz (1992), dz. cyt., s. 38.

rywalkom 0:6<sup>1427</sup>. Niestety w kolejnej edycji rozgrywek drużyna hazeny ŻRSS „Sztern” już nie wystartowała, bowiem 19 lutego 1935 r. ŻRSS „Sztern” zostało rozwiązane na podstawie decyzji wydanej przez Urząd Wojewódzki w Łodzi. Uzasadnieniem dla tak radykalnych działań ze strony polskiej administracji terenowej było polityczne umocowanie członków stowarzyszenia w strukturach partii Poalej Syjon Lewica, której program odwoływał się do idei marksizmu i haseł rewolucyjnej walki narodów oraz zawierał postulat autonomii kulturalno-narodowej dla Żydów w Polsce<sup>1428</sup>.

W podobny sposób zakończył działalność **Żydowski Klub Sportowy „Tajfun”**, który decyzją zarządu został rozwiązany 5 kwietnia 1937 r. Stowarzyszenie powstało w kwietniu 1933 r., a założycielami i członkami klubu była młodzież robotniczo-mieszczańska zamieszkała w centrum Łodzi. Działacze zorganizowali kilka sekcji, w tym także sekcję gier sportowych<sup>1429</sup>. Drużyna hazeny została zgłoszona do rozgrywek B-klasy w okręgu łódzkim w 1935 r. Ostatecznie zespół wycofano z rywalizacji przed rozpoczęciem rozgrywek, choć rozegrał kilka spotkań towarzyskich z innymi drużynami żydowskimi<sup>1430</sup>.

Hazena nie cieszyła się popularnością wśród niemieckiej mniejszości narodowej, która mieszkała na terenie Łodzi. Jediną organizacją, która posiadała żeńską drużynę uprawiającą tę dyscyplinę sportową było **Stowarzyszenie Sportowe „Triumph”**, którego początki działalności przypadają na połowę 1928 r.<sup>1431</sup> Oficjalnie klub został jednak zarejestrowany dopiero po legalizacji statutu 11 czerwca 1930 r., a pracami zarządu kierował prezes W. Schönfelder<sup>1432</sup>. Zespół hazeny złożony z zawodniczek sekcji gier sportowych SS „Triumph” zadebiutował w rozgrywkach B-klasy w okręgu łódzkim w 1931 r. Drużyna spisywała się na tyle dobrze w rywalizacji na tym poziomie, że już w 1933 r. wywalczyła awans do rozgrywek A-klasy w okręgu. Niestety pierwszy sezon przyniósł spore rozczarowanie, bowiem hazenistki wygrały zaledwie trzy spotkania i zajęły przedostatnie – siódme miejsce w tabeli końcowej<sup>1433</sup>. W jeszcze

---

<sup>1427</sup> APŁ, dz. cyt., sygn. 27, dz. cyt., *Komunikat nr 75 WGiD ŁOZGS*.

<sup>1428</sup> A. Bogusz (1992), dz. cyt., s. 39; zob. także: H. Chałupczak, T. Browarek (1998), dz. cyt., s. 168–169.

<sup>1429</sup> W klubie funkcjonowały również sekcje: piłki nożnej, lekkiej atletyki i boks, zob. A. Bogusz (1992), dz. cyt., s. 53; zob. także: APŁ, dz. cyt., sygn. 24, *Statut ŻKS „Tajfun” w Łodzi*.

<sup>1430</sup> APŁ, dz. cyt., sygn. 27, dz. cyt., *Komunikat nr 33 WGiD ŁOZGS z 13.09.1935 r.*

<sup>1431</sup> A. Bogusz (1992), dz. cyt., s. 52.

<sup>1432</sup> Tamże; W zarządzie pracowali także: wiceprezes K. Hemph, sekretarz E. Mader oraz skarbnik G. Kurtz.

<sup>1433</sup> *Komunikat nr 34 WGiD ŁOZGS*, „Kurier Łódzki” 1933, 8 sierpnia, nr 217, s. 6; zob. także: *Komunikat nr 38 WGiD ŁOZGS*, „Kurier Łódzki” 1932, 1 września, nr 241, s. 7; zob. też: *Komunikat nr 48 WGiD ŁOZGS*, „Kurier Łódzki” 1931, 3 września, nr 240, s. 6.

gorszym położeniu zespół hazeny SS „Triumph” znalazł się wiosną 1934 r., bowiem zarząd klubu podjął uchwałę o wycofaniu drużyny z rozgrywek A-klasy, a pod koniec roku działacze ostatecznie zawiesili działalność całego stowarzyszenia. Od 1935 r. SS „Triumph” ograniczyło swoją aktywność jedynie do organizacji imprez i zawodów wewnątrzklubowych<sup>1434</sup>.

Hazenę uprawiano w okręgu łódzkim także w klubach i stowarzyszeniach sportowych, które funkcjonowały w mniejszych ośrodkach miejskich leżących na terenie ówczesnego województwa łódzkiego. Drużyny zorganizowane w latach trzydziestych XX w. działały w Towarzystwie Sportowym „Krusche & Ender” w Pabianicach i w Strzeleckim Klubie Sportowym „Strzelec” w Zgierzu. Zespoły te prezentowały jednak dużo słabszy poziom sportowy niż pozostałe drużyny reprezentujące kluby i stowarzyszenia z terenu Łodzi i tym samym nie osiągały znaczących sukcesów, rywalizując ze zmiennym szczęściem w rozgrywkach A-klasy i B-klasy w okręgu łódzkim<sup>1435</sup>. W Pabianicach podobnie jak w Łodzi większość lokalnego społeczeństwa stanowili robotnicy zatrudnieni w przemyśle włókienniczym i fabryczne osiedle stało się impulsem do rozwoju miasta, a ożywiony ruch kulturalno-oświatowy krzewiony wśród mas proletariatu przyczynił się do powstawania stowarzyszeń o charakterze sportowym<sup>1436</sup>. W 1922 r. przy Towarzystwie Akcyjnym Pabianickich Fabryk Wyrobów Bawełnianych Krusche & Ender (1826), zatrudniającym blisko 3 tys. ludzi, zorganizowano fabryczny klub sportowy z inicjatywy dyrektora Ryszarda Kanenberga, a oficjalna nazwa stowarzyszenia brzmiała **Towarzystwo Sportowe „Krusche & Ender”** (organizacja zrzeszała pracowników zakładów włókienniczych, którzy byli narodowości polskiej, żydowskiej i niemieckiej)<sup>1437</sup>. W kolejnych latach właściciele fabryk Feliks Krusche i Karol Ender sfinansowali budowę kompleksu sportowego, który zawierał między innymi boisko piłkarskie otoczone bieżnią lekkoatletyczną, dwa boiska do koszykówki i jedno do siatkówki<sup>1438</sup>. W 1930 r. TS „Krusche & Ender” zostało członkiem Rady Klubów Fabrycznych

---

<sup>1434</sup> A. Bogusz (1992), dz. cyt., s. 52; zob. także: *Komunikat nr 13 WGiD ŁOZGS*, „Kurier Łódzki” 1934, 10 maja, nr 126, s. 6.

<sup>1435</sup> *Komunikat nr 38 WGiD ŁOZGS*, „Kurier Łódzki” 1932, 1 września, nr 241, s. 7; zob. też: APŁ, dz. cyt., sygn. 27, dz. cyt., *Komunikat nr 15 WGiD ŁOZGS z 15.04.1936 r.*

<sup>1436</sup> M. Fajnd, *Historia pabianickich klubów i stowarzyszeń sportowych okresu przed II wojną światową*, praca magisterska, AWF Warszawa 1994, s. 6–7.

<sup>1437</sup> Tamże, s. 7–8.

<sup>1438</sup> Tamże, s. 38; Była też skocznia do skoku w dal, pole do rzutu oszczepem, dyskiem i pchnięcia kulą oraz sala gimnastyczna gdzie ustawiony był również ring. Całość kompleksu dopełniły budynki zaplecza sanitarno-technicznego (szatnie z natryskami i magazyny sprzętu sportowego).

w Łodzi, a w połowie lat trzydziestych XX w. organizacja skupiała około 130 czynnych członków sekcji sportowych i 70 młodocianych sportowców<sup>1439</sup>.

Akces do Łódzkiego Okręgowego Związku Gier Sportowych i rozgrywek w hazenę działacze z Pabianic zgłosili w kwietniu 1930 r.<sup>1440</sup>, ale problemy natury organizacyjno-finansowej (dojazdy do Łodzi) przyczyniły się do zorganizowania na tamtym terenie podokręgu, którego mistrz miał rywalizować o końcowe zwycięstwo z mistrzem okręgu łódzkiego<sup>1441</sup>. Do inauguracji rozgrywek hazeny w podokręgu pabianickim jednak nie doszło z powodu braku zainteresowanych drużyn, a zespół reprezentujący TS „Krusche & Ender” zgłoszony został do rozgrywek B-klasy w okręgu łódzkim, ale ostatecznie w nich nie wystartował<sup>1442</sup>. Wiosną 1934 r. walne zebranie członków TS „Krusche & Ender” w Pabianicach wybrało nowy zarząd pod przewodnictwem Ryszarda Kanenberga, który zasiadał także w Radzie Nadzorczej, a funkcję kierownika sekcji gier sportowych przyjął Adolf Szynek<sup>1443</sup>. Niestety przez cały 1934 r. nie udało się działaczom klubowym zorganizować żeńskiej drużyny hazeny w Pabianicach (w tym okresie nie wykazywały aktywności także inne drużyny kobiece z terenu miasta, w których uprawiano pozostałe gry sportowe)<sup>1444</sup>. Przełom w rozwoju hazeny w Pabianicach nastąpił wiosną 1935 r. Zarząd TS „Krusche & Ender”

---

<sup>1439</sup> Tamże, s. 39.

<sup>1440</sup> APŁ, dz. cyt., sygn. 43, dz. cyt., *Pismo klubu „Krusche i Ender” z 18.04.1930 r.*, L.dz. 244/30.

<sup>1441</sup> Tamże, sygn. 5, dz. cyt., *Protokół nr 5 z posiedzenia WGiD ŁOZGS z 16.04.1930 r.*

<sup>1442</sup> Zarząd podokręgu pabianickiego ukonstytuował się w listopadzie 1930 r., ale rozgrywki w hazenę odbywały się na tym terenie jedynie w formie gier towarzyskich. Pod koniec 1931 r. władze podokręgu przedstawiły zarządowi Łódzkiego Okręgowego Związku Gier Sportowych wymagany statutem regulamin rozgrywek o mistrzostwo podokręgu, który został zatwierdzony, ale rywalizacja w hazenę w dalszym ciągu nie została zainaugurowana na terenie podokręgu pabianickiego z powodu braku zainteresowanych drużyn, zob. APŁ, dz. cyt., sygn. 9, dz. cyt., *Protokół nr 15 z posiedzenia zarządu ŁOZGS z 17.11.1931 r.*, zob. także: APŁ, dz. cyt., sygn. 6, dz. cyt., *Protokół nr 11 z posiedzenia zarządu ŁOZGS z 18.02.1931 r.*

<sup>1443</sup> W Radzie Nadzorczej zasiadł także prezes Feliks Krusche oraz członkowie: Karol Ender, Teodor Ender, Stefan Ender, Arno Kindermann i Robert Arlet. Wiceprzewodniczącym zarządu i zarazem kierownikiem sekcji lekkoatletycznej delegacji wybrali Franciszka Skwarka. Mandat wiceprzewodniczącego otrzymał także Reinhold Treichel. Sekretarzem zarządu został Karol Adamkiewicz, skarbnikiem mianowano Zygmunta Kłysa, a doradcą inż. Stefana Bursche. Na członka zarządu wybrano również Macieja Patacza. Funkcję gospodarza powierzono Henrykowi Obickiemu, a jego zastępcą został Karol Janowski (były to osoby odpowiedzialne za obsługę oraz konserwację obiektów i sprzętu sportowego). Lokalem klubowym opiekował się Mieczysław Skowroński na czele referatu kulturalno-oświatowego stanął Roman Bakies, a na referenta ds. nagród i odznaczeń wybrano Józefa Skórnicy. Funkcje kierowników pozostałych sekcji sportowych mandatariusze powierzyli: Helmutowi Liebsch (piłka nożna), Teodorowi Kowalskiemu (kolarstwo) i Karolowi Borkowskiemu (zapasy oraz boks), natomiast w komisji rewizyjnej znaleźli się: Gustaw Tscheschel, Otto Liebsch, Antoni Niedzielski, Julian Kokociński i Antoni Krzywański, a w skład sądu honorowego weszli: Paweł Wendt, Alfred Lehman, Paweł Lange, Stefan Werner i Bolesław Lipiński, zob. APŁ, dz. cyt., sygn. 52, Korespondencja zarządu ŁOZGS 1934–1935. *Pismo TS „Krusche i Ender” w Pabianicach z 12.03.1934 r.*, L.dz. 32/34.

<sup>1444</sup> APŁ, dz. cyt., sygn. 53, Korespondencja zarządu ŁOZGS 1934–1935. *Sprawozdanie z działalności Podokręgu Pabianickiego w okresie od 1.05.1934 r. do 30.11.1934 r.*



zadecydował bowiem o organizacji drużyny z udziałem zawodniczek uprawiających lekkoatletykę i działacze postanowili zgłosić zespół do rozgrywek B-klasy w okręgu łódzkim<sup>1445</sup>.

Jesienią 1935 r. drużyna hazeny TS „Krusche & Ender” rozpoczęła rywalizację w okręgu, a w jej składzie występowały: Jadwiga Wajsówna, Rażniewska, Nowicka, Jakubek, Kupka, Plucińska, Rutówna, Sobańska, Kozłowska i Bejmówna. Wiosną 1936 r. zespół został niespodziewanie dokooptowany do rozgrywek A-klasy w okręgu łódzkim, a decyzja zarządu Łódzkiego Okręgowego Związku Gier Sportowych podyktowana została dość kuriozalną sytuacją, bowiem z rozgrywek B-klasy wycofały się wszystkie drużyny żydowskie i do kolejnej edycji miały przystąpić jedynie zespoły TS „Krusche & Ender” z Pabianic i RKS TUR z Łodzi (aktualny spadkowiec z A-klasy) i w związku z tym działacze przyjęli uchwałę o dopuszczeniu obu zespołów do rywalizacji w najwyższej klasie rozgrywkowej w okręgu w 1936 r.<sup>1446</sup> W 1938 r. drużyna TS „Krusche & Ender” z Pabianic wystartowała w pierwszych mistrzostwach okręgu łódzkiego zorganizowanych w siedmioosobowej piłce ręcznej pań (w tzw. żeńskim szczypiorniaku). Zespół zajął jednak ostatnie miejsce w rozgrywkach i zgodnie z obowiązującym regulaminem nie uzyskał kwalifikacji do gry w A-klasie w nowym sezonie w 1939 r.<sup>1447</sup>

W odmienny sposób hazena pojawiła się w Zgierzu, który był ośrodkiem miejskim położonym w odległości 10 km od Łodzi<sup>1448</sup>. Jedną z pierwszych organizacji sportowych działających w Zgierzu było Towarzystwo Gimnastyczne „Sokół” (1907). W 1919 r. otwarto w mieście Żeńskie Seminarium Nauczycielskie, w którym proces kształcenia obejmował również wychowanie fizyczne, a w 1922 r. założono w Zgierzu pierwszy na terenie powiatu łódzkiego oddział Związku Strzeleckiego, którego członkowie mieli popularyzować wychowanie fizyczne i sport wśród młodzieży

---

<sup>1445</sup> M. Fajnd (1994), dz. cyt., s. 39.

<sup>1446</sup> APŁ, dz. cyt., sygn. 56, Korespondencja i protokoły posiedzeń WGiD ŁOZGS 1936. *Protokół nr 1 z 21.04.1936 r.*; zob. także: APŁ, dz. cyt., sygn. 27, dz. cyt., *Komunikat nr 15 WGiD ŁOZGS z 15.04.1936 r.*

<sup>1447</sup> APŁ, dz. cyt., sygn. 64, dz. cyt., *Pismo zarządu ŁOZPR do zarządu TS „Krusche-Ender” w Pabianicach z 27.04.1939 r. w sprawie zgłoszenia drużyny do rozgrywek żeńskiego szczypiorniaka w sezonie 1939/1940*; zob. także: *Program imprez sportowych*, „Kurier Łódzki” 1939, 7 maja, nr 125, s. 11; zob. też: A. Bogusz (1993), dz. cyt., s. 33.

<sup>1448</sup> *Dziesięć lat odrodzonej Polski Niepodległej w życiu powiatu łódzkiego. Księga pamiątkowa 1918–1928*, Łódź 1929, s. 207–211; Zgierz był zarazem ośrodkiem przemysłu sukienniczego od końca XIX w. zamieszkałym przez napływową ludność narodowości niemieckiej i żydowskiej, która współtworzyła z Polakami społeczność lokalną. Położenie geograficzne Zgierza przyczyniło się do otwarcia w 1901 r. bezpośredniej linii tramwajowej łączącej miasto z ośrodkiem łódzkim, co zdecydowanie poprawiło komunikację między obiema miastami, a połączenie kolejowe uruchomiono w 1924 r.

robotniczej w ramach krzewienia przysposobienia wojskowego. W Zgierzu funkcjonowały również filie Związku Harcerstwa Polskiego. W 1922 r. powstał hufiec męski, a w 1925 r. zorganizowano hufiec żeński i w 1930 r. na bazie istniejących struktur powołano **Harcerski Klub Sportowy „Viktoria” Zgierz**<sup>1449</sup>.

Powstanie w Łodzi Powiatowego Komitetu Wychowania Fizycznego i Przysposobienia Wojskowego (1927)<sup>1450</sup> przyczyniło się do zorganizowania w Zgierzu kursu instruktorów wychowania fizycznego i przysposobienia wojskowego, który ukończyło 26 osób. W programie obok gimnastyki i lekkiej atletyki były gry ruchowe i gry sportowe, a kursanci stworzyli również własną drużynę szczypiorniaka<sup>1451</sup>. W maju 1929 r. na terenie Zgierza został rozegrany propagandowy mecz hazeny. W zawodach wzięły udział drużyny ŁKS i WKS z Łodzi, a inicjatywa ta przyczyniła się do spopularyzowania gry wśród uczennic miejscowego Seminarium Nauczycielskiego oraz harcerek i dziewcząt zrzeszonych początkowo w lokalnym oddziale ZS „Strzelec”<sup>1452</sup>. Hazena rozwinęła się najprężniej w środowisku, któremu patronował Zgierski Oddział Łódzkiego Powiatowego Związku Strzeleckiego „Strzelec” (1922). W 1927 r. komendantem ZS „Strzelec” w Zgierzu był Cielecki. W 1928 r. zastąpił go Henryk Marian Plackowski, a prezesem zarządu wybrano Mieczysława Syskę<sup>1453</sup>. W 1930 r. działacze związani z ZS „Strzelec” w Zgierzu postanowili zorganizować klub sportowy, którego członkowie mogliby uczestniczyć w rozgrywkach gier sportowych w okręgu łódzkim. Stowarzyszenie powołano na podstawie ogólnego statutu Związku Strzeleckiego (1919) i uchwały zarządu oddziału Związku Strzeleckiego w Zgierzu, a organizacji nadano nazwę **Łódzki Powiatowy Strzelecki Klub Sportowy „Strzelec” w Zgierzu**<sup>1454</sup>. W maju 1931 r. Łódzki Powiatowy Strzelecki Klub Sportowy

---

<sup>1449</sup> Tamże, s. 91–94; zob. także: APŁ, dz. cyt., sygn. 24, dz. cyt., *Statut HKS „Viktoria” Zgierz zatwierdzony 12.11.1930 r.*

<sup>1450</sup> A. Bogusz (2007), dz. cyt., s. 338–340.

<sup>1451</sup> Tamże, s. 91–94.

<sup>1452</sup> APŁ, dz. cyt., sygn. 5, dz. cyt., *Protokół nr 18 WGID ŁOZGS z 6.06.1929 r.*

<sup>1453</sup> *Dziesięć lat...* (1929), dz. cyt., s. 91–94, 129–130; Wiceprezesem został mianowany J. Marcinkowski, sekretarzem Czesław Jędrzejczak, a skarbnikiem Z. Pyda. Funkcję zastępcy sekretarza i skarbnika powierzono Górskiemu. F. Denys kierował referatem kulturalno-oświatowym. W zarządzie pracowali również: Pruszkowski, Czerwiński, Jeleniewski i Thiel.

<sup>1454</sup> Tamże; zob. także: APŁ, dz. cyt., sygn. 24, dz. cyt., *Regulamin wewnętrzny (statut) KS „Strzelec” Zgierz z 4.03.1932 r.*; Była to jednostka autonomiczna pod względem sportowym, gospodarczym i organizacyjnym. Pod względem finansowym klub podlegał zarządowi oddziału Związku Strzeleckiego w Zgierzu, a prezes i kierownik klubu byli automatycznie członkami zarządu oddziału Związku Strzeleckiego w Zgierzu z głosem doradczym w sprawach ogólnych i z głosem stanowiącym w sprawach klubu. Zadaniem klubu było nie tylko krzewienie gier sportowych wśród swoich członków, ale także wspieranie rozwoju fizycznego i sportowego młodzieży pod okiem fachowych instruktorów, organizowanie imprez kulturalno-oświatowych dla swoich członków oraz wynajem i budowa niezbędnej ku temu infrastruktury w postaci boisk, strzelnic, świetlic i sal sportowych.

„Strzelec” w Zgierzu został przyjęty w poczet członków Łódzkiego Okręgowego Związku Gier Sportowych<sup>1455</sup>, a drużyna hazeny zorganizowana w sekcji gier sportowych zyskała prawo gry w rozgrywkach w okręgu łódzkim. Działacze zgłosili zespół do rywalizacji w B-klasie w 1932 r. i jednocześnie dokonali zmiany nazwy z Łódzkiego Powiatowego Strzeleckiego Klubu Sportowego „Strzelec” w Zgierzu na **Zgierski Klub Sportowy „Strzelec” w Zgierzu**<sup>1456</sup>. Zawodniczki ze Zgierza poradziły sobie bardzo dobrze w inauguracyjnym sezonie i od razu wywalczyły awans do rozgrywek A-klasy w okręgu łódzkim<sup>1457</sup>. Niestety debiut w najwyższej klasie rozgrywkowej w 1933 r. nie był udany, bowiem w stawce ośmiu drużyn zespół nie wygrał żadnego spotkania, zdobywając zaledwie 2 bramki, a tracąc aż 91. Do wielu meczów drużyna także nie przystąpiła, oddając je walkowerem, a efektem takiej postawy była degradacja do B-klasy<sup>1458</sup>. W rozgrywkach niższej klasy zespół ZKS „Strzelec” Zgierz występował w 1934 r. i ostatecznie uplasował się na trzecim miejscu w tabeli końcowej. Klub funkcjonował dzięki wydatnej pomocy Wojewódzkiego Urzędu Wychowania Fizycznego i Przynsposobienia Wojskowego w Łodzi oraz tamtejszej Komendy Związku Strzeleckiego. Jesienią 1935 r. działacze klubowi podjęli jednak decyzję o wycofaniu drużyny hazeny z rywalizacji w okręgu<sup>1459</sup>. Przyczyną zaistniałej sytuacji był kryzys wewnętrzny sanacji związany ze śmiercią marszałka Józefa Piłsudskiego (1935). Zmieniły się przy tym priorytety finansowe głównego mecenasa sportu w II Rzeczypospolitej jakim był Państwowy Urząd Wychowania Fizycznego i Przynsposobienia Wojskowego. Wzorem lat wcześniejszych ponownie zaczęto preferować przynsposobienie wojskowe, stąd też pojawiły się problemy finansowe klubu, które przełożyły się na niedostatki kadry szkoleniowej oraz braki w odpowiedniej infrastrukturze (sale i boiska sportowe)<sup>1460</sup>.

Pod koniec lat dwudziestych XX w. hazena zyskała zwolenniczki również na terenie Poznania. Jej prekursorkami były lekkoatletki zrzeszone w **Klubie Sportowym „Warta” Poznań (1912)**<sup>1461</sup>. Grę zaczęto uprawiać zimą 1928 r. w trakcie treningów sekcji lekkoatletycznej pań, które odbywały się w tym okresie w hali sportowej Centralnej Wojskowej Szkoły Gimnastyki i Sportów zlokalizowanej w Poznaniu przy

<sup>1455</sup> APŁ, dz. cyt., sygn. 6, dz. cyt., *Komunikat nr 9 zarządu ŁOZGS z 1.06.1931 r.*

<sup>1456</sup> Tamże, sygn. 9, dz. cyt., *Komunikat nr 3 z posiedzenia zarządu ŁOZGS z 10.03.1932 r.*

<sup>1457</sup> *Komunikat nr 38 WGiD ŁOZGS*, „Kurier Łódzki” 1932, 1 września, nr 241, s. 7.

<sup>1458</sup> *Komunikat nr 34 WGiD ŁOZGS*, „Kurier Łódzki” 1933, 8 maja, nr 217, s. 7.

<sup>1459</sup> APŁ, dz. cyt., sygn. 27, dz. cyt., *Komunikat nr 36 WGiD ŁOZGS z 2.10.1935 r.*; zob. także: *Komunikat nr 75 WGiD ŁOZGS z 1934 r.*

<sup>1460</sup> J. Gaj, K. Hądzelek (1991), dz. cyt., s. 161–164.

<sup>1461</sup> *25 lat Warty (1937)*, dz. cyt., s. 15–31.

ul. Marcelesińskiej pod kierunkiem instruktorów Józefa Janickiego i Leona Urbaniaka<sup>1462</sup>. „Warta” Poznań od początku swojego istnienia była wielosekcyjnym klubem sportowym, a w 1928 r. spośród 1033 członków połowę stanowili czynni sportowcy, wśród których najliczniejszą grupą byli członkowie sekcji lekkoatletycznej (zakaz przynależenia młodzieży szkolnej do klubów sportowych wydany w 1927 r. przez Ministerstwo Wyznań Religijnych i Oświecenia Publicznego spowodował jednak znaczny ubytek młodych adeptów)<sup>1463</sup>.

W 1929 r. w ramach działalności sekcji lekkoatletycznej postanowiono powołać sekcje gier sportowych, a jej kierownikiem został Edward Poszwa<sup>1464</sup>. W trakcie kolejnego walnego zebrania członków „Warty” Poznań, które odbyło się wiosną 1932 r. delegaci wybrali na kierownika sekcji gier sportowych Feliksa Thamma<sup>1465</sup>. W maju 1932 r. zarząd „Warty” Poznań podjął jednak decyzję o usamodzielnieniu sekcji gier sportowych i postawił na jej czele Jerzego Tomme, któremu pomagać mieli Florian Grzechowiak i Zenon Pawłowski<sup>1466</sup>.

W marcu 1937 r. odbyło się walne zebranie członków nowo utworzonej sekcji piłki ręcznej, a kierownikiem wybrano Edwarda Polcyna<sup>1467</sup>. W 1938 r. w trakcie kolejnego walnego zebrania delegaci ponownie zreorganizowali struktury organizacyjne klubu i połączyli w całość między innymi sekcje lekkiej atletyki i sekcje piłki ręcznej,

---

<sup>1462</sup> Pionierskie kroki w hazenie stawiały wtedy między innymi: Wanda Jałoszyńska, Salomea Kryżanka, Janina Kryżanka, Leokadia Glockówna, Czesława Glockówna, Wanda Krótkówna, Janina Borowiczówna, Maria Borowiczówna, Wawrzyńska, Jaworska, Primakówna, Ratajczykówna II i Stypianka. Cała sekcja liczyła wtedy ogółem 31 pań, a referentem była Helena Frydrychowa. Żeńską sekcję lekkoatletyczną zorganizowano w „Warcie” Poznań w 1925 r., a głównym inspiratorem był Edmund Szyc (jeden z założycieli klubu w 1912 r.), który w 1929 r. został kierownikiem ogólnoklubowej sekcji lekkoatletycznej. Oddział żeński organizacyjnie podlegał kierownictwu sekcji. Działalność sekcji finansowana była przez zarząd klubu, a wszystkie zajęcia sportowe prowadzili wspomniani dwaj instruktorzy z Centralnej Wojskowej Szkoły Gimnastyki i Sportów w Poznaniu, zob. „Warciarz” 1929, nr 1, s. 6; zob. także: Z. Kozłowska, *Dzieje lekkiej atletyki w Klubie Sportowym „Warta” Poznań 1912–1945*, praca magisterska, WSWF Poznań 1963, s. 35–36.

<sup>1463</sup> W stowarzyszeniu dominowała początkowo piłka nożna, ale już w 1914 r. zaczęto propagować lekkoatletykę, lecz piłkarze nie wykazywali większego zainteresowania tą formą aktywności sportowej. Mimo trudności sekcję lekkoatletyczną zorganizowano 2 lipca 1917 r., a na czele zarządu stanął Stanisław Okupniak. Problemy materialne, braki sprzętowe i prymitywne warunki treningowe stanowiły jednak przeszkody w rozwoju. 7 kwietnia 1919 r. odbyło się nadzwyczajne walne zebranie członków „Warty” Poznań, na którym uchwalono nowy statut, a w 1920 r. klub otrzymał od władz miasta teren pod budowę własnego stadionu sportowego. W 1924 r. oddano do użytku dwa boiska piłkarskie i kort tenisowy oraz zaplecze sanitarne pod trybunami, a duże zasługi w tym zakresie miał ówczesny prezes Franciszek Rotnicki, zob. Z. Kozłowska (1963), dz. cyt., s. 16–17, 25, 33–34.

<sup>1464</sup> „Warciarz” 1929, nr 2, s. 2.

<sup>1465</sup> Zastępcą kierownika został Zenon Pawłowski, a referentką do spraw kobiet mianowano Janinę Kryżankę, zob. „Warciarz” 1932, nr 2, s. 2.

<sup>1466</sup> „Warciarz” 1932, nr 4, s. 5.

<sup>1467</sup> Zastępcą kierownika został Kazimierz Szczepański, funkcję sekretarza powierzono Irenie Białkowskiej, a referentką do spraw gier żeńskich została Pelagia Kryżanka, zob. „Warciarz” 1937, nr 4, s. 10.

stawiając na czele kpt. Zenona Staszaka. Powodem były kłopoty finansowe powiązane z przerostem administracji. Niezadowolające były także wyniki sportowe osiągnięte przez drużyny klubowe<sup>1468</sup>. W 1939 r. kierownikiem połączonych sekcji został Ludomir Mallow, a jego zastępcą mianowano Zenona Staszaka. Sportem kobiet kierowała Irena Białkowska, a funkcję instruktora piłki ręcznej (nazwa ta zastąpiła określenie instruktor gier sportowych) powierzono Marcelemu Czaplowskiemu<sup>1469</sup>.

Sekcja żeńska rozwinęła się od początku swojego istnienia bardzo dynamicznie, a rosnąca popularność gier sportowych wśród pań spowodowała, że władze „Warty” Poznań zdecydowały się w czerwcu 1929 r. na zgłoszenie W. Jałoszyńskiej, Jaworskiej, J. Kryżanki i J. Piramowicz na kurs instruktorek, który zorganizował w tym czasie poznański Ośrodek Wychowania Fizycznego. W 1930 r. sekcja liczyła 73 zawodniczki, które obok lekkiej atletyki systematycznie uprawiały hazenę, koszykówkę i siatkówkę<sup>1470</sup>.

Pierwszą reprezentacyjną drużynę hazeny w poznańskiej „Warcie” stworzyły: G. Hildebrandt, Wittrych, Chudzińska, Gertruda Antoniak, Janina Kryżanka, Korytowska, Niewodowska i Salomea Kryżanka. Początkowo zespół grał głównie towarzyskie spotkania z drużynami złożonymi z młodych zawodników uprawiających na co dzień w klubie lekką atletykę i piłkę nożną. Rozegrano też jeden mecz z drużyną Klubu Sportowego „Start” Poznań (w 1931 r. przemianowany na KKS „Olimpia”). Ogółem na przełomie grudnia 1929 r. i stycznia 1930 r. zespół „Warty” Poznań rozegrał 9 gier kontrolnych, a ich celem było przygotowanie się do planowanych pierwszych mistrzostw okręgu, które miały odbyć się w Poznaniu wiosną 1930 r. (za przykładem „Warty” drużyny hazeny zorganizowano także w AZS Poznań i poznańskim TG „Sokół”)<sup>1471</sup>. Zespół „Warty” Poznań bezapelacyjnie wygrał rywalizację w okręgu poznańskim, jednak w myśl postanowień i regulaminów Polskiego Związku Gier Sportowych nie mógł wystartować w tym samym roku w mistrzostwach Polski w hazenie<sup>1472</sup>. W tym okresie zanotowano także znaczący wzrost liczby drużyn hazeny w klubie (powstało ich 6), a do tego reprezentacyjna drużyna „Warty” niespodziewanie pokonała w Poznaniu w towarzyskim spotkaniu zespół „Polonii” Warszawa 7:6, który zaliczany był w tym okresie do najlepszych drużyn w kraju. Poznanianki rozegrały

---

<sup>1468</sup> „Warciarz” 1938, nr 6, s. 2–3.

<sup>1469</sup> „Warciarz” 1939, nr 10, s. 6.

<sup>1470</sup> Z. Kozłowska (1963), dz. cyt., s. 36; zob. także: „Warciarz” 1929, nr 5, s. 11.

<sup>1471</sup> „Warciarz” 1930, nr 1, s. 4.

<sup>1472</sup> D. Pietrzyk (2010), dz. cyt., s. 187–188.

podobne mecze z drużynami „Bata” Zlin z Czechosłowacji i AZS Warszawa, ale w obu spotkaniach musiały uznać „wyższość rywalek”<sup>1473</sup>. Zawodniczki „Warty” Poznań zdobywały mistrzostwo okręgu poznańskiego w hazenie nieprzerwanie do 1933 r. Niespodziewanie w 1934 r. tytuł został jednak utracony na rzecz lokalnego rywala, jakim stał się zespół Klubu Sportowego Kolejowego Przystosobienia Wojskowego z Poznania (1933). Drużyna „Warty” nie przystąpiła bowiem do pierwszego meczu mistrzowskiego, oddając go walkowerem, a w drugim spotkaniu uległa zespołowi KS KPW 0:3<sup>1474</sup>. W kolejnych latach sytuacja wróciła do normy i do 1937 r. drużyna „Warty” Poznań zdobywała regularnie mistrzostwo okręgu w hazenie, choć mecze z zespołem KS KPW zawsze wywoływały duże emocje (na przykład w 1935 r. drużyna KS KPW opuściła boisko w trakcie spotkania, a w 1937 r. o tytule mistrzowskim zdecydował trzeci dodatkowy mecz wygrany przez „Wartę” 3:2)<sup>1475</sup>.

W latach 1938–1939 drużyna „Warty” Poznań zdobyła mistrzostwo okręgu w siedmioosobowej piłce ręcznej pań nazwanej „żeńskim szczypiorniakiem” (gra zastąpiła hazenę na mocy uchwały walnego zebrania członków Polskiego Związku Piłki Ręcznej z 1937 r.). Zawodniczki „Warty” tym razem rywalizowały z zespołem Fabrycznego Klubu Sportowego „Goplana” Poznań, który zdecydowanie pokonały 17:3 (8:1) i 16:0 (9:0) w pierwszych oficjalnych zawodach tego typu rozegranych wiosną 1938 r. w Poznaniu<sup>1476</sup>.

Zdobywanie mistrzostwa okręgu upoważniało drużynę „Warty” Poznań do startu w mistrzostwach Polski. Po raz pierwszy zespół wziął udział w turnieju finałowym w hazenie rozegranym w 1931 r. i uplasował się na trzecim miejscu w stawce trzech drużyn po porażce w meczu eliminacyjnym z zespołem HKS Łódź<sup>1477</sup>. Kolejny raz drużyna „Warty” znalazła się na trzecim miejscu w kraju po zakończeniu finałów mistrzostw Polski, które odbyły się w 1936 r., a w ostatnich zawodach rozegranych w hazenie w 1937 r. w Poznaniu zespół „Warty” zajął piąte miejsce<sup>1478</sup>. Żeński zespół „Warty” Poznań wystąpił także z powodzeniem w pierwszym ogólnopolskim turnieju rozegranym w siedmioosobową piłkę ręczną w 1938 r. w Łodzi o Puchar Polskiego Związku Piłki Ręcznej. Drużyna poznańska uplasowała się na trzecim miejscu w stawce

---

<sup>1473</sup> Tamże.

<sup>1474</sup> W zawodach tych w zespole „Warty” wystąpiły: M. Jaworska, Pelagia Kryżanka, Janina Kryżanka, Gizella Kaźmierczakówna, J. Krügerówna, Salomea Kryżanka i M. Walewska, a w składzie zabrakło G. Hildebrandt i Pierardówny, zob. „Warciaz” 1934, nr 8, s. 7.

<sup>1475</sup> „Warciaz” 1937, nr 7, s. 22; zob. także: „Warciaz” 1935, nr 6, s. 8.

<sup>1476</sup> „Warciaz” 1938, nr 6, s. 5.

<sup>1477</sup> D. Pietrzyk (2011), dz. cyt., s. 249.

<sup>1478</sup> „Warciaz” 1937, nr 7, s. 22.

sześciu drużyn<sup>1479</sup>. Zawodniczki „Warty” Poznań powoływane były również do reprezentacji okręgu poznańskiego i reprezentacji Polski w hazenie. W maju 1935 r. Wanda Sekułówna uczestniczyła w obozie treningowym zorganizowanym przez Polski Związek Gier Sportowych w Centralnym Instytucie Wychowania Fizycznego (1929) w Warszawie, a P. Kryżanka, J. Kryżanka, W. Biegańska, J. Białkowska i Z. Białkowska wystąpiły w tym samym roku w reprezentacji okręgu poznańskiego w meczu rozegranym w Poznaniu przeciwko drużynie Zagrzebia. W 1936 r. powołanie na obóz reprezentacji Polski w hazenie otrzymały także G. Hildebrandt, J. Biegańska i W. Sekułówna<sup>1480</sup>.

Za przykładem „Warty” Poznań wiosną 1930 r. drużynę hazeny zorganizowano w **Akademickim Związku Sportowym w Poznaniu**<sup>1481</sup>. Powstanie Wszechnicy Piastowskiej w Poznaniu 7 maja 1919 r. przemianowanej 10 kwietnia 1920 r. na Uniwersytet Poznański dało początek życiu akademickiemu w Poznaniu. Na listopadowym posiedzeniu senatu powołano uczelnianą organizację promującą kulturę fizyczną wśród studentek i studentów Uniwersytetu, nadając jej nazwę Akademickiego Związku Sportowego<sup>1482</sup>. Dynamiczny rozwój AZS Poznań miał miejsce dopiero po zakończeniu wojny polsko-rosyjskiej (1921). Brakowało jednak funduszy, instruktorów oraz własnych urządzeń i obiektów sportowych<sup>1483</sup>. W 1930 r. ukonstytuował się kolejny zarząd, który za główny cel swojej działalności przyjął między innymi promocję sportu wśród młodzieży akademickiej. Prof. Antoni Jurasz (prezes), Lech Nejman i Zenon Kocaj (wiceprezesa) oraz Stanisław Bardasz (sekretarz) i Antoni Moskau (skarbnik) prowadzili zdecydowane działania propagandowe, w wyniku których powołano sekcję gier sportowych. W dalszym ciągu wydawano jednak znaczne sumy na dzierżawę obiektów sportowych (w 1935 r. podjęto starania w sprawie budowy

---

<sup>1479</sup> APŁ, dz. cyt., sygn. 39, dz. cyt., *Zgłoszenie drużyny do turnieju finałowego z dnia 14 czerwca 1938 r.*; Zespół wystąpił w turnieju w składzie: Irena Białkowska, Helena Jaworska, Wanda Kowalska-Biegańska, Janina Kryżanka, Pelagia Kryżanka, Salomea Robińska-Kryżanka, Wanda Sekułówna, Halina Stolfowa-Łukanowska, Barbara Woźniakówna i Pelagia Woźniakówna, a funkcję opiekunów-trenerów pełnili Konrad Sroka i Zenon Staszak.

<sup>1480</sup> APŁ, dz. cyt., sygn. 33, dz. cyt., *Komunikat nr 4 z 1.08.1936 r.*; zob. także: „Warciarz” 1936, nr 7, s. 5; zob. też: D. Pietrzyk (2014), dz. cyt., s. 283–285.

<sup>1481</sup> „Przegląd Sportowy” 1930, 5 kwietnia, nr 28, s. 4.

<sup>1482</sup> Struktura organizacji opierała się na wzorcach AZS Kraków. Poszczególne sekcje wybierały swoje władze na walnych zebraniach. Tzw. kapitanowie sportowi odpowiedzialni byli za rozwój poszczególnych dyscyplin. Całością działalności związku kierował zarząd na czele z prezesem i pozostałymi członkami władz (zastępcy, skarbnik, sekretarz), zob. S. Warsicki (1969), dz. cyt., s. 10–18; zob. także: R. Wryk, *Zarys działalności Akademickiego Związku Sportowego w Poznaniu 1919–1949*, Poznań 2007; zob. też: R. Wryk, *90 lat Akademickiego Związku Sportowego w Poznaniu*, Poznań 2009; R. Wryk (red.), *Dzieje Akademickiego Związku Sportowego*, Poznań 2014.

<sup>1483</sup> S. Warsicki (1969), dz. cyt., s. 19–23.

stadionu i boisk do gier sportowych, ale inicjatywa ta nie została ostatecznie zrealizowana wobec permanentnych problemów finansowych AZS Poznań<sup>1484</sup>.

Hazenę zaczęto uprawiać w AZS Poznań początkowo w ramach istniejącej sekcji lekkoatletycznej. Pod koniec 1929 r. zawodniczki Wanda Biegańska, Jolanta Sommerówna i Irena Świdarska wyszły z inicjatywą stworzenia drużyny hazeny (wcześniej uprawiały koszykówkę pod okiem Marcelego Czaplickiego). Dość szybko dołączyły do nich: Łosiówna, Domańska, Maria Lanżanka, Seweryna Krajewska, Frankówka, Wanda Jasieńska i Aniela Stolarkówna i tym samym w 1931 r. działacze postanowili umieścić hazenę w strukturach działającej samodzielnie sekcji gier sportowych<sup>1485</sup>. Drużyna hazeny wystartowała w mistrzostwach okręgu poznańskiego już w pierwszej edycji w 1930 r., nie odnosząc jednak sukcesu. Podobna sytuacja miała miejsce w kolejnych latach, bowiem większość zawodniczek studiowała i w związku z tym trudno było zebrać zespół zwłaszcza w okresie sesji egzaminacyjnych czy wakacji letnich<sup>1486</sup>.

W 1933 r. Jolanta Sommerówna przeniosła się do KS KPW Poznań, a w 1935 r. Wanda Biegańska i Stolfowa postanowiły reprezentować barwy „Warty” Poznań. Tym samym zmniejszył się nieco stan osobowy drużyny, choć dalej udział w treningach i zawodach sportowych brało ponad 15 zawodniczek. W 1935 r. Irena Świdarska i Łosiówna zostały powołane do reprezentacji Poznania, która rozegrała jesienią towarzyskie spotkanie z drużyną z Zagrzebia. W 1936 r. Irenę Świdarską powołano do reprezentacji Polski przygotowującej się do wyjazdowego meczu z reprezentacją Jugosławii, ale zawody zostały ostatecznie odwołane<sup>1487</sup>.

Porażki, jakich doznawała drużyna AZS Poznań w mistrzostwach okręgu, działały demotywująco na zawodniczki, dlatego coraz częściej traktowały grę w hazenę jako formę rekreacji i przyjemności. Ostatecznie przegrana 0:11 z „Wartą” Poznań w mistrzostwach okręgu rozegranych wiosną 1935 r. przyczyniła się do stopniowego rozpadu drużyny, która w 1936 r. nie wystartowała już w rozgrywkach towarzyskich i w mistrzostwach okręgu<sup>1488</sup>.

Innym lokalnym zespołem hazeny w Poznaniu była drużyna zorganizowana w ramach miejscowego **Towarzystwa Gimnastycznego „Sokół” (1886)**. Popularne

---

<sup>1484</sup> Tamże, s. 23.

<sup>1485</sup> T. Derda (1958), dz. cyt., s. 30–35.

<sup>1486</sup> Tamże.

<sup>1487</sup> D. Pietrzyk (2011), dz. cyt., s. 268–269.

<sup>1488</sup> T. Derda (1958), dz. cyt., s. 60–65; zob. także: „Warciaz” 1935, nr 6, s. 8; zob. też: „Warciaz” 1936, nr 5, s. 7.



sokole hasło „w zdrowym ciele, zdrowy duch” dość szybko utorowało drogę do rozwoju organizacji, która posiadała własne boisko sportowe położone przy Drodze Dębińskiej oraz halę sportową zakupioną od władz miasta po zakończeniu Powszechnej Wystawy Krajowej (1929)<sup>1489</sup>.

Do 1926 r. kobiety zrzeszały się w gniazdach męskich. Władze naczelne, rozumiejąc odrębność metod stosowanych w wychowaniu fizycznym kobiet, przyjęły uchwałę, w wyniku której w 1927 r. utworzono Związkowy Wydział Sokolic, a jego reprezentantki przystąpiły do organizacji żeńskich wydziałów w dzielnicach i gniazdach w całym kraju. W Poznaniu struktury tego typu utworzono w latach 1928–1929 z inicjatywy Zofii Herniczek, Haliny Rozmiarkowej i Ewy Siuchnińskiej. Powołano też specjalne komisje, które miały czuwać nad pracą w zakresie wychowania fizycznego, przysposobienia wojskowego i działalnością kulturalno-oświatową. Samodzielny Żeński Dzielnicowy Wydział Techniczny TG „Sokół” w Poznaniu powstał jednak dopiero 6 marca 1930 r.<sup>1490</sup>

Zawodniczki, które grały w hazenę w Poznaniu pod patronatem miejscowego TG „Sokół”, uprawiały głównie lekką atletykę w żeńskich gniazdach oznaczonych numerami i zlokalizowanych w określonych dzielnicach miasta: na Ratajach (XI), w Śródmieściu (XII), na Wildzie (XIII), na Łazarzu (XIV) oraz na Śródce (XV)<sup>1491</sup>. Trzon drużyny hazeny stanowiły: Szkudlarska, Prymowiczówna, Adamska, Kosmalska, Frydrychówna, Stanisława Kasprzakówna, Kazimiera Woźniakówna, Bykolówna i Bibrowiczówna. Zespół zbierał się jednak okazjonalnie, trenując jedynie przed zawodami towarzyskimi (na przykład przed turniejem o Puchar Miejskiego Komitetu Wychowania Fizycznego i Przysposobienia Wojskowego) i mistrzostwami okręgu, w których startował od pierwszej edycji zorganizowanej w Poznaniu w 1930 r. Zazwyczaj na drodze do sukcesów stawała drużyna „Warty” Poznań, która regularnie wygrywała z zespołem TG „Sokół”<sup>1492</sup>. W 1936 r. Rada Związku Towarzystw Sokolich w Polsce podjęła jednak uchwałę, w której za podstawę wychowania fizycznego w gniazdach sokolich przyjęto gimnastykę. Tym samym hazena oraz wszystkie inne

---

<sup>1489</sup> Towarzystwo od początku swojego istnienia łączyło działalność w zakresie wychowania fizycznego i sportu z obroną egzystencji narodowej. Jego podstawową jednostką organizacyjną było gniazdo, na czele którego stał zarząd z naczelnikiem i zastępcami. Byli też kierownicy poszczególnych sekcji sportowych oraz przodownicy prowadzący zajęcia praktyczne, zob. *Złota Księga Sokola Poznańskiego* (1936), s. 43–58.

<sup>1490</sup> H. Kmieciak (1960), dz. cyt., s. 10–12.

<sup>1491</sup> „Sokół” 1932, nr 1, s. 4; zob. także: „Sokół” 1933, nr 5, s. 5.

<sup>1492</sup> H. Kmieciak (1960), dz. cyt., s. 6–12, 29; zob. także: „Warciaz” 1932, nr 4, s. 9; zob. też: „Warciaz” 1933, nr 7, s. 7; „Warciaz” 1934, nr 5, s. 4–5; „Warciaz” 1936, nr 5, s. 7.

dyscypliny sportowe zostały w pewien sposób zdeprecjonowane, co przyczyniło się do rozwiązania drużyny hazenistek w poznańskim „Sokole”<sup>1493</sup>.

W 1929 r. drużynę hazeny zorganizowano w Poznaniu również w **Klubie Sportowym Kobiet „Start” (1929)**, który reprezentował Poznański Oddział Związku Kobiet Pracujących (1928)<sup>1494</sup>. Zawodniczki KSK „Start” Poznań brały jednak udział tylko w rozgrywkach towarzyskich organizowanych w hazenę. W grudniu 1929 r. zespół zagrał z drużyną „Warty” Poznań w pierwszym meczu promującym grę na terenie Poznania<sup>1495</sup>. Następne takie spotkanie zostało rozegrane w lutym 1930 r. z drużyną AZS Poznań i zakończyło się wygraną KSK „Start” 6:4<sup>1496</sup>. Na początku 1931 r. zarząd Wydziału Kobiecego zmienił jednak nazwę KSK „Start” na **Kobiecey Klub Sportowy „Olimpia”**. Działanie to wiązało się z postępującymi zmianami organizacyjnymi w żeńskim ruchu pracowniczym na terenie Wielkopolski i wzrastającą rolą Związku Pracy Obywatelskiej Kobiet (1928)<sup>1497</sup>. Kolejny mecz towarzyski w hazenę drużyna KKS „Olimpia” Poznań zagrała z zespołem „Warty” Poznań w maju 1931 r., ale zawody te zakończyły się porażką 1:6 i w krótkim czasie rozwiązano drużynę działającą w KKS „Olimpia” Poznań<sup>1498</sup>.

W 1933 r. na sportowej arenie Poznania pojawiła się drużyna hazeny reprezentująca **Klub Sportowy Kolejowego Przynależenia Wojskowego w Poznaniu**<sup>1499</sup>. Związek Zawodowy Kolejarzy należał w tamtym okresie do największych central branżowych. Lokalni działacze dużo czasu poświęcali na rozwój życia kulturalno-oświatowego w środowisku kolejarskim. W 1931 r. dość powszechnie zaczęto popularyzować kulturę fizyczną w tej grupie społecznej. W rezultacie prowadzonej akcji propagandowej w latach 1933–1938 w całym kraju przy

---

<sup>1493</sup> „Przewodnik Gimnastyczny Sokół” 1936, nr 1, s. 7.

<sup>1494</sup> Centrala powstała w Warszawie w 1927 r. Związek był agendą Centralnego Wydziału Kobiet Polskiej Partii Socjalistycznej (1918). W 1930 r. w zarządzie Wydziału Kobiet PPS w Poznaniu zasiadały: Majewiczowa (przewodnicząca), Librautowa, Jarzębska, Turtoniowa, Woźniakowa, Witkowska, Golertowa, Owczarkowa, Kraskowa, Ratajczykowa i Korberowa, zob. „Głos Kobiet” 1930, nr 3, s. 14; zob. także: „Głos Kobiet” 1927, nr 3, s. 14; zob. też: *Sprawozdanie z działalności Centralnego Wydziału Kobiecego PPS za okres od 1 kwietnia 1927 r. do 1 września 1928 r.*, Warszawa 1928; T. W. Świątek, R. Chwiszczuk, *Od Sawy do Kamy*, Warszawa 2011, s. 67.

<sup>1495</sup> „Warciaz” 1930, nr 1, s. 4; zob. także: „Głos Kobiet” 1930, nr 4, s. 13.

<sup>1496</sup> D. Pietrzyk (2010), dz. cyt., s. 187.

<sup>1497</sup> P. Okulewicz, *Obóz sanacyjny w województwie poznańskim w latach 1926–1935*, Poznań 2014, Seria: Historia, nr 225, s. 260–261, 446–451; zob. także: *Jednodniówka Jubileuszowa Związku Kobiet Pracujących 1906–1931*, Poznań 1931.

<sup>1498</sup> D. Pietrzyk (2010), dz. cyt., s. 187.

<sup>1499</sup> A. Grupa (2010), dz. cyt., s. 305–307.

Związkowych Kołach Związku Zawodowego Kolejarzy powstało 19 klubów sportowych w tym zorganizowano KS KPW w Poznaniu<sup>1500</sup>.

Żeński zespół w KS KPW Poznań tworzyły: Jolanta Sommerówna, Rzeźniakówna, Wanda Sekułowna, Stanisława Klusakówna, Mazurówna, Janina Białkowska, Gulikówna, Śląska, Działottówna. W 1934 r. drużyna ta zdobyła niespodziewanie mistrzostwo okręgu w hazenę, pokonując faworyzowany zespół „Warty” Poznań 3:0. Drużyna KS KPW startowała również w okazjonalnych turniejach organizowanych w hazenę przez poznański Ośrodek Wychowania Fizycznego<sup>1501</sup>.

W 1935 r. Wanda Sekułowna została powołana do reprezentacji Polski, która przygotowywała się do towarzyskiego meczu w hazenę z drużyną Jugosławii. Działacze klubowi nie przykładali jednak większej wagi do rywalizacji w hazenie, bowiem zawodniczki KS KPW Poznań uprawiały także koszykówkę (zdołyły czwarte miejsce w mistrzostwach Polski w 1934 r.), siatkówkę i lekką atletykę<sup>1502</sup>.

W styczniu 1934 r. powstał na terenie Poznania kolejny klub sportowy, w którym zaczęła działać żeńska sekcja lekkiej atletyki i gier sportowych. Było to **stowarzyszenie zorganizowane w Zakładach Przemysłu Cukierniczego „Goplana” (1911)**. Inicjatorem powstania fabrycznej organizacji propagującej wychowanie fizyczne i sport wśród załogi był współwłaściciel i dyrektor zakładów Tadeusz Prądyński (1872–1945)<sup>1503</sup>. Początkowo klub liczył kilkudziesięciu członków (73 osoby), wśród których większość stanowiły kobiety. Pierwsze treningi lekkiej atletyki i gier sportowych rozpoczęto zimą 1934 r. w sali gimnastycznej Miejskiej Szkoły Handlowej w Poznaniu, mieszczącej się przy ul. Śniadeckich 54/58<sup>1504</sup>. W lutym 1935 r. odbyło się inauguracyjne doroczne walne zebranie członków Klubu Sportowego „Goplana” Poznań. Przewodniczył opiekun ze strony właściciela zakładu kierownik Buksalewicz, a na funkcję prezesa zarządu wybrano ponownie Turnczyńskiego<sup>1505</sup>. W 1938 r. została zorganizowana drużyna żeńskiego szczypiorniaka (siedmioosobowej piłki ręcznej) w KS „Goplana”. Zespół ten rywalizował z drużyną „Warty” Poznań

---

<sup>1500</sup> Tamże; zob. także: A. Turza (2014), dz. cyt.

<sup>1501</sup> „Warciarz” 1934, nr 8, s. 7; zob. także: „Warciarz” 1936, nr 5, s. 7; zob. też: „Warciarz” 1937, nr 6, s. 20.

<sup>1502</sup> „Kolejowe Przynsposobienie Wojskowe” 1936, nr 15, s. 12; zob. też: „Kolejowe Przynsposobienie Wojskowe” 1938, nr 1, s. 11; zob. także: *Reprezentantki Hazeny*, „Przegląd Sportowy” 1935, 15 kwietnia, nr 33, s. 1.

<sup>1503</sup> J. Perzyna, *Zakłady Przemysłu Cukierniczego „Goplana” 1911–1969*, „Kronika miasta Poznania” 1970, nr 3, s. 21–46.

<sup>1504</sup> „Nowy Kurier” 1934, 23 listopada, s. 8.

<sup>1505</sup> „Nowy Kurier” 1935, 15 lutego, s. 8.

o mistrzostwo okręgu, ale dwie porażki w stosunku 3:17 (1:8) i 0:16 (0:9) zamknęły drogę „fabrycznemu” zespołowi do dalszej rywalizacji na poziomie krajowym<sup>1506</sup>.

Na początku lat trzydziestych XX w. hazenę zaczęto propagować również w innych regionach naszego kraju. Znaczącą rolę w tym zakresie odegrały tzw. ośrodki wychowania fizycznego działające w ramach terenowych struktur organizacyjnych Państwowego Urzędu Wychowania Fizycznego i Przysposobienia Wojskowego (1927), bowiem instruktorzy prowadzący kursy i szkolenia zaczęli coraz częściej popularyzować grę w związku umieszczeniem jej w programie Państwowej Odznaki Sportowej (1930)<sup>1507</sup>.

W 1931 r. hazena pojawiła się ponownie we Lwowie. Tradycje gry sięgały w mieście 1928 r., ale w dalszej perspektywie brakowało zwolenniczek. Tym razem lokalni działacze zorganizowali najpierw towarzyski Turniej o Puchar Miejskiego Komitetu Wychowania Fizycznego i Przysposobienia Wojskowego, a następnie przeprowadzili mistrzostwa Lwowa. Wiosną 1932 r. drużyny hazeny funkcjonowały już w **Towarzystwie Gimnastycznym „Sokół” Lwów (Gniazdo II)**, **Klubie Sportowym Związku Strzeleckiego „Strzelec” Lwów**, **Lwowskim Klubie Sportowym „Lechia” Lwów**, **Żydowskim Stowarzyszeniu Gimnastyczno-Sportowym „Dror” Lwów** oraz w **Lwowskim Klubie Sportowym „Czarni Lwów”**<sup>1508</sup>. Późną jesienią 1933 r. do Lwowa przyjechała także reprezentacja Łodzi, która w ramach popularyzacji hazeny rozegrała mecz towarzyski z reprezentacją miasta złożoną z zawodniczek lwowskich klubów sportowych<sup>1509</sup>.

W 1934 i 1936 r. mistrzostwo okręgu lwowskiego w hazenie zdobywała drużyna **LKS „Czarni” Lwów**. Zespół ten uczestniczył również w mistrzostwach Polski rozgrywanych w tej dyscyplinie sportowej, jednak bez powodzenia. W drużynie wyróżniały się w tamtym okresie Czyżewska, Wieczorkowska, Puchacz, Sereďówna i Suchecka (ostatnie dwie zawodniczki zostały nawet powołane na obóz przygotowawczy reprezentacji Polski w hazenie w 1935 r.)<sup>1510</sup>.

---

<sup>1506</sup> „Warciarz” 1938, nr 2–6, s. 5.

<sup>1507</sup> *Cele i zadania Państwowej Odznaki Sportowej*, „Słowo Polskie” 1931, 14 września, nr 252, s. 8.

<sup>1508</sup> *Gry sportowe we Lwowie*, „Przegląd Sportowy” 1932, 19 marca, nr 23, s. 5.

<sup>1509</sup> *Wiadomości lwowskie*, „Przegląd Sportowy” 1933, 1 listopada, nr 87, s. 2.

<sup>1510</sup> D. Pietrzyk (2011), dz. cyt., s. 254–261; Historia tego klubu sięga 1903 r., kiedy to grupa młodzieży szkolnej założyła I Lwowski Klub Piłki Nożnej „Sława”. Członkiem założycielem i jednocześnie pierwszym prezesem klubu był Kazimierz Sołtyński. Współdziałali z nim: J. Hertel, J. Berger, J. Bizoń, L. Dudryk, J. Iżycki, W. Papius, S. Wojciechowski, W. Jadowski, Salik, L. Szerauc, Rządki, Łaskiewicz, Tomaszewski i Legieżyński. Wraz z powstaniem Towarzystwa Zabaw Ruchowych we Lwowie w 1905 r. członkowie klubu zaczęli uprawiać również narciarstwo, hokej na lodzie, szermierkę, lekką atletykę, pływanie i łucznictwo. Zarząd TZR postanowił więc w 1909 r. oddać klubowi jedno ze

W 1936 r. postanowiono zmienić jednak nazwę klubu na **I Wojskowo-Cywilny Klub Sportowy „Czarni” Lwów**. W 1938 r. żeńska drużyna „Czarnych” Lwów wywalczyła pierwsze mistrzostwo okręgu lwowskiego w siedmioosobowej piłce ręcznej kobiet, ale jesienią 1939 r. klub został rozwiązany w wyniku prowadzonych działań wojennych przeciw Polsce przez Niemcy hitlerowskie i Związek Radziecki<sup>1511</sup>.

W 1935 r. na sportowej mapie Lwowa pojawiła się drużyna hazeny zorganizowana w miejscowym **Klubie Sportowym Kolejowego Przesposobienia Wojskowego**, ale mistrzostwo okręgu lwowskiego w hazenie zdobyła drużyna ŻSGS „Dror” Lwów. Zespół ten nie pojechał jednak na mistrzostwa Polski rozgrywane w Łodzi. W 1937 r. po tytuł mistrzowski w okręgu sięgnęła drużyna **Robotniczego Klubu Sportowego Lwów (1922)**. Zespół ten wziął udział w zawodach centralnych rozgrywanych w Poznaniu, ale bez powodzenia, a do wyróżniających się zawodniczek RKS Lwów należały Sternwalska i Karmelita<sup>1512</sup>. W 1939 r. mistrzostwo okręgu lwowskiego w siedmioosobowej piłce ręcznej pań zdobyła drużyna **AZS Lwów**, która zajęła ostatecznie czwarte miejsce w stawce pięciu drużyn w finale mistrzostw Polski rozegranym w Wilnie<sup>1513</sup>.

Jednym z pierwszych popularyzatorów hazeny na Pomorzu był komendant Okręgowego Ośrodka Wychowania Fizycznego w Toruniu (1929) i zarazem wiceprezes, a później prezes Pomorskiego Okręgowego Związku Gier Sportowych (1929) por. Piotr Laurentowski (awansowany następnie na stopień kapitana)<sup>1514</sup>. W ramach większej promocji dyscypliny por. P. Laurentowski zorganizował we wrześniu 1933 r. pokazowy mecz hazeny, który rozegrała drużyna warszawskiej „Polonii” z reprezentacją Torunia<sup>1515</sup>.

---

swoich boisk w dzierzawę. W 1910 r. władze klubu zmieniły natomiast nazwę stowarzyszenia na I Lwowski Klub Sportowy „Czarni” w celu podkreślenia jego wielosekcyjności. Wybuch pierwszej wojny światowej w 1914 r. przerwał działalność klubu. Ponowna odbudowa struktur organizacyjnych nastąpiła dopiero w 1919 r. za sprawą działań prezesa dr. Leonarda Stahla, który swą funkcję piastował jeszcze w 1913 r. Dokonania dr. L. Stahla przyczyniły się w 1921 r. do pozyskania od lwowskiego magistratu terenu pod budowę własnego stadionu sportowego, który uroczystie otwarto 29 czerwca 1923 r., zob. *20-lecie i otwarcie parku sportowego I Lwowskiego Klubu Sportowego „Czarni” Lwów*, „Przegląd Sportowy” 1923, 21 czerwca, nr 25, s. 3–5; zob. także: *Trzydzieści lat sportu polskiego w dziejach 1-go LKS „Czarni” Lwów*, „Przegląd Sportowy” 1933, 1 lipca, nr 52, s. 3.

<sup>1511</sup> „Przegląd Sportowy” 1938, 17 czerwca, nr 48, s. 2; zob. także: A. Czubiński (2003), dz. cyt., s. 207–208.

<sup>1512</sup> *6 zespołów hazeny walczyło o mistrzostwo Polski*, „Przegląd Sportowy” 1937, 28 czerwca, nr 51, s. 4; zob. także: *Bez oprawy mistrzowskiej, ale z porcją sensacji odbyły się finały hazeny*, „Przegląd Sportowy” 1935, 24 czerwca, nr 63, s. 3.

<sup>1513</sup> APŁ, dz. cyt., sygn. 40, dz. cyt., *Komunikat WGiD PZPR nr 11/39 z 20.06.1939*.

<sup>1514</sup> W. Jastrzębski (1993), dz. cyt., s. 51–52.

<sup>1515</sup> *YMCA oraz IKP mistrzami w koszykówce*, „Przegląd Sportowy” 1933, 27 września, nr 77, s. 2.

Początkowo hazena miała zwolenniczki w gniazdach **Towarzystwa Gimnastycznego „Sokół” Dzielnicy Pomorskiej** działających w Grudziądzu (III), Toruniu (IV) i Bydgoszczy (V). Zainteresowanie grą w hazenę zaczęły również przejawiać dziewczęta skupione w lokalnych katolickich stowarzyszeniach młodzieży oraz w harcerskich klubach sportowych, a także w klubach sportowych działających w ramach Związku Strzeleckiego<sup>1516</sup>.

Pierwszych sekcję sportową, w której uprawiano hazenę, zorganizowano w **Klubie Sportowym „Rodzina Wojskowa” (1928) w Toruniu**, a najlepszą zawodniczką w drużynie była Maria Fryszczynowa<sup>1517</sup>. Znacznie bardziej ożywioną działalność w zakresie propagowania hazeny jako gry sportowej prowadziło stowarzyszenie noszące nazwę **Wojskowo-Cywilne Zrzeszenie Sportowe „Gryf” Toruń (1930)**. Organizacja ta powstała w wyniku fuzji **Wojskowo-Amatorskiego Klubu „Gryf” (1929)** i **Toruńskiego Klubu Sportowego (1922)**. W trakcie zorganizowanego walnego zebrania nie wybrano jednak prezesa. Wiceprezesami zostali mianowani mjr Daniec, por. Brzeziński i Tomaszewski, a funkcję kierownika sekcji gier sportowych otrzymał kpt. Gałuszka<sup>1518</sup>.

W 1935 r. Regina Rynkowska, która pełniła rolę bramkarki w drużynie hazeny w W-CZS „Gryf” Toruń została powołana na obóz przygotowawczy reprezentacji Polski. W zespole wyróżniały się także Maria Skrzypnikówna i Korzeniowska. W 1937 r. drużyna W-CZS „Gryf” Toruń rywalizowała jednak o mistrzostwo okręgu jedynie na szczeblu miasta i z tego powodu nie pojechała na mistrzostwa Polski odbywające się w Poznaniu<sup>1519</sup>.

Lokalnym rywalem zespołu W-CZS „Gryf” Toruń była drużyna **Klubu Sportowego Kolejowego Przysposobienia Wojskowego „Pomorzanin” Toruń, który powstał w 1935 r.** Zorganizowanie stowarzyszenia wiązało się z przeniesieniem Dyrekcji Okręgowej Kolei Państwowych z Wolnego Miasta Gdańska do Torunia z dniem 1 października 1933 r., a bazę wyjściową do powołania nowego klubu sportowego stanowiła fuzja ogniska Kolejowego Przysposobienia Wojskowego, działającego przy stacji Toruń Główny (prezes Klemens Felchnerowski) oraz ogniska zorganizowanego przy Dyrekcji Okręgowej Kolei Państwowych w Toruniu (prezes

---

<sup>1516</sup> Tamże; zob. także: S. Słowik (2000), dz. cyt., s. 106–107; zob. też: A. Bogucki, *Towarzystwo Gimnastyczne „Sokół” na Pomorzu 1893–1939*, Bydgoszcz 1997, s. 156–180.

<sup>1517</sup> S. Słowik (2000), dz. cyt., s. 93–94.

<sup>1518</sup> Tamże, s. 67–69.

<sup>1519</sup> *Hazenistki IKP najlepsze w Polsce*, „Przegląd Sportowy” 1937, 24 czerwca, nr 50, s. 4; zob. także: *Reprezentantki Hazeny*, „Przegląd Sportowy” 1935, 15 kwietnia, nr 33, s. 1.

Nikodem Nowak). Prezesem zarządu KS KPW „Pomorzanin” do 1 września 1939 r. był Jan Brzeziński, a sekcją gier sportowych kierował Stanisław Włosek, który był jednocześnie instruktorem. Funkcję instruktorów gier sportowych sprawowali również Bronisław Betlejewski i Wincenty Markiewicz<sup>1520</sup>.

Treningi w sekcji gier sportowych odbywały się dwa razy w tygodniu (latem na boisku sportowym zlokalizowanym przy ogródku jordanowskim, a zimą w sali Pałacu Sportowego w Toruniu). W 1935 r. trenowało 10 kobiet, a w 1936 r. było już 16. W marcu 1936 r. drużyna hazeny KS KPW „Pomorzanin” Toruń rozegrała towarzyskie spotkanie z zespołem KS KPW Poznań, ulegając przeciwniczkom 6:10, natomiast w maju 1936 r. zespół „Pomorzanina” Toruń rozegrał pierwszy w historii mecz w hazenę o mistrzostwo Pomorza i pokonał drużynę „Polonii” Bydgoszcz 3:1. W czerwcu 1937 r. sekcja gier sportowych otrzymała własne boisko sportowe przy ul. Grudziądzkiej w Toruniu, ale panie uprawiały głównie siatkówkę i koszykówkę, a hazenę traktowały jako formę zaprawy fizycznej<sup>1521</sup>. W 1937 r. żeńska drużyna „Pomorzanina” Toruń zmierzyła się w towarzyskich meczach z zespołem „Wartą” Poznań (1:6, 1:1), a w mistrzostwach okręgu pomorskiego uplasowała się na pierwszym miejscu (zawody rozegrano jednak tylko na szczepku miasta i nie miały one oficjalnego charakteru). W 1938 r. działalność żeńskiej sekcji gier sportowych osłabła, stąd absencja drużyny w rozegranych po raz pierwszy w kraju oficjalnych zawodach w siedmioosobowej piłce ręcznej pań, a w 1939 r. zespół KS KPW „Pomorzanin” Toruń nie odegrał już żadnej roli w rywalizacji w okręgu pomorskim w siedmioosobowej piłce ręcznej pań<sup>1522</sup>.

Tradycje rozwoju hazeny na Podlasiu wiązały się początkowo z popularyzacją gry wśród młodzieży szkolnej w ramach Świąt Wychowania Fizycznego i Przystosowania Wojskowego. Imprezy tego typu organizowane były przez lokalne

---

<sup>1520</sup> W KS KPW „Pomorzanin” Toruń funkcjonowało aż 14 sekcji sportowych, a funkcje wiceprezesów pełnili inż. Bronisław Glancer, Tadeusz Wyrobek i Franciszek Lewicki. Na rzecz klubu działali także Alfons Kwiatkowski, Nikodem Nowak, Edmund Kurtz i Józef Kowalski, zob. A. Powązka, *Dzieje Klubu Sportowego Kolejowego Przystosowania Wojskowego „Pomorzanin” w Toruniu 1935–1939*, praca magisterska, WSWF Poznań 1958, s. 11–13; zob. także: S. Słowik (2000), dz. cyt., s. 74–75; zob. też: W. Jastrzębski (1993), dz. cyt., s. 41.

<sup>1521</sup> A. Powązka (1958), dz. cyt., s. 44–46.

<sup>1522</sup> Tamże, s. 47–49; zob. także: *Niedziela pod znakiem szczypiorniaka*, „Przegląd Sportowy” 1938, 20 czerwca, nr 49, s. 4; zob. też: „Kolejowe Przystosowanie Wojskowe” 1938, 1 maja, nr 6, s. 12; „Kolejowe Przystosowanie Wojskowe” 1938, 1 września, nr 12, s. 12; W latach 1935–1939 w sekcji gier sportowych KS KPW „Pomorzanin” Toruń występowały między innymi: Elżbieta Lewandowska, Maria Stawska, Leokadia Wiśniewska, Małgorzata Kruegerówna, Kryczyńska, Suplicka, Markiewiczówna, Prassówna, Hamerska, Dziabaszewska, Muzalewska, Czubówna, Szymańska, Konkolewska, Gołębiowska i Felchnerowska.

komitety wychowania fizycznego i przysposobienia wojskowego działające w ramach wojewódzkich struktur Państwowego Urzędu Wychowania Fizycznego i Przysposobienia Wojskowego (1927). W Białymstoku pionierskie zawody w hazenę odbyły się w 1932 r. w ramach Turnieju Gier Sportowych zorganizowanego przez Wojewódzki Komitet Wychowania Fizycznego i Przysposobienia Wojskowego, a rywalizację wygrała żeńska drużyna reprezentująca miejscową **Szkołę Handlową**<sup>1523</sup>.

W pozaszkolnych klubach i stowarzyszeniach sportowych drużyny hazeny zaczęły funkcjonować dopiero w ramach powstających sekcji gier sportowych, które organizowano wraz z powołaniem Okręgowego Związku Gier Sportowych w Białymstoku (1930) i jego filii w Łomży (1933). Obie agendy miały bowiem za zadanie organizację mistrzostw w okręgu celem wyłonienia pretendenta do udziału w mistrzostwach Polski w hazenie rozgrywanych od 1929 r.<sup>1524</sup>

Na początku lat trzydziestych XX w. na terenie Białegostoku działały drużyny hazeny w ramach struktur organizacyjnych: **Związku Młodzieży Wiejskiej, Żydowskiego Towarzystwa Gimnastyczno-Sportowego „Makabi”, Żydowskiego Klubu Sportowego, Harcerskiego Klubu Sportowego i Klubu Sportowego „Jagiellonia”**. Na terenie Łomży uprawiano hazenę w **Żydowskim Towarzystwie Gimnastyczno-Sportowym „Makabi”, Stowarzyszeniu Młodzieży Polskiej i Klubie Sportowym „Legion”**, natomiast w Grodnie zorganizowano drużyny hazeny w **Żydowskim Towarzystwie Gimnastyczno-Sportowym „Makabi” i Klubie Sportowym „Cresovia”**<sup>1525</sup>.

W rywalizacji prowadzonej na terenie okręgu białostockiego dominowała drużyna hazeny reprezentująca **Białostocki Klub Sportowy „Jagiellonia” Białystok**<sup>1526</sup>. Premierowy występ klubowej drużyny hazeny odbył się w czerwcu

---

<sup>1523</sup> „Dziennik Białostocki” 1932, 16 czerwca, nr 163, s. 4.

<sup>1524</sup> D. Pietrzyk (2012), dz. cyt., s. 137.ł

<sup>1525</sup> E. Małolepszy, T. Drozdek-Małolepszy, W. W. Grigoriewicz (2013), dz. cyt., s. 104–105.

<sup>1526</sup> Rodowód tego stowarzyszenia sięgał wiosny 1920 r. Wówczas stacjonujący w Białymstoku żołnierze powołali Koło Sportowe Batalionu Zapasowego 42 Pułku Piechoty im. gen. Jana Henryka Dąbrowskiego. Z czasem Koło Sportowe zostało przekształcone w Wojskowy Klub Sportowy 42 Pułku Piechoty, a żołnierze-sportowcy regularnie występowali w lokalnych rozgrywkach piłki nożnej. Pod koniec 1931 r. dowódca 42 Pułku Piechoty płk. Kazimierz Bogaczewicz postanowił przekształcić WKS w wielosekcyjny klub cywilno-sportowy. Inicjatywa zyskała również poparcie władarzy miasta i powiatu i 27 stycznia 1932 r. doszło do połączenia WKS 42 Pułku Piechoty z Klubem Sportowym ZMW w Białymstoku (sekcja piłki nożnej i lekkoatletyki), a w wyniku scalenia obu stowarzyszeń powstał Białostocki Klub Sportowy „Jagiellonia”. Prezesem honorowym stowarzyszenia został wojewoda białostocki Marian Zyndram-Kościąłkowski, a prezesem rzeczywistym mianowano Jana Mieszkwoskiego (w sierpniu 1932 r. zastąpił go Mikołaj Kawelin). Na wiceprezesów wybrano płk. K. Bogaczewicza i prof. Aleksandra Rybarczyka, a w zarządzie znaleźli się ponadto Maksymilian Ludertowicz, por. Stanisław Gorączko, por. Golas i Janecki. Klub Sportowy „Jagiellonia” miał swoją siedzibę



1932 r. W ramach Turnieju Gier Sportowych zorganizowanego przez Wojewódzki Komitet Wychowania Fizycznego i Przyniesienia Wojskowego w Białymstoku zespół Jagiellonii rozegrał mecz z drużyną miejscowej Szkoły Handlowej. Jesienią 1933 r. odbył się pokazowy mecz hazeny między drużynami Jagiellonii i ŁKS Łódź (zespół łódzki był ówczesnym mistrzem Polski w tej dyscyplinie sportowej), natomiast 10 i 11 września 1935 r. działacze Polskiego Związku Gier Sportowych zorganizowali w Białymstoku propagandowe spotkania między reprezentacją okręgu białostockiego złożoną głównie z zawodniczek Jagiellonii i reprezentacją Zagrzebia (Jugosławii), a w obu meczach, choć przegranych, dobrze zaprezentowały się Irena Daszuta i Stanisława Pawłowska<sup>1527</sup>.

W 1936 r. działacze związkowi postanowili zorganizować w Białymstoku turniej finałowy o mistrzostwo Polski w hazenie, w związku ze zdobyciem mistrzostwa okręgu przez drużynę „Jagiellonii”. Niestety zespół uplasował się ostatecznie na czwartym miejscu w stawce pięciu drużyn, a w turnieju w bramce wystąpiła Miniewska, natomiast w polu zagrały: Bronowicka, Irena Daszuta, Dolistowska, Natkówna, Ostaszewska i Stanisława Pawłowska<sup>1528</sup>.

Pod koniec 1936 r. „Jagiellonii” zaczęły doskwierać kłopoty finansowe, które przyczyniły się do decyzji władz miasta o ponownym przekształceniu stowarzyszenia w wojskowy klub sportowy (dotychczas klub miał status stowarzyszenia cywilno-wojskowego), a nowy zarząd z czasem zlikwidował sekcję gier sportowych, w ramach której funkcjonowała drużyna hazeny. Znaczący wpływ na zaistniałą sytuację, miała także decyzja walnego zebrania członków Polskiego Związku Piłki Ręcznej dotycząca usunięcia hazeny z kalendarza rozgrywek w 1938 r. na rzecz siedmioosobowej piłki ręcznej (żeńskiego szczypiorniaka)<sup>1529</sup>.

Siedmioosobową piłkę ręczną zaczęto propagować wśród kobiet w klubach sportowych działających głównie na terenie Brześcia nad Bugiem, gdzie już w 1937 r. zorganizowano siedzibę Poleskiego Okręgowego Związku Piłki Ręcznej, a żeńskie drużyny sformowano w **Klubie Sportowym „Pogoń”**, w **Klubie Sportowym Związku Strzeleckiego „Strzelec”** oraz w **Klubie Sportowym Kolejowego Przyniesienia Wojskowego**. Podobne działania podjęto także w Grodnie, gdzie została przeniesiona

---

w Białymstoku przy ul. Jurowieckiej i był stowarzyszeniem wielosekcyjnym, w którym funkcjonowała także drużyna szczypiorniaka, zob. J. Górko (1996), dz. cyt., s. 201.

<sup>1527</sup> D. Pietrzyk (2011), dz. cyt., s. 268.

<sup>1528</sup> Tamże, s. 261.

<sup>1529</sup> J. Górko (1996), dz. cyt., s. 202.

siedziba władz okręgu białostockiego i gdzie funkcjonowały **Wojskowy Klub Sportowy „Cresovia”, Robotniczy Klub Sportowy Towarzystwa Uniwersytetu Robotniczego, Klub Sportowy Kolejowego Przynsposobienia Wojskowego i Klub Sportowy Związku Strzeleckiego „Strzelec”**. Siedmioosobowa piłka ręczna nie zyskała jednak zbyt wielu zwolenniczek na tych terenach i działacze nie organizowali oficjalnych mistrzostw w tej dyscyplinie sportowej w obu okręgach<sup>1530</sup>.

Na Wileńszczyźnie popularyzacją hazeny zajął się kierownik Ośrodka Wychowania Fizycznego w Wilnie kpt. Tadeusz Kawalec, który w czerwcu 1928 r. zorganizował pokazowy mecz w tej grze sportowej w ramach Wojewódzkiego Święta Sportu i Przynsposobienia Wojskowego, a w zawodach wzięła udział między innymi drużyna **Koła Sportowego (1926) reprezentująca Państwowe Gimnazjum Żeńskie im. ks. Adama Czartoryskiego z Wilna**<sup>1531</sup>.

Pewnym przełomem w rozwoju hazeny na tym terenie był moment umieszczenia gry w regulaminie interdyscyplinarnej Państwowej Odznaki Sportowej (1930). Sekcje gier sportowych zorganizowano wtedy w kilkunastu wileńskich klubach i stowarzyszeniach sportowych, jednak tylko w niektórych z nich formowano okazjonalnie drużyny hazeny, bowiem w tutejszym okręgu nie organizowano oficjalnych rozgrywek w tej dyscyplinie sportowej<sup>1532</sup>. Grupę tą tworzyły głównie polskie organizacje sportowe, takie jak: **Harcerski Klub Sportowy, Sekcja Sportowa Towarzystwa Gimnastycznego „Sokół”, Akademicki Związek Sportowy, Robotniczy Klub Sportowy Towarzystwa Uniwersytetu Robotniczego, Robotniczy Klub Sportowy „Siła”, Klub Sportowy Związku Strzeleckiego „Strzelec” oraz Klub Sportowy Towarzystwa Pracowników Kolei „Ognisko”**. Aktywność w tej dziedzinie wykazywały także organizacje sportowe żydowskiej mniejszości narodowej, do których zaliczały się **Żydowskie Towarzystwo Gimnastyczno-Sportowe „Makabi”, Żydowski Akademicki Klub Gimnastyczno-Sportowy” i Żydowski Klub Sportowy „Jordan”**<sup>1533</sup>.

---

<sup>1530</sup> E. Małolepszy, *Przyczynki do dziejów sportu ludności polskiej województw północno-wschodnich Drugiej Rzeczypospolitej*, „Przegląd Polsko-Polonijny” 2012, nr 3, s. 320; zob. także: J. Chełmecki (2011), dz. cyt., s. 469–475.

<sup>1531</sup> H. Laskiewicz (1998), dz. cyt., s. 60; zob. także: *Tadeusz Kawalec. Reduta sportowa nad Wilną*, „Przegląd Sportowy” 1928, 17 listopada, nr 50, s. 6; zob. też: *Księga Pamiątkowa Państwowego Gimnazjum Żeńskiego imienia Księcia Adama Jerzego Czartoryskiego w Wilnie 1922–1927*, Wilno 1928, s. 117.

<sup>1532</sup> H. Laskiewicz (1998), dz. cyt., s. 38.

<sup>1533</sup> Tamże, s. 23–32; zob. także: A. Chmiel, *Sport w działalności Związku Bezpieczeństwa Kraju Ziemi Wileńskiej*, „Zeszyty Naukowe AON” 2015, nr 1(98), s. 218–245; zob. też: *Księga Adresowa miasta Wilna 1936. Wileński Kalendarz Informacyjny*, Rocznik XXXI, Wilno 1936, s. 104, 107; Harcerski Klub

Wysoki poziom sportowy w hazenie na tle innych drużyn wileńskich prezentowały zawodniczki Żydowskiego Towarzystwa Gimnastyczno-Sportowego „Makabi” (1921), natomiast studentki pochodzenia żydowskiego, które zrzeszały się w Żydowskim Akademickim Klubie Gimnastyczno-Sportowym (1924) oraz zawodniczki Żydowskiego Klubu Sportowego „Jordan” znacznie lepiej radziły sobie w rozgrywkach żeńskiego szczypiorniaka (siedmioosobowa piłka ręczna)<sup>1534</sup>.

Wśród polskich zespołów hazeny działających w Wilnie na wyróżnienie zasługiwała drużyna reprezentująca lokalny **Akademicki Związek Sportowy**. Stowarzyszenie to powstało 17 marca 1921 r., a pierwszym prezesem-studentem był Franciszek Ksok. W 1922 r. związek liczył 180 członków, w tym blisko 40 osób stanowiły kobiety. W 1924 r. przyjęto nowy statut i udzielono autonomii sekcjom sportowym, a w 1930 r. z sekcji lekkoatletycznej wyodrębniła się sekcja gier sportowych. Obiekty do treningu i rozgrywek (boiska sportowe) znajdowały się w Parku Żeligowskiego i przy ulicy Zakrętowej w Collegium Czartoryskiego w Wilnie. Pod koniec lat trzydziestych wileński Akademicki Związek Sportowy miał już 455 czynnych członków, a w 1939 r. kobieca drużyna reprezentująca stowarzyszenie wystartowała w pierwszych rozgrywkach zorganizowanych w siedmioosobową piłkę ręczną w okręgu wileńskim<sup>1535</sup>.

Dominująca rola w propagowaniu hazeny, a głównie siedmioosobowej piłki ręcznej na terenie Wilna przypadła jednak **Wojskowemu Klubowi Sportowemu „Śmigły”**, który został zorganizowany 12 maja 1933 r. z inicjatywy ppłk. Zygmunta Wenedy, dowódcy 1 Pułku Piechoty Legionów, który był również znanym działaczem

---

Sportowy powstał w 1921 r. i zrzeszał młodzież wileńską, a kierownikiem stowarzyszenia i zarazem trenerem był Mieczysław Nowicki, który był jednocześnie wiceprezesem wileńskiego gniazda Towarzystwa Gimnastycznego „Sokół” (1906), które zostało ponownie zorganizowane w 1921 r. (funkcję prezesa gniazda pełnił M. Kozłowski). Robotniczy Klub Sportowy „Siła” funkcjonował w Wilnie zaledwie trzy lata i zakończył swoją działalność w 1931 r. Nieco dłużej, bo od 1924 r. działał Robotniczy Klub Sportowy Towarzystwa Uniwersytetu Robotniczego, ale swoją działalność zakończył w 1934 r. W tym samym roku reaktywowano wileński Klub Sportowy Związku Strzeleckiego „Strzelec”. Tradycje tej organizacji sięgały 1921 r., kiedy to działacze Związku Bezpieczeństwa Kraju (1922) zorganizowali własne stowarzyszenie sportowe pod nazwą „Strzelec”. W 1923 r. organizacja ta przyjęła nazwę Towarzystwo Sportowe „Lauda”. Ostatecznie została jednak wchłonięta w 1924 r. przez nowo powstałe Towarzystwo Sportowe „Wilnia”. W 1932 r. członkowie Towarzystwa Pracowników Kolei założyli natomiast Klub Sportowy „Ognisko”, który w 1935 r. został przekształcony w Klub Sportowy Kolejowego Przysposobienia Wojskowego „Ognisko”.

<sup>1534</sup> Pierwszym prezesem akademickiego stowarzyszenia był Grzegorz Gordon, a wiceprezesem A. Gottlieb. Funkcję sekretarza pełnił H. Landsberger, skarbnikiem był A. Debreczyński, a gospodarzem G. Pieczkarnik. W zarządzie zasiadali także: Leopold Berlinerblau i M. Kotler. W 1925 r. liczba rzeczywistych członków klubu wynosiła 67, zob. H. Laskiewicz (1998), dz. cyt., s. 25–26.

<sup>1535</sup> Tamże, s. 27.

sportowym na Wileńszczyźnie<sup>1536</sup>. Wojskowy Klub Sportowy „Śmigły” zrzeszył działające dotychczas w Wilnie wojskowe kluby sportowe (1 PP Legionów i 6 PP Legionów) i stał się wielosekcyjnym stowarzyszeniem z siedzibą mieszczącą się w koszarach im. gen. Szeptyckiego. Już w czerwcu 1933 r. otwarto stadion sportowy przy ulicy Werkowskiej w Wilnie, na którym drużyny klubowe rozgrywały swoje mecze, a 1934 r. prezesem zarządu został wybrany płk dypl. Wincenty Kowalski, natomiast ppłk Zygmunt Weneda został mianowany jednym z wiceprezesów<sup>1537</sup>. Później funkcję prezesa piastował między innymi płk Stanisław Engel, a wśród działaczy prym wiódł mjr Czesław Mierzejewski. W 1936 r. na czele zarządu stał płk A. Stawarz<sup>1538</sup>.

Żeńska drużyna WKS „Śmigły” Wilno zwyciężyła w pierwszych mistrzostwach okręgu wileńskiego zorganizowanych w siedmioosobowej piłce ręcznej kobiet, które odbyły się w lipcu 1939 r. i pozostawiła w pokonanym polu wileńskie zespoły Akademickiego Związku Sportowego, Żydowskiego Akademickiego Klubu Sportowego i Żydowskiego Klubu Sportowego „Jordan”. I nie byłoby w tym nic dziwnego, gdyby nie to, że 4 czerwca 1939 r. zakończyły się mistrzostwa Polski w siedmioosobowej piłce ręcznej pań rozegrane w Wilnie, w których drużyna WKS „Śmigły” uczestniczyła i uplasowała się na ostatnim – piątym miejscu<sup>1539</sup>.

Odrębną historię piłki ręcznej napisały zawodniczki „**Gedanii**” **Gdańsk**, klubu sportowego gdańskich Polaków utworzonego w 1922 r. na terenie Wolnego Miasta Gdańska. Żeńska drużyna „Gedanii” uprawiała bowiem niemiecką jedenastoosobową piłkę ręczną rozgrywaną na dużych trawiastych boiskach. Już w styczniu 1929 r. „Gedania” stała się najliczniejszym z gdańskich klubów sportowych (362 członków), ale według oficjalnych statystyk zarejestrowanych było tylko 11 kobiet. W 1930 r. liczba pań wzrosła do 50, a działacze klubowi postanowili połączyć istniejące sekcje lekkiej atletyki i piłki ręcznej pań w jeden odrębny wydział kobiet. Na jego czele stanął

---

<sup>1536</sup> Tamże, s. 28–29.

<sup>1537</sup> W ówczesnych władzach klubu zasiadali również: płk dypl. Tadeusz Pełczyński (wiceprezes), mjr Stanisław Kurcz (kapitan sportowy), mjr dypl. Franciszek Wąsowicz (sekretarz), chor. Józef Wadowski (zastępca sekretarza), kpt. Stefan Grzmielewski (skarbnik), kpt. Antoni Drelich (pierwszy zastępca skarbnika), st. sierżant Edward Kind (drugi zastępca skarbnika) oraz ppłk dr Eugeniusz Dobaczewski (lekarz), kpt. Stanisław Grabowski (intendent) i st. sierżant Stanisław Moroz (zastępca intendenta), zob. E. Małolepszy (2012), dz. cyt., s. 320; zob. także: „Rocznik Sportowy”, Warszawa 1934, s. 493.

<sup>1538</sup> H. Laskiewicz (1998), dz. cyt., s. 28; zob. także: *Księga Adresowa miasta Wilna* (1936), dz. cyt., s. 104.

<sup>1539</sup> Turniej odbył się systemem „każdy z każdym” i drużyna WKS „Śmigły” Wilno przegrała wszystkie mecze, zdobywając zaledwie 5 bramek i tracąc aż 72 (z AZS Lwów porażka 2:9 z AZS Warszawa 3:18, z KS „Wima” Łódź 0:18 i z KS „Znicz” Łódź 0:28), zob. APL, dz. cyt., sygn. 40, dz. cyt., *Komunikat 11/39 WGiD PZPR z 20.06.1939 r.*

Roman Szymkiewicz, który zastąpił dotychczasową kierowniczkę obu sekcji Felderową, ale jeszcze w tym samym roku funkcję tę zaczęły sprawować Helena Kreftówna i Bolesława Banachówna<sup>1540</sup>.

W kolejnych latach utworzono w „Gedanii” samodzielny wydział piłki ręcznej kobiet, a na jego czele stali: Edmund Grabowski (1931), Marta Flisikowska (1932–1933), Józefa Arciszewska (1934–1935) i Edyta Czoskówna-Jędrzejczyk (1936/1937). W 1938 r. dokonano kolejnej reorganizacji struktur klubowych, a kierowniczką odtworzonego wydziału kobiet została Jadwiga Trocka<sup>1541</sup>.

Obok kobiecej drużyny piłki ręcznej w „Gedanii” funkcjonowała także żeńska drużyna młodzieżowa. Oba zespoły trenowały dwa razy w tygodniu na własnym boisku zlokalizowanym w kompleksie sportowym Heinrich-Ehlers-Platz w Gdańsku przy ulicy Feldstrasse (uroczyste otwarcie nastąpiło 3 października 1926 r., a późniejszą modernizację zakończono w 1932 r.). Młode piłkarki ręczne „Gedanii” rozegrały pierwsze oficjalne spotkanie 4 kwietnia 1929 r., a przeciwniczkami były zawodniczki z zespołu rezerw SC „Preussen” z Wolnego Miasta Gdańskiego. Pierwsza drużyna „Gedanii” rozegrała swój mecz inauguracyjny 21 kwietnia 1929 r. również z tym zespołem i choć oba spotkania zakończyły się porażkami, to w kolejnym sezonie gdańszczanki należały już do czołówki lokalnych zespołów piłki ręcznej<sup>1542</sup>.

W 1930 r. drużyna „Gedanii” uplasowała się na drugim miejscu w rozgrywkach okręgu gdańskiego. W tym samym roku działacze klubowi zorganizowali I Międzyklubowy Turniej Piłki Ręcznej Kobiet, w którym obok zespołu „Gedanii” udział wzięło pięć drużyn reprezentujących gdańskie kluby sportowe (TV Ohra I, TV Ohra II, TV Neufahrwasser, SC „Preussen” i VfB Tiegenhof), ale w zawodach tych drużyna „Gedanii” wystąpiła już w nieco innym składzie<sup>1543</sup>.

Sezon 1931/1932 był równie udany. Drużyna „Gedanii” ponownie uplasowała się na drugim miejscu w tabeli gdańskich rozgrywek, a do zespołu dołączyły kolejne nowe zawodniczki (Guzińska, H. Kreftówna, Węglikowska, Marta Flisikowska,

---

<sup>1540</sup> J. Trupinda (2015), dz. cyt., s. 37–40, 148.

<sup>1541</sup> Tamże, s. 379–384.

<sup>1542</sup> Tamże, s. 149, 167–175.

<sup>1543</sup> Tamże, s. 150–153; W rozgrywkach okręgu gdańskiego drużyna „Gedanii” występowała w składzie z: Gertrudą Schramkówną, Heleną Grabowską, Szwarcówną, Irmą Naumanówną, Ireną Hoppe, Hildegardą Bigocką, Stanisławą Komorską, Budzyńską, Wronkowską, Bolesławą Banachówną i Sobkowiakówną, natomiast w turnieju w zespole „Gedanii” wystąpiły: w bramce – Bolesława Banachówna, w obronie – Małgorzata Nowakówna i Jadwiga Trocka, w pomocy – Zofia Wesołowska, Monika Trocka i Helena Grabowska, a w ataku – Gertruda Schramkówna, Stanisława Komorska, Kozakówna, Hildegarda Bigocka oraz Nytzlówna.

Pobłocka I, Pobłocka II). W 1932 r. odmłodzona drużyna „Gedanii” rozegrała towarzyskie spotkanie z zespołem SC „Preussen” w ramach obchodów 10-lecia istnienia polskiego klubu i pokonała drużynę niemiecką 3:1<sup>1544</sup>.

Zawodniczki „Gedanii” zyskały również uznanie działaczy Niemieckiego Okręgowego Związku Piłki Ręcznej, który funkcjonował na terenie Wolnego Miasta Gdańsk i zostały powołane w 1931 r. do reprezentacji miasta na mecz przeciwko drużynie Deutsche Hochschule für Leibesübungen. W podstawowym składzie znalazła się wtedy bramkarka Bolesława Banachówna, a w rezerwie pozostawały: Jadwiga Trocka i Stanisława Komorska. W 1932 r. niemieccy działacze związkowi powołali już sześć zawodniczek „Gedanii” do reprezentacji miasta na prestiżowy mecz z reprezentacją Berlina, który gdańszczanki ostatecznie wygrały 4:2<sup>1545</sup>.

W 1933 r. poziom sportowy piłkarek ręcznych „Gedanii” zaczął się jednak obniżać za sprawą coraz bardziej dotkliwych braków kadrowych, natomiast poważny kryzys pojawił się w 1934 r., kiedy drużyna zaprzestała udziału w rozgrywkach w okręgu i w zawodach towarzyskich, a wydział kobiet (w tym sekcja piłki ręcznej) przestał praktycznie funkcjonować<sup>1546</sup>.

Pierwsze działania restauracyjne zaczęły być prowadzone w 1936 r. po objęciu kierownictwa w sekcji kobiecej przez Martę Flisikowską, której od strony sportowej zaczęły pomagać Edyta Czoskówna i Ularia Samuelson, absolwentki Studium Wychowania Fizycznego działającego przy Uniwersytecie Poznańskim. Formalnie działalność struktur organizacyjnych wydziału kobiet została wznowiona dopiero w lipcu 1937 r., kiedy w trakcie zwołanego konstytuującego walnego zebrania wybrano nowy zarząd. Treningi piłki ręcznej pań wznowiono w sierpniu 1937 r., a jesienią drużyna ponownie wystartowała w rozgrywkach w okręgu. W całym sezonie zespół „Gedanii” grał jednak nierówno, przegrywając większość meczów mistrzowskich. Stabilizacja formy sportowej nastąpiła w kolejnym sezonie 1938–1939, kiedy drużyna ponownie zakończyła rozgrywki ligowe na drugim miejscu w tabeli końcowej. Zespół rozgrywał także towarzyskie mecze w siedmioosobową piłkę ręczną z lokalnymi drużynami niemieckimi i dla podtrzymania rozwoju organizacyjnego wydziału kobiet

---

<sup>1544</sup> Tamże, s. 154–155.

<sup>1545</sup> Tamże; W podstawowym składzie znalazły się: Bolesława Banachówna w bramce, Jadwiga Trocka w obronie, Małgorzata Nowakowska w pomocy oraz Stanisława Komorska, Hildegarda Bigocka i Zofia Wesółowska w ataku.

<sup>1546</sup> Tamże, s. 275–276.

w 1938 r. w „Gedanii” utworzono ponownie wydział młodzieży żeńskiej, którym kierowała Urszula Sokołówna<sup>1547</sup>.

KS „Gedania” Gdańsk zakończył działalność w momencie wybuchu II wojny światowej 1 września 1939 r., ale nieco wcześniej, bo 25 i 29 sierpnia 1939 r., nastąpiły masowe aresztowania Polaków na terenie Wolnego Miasta Gdańska, wśród których znalazły się także zawodniczki i działaczki „Gedanii”<sup>1548</sup>.

W jedenastoosobową piłkę ręczną na dużych boiskach oraz w siedmioosobową piłkę ręczną na mniejszych boiskach grały w naszym kraju również żeńskie drużyny z terenu polskiej części Górnego Śląska. W 1935 r. zespoły złożone z zawodniczek **Klubu Sportowego „Ruch” Chorzów** i **Klubu Sportowego „TIC” Chorzów** rozegrały towarzyskie spotkanie w jedenastoosobową piłkę ręczną zakończone remisem 1:1. Obie drużyny nie uczestniczyły jednak w żadnych oficjalnych rozgrywkach mistrzowskich, bowiem w Polsce takich w tamtym okresie nie prowadzono. Zespół TIC z Chorzowa rozgrywał także towarzyskie mecze z drużynami niemieckimi<sup>1549</sup>.

W 1938 r. w katowickich klubach sportowych utworzono żeńskie drużyny siedmioosobowej piłki ręcznej, a działania te były efektem zaniechania rozgrywek hazeny w Polsce. Kobięce zespoły żeńskiego szczypiorniaka (określenie to stosowano w ramach popularyzowania w Polsce nowej dyscypliny sportowej, jaką była siedmioosobowa piłka ręczna) powstały w **Klubie Sportowym „Pogoń” Katowice** i w **Klubie Sportowym Kolejowego Przysposobienia Wojskowego w Katowicach** oraz w klubach sportowych niemieckiej mniejszości narodowej, takich jak **I FC Katowice** i **ATV Katowice**. W ramach upowszechnienia siedmioosobowej piłki ręcznej wśród kobiet działacze z okręgu śląskiego zorganizowali także rozgrywki mistrzowskie, ale zwycięski zespół KS KPW z Katowic nie wziął udziału w zawodach centralnych<sup>1550</sup>.

Tradycje organizowania drużyn oraz sekcji szczypiorniaka, hazeny i piłki ręcznej w klubach i stowarzyszeniach sportowych w Polsce sięgały końca lat dwudziestych XX w. Swój dalszy rozwój organizacje te usystematyzowały na podstawie ustawy Prawo o stowarzyszeniach z 1932 r. Początkowo zjawiskiem powszechnym było uprawianie kilku gier sportowych przez jedną i tę samą osobę, co powodowało konflikty natury porządkowej (różne związki sportowe organizowały zawody w tym samym terminie). Zwolennicy szczypiorniaka i hazeny oraz piłki ręcznej

---

<sup>1547</sup> Tamże, s. 278; zob. także: D. Pietrzyk (2011), dz. cyt., s. 273–274.

<sup>1548</sup> Tamże, s. 298–310.

<sup>1549</sup> D. Pietrzyk (2011), dz. cyt., s. 273.

<sup>1550</sup> S. Jarecki (1972), dz. cyt., s. 59.

uzyskali stabilność organizacyjną dopiero pod protektoratem Polskiego Związku Piłki Ręcznej (1936), którego władze wprowadziły możliwość odrębnego uprawiania gier sportowych przez zróżnicowanie terminów rozgrywek mistrzowskich. Na czele klubu czy stowarzyszenia działającego w tamtym okresie stał zarząd, którym kierował prezes, natomiast organem kontrolnym była komisja rewizyjna oraz walne zebranie. Działalność organizacyjną sekcji sportowej koordynował referent, a za prowadzenie treningów i udział w rozgrywkach odpowiadał instruktor lub trener. Drużyny szczypiorniaka, hazeny i piłki ręcznej reprezentujące kluby sportowe i stowarzyszenia brały udział w zawodach towarzyskich oraz w mistrzostwach okręgów i w mistrzostwach Polski. Członkowie lokalnych zespołów sportowych tworzyli reprezentacje okręgu oraz byli powoływani do reprezentacji Polski.

### **3.4. Kadra szkoleniowa i sędziowska i jej charakterystyka**

Stworzone podstawy organizacyjne i materialne dla rozwoju szczypiorniaka, hazeny i piłki ręcznej w Polsce wzmocnione zaangażowaniem lokalnych działaczy reprezentujących kluby i stowarzyszenia sportowe wymagały również wykwalifikowanych kadr szkoleniowych i sędziowskich<sup>1551</sup>.

Funkcję pierwszych propagatorów i sędziów gier sportowych pełnili społecznicy pracujący jeszcze w okresie zaborów w Parku Jordana w Krakowie (1889), w Ogrodach W. E. Raua w Warszawie (1899) oraz w Towarzystwie Zabaw Ruchowych we Lwowie (1905)<sup>1552</sup>. W role te często wcielali się również sami uczestnicy gier sportowych. Aktywność w tej dziedzinie wykazywały także środowiska nauczycieli wychowania fizycznego i wojska polskiego (szczególnie angażowali się byli legioniści Józefa Piłsudskiego). Inicjatywa wychodziła również z kręgów Towarzystwa Gimnastycznego „Sokół”. Korzystano też z pomocy zagranicznych szkoleniowców<sup>1553</sup>.

#### **3.4.1. Szkoleniowcy**

Początkowo w odniesieniu do osób pracujących w klubach sportowych i prowadzących zajęcia szkoleniowe z zakresu szczypiorniaka, hazeny czy piłki ręcznej

---

<sup>1551</sup> D. Pietrzyk (2010), dz. cyt. s. 184–192.

<sup>1552</sup> J. Gaj, B. Woltmann (1997), dz. cyt., s. 47–48.

<sup>1553</sup> J. Gaj, B. Woltmann (1997), dz. cyt., s. 80–81.



używano określenia „instruktorzy gier sportowych”. Ich rola polegała na prowadzeniu treningów sportowych w określonej grze oraz na sprawowaniu opieki nad drużyną w trakcie rozgrywania różnego rodzaju meczów (towarzyskich, mistrzowskich, międzynarodowych). Instruktorzy mieli również za zadanie opracowanie planu przygotowań do sezonu dla drużyny (tzw. zaprawy zimowej) i prowadzenie tego typu zajęć oraz sporządzenie całorocznego kalendarza imprez sportowych, w których mieli brać udział podopieczni. Z czasem, kiedy zaczęto tworzyć reprezentacje okręgów złożone z zawodniczek i zawodników z klubów sportowych zrzeszonych w danym oddziale terenowym związku, instruktorzy, którzy odpowiadali za funkcjonowanie takich zespołów, nazwani zostali kapitanami sportowymi. Później w podobny sposób zaczęto określać instruktorów, którzy odpowiadali za reprezentacje Polski zorganizowane w hazenie i w szczypiorniaku. W obu przypadkach szkoleniowcy odpowiadali także za powoływanie określonych zawodniczek i zawodników do drużyn reprezentacyjnych i zajmowali się organizacją przygotowań (mecze kontrolne, obozy) do udziału w spotkaniach rangi międzynarodowej oraz sprawowali opiekę nad zespołem w trakcie rozgrywek. Bardzo często pełnili również funkcje sędziów obu gier sportowych<sup>1554</sup>.

Prekursorem szkoleniowców szczypiorniaka w Polsce był Henryk Świdorski, który w czerwcu 1920 r. zainicjował w Warszawie pokaz gry dla nauczycieli wychowania fizycznego uczestniczących w zjeździe zorganizowanym pod patronatem Warszawskiego Oddziału Towarzystwa Nauczycieli Szkół Wyższych. W późniejszym okresie czołową postacią w tej dziedzinie na terenie stolicy był Zygmunt Nowak (AZS Warszawa)<sup>1555</sup>.

Na początku lat dwudziestych szczypiorniaka zaczął popularyzować w Krakowie nauczyciel wychowania fizycznego z Gimnazjum św. Anny i Gimnazjum Matematyczno-Przyrodniczego dr Wielkiewicz, a pod koniec drugiej dekady w rolę instruktorów wcielili się przedstawiciele krakowskich klubów sportowych: Romuald Moskal (Wawel), Stefan Fabry i Mieczysław Piotrowski (Cracovia) oraz kpt. Stefan Zakrzewski (Wisła i Wawel), Kazimierz Zajdzikowski (Sokół), Zdzisław Russer (Garbarnia), Pleszewski (Jutrzenka) i Gehorsam (Makabi)<sup>1556</sup>.

---

<sup>1554</sup> D. Pietrzyk (2011), dz. cyt. s. 276–278.

<sup>1555</sup> Tamże.

<sup>1556</sup> J. Rotter (1958), dz. cyt., s. 11–12.

W 1925 r. na terenie Lwowa piłkę ręczną w męskim wydaniu (nie stosowano tam nazwy szczypiorniak) zaczął propagować Narcyz Süsserman, dziennikarz i zarazem członek miejscowego Klubu Sportowego „Pogoń”. Dość szybko rolę instruktorów piłki ręcznej zaczęli sprawować także inni członkowie klubu: Tadeusz Dręgiewicz, Włodzimierz Humen i Stanisław Sawaryn<sup>1557</sup>.

Podobna sytuacja miała miejsce w polskiej części Górnego Śląska, gdzie również nie używano nazwy szczypiorniak dla określenia gry w męską piłkę ręczną, a pierwszymi szkoleniowcami na tym terenie byli: Władysław Babirecki (MKS Tarnowskie Góry), Włodzimierz Markowski (MKS Chorzów), Tadeusz Lindner, Antoni Kawka, Stanisław Ziemia (wszyscy Azoty Chorzów) i Józef Falkus (Pole Zachodnie)<sup>1558</sup>.

W 1929 r. szczypiorniaka zaczęto popularyzować w Poznaniu, a pierwsze treningi w swoich klubach sportowych starali się prowadzić: Edmund Adamski (Warta), Marcei Czaplicki (Czarna 13) i Walter Turczyk (AZS). Na początku lat trzydziestych gra zaczęła zdobywać zwolenników na terenie Łodzi i w roli szkoleniowców szczypiorniaka debiutowali: Klaudiusz Lityński, Kazimierz Wardęszkiewicz, Jan Noskiewicz (wszyscy ŁKS), Henryk Skrobiszewski (Zjednoczone), Franciszek Łuchniak (IKP), Zenon Różycki (WIMA), Władysław Kościelski, Marian Bielecki i Jan Szadejko (wszyscy HKS)<sup>1559</sup>.

Na Pomorzu, Wileńszczyźnie, Podlasiu i Polesiu pierwsi szkoleniowcy szczypiorniaka rekrutowali się głównie spośród kadry kierowniczej Ośrodków Wychowania Fizycznego, które bardzo często stanowiły jedyną lokalną bazę szkoleniową, bowiem dysponowały odpowiednią infrastrukturą sportową (między innymi stadionem z boiskiem do gry). W Toruniu rolę instruktora pełnił por. Piotr Laurentowski, a w Wilnie kpt. Tadeusz Kawalec. W Białymstoku kadre szkoleniową stanowili przedstawiciele Związku Młodzieży Wiejskiej oraz Klubu Sportowego „Jagiellonia”, a w Grodnie członkowie Klubu Sportowego „Cresovia”. W Brześciu nad Bugiem zajęcia z zakresu szczypiorniaka prowadzili członkowie Klubu Sportowego X Komendy Związku Strzeleckiego i miejscowego Klubu Sportowego „Pogoń”<sup>1560</sup>.

---

<sup>1557</sup> D. Pietrzyk (2009), s. 20.

<sup>1558</sup> S. Jarecki (1972), dz. cyt., s. 27–28.

<sup>1559</sup> D. Pietrzyk (2012), dz. cyt., s. 156–158.

<sup>1560</sup> Tamże; zob. także: D. Pietrzyk (2011), dz. cyt., s. 275–277.

Na terenie Wolnego Miasta Gdańska w polskim Klubie Sportowym „Gedania” rolę szkoleniowców piłki ręcznej (tutaj też nie stosowano nazwy szczypiorniak) pełnili członkowie klubu Brunon Dobrzechowski i Edmund Jesikiewicz<sup>1561</sup>.

Pionierską rolę szkoleniowca w żeńskiej hazenie odegrała Jarosława (Sława) Szmid (później Szmid-Berżyńska), zawodniczka warszawskiej „Polonii”, która zasłynęła również zaadaptowaniem na grunt naszego kraju tej odmiany piłki ręcznej, a pierwszy oficjalny trening hazeny pod jej kierunkiem odbył się 26 maja 1925 r. na boisku w Parku im. Króla Jana Sobieskiego w Warszawie. Z czasem z pomocą przyszli obywatele Czechosłowacji mieszkający w tamtym okresie w stolicy naszego kraju. Najpierw treningi prowadził Relff, a w 1929 r. zastąpił go Karel Przewracki, który później wspólnie z por. Józefem Baranem przygotowywał reprezentację Polski do udziału w zawodach hazeny rozegranych w trakcie Światowych Igrzyskach Kobiet, które odbyły się w Pradze w 1930 r.<sup>1562</sup>

Początkowo treningi hazeny na terenie Warszawy prowadzili również Stefan Szelestowski (ŻASS) i Mirkowicz („Makabi”), a później czołowymi szkoleniowcami w stolicy byli Stanisław Poroszewski („Polonia”) i Stanisław Lipiński (AZS)<sup>1563</sup>.

Prekursorem hazeny na terenie Łodzi był Czesław Rębowski, lekkoatleta i działacz w Łódzkim Klubie Sportowym, w którym już w 1927 r. zainicjował działalność żeńskiej sekcji gier sportowych. Później por. Paweł Woskowicz (Ośrodek WF) popularyzował hazenę i prowadził zajęcia praktyczne (treningi). Również wspomniani wcześniej instruktorzy szczypiorniaka: Klaudiusz Lityński (ŁKS), Franciszek Łuchniak (IKP) i Władysław Kościelski (HKS) zajmowali się szkoleniem zawodniczek w hazenie<sup>1564</sup>.

W 1928 r. z inicjatywy por. Józefa Barana hazenę zaczęli propagować w Poznaniu instruktorzy Centralnej Wojskowej Szkoły Gimnastyki i Sportów: Józef Janicki i Leon Urbaniak. Od 1929 r. szkoleniem zajmowali się członkowie poznańskiej Warty, którzy później zaczęli prowadzić zajęcia także z zakresu szczypiorniaka, a w grupie tej znaleźli się Edmund Adamski, Edward Poszwa i Feliks Thamm<sup>1565</sup>.

---

<sup>1561</sup> J. Trupinda (2015), dz. cyt., s. 120.

<sup>1562</sup> *W obozie mistrzyń Polski. Rozmowa z pionierką tego sportu Szmidówną*, „Przegląd Sportowy” 1931, 14 października, nr 82, s. 3.

<sup>1563</sup> *15 lat piłki ręcznej w AZS Warszawa*, dz. cyt., s. 47–49; Stefan Szelestowski (1900), legionista, uprawiał pięciobój nowoczesny, był olimpijczykiem w 1924 r. w Paryżu i w 1928 r. w Amsterdamie, mistrz Polski w biegach i w maratonie, absolwent CWSGiS w Poznaniu, trener pływania, lekkiej atletyki, instruktor gier sportowych, zob. S. Łoza, *Czy wiesz kto to jest?*, Warszawa 1938, s. 719.

<sup>1564</sup> A. Bogusz (2007), dz. cyt., s. 377–380.

<sup>1565</sup> *25 lat Warty...*(1937), dz. cyt., s. 202–205.

W Krakowie pierwszymi szkoleniowcami hazeny byli instruktorzy szczypiorniaka i jednocześnie działacze „Cracovii” Mieczysław Piotrowski i Stefan Fabry, którzy prowadzili treningi już w 1931 r. Wkład w rozwój hazeny w Krakowie wnieśli także najbardziej doświadczone zawodniczki Cracovii: Helena Mazurówna, Maria Kamińska i Janina Podborska, które pomagały w szkoleniu<sup>1566</sup>.

Na Pomorzu, Wileńszczyźnie i na Podlasiu rolę propagatorów i pierwszych szkoleniowców hazeny pełnili ci sami kierownicy lokalnych Ośrodków Wychowania Fizycznego, którzy zajmowali się szczypiorniakiem, a wspomagali ich członkowie miejscowych klubów i stowarzyszeń sportowych. W Toruniu był to por. Piotr Laurentowski, a z czasem dołączyli do niego Maria Fryszczynowa i kpt. Gałuszka (oboje „Gryf”) oraz Stanisław Włosek, Bronisław Betlejewski i Wincenty Markiewicz (wszyscy KS KPW „Pomorzanin”)<sup>1567</sup>.

W Wilnie podobną rolę spełniał kpt. Tadeusz Kawalec. W Białymstoku funkcję szkoleniowców pełnili członkowie sekcji sportowej miejscowego Związku Młodzieży Wiejskiej, a później Klubu Sportowego „Jagiellonia”. W Grodnie byli to członkowie Klubu Sportowego „Cresovia”, a w Łomży członkowie Łomżyńskiego Klubu Sportowego i Żydowskiego Towarzystwa Gimnastyczno-Sportowego „Makabi”. We Lwowie hazenę popularyzowali instruktorzy gier sportowych Wilhelmina Weiss, Halina Czyżewska i Stanisław Sawaryn<sup>1568</sup>.

W Wolnym Mieście Gdańsku pierwszymi szkoleniowcami jedenastoosobowej piłki ręcznej byli członkowie polskiego Klubu Sportowego „Gedania”: Roman Szymkiewicz, Edmund Grabowski, Józefa Arciszewska, Marta Flisikowska i Edyta Czoskówna-Jędrzejczyk<sup>1569</sup>.

W latach 1933–1935 pracę w charakterze szkoleniowców szczypiorniaka i hazeny w klubach i stowarzyszeniach sportowych działających na terenie II Rzeczypospolitej podjęła duża grupa absolwentów kursów organizowanych w okręgach pod patronatem Polskiego Związku Gier Sportowych<sup>1570</sup>.

---

<sup>1566</sup> J. Rotter (1958), dz. cyt., s. 16–18.

<sup>1567</sup> W. Jastrzębski (1993), dz. cyt., s. 51–52; zob. też: S. Słowik (2000), dz. cyt., s. 74–75.

<sup>1568</sup> H. Laskiewicz (1998), dz. cyt., s. 60; J. Górko (1996), dz. cyt., s. 199–201; C. Rybicki (2013), dz. cyt., s. 19.

<sup>1569</sup> J. Trupinda (2015), dz. cyt., s. 379–384.

<sup>1570</sup> APŁ, dz. cyt., sygn. 16, dz. cyt., *Komunikat PZGS nr 7 z 21.08. 1933 r.*; zob. także: APŁ, dz. cyt., sygn. 20, dz. cyt., *Komunikat PZGS nr 4 z 11.05.1935 r.*; zob. też: *Komunikat nr 9 z 2.09.1935 r.*; W 1933 r. pracę podjęli: Marian Bielecki i Władysław Stecki (obaj Łódź), Bohdan Kuczyński i Mieczysław Czesnojć (obaj Wilno), Roman Zajączkowski i Tadeusz Kowalewski, Waław Zgliński, Władysław Pluciński, Tadeusz Sawoniak i Kazimierz Kapalka (wszyscy Warszawa), Karol Sutter i Mones Laufer (obaj Lwów), Zdzisław Zalewski (Lublin), Józef Hepter, Władysław Nalepa, Bolesław Eberhardt,

W 1938 r. działacze Polskiego Związku Piłki Ręcznej opracowali nowy regulamin przyznawania tytułów zawodowych: przodownika, instruktora i trenera. Dokument ten wszedł w życie 23 czerwca 1938 r., a zarząd związku na tej podstawie zatwierdził oficjalną listę szkoleniowców, którzy wcześniej ukończyli specjalistyczny kurs szczypiorniaka zorganizowany w Centralnym Instytucie Wychowania Fizycznego w Warszawie, a wykładowcą był twórca jedenastoosobowej niemieckiej piłki ręcznej Carl Schelenz<sup>1571</sup>.

Absolwenci mogli już od 1 lipca 1938 r. prawomocnie prowadzić treningi szczypiorniaka i sprawować opiekę nad drużynami w trakcie zawodów sportowych, a tytuł instruktora szczypiorniaka otrzymali: Antoni Szymański, Fryderyk Weschka (obaj Katowice), Edmund Wasiak (Poznań), Franciszek Łuchniak (Łódź), Michał Koller (Lwów), Jan Malewicz (Białystok) oraz Jakub Lubowiecki (Kraków). Tytuły przodowników szczypiorniaka przyznano: Edmundowi Palmowskiemu, Ludwikowi Wójcikowi (obaj Lwów), Tadeuszowi Tomoszowi, Rejnholdowi Famuła (obaj Katowice), Ewarystowi Łój (Poznań), Marianowi Misiakowi (Łódź), Władysławowi Boskiemu, Edmundowi Madeńskiemu (obaj Warszawa), Władysławowi Rejnhold, Kazimierzowi Kiedrowskiemu (obaj Lublin), Tadeuszowi Mościckiemu (Brześć n. Bugiem), Władysławowi Zwirkowi (Toruń) oraz Marianowi Syczowi, Józefowi Pachli i Kazimierzowi Skrzypkowi (wszyscy Kraków)<sup>1572</sup>.

Jednocześnie zarząd związku przyjął uchwałę honorującą dotychczasowe umowy zawarte w klubach i stowarzyszeniach sportowych z kadrami szkoleniowymi aż do czasu ich wygaśnięcia. Równocześnie zobligowano wszystkich szkoleniowców do

---

Marian Lesiak, Władysław Szumilas i Mieczysław Jankiewicz (wszyscy Kraków), Franciszek Brzycki (Katowice), Jan Malewicz, Eryk Anders i Egon Weber (wszyscy Białystok), Zenon Brzeziński (brak danych) i Stanisław Kruszewski (brak danych). W 1934 r. kolejną grupę stanowili: Karol Engel, Michał Koller, Jan Kruk i Tadeusz Zieliński (wszyscy Lwów), Jan Węgierski (Łódź), Jerzy Adach (brak danych), Ryszard Gzelle, Henryk Słyk i Henryk Kowalski (wszyscy Warszawa), Roman Kwasnycia (Kraków), Wincenty Markiewicz (brak danych), Józef Landau i Marian Toliński (obaj Kraków), Bronisław Betlejewski (Toruń), Józef Frydel (brak danych), Tadeusz Kisiel (brak danych), Włodzimierz Kubasiewicz (brak danych), Henryk Senderecki (Białystok), Władysław Lach (brak danych), Paweł Dziura i Antoni Szymański (obaj Katowice), natomiast w 1935 r. uprawnienia szkoleniowców uzyskali: Henryk Grabowski, Kazimierz Radziszewski, Czesław Czmocho, Leon Szwej i Jakób Rubinstein (wszyscy Warszawa), Jan Polkowski (Grodno), Jerzy Polak i Jerzy Goldstein (obaj Pruszków), Zygmunt Wojtukiewicz, Jerzy Mandziuk i Leopold Harasimowicz (wszyscy Białystok), Stanisław Kłosek, Bronisław Wichnigowski, Bronisław Jędrzejewski i Jan Laszkiewicz (wszyscy Toruń), Wiktor Tendyra, Jerzy Macioszek, Włodzimierz Kaczmar i Fryderyk Weschka (wszyscy Katowice), Bronisław Cena (Lwów), Jerzy Ritterman, Bronisław Ritterman, Michał Czajczyk, Jan Natanek, Franciszek Rytel i Eugeniusz Maroń (wszyscy Kraków) oraz Józef Tarnawa i Brunon Retek (Brześć n. Bugiem).

<sup>1571</sup> APŁ, dz. cyt., sygn. 39, dz. cyt., *Komunikat zarządu PZPR nr 12/38 z 20 czerwca 1938 r.*, p. 11; zob. także, *Komunikat zarządu PZPR nr 13 z 28 czerwca 1938 r.* p. 12.

<sup>1572</sup> Tamże.

składania wniosków o nadanie tytułu: przodownika, instruktora lub trenera do dnia 1 października 1938 r. Zobowiązano ich przy tym do przedstawienia dotychczasowego dorobku zawodowego, względnie dokumentów potwierdzających ukończone kursy i szkolenia<sup>1573</sup>, a pierwszym związkowym instruktorem szczypiorniaka na wniosek członków Wydziału Sportowo-Wyszkoleniowego Polskiego Związku Piłki Ręcznej mianowany został wiosną 1939 r. Mieczysław Piotrowski<sup>1574</sup>.

Już w marcu 1929 r. zarząd Polskiego Związku Gier Sportowych powziął decyzję o ustanowieniu funkcji tzw. kapitanów związkowych hazeny i szczypiorniaka. Osoby te bardzo często sprawowały również funkcję tzw. kapitanów okręgowych i obok zadań organizacyjnych pełniły rolę szkoleniowców drużyn reprezentacyjnych na poziomie związku i okręgu. Kapitanowie związkowi i okręgowi byli każdorazowo wybierani podczas dorocznych walnych zebrań członków związku i jednostek terenowych<sup>1575</sup>.

Jako pierwsi funkcje kapitanów związkowych objęli: Jadwiga Miedzińska (hazena) i Karolko (szczypiorniak). Już rok później nastąpiły jednak zmiany kadrowe w obu przypadkach, a rozszady personalne na tych stanowiskach stały się swoistą praktyką w kolejnych latach funkcjonowania związku. W 1930 r. reprezentacją hazeny kierowała Maria Lisowska (AZS Warszawa), a reprezentacją szczypiorniaka zarządzał Tadeusz Dręgiewicz („Pogoń” Lwów), ale już jesienią 1930 r. zastąpił go Stefan Fabry („Cracovia”)<sup>1576</sup>.

W latach 1931–1932 funkcję kapitana związkowego hazeny pełniła Stanisława Chrupczałowska (AZS Warszawa), a w 1932 r. kapitanem związkowym szczypiorniaka został Mieczysław Piotrowski („Cracovia”)<sup>1577</sup>.

W 1933 r. szkoleniowcem reprezentacji Polski w hazenie została wybrana Sława Szmid („Polonia” Warszawa), a na czele reprezentacji szczypiorniaka stanął Stanisław Ziemia („Azoty” Chorzów). W 1934 r. kapitanem związkowym hazeny wybrano Stanisława Lipińskiego (AZS Warszawa), który swoją funkcję sprawował nieprzerwanie do końca 1937 r. (tzn. do momentu przyjęcia uchwały przez walne zebranie członków Polskiego Związku Piłki Ręcznej o zastąpieniu hazeny siedmioosobową piłką ręczną). W kolejnych latach stanowisko kapitana związkowego

---

<sup>1573</sup> Tamże.

<sup>1574</sup> APL, dz. cyt., sygn. 40, dz. cyt., *Komunikat PZPR nr 5 z 14.03.1939 r.*

<sup>1575</sup> D. Pietrzyk (2012), dz. cyt., s. 137.

<sup>1576</sup> Tamże, s. 138.

<sup>1577</sup> Tamże, s. 139.

reprezentacji kobiet nie zostało jednak obsadzone, bowiem nie zorganizowano reprezentacji Polski w siedmioosobowej piłce ręcznej kobiet, a w 1939 r. działacze związkowi przyjęli uchwałę o wprowadzeniu w Polsce rozgrywek w jedenastoosobową piłkę ręczną pań<sup>1578</sup>.

W 1935 r. Romuald Lindner („Azoty” Chorzów) zastąpił Stanisława Ziembę na stanowisku szkoleniowca szczypiornistów. W 1936 r. miejsce Romualda Lindnera zajął ponownie Stefan Fabry („Cracovia”), ale jeszcze w tym samym roku funkcję kapitana związkowego w szczypiorniaku działacze powierzyli Romanowi Roszko. W 1937 r. nowym szkoleniowcem reprezentacji Polski w szczypiorniaku został Zygmunt Nowak (AZS Warszawa), który pełnił swoją funkcję do 1 września 1939 r., to jest do momentu napaści Niemiec hitlerowskich na Polskę i zaprzestania statutowej działalności przez Polski Związek Piłki Ręcznej<sup>1579</sup>.

Kadrę szkoleniową dla potrzeb szczypiorniaka, hazeny i piłki ręcznej stanowili początkowo instruktorzy gier sportowych, nauczyciele wychowania fizycznego, działacze klubowi oraz zawodniczki i zawodnicy, którzy czynnie uprawiali wspomniane gry, natomiast od 1938 r. obowiązywał związkowy regulamin przyznawania tytułów zawodowych: przodownika, instruktora i trenera. Role szkoleniowców reprezentacji okręgów i reprezentacji Polski pełnili tzw. kapitanowie sportowi.

### 3.4.2. Sędziowie

Wielu działaczy, szkoleniowców, zawodników i zawodniczek gier sportowych pełniło również w tamtym okresie funkcje sędziów hazeny i szczypiorniaka. Prekursorami byli kierownicy ośrodków wychowania fizycznego zlokalizowanych w największych miastach ówczesnej Rzeczypospolitej. W 1928 r. kpt. Tadeusz Gross był jednym z pierwszych sędziów hazeny w Warszawie. Taką samą rolę w Łodzi spełniał por. Paweł Woskowicz. W 1929 r. w Toruniu funkcję arbitra zaczął sprawować por. Piotr Laurentowski, a w Wilnie obowiązki sędziego wykonywał kpt. Tadeusz Kawalec, natomiast por. Józef Baran najpierw sędziował we Lwowie, a następnie w Poznaniu, dokąd został przeniesiony służbowo. W 1928 r. w Krakowie pionierską rolę sędziego

---

<sup>1578</sup> Tamże, s. 140; zob. także: APŁ, dz. cyt., sygn. 40, *Program działania PZPR na rok 1938/1939*.

<sup>1579</sup> D. Pietrzyk (2012), dz. cyt., s. 143; zob. także: D. Pietrzyk (2010), dz. cyt., s. 208–211.

hazeny odegrał kpt. Lucjan Frąckiewicz, zaś w Katowicach prekursorem sędziów gier sportowych był kpt. Uchacz, ale zajmował się tylko jedenastoosobową piłką ręczną<sup>1580</sup>.

Wraz z powstaniem struktur organizacyjnych Polskiego Związku Gier Sportowych funkcje sędziów zaczęli pełnić członkowie Wydziału Spraw Sędziowskich. W grupie tej znaleźli się: Mierzejewski, Lisowski, Stefan Konwerski, Zygmunt Orłowicz, Władysław Sikorski, Włodzimierz Olędzki, Karol Hekier, Miłosz Stajewski, por. Paweł Woskowicz, Zbigniew Dąbrowski, Malanowski, Ciszewski, por. Józef Baran oraz kapitanowie związkowi hazeny i szczypiorniaka: Jadwiga Miedzińska, Maria Lisowska, Tadeusz Dręgiewicz, Stanisława Chrupczałowska, Stefan Fabry, Mieczysław Piotrowski. Podobną rolę odgrywali w jednostkach terenowych (okręgowe związki gier sportowych) członkowie tamtejszych Wydziałów Spraw Sędziowskich oraz kapitanowie okręgowi hazeny i szczypiorniaka<sup>1581</sup>.

6 kwietnia 1930 r. zarząd Polskiego Związku Gier Sportowych zatwierdził Regulamin Wydziału Spraw Sędziowskich, który został przesłany do okręgów, ale dopiero w kwietniu 1931 r. Wydział Spraw Sędziowskich Polskiego Związku Gier Sportowych oficjalnie mianował i zatwierdził sędziów zgłoszonych przez okręgowe związki gier sportowych. Powołano także tzw. delegatów, którzy mieli za zadanie sprawować nadzór nad przygotowaniem organizacyjnym i przebiegiem meczów, wyznaczać ewentualnych sędziów rezerwowych oraz sporządzać sprawozdanie merytoryczne po zakończeniu zawodów (opisowi podlegała strona techniczna, finanse, poziom sportowy, wyniki i poziom sędziowania)<sup>1582</sup>.

W okręgu krakowskim tytuł sędziego związkowego szczypiorniaka nadano: Władysławowi Sikorskiemu, kpt. Lucjanowi Frąckiewiczowi, Mieczysławowi Piotrowskiemu i Franciszkowi Wójcikowi, a tytuł sędziego związkowego hazeny przyznany został Antoniemu Wójcikowi, który ponadto został mianowany delegatem Polskiego Związku Gier Sportowych<sup>1583</sup>.

W okręgu lubelskim nie nadano tytułów sędziego szczypiorniaka, a tytuł sędziego związkowego hazeny przyznano Czesławowi Zalewskiemu, Janowi Konopko i Aleksandrowi Bertesowi, którego mianowano także delegatem Polskiego Związku Gier Sportowych. Nominacje na sędziów okręgowych hazeny otrzymali Józef Maź, Jan

---

<sup>1580</sup> D. Pietrzyk (2010), dz. cyt., s. 193.

<sup>1581</sup> D. Pietrzyk (2012), dz. cyt., s. 143–144.

<sup>1582</sup> APŁ, dz. cyt., sygn. 36, *Regulaminy WSS*; zob. także: sygn. 15, dz. cyt., *Regulamin dla delegatów PZGS*.

<sup>1583</sup> Tamże, sygn. 13, dz. cyt., *Komunikat PZGS nr 2 z 25.04.1931 r.*



Piechota, Wanda Wojciechowska, Jadwiga Gajewska, Wanda Komacka i Hanna Zorzycka<sup>1584</sup>.

Podobna sytuacja miała miejsce w okręgu łódzkim, gdzie także nie przyznano tytułu sędziego szczypiorniaka, a sędziami związkowymi hazeny mianowano Franciszka Łuchniaka, Wacława Robakowskiego, Leonarda Skrzekotowskiego, Zygmunta Rudnickiego i por. Pawła Woskowicza, któremu powierzono również funkcję delegata Polskiego Związku Gier Sportowych. Nominacje sędziów okręgowych hazeny otrzymali natomiast Jan Szwed, Antoni Banachowski, Artur Jaskólski, Klaudiusz Lityński, Władysław Kościelski, Stanisław Wieczorkiewicz i Zenon Brzeziński<sup>1585</sup>.

W okręgu lwowskim tytuły sędziego związkowego szczypiorniaka i sędziego okręgowego hazeny otrzymali Tadeusz Dręgiewicz (także delegat PZGS), Jakub Szopiński, Józef Kubiak, Jan Kamiński i Ludwik Fedorowski. Nominacje na sędziów okręgowych szczypiorniaka i hazeny przyznano Ludwikowi Wójcikowi i Antoniemu Rzepce, sędziami okręgowymi hazeny zostali mianowani Feliks Grosz i Adolf Schwartz, a sędziami okręgowymi szczypiorniaka Ignacy Chigier, Izydor Löwin i Henryk Löw<sup>1586</sup>.

W okręgu poznańskim nie przyznano żadnego tytułu sędziego związkowego, ale sędziami okręgowymi hazeny i szczypiorniaka mianowano Adama Sagańskiego i Jarogniewa Kruszczyńskiego. Nominacje sędziów okręgowych hazeny przyznano por. Jerzemu Łapińskiemu, prof. Nędzyńskiemu i Stefanowi Adamczakowi, a delegatem Polskiego Związku Gier Sportowych został Jerzy Radziwiński, który jednak nie pełnił funkcji sędziego gier sportowych<sup>1587</sup>.

Nieco odmienna sytuacja miała miejsce w okręgu śląskim. Po raz pierwszy w historii Polskiego Związku Gier Sportowych przyznano bowiem tytuł sędziego okręgowego piłki ręcznej jedenastoosobowej, który otrzymali Włodzimierz Markowski, Władysław Babirecki, Paweł Wejner, Władysław Pawlikowski i Jan Nieszyn. Jednocześnie wyżej wymienionym nadano tytuł sędziego okręgowego hazeny, natomiast tytuł sędziego związkowego szczypiorniaka przyznano Bronisławowi Schlichtingerowi, Romanowi Ostałowskiemu i Stanisławowi Ziembie. Ten ostatni otrzymał również nominację na delegata Polskiego Związku Gier Sportowych. Całą

---

<sup>1584</sup> Tamże.

<sup>1585</sup> Tamże.

<sup>1586</sup> Tamże.

<sup>1587</sup> Tamże.

trójkę mianowano także sędziami okręgowymi hazeny. Tytuł sędziego okręgowego hazeny przyznano też Emilowi Śmiałkowi, Romanowi Pyrkoszowi i Jerzemu Jokielowi<sup>1588</sup>.

W okręgu warszawskim sędzią związkowym hazeny mianowano Sławę Szmid, a nominacje na sędziów okręgowych hazeny otrzymali Kazimierz Kiedrowski, Kazimierz Nogaski, Helena Aleksandrowicz, Henryk Sowiński i Jan Rossoński. Funkcję delegata związkowego powierzono Miłoszowi Stajewskiemu<sup>1589</sup>.

Specyficzna sytuacja była w okręgach wileńskim, białostockim i pomorskim. Na terenie Wilna i Wileńszczyzny jedynym sędzią hazeny był bowiem por. Jan Herhold, który jednocześnie pełnił funkcję delegata Polskiego Związku Gier Sportowych. W Białymstoku i na Podlasiu działacze związkowi mianowali swoim delegatem Stanisława (Symhe) Lewina, nie przyznając jednak żadnych nominacji sędziowskich. Na Pomorzu desygnowano na funkcję delegata por. Piotra Laurentowskiego z Torunia, którego mianowano jedynym sędzią okręgowym szczypiorniaka i hazeny<sup>1590</sup>.

20 maja 1932 r. ukonstytuował się Wydział Spraw Sędziowskich Polskiego Związku Gier Sportowych. Na nowego przewodniczącego wybrano Wacława Ziemkiewicza, funkcję sekretarza przyjął Karol Hekier, a członkiem wydziału został Miłosz Stajewski<sup>1591</sup>. Na wniosek działaczy Warszawskiego Okręgowego Związku Gier Sportowych przedstawiciele Wydziału Spraw Sędziowskich Polskiego Związku Gier Sportowych przyznali Lechowi Górskiemu uprawnienia sędziego związkowego w hazenie i w szczypiorniaku, kpt. Józefa Barana mianowano sędzią okręgowym w obu grach sportowych, a Helena Aleksandrowicz została sędzią okręgowym w hazenie<sup>1592</sup>.

Liczną grupę kandydatów do nominacji sędziowskich stanowili absolwenci kursów i egzaminów organizowanych w oddziałach terenowych związku. Na podstawie przesłanych protokołów z przebiegu tego typu repetytoriów, działacze z okręgu krakowskiego i z okręgu lubelskiego wnioskowali o przyznanie uprawnień sędziowskich dla kilkudziesięciu osób w hazenie i w szczypiorniaku<sup>1593</sup>. Członkowie Wydziału Spraw Sędziowskich Polskiego Związku Gier Sportowych uznali oba wnioski za zasadne i w maju 1933 r. mianowali w okręgu krakowskim sędziami związkowymi szczypiorniaka: Mieczysława Marona i Mrozowskiego Józefa, a Dawid Katzengold

---

<sup>1588</sup> Tamże.

<sup>1589</sup> APŁ, dz. cyt., sygn. 14, dz. cyt., *Komunikat PZGS nr 8 z 26.07.1931 r.*

<sup>1590</sup> Tamże.

<sup>1591</sup> APŁ, dz. cyt., sygn. 15, dz. cyt., *Komunikat PZGS nr 2 z 24.05.1932 r.*

<sup>1592</sup> Tamże.

<sup>1593</sup> Tamże, *Protokoły egzaminacyjne z 31.03, 3.04, 17.04. i 21.04.1932 r.*

uzyskał tytuł sędziego okręgowego szczypiorniaka. W okręgu lubelskim sędziami okręgowymi szczypiorniaka i hazeny mianowano Teodora Heidrycha i Franciszka Marczuka, a w okręgu lwowskim zatwierdzono grupę kandydatów na sędziów okręgowych hazeny, wśród których byli Włodzimierz Meysnowicz, Adolf Bogucki, Adolfina Kochańska, Janina Szłapkówna, Adela Niedźwiecka i Stanisława Sereďówna<sup>1594</sup>.

W okręgu pomorskim nominację na sędziego okręgowego hazeny przyznano tylko por. Wincentemu Fryszczynowi. W okręgu warszawskim sędzią związkowym hazeny został mianowany Stanisław Lipiński, nominacje na sędziów okręgowych hazeny otrzymali por. Waclaw Kafliński i Władysław Pluciński, a nominacje na sędziów okręgowych szczypiorniaka przyznano Wincentemu Klimaszewskiemu, Alojzemu Stasińskiemu i Zygmuntowi Nowakowi<sup>1595</sup>.

Jesienią 1933 r. przewodniczący Wydziału Spraw Sędziowskich Polskiego Związku Gier Sportowych mianował Antoniego Szymańskiego (Katowice) sędzią okręgowym szczypiorniaka, a sędziami związkowymi hazeny zostali por. Józef Baran i Jan Rossoński (obaj Warszawa) oraz por. Piotr Laurentowski (Toruń)<sup>1596</sup>. Jednocześnie odwołano wszystkich dotychczasowych delegatów w okręgach, a następnie powołano w ich miejsce: Stanisława (Symhe) Lewina (Białystok), Mieczysława Piotrowskiego (Kraków), Zygmunta Nowaka (Warszawa), Stanisława Ziembę (Katowice), por. Piotra Laurentowskiego (Toruń) i Tadeusza Szumańskiego (Wilno), którego wkrótce zastąpił Romuald Hołownia. W okręgu łódzkim funkcję delegata ponownie powierzono Władysławowi Łuchniakowi, a w okręgu lwowskim mianowano Tadeusza Dręgiewicza<sup>1597</sup>. Równocześnie dokonano nominacji sędziów w okręgu poznańskim, gdzie tytuł sędziego związkowego hazeny przyznano Stefanowi Adamczakowi, Mieczysławowi Balcerowi, Janowi Jasińskiemu i por. Jerzemu Łapińskiemu, natomiast tytuły sędziów okręgowych otrzymali Kazimierz Bączkowski (szczypiorniak), Jan Gruchalski (szczypiorniak), Jan Michalski (szczypiorniak i hazena) i Tadeusz Wójcicki (hazena)<sup>1598</sup>.

Wraz z początkiem 1934 r. członkowie Wydział Spraw Sędziowskich Polskiego Związku Gier Sportowych dokonali szeregu nominacji sędziów szczypiorniaka.

---

<sup>1594</sup> APŁ, dz. cyt., sygn. 13, dz. cyt., *Komunikat PZGS nr 3 z 29.05.1933 r.*

<sup>1595</sup> Tamże.

<sup>1596</sup> APŁ, dz. cyt., sygn. 16, dz. cyt., *Komunikat PZGS nr 15 z 8.11.1933 r.*

<sup>1597</sup> Tamże, *Komunikat PZGS nr 16 z 20.11.1933 r.*

<sup>1598</sup> Tamże, *Komunikat PZGS nr 18 z 14.12.1933 r.*

W okręgu warszawskim sędzią związkowym mianowano Zygmunta Nowaka. W okręgu krakowskim nominacje na sędziów okręgowych otrzymali Jan Gradowski, Józef Musyl i Józef Löwenstein, a Józef Hepter, Mieczysław Marona, Józef Mrozowski i Aleksander Rybka otrzymali nominacje na sędziów związkowych. W okręgu lwowskim tytuł sędziego związkowego przyznano Ludwikowi Wójcikowi, natomiast Karol Engel, Artur Werner, Tadeusz Czapka, Jan Smyrski, Włodzimierz Nowosad i Zygmunt Szyżewski otrzymali nominacje na sędziów okręgowych<sup>1599</sup>.

W okręgu łódzkim nominacje na sędziów okręgowych otrzymali Franciszek Łuchniak (szczypiorniak), Zygmunt Rudnicki (szczypiorniak), Leonard Skrzekotowski (szczypiorniak), Rajnhold Glazer (szczypiorniak), Eugeniusz Ejme (szczypiorniak i hazena), Eugeniusz Zamułko (szczypiorniak i hazena) i Edmund Cieciora (hazena). Władysław Kościelski i Klaudiusz Lityński obok nominacji na sędziów okręgowych szczypiorniaka otrzymali także tytuły sędziów związkowych hazeny, które przyznano również Zenonowi Brzezińskiemu i Janowi Szwedowi<sup>1600</sup>.

W trakcie walnego zebrania członków Polskiego Związku Gier Sportowych, które odbyło się 18 marca 1934 r. ponownie odwołano dotychczasowych delegatów w okręgach i powołano nowych, choć w kilku przypadkach funkcję mieli pełnić ponownie ci sami działacze (Mieczysław Piotrowski w Krakowie, Stanisław Ziemia na Śląsku i por. Piotr Laurentowski na Pomorzu). W okręgu białostockim nowym delegatem został mianowany Leopold Przybyszewski, w okręgu lubelskim Czesław Zalewski, w okręgu lwowskim por. Jakub Szopiński, w okręgu łódzkim Rajnhold Glazer, w okręgu poznańskim Mieczysław Balcer, w okręgu wileńskim Romuald Hołownia, a w okręgu warszawskim Stanisław Poroszewski. Pojawiły się również pierwsze nominacje na sędziów okręgowych szczypiorniaka w okręgu białostockim, które otrzymali Gerhard Poloczek i Józef Biernat<sup>1601</sup>.

Pod koniec 1934 r. na wniosek działaczy terenowych Wydział Spraw Sędziowskich Polskiego Związku Gier Sportowych mianował w okręgu poznańskim sędziami okręgowymi hazeny i szczypiorniaka Jana Nowaka, Wacława Głowińskiego i Ewarysta Łoja. W okręgu pomorskim nominacje otrzymali Lucjan Chojnacki i Damazy Tułodziejski, a w okręgu warszawskim Tadeusz Sawoniak i Tadeusz

---

<sup>1599</sup> Tamże, *Komunikat PZGS nr 20 z 30.01.1934 r.*

<sup>1600</sup> Tamże, *Komunikat PZGS nr 24 z 27.02.1934 r.*

<sup>1601</sup> APŁ, dz. cyt., sygn. 17, dz. cyt., *Komunikat PZGS nr 4 z 22.05.1934 r.*

Kowalewski. Nominacje na sędziów związkowych w okręgu warszawskim przyznano także Waławowi Czaplickiemu (hazena) i Nowikowowi (hazena i szczypiorniak)<sup>1602</sup>.

Wraz z końcem 1935 r. Wydział Spraw Sędziowskich Polskiego Związku Gier Sportowych mianował dużą grupę sędziów z okręgu łódzkiego. Marian Bielecki i Waław Pawlik otrzymali tytuły sędziów okręgowych szczypiorniaka i hazeny, a Witold Górnicki, Witold Jaczmiannik, Bronisław Klombka, Jakub Pasierman, Marcei Przygoński i Jan Węgierski otrzymali tytuł sędziego okręgowego szczypiorniaka, natomiast w okręgu warszawskim sędzią okręgowym szczypiorniaka mianowano Romana Zajączkowskiego<sup>1603</sup>.

Jesienią 1936 r. na sędziów okręgowych szczypiorniaka zostali wybrani kolejni przedstawiciele okręgu warszawskiego: Aleksander Gradziuk, Jerzy Hasselbusch i Włodzimierz Kubasiewicz. Tytuł sędziego okręgowego hazeny przyznano por. Janowi Bieleckiemu, a sędzią związkowym hazeny został por. Waław Kaflński<sup>1604</sup>.

Na początku 1937 r. członkowie Wydziału Spraw Sędziowskich Polskiego Związku Piłki Ręcznej dokonali weryfikacji liczby zarejestrowanych sędziów związkowych i okręgowych hazeny oraz szczypiorniaka w celu jej uwiarygodnienia i stwierdzili, że na dzień 1 marca 1937 r. w ewidencji wydziału widniało 25 czynnych sędziów związkowych i 149 sędziów okręgowych hazeny oraz 20 czynnych sędziów związkowych i 65 sędziów okręgowych szczypiorniaka<sup>1605</sup>.

Uwierzytelnienie listy sędziów nie wpłynęło jednak w żaden sposób na przyznawanie kolejnych mianowań przez Wydział Spraw Sędziowskich Polskiego Związku Piłki Ręcznej. Jeszcze w lutym 1937 r. na wniosek członków Wydziału Spraw Sędziowskich Pomorskiego Okręgowego Związku Piłki Ręcznej przedstawiciele Wydziału Spraw Sędziowskich Polskiego Związku Piłki Ręcznej mianowali sędziami okręgowymi hazeny i szczypiorniaka Floriana Krygiera i Władysława Żwirka, a Marcie Rynkowskiej przyznali tytuł sędziego okręgowego hazeny<sup>1606</sup>.

We wrześniu 1937 r. zarząd Polskiego Związku Piłki Ręcznej poinformował działaczy w okręgach, że decyzją Międzynarodowej Amatorskiej Federacji Piłki Ręcznej (IAHF) Mieczysław Piotrowski z Krakowa i Zygmunt Nowak z Warszawy otrzymali tytuły sędziów międzynarodowych w jedenastoosobowej piłce ręcznej

---

<sup>1602</sup> Tamże, *Komunikat nr 16 z 7.12.1935 r.*

<sup>1603</sup> Tamże, *Komunikat PZGS nr 15 z 14.12.1935 r.*

<sup>1604</sup> Tamże, *Komunikat PZGS nr 5 z 14.09. 1936 r.*

<sup>1605</sup> APŁ, dz. cyt., sygn. 33, dz. cyt., *Sprawozdanie z działalności PZPR w 1937 r.*

<sup>1606</sup> Tamże, sygn. 35, dz. cyt., *Komunikat PZPR nr 14 z 13.02.1937 r.*

(w szczypiorniaku). Działaczom przypomniano także, że Stanisław Lipiński z Warszawy jest sędzią międzynarodowym hazeny<sup>1607</sup>. Jednocześnie opublikowano listę kolejnych sędziów mianowanych przez Wydział Spraw Sędziowskich Polskiego Związku Piłki Ręcznej. W okręgu warszawskim sędzią związkowym szczypiorniaka został Władysław Twardo, a por. Janowi Bieleckiemu i Witoldowi Szeremecie nadano tytuły sędziów okręgowych. Emanuel Kosman i Tadeusz Sawoniak zostali natomiast sędziami okręgowymi hazeny. W okręgu krakowskim tytuł sędziego związkowego szczypiorniaka otrzymał Władysław Stefaniuk, sędzią okręgowym został Jakub Lubowiecki, a Zygmuntowi Preussnerowi przyznano tytuł sędziego okręgowego w hazenie. Działacze związkowi nominowali także grupę sędziów z okręgu poleskiego i Anna Dziublewska, Antonina Purlalówna, Alicja Jakubowska oraz Zofia Berwid otrzymały tytuły sędziego okręgowego hazeny, a Aleksander Zeleźnicki i Edward Adamczak zostali mianowani sędziami okręgowymi szczypiorniaka<sup>1608</sup>.

Pod koniec 1937 r. nastąpiły jednak zasadnicze zmiany organizacyjne w środowisku sędziów hazeny. W związku z uchwałą walnego zebrania członków Polskiego Związku Piłki Ręcznej z dnia 21 listopada 1937 r. dotyczącą zastąpienia w Polsce rozgrywek hazeny rozgrywkami w siedmioosobową piłkę ręczną od 1938 r. zarząd Polskiego Związku Piłki Ręcznej upoważnił przewodniczącego Wydziału Spraw Sędziowskich por. Jana Bieleckiego do skreślenia z ewidencji związku wszystkich sędziów hazeny. Jednocześnie zaproponowano zainteresowanym arbitrom przystąpienie do egzaminu na sędziego siedmioosobowego szczypiorniaka (takiej nazwy używano na określenie siedmioosobowej piłki ręcznej w celu lepszej popularyzacji gry), a termin repetytorium wyznaczono na dzień 15 lutego 1938 r. Celem zwiększenia liczebności kadr sędziowskich siedmioosobowego szczypiorniaka udział w sprawdzianie zasugerowano także dotychczasowym sędziom jedenastoosobowego szczypiorniaka<sup>1609</sup>.

Już w marcu 1938 r. przyznano kolejne nominacje na sędziego okręgowego w męskim szczypiorniaku. W okręgu łódzkim tytuł ten otrzymali Zenon Różycki i Franciszek Rucprecht, a w okręgu pomorskim mianowany został Bronisław Widźgowski. Z ewidencji sędziów Polskiego Związku Piłki Ręcznej skreślono jednak Stanisława Ziembę i Eryka Franza (obaj zasłużeni sędziowie z okręgu śląskiego),

---

<sup>1607</sup> Tamże, *Komunikat PZPR nr 4 z 18.09.1937 r.*

<sup>1608</sup> Tamże, *Komunikat PZPR nr 7 z 4.11.1937 r.*

<sup>1609</sup> Tamże, *Komunikat PZPR nr 4 z 13.01.1938 r.*

bowiem nie przejawiali działalności od dłuższego czasu<sup>1610</sup>. Także wiosną 1938 r. Wydział Spraw Sędziowskich Polskiego Związku Piłki Ręcznej mianował na wniosek Białostockiego Okręgowego Związku Piłki Ręcznej sędziów okręgowych szczypiorniaka: Becalela Frenkiela, Franciszka Majewskiego i Witolda Niedźwieckiego<sup>1611</sup>.

Jesienią 1938 r. Wydział Spraw Sędziowskich Polskiego Związku Piłki Ręcznej przyznał kolejne nominacje w okręgu śląskim. Tytuły sędziego związkowego w szczypiorniaku nadany został Janowi Klukowskiemu i Alfredowi Mironiowi, a tytuł sędziego okręgowego otrzymali Roman Parzeniowski i Eryk Szklorz. Nominacje na sędziego okręgowego w szczypiorniaku otrzymali także przedstawiciele okręgu warszawskiego: Kazimierz Kapałka, Witold Opatowski i Henryk Słyk<sup>1612</sup>.

W ewidencji Wydziału Spraw Sędziowskich Polskiego Związku Piłki Ręcznej na dzień 1 listopada 1938 r. w rubryce „sędziowie męskiego szczypiorniaka” widniało 2 sędziów międzynarodowych, 21 związkowych i 46 okręgowych, a w rubryce „sędziowie siedmioosobowego szczypiorniaka” figurował tylko 1 sędzia okręgowy. Członkowie Wydziału Spraw Sędziowskich Polskiego Związku Piłki Ręcznej przyznali jednak dużą liczbę nominacji tzw. sędziego kandydata<sup>1613</sup>.

W lutym 1939 r. członkowie Wydziału Spraw Sędziowskich Polskiego Związku Piłki Ręcznej dokonali po raz kolejny weryfikacji liczby zarejestrowanych sędziów. Tym razem w wyniku kontroli opublikowano listę arbitrow międzynarodowych, związkowych i okręgowych uprawnionych do rozstrzygania spotkań w męskim i żeńskim szczypiorniaku (w nawiasie data pierwszego mianowania i numer legitymacji sędziowskiej). Według działaczy związkowych nieobecności na liście były efektem zaniedbań w okręgach (brak rejestracji, niewykupienie legitymacji), a okres tzw. karencji na dopełnienie wszelkich formalności określono na dzień 1 marca 1939 r., zapowiadając skreślenie sędziego z ewidencji po tym terminie. Od dnia 1 marca 1939 r. postanowiono także rozpatrywać wnioski dotyczące przyznania tytułu sędziego żeńskiego szczypiorniaka<sup>1614</sup>.

---

<sup>1610</sup> Tamże, *Komunikat PZPR nr 7 z 15.03.1938 r.*

<sup>1611</sup> APŁ, dz. cyt., sygn. 20, dz. cyt., *Komunikat PZPR nr 10 z 17.05.1938 r.*

<sup>1612</sup> Tamże, *Komunikat PZPR nr 13 z 6.09.1938 r.*

<sup>1613</sup> APŁ, dz. cyt., sygn. 40, dz. cyt., *Sprawozdanie z działalności PZPR w 1938 r.*

<sup>1614</sup> APŁ, dz. cyt., „Okólnik PZPR” 1939, 18 lutego, nr 2; zob. także: *Komunikat PZPR nr 3 z 10.02.1939 r.*; W okręgu białostockim funkcję sędziów okręgowych pełnili: Szymon Datner (10.03.1932/96), Szymcha Lewin (10.03.1932/98) oraz Leopold Przybyszewski (10.03.1932/110). W okręgu krakowskim Mieczysław Piotrowski (27.08.1930/13) był sędzią międzynarodowym, a Stefan Fabry (28.02.1931/174), Aleksander Rybka (03.01.1934/10), Władysław Stefaniuk (04.11.1937/16), Jakub Lubowiecki

Prekursorami sędziów hazeny, szczypiorniaka i piłki ręcznej byli działacze, szkoleniowcy, zawodniczki i zawodnicy oraz kierownicy Ośrodków Wychowania Fizycznego zlokalizowanych w największych miastach II Rzeczypospolitej. Wraz z powołaniem związkowych, a następnie terenowych struktur organizacyjnych w postaci wydziałów spraw sędziowskich funkcję sędziów gier sportowych zaczęli pełnić ich członkowie. Nominacje na sędziego kandydata zatwierdzano w okręgach, nominacje na sędziego okręgowego i sędziego związkowego zatwierdzano w centrali w Warszawie, a nominacje na sędziego międzynarodowego zatwierdzane były przez Międzynarodową Amatorską Federację Piłki Ręcznej (IAHF).

---

(27.12.1937/9) i Józef Mrozowski (27.12.1937/12) byli sędziami związkowymi, natomiast Marian Lesiak (02.03.1936/22) był sędzią okręgowym. W okręgu lwowskim funkcję sędziów związkowych pełnili: Józef Kubiak (26.07.1931/102), Wojciech Ludwik (24.01.1934/128), Zygmunt Kultys (06.12.1937/109), Stanisław Sawaryn (06.12.1937/129) i Bronisław Sperling (06.12.1937/103), a grupę sędziów okręgowych tworzyli: Antoni Rzepka (26.07.1931/104), Karol Engel (24.01.1934/101), Jan Smyrski (24.01.1934/115), Kazimierz Żuławski (24.01.1934/106), Kazimierz Englert (23.11.1935/130), Michał Koller (23.11.1935/107) i Włodzimierz Dzwonnik (22.01.1936/105). W okręgu łódzkim nominacje sędziów związkowych mieli: Eugeniusz Ejme (11.05.1935/75), Rajnhold Glazer (11.05.1935/71), Władysław Kościelski (11.05.1935/84) i Franciszek Łuchniak (11.05.1935/76), a do grona sędziów okręgowych należeli: Edward Cieciora (27.02.1934/73), Marian Bielecki (14.12.1935/74), Jakub Jaczmiannik (14.12.1935/86), Jakub Pasierman (14.12.1935/81), Waław Pawlik (14.12.1935/85), Marcei Przygoński (14.12.1935/80) i Jan Węgiński (14.12.1935/83). W okręgu poznańskim jedynym sędzią związkowym był Jan Nowak, natomiast nominacje na sędziów okręgowych przyznano: Zbigniewowi Elbanowskiemu, Franciszkowi Szymurze, Marcelemu Czaplickiemu, Edmundowi Wasiakowi i Florianowi Grzechowiakowi (brak daty mianowania i numeru legitymacji wynikał z nadesłania z opóźnieniem dokumentacji do Wydziału Spraw Sędziowskich Polskiego Związku Piłki Ręcznej przez działaczy z Poznania). W okręgu poleskim (Brześć n. Bugiem) nie przyznano nominacji sędziego związkowego, a w grupie sędziów okręgowych znaleźli się: Edward Adamczak (04.11.1937/126), Mieczysław Berwid (18.09.1937/121), Michał Bidas (18.09.1937/117), Tadeusz Mościcki (18.09.1937/118), Waław Ryng (18.09.1937/119), Wojciech Ziolo (18.09.1937/120) i Aleksander Zeleźnicki (04.11.1937/127). Podobna sytuacja miała miejsce w okręgu pomorskim, gdzie także nie przyznano nominacji sędziego związkowego, a ponadto mianowano jedynie czterech sędziów okręgowych: Lucjana Chojnickiego (07.12.1934/57), Bronisława Kowalskiego (11.05.1935/67), Jana Rutkowskiego (11.05.1935/64) i Władysława Żwirka (13.02.1937/60). Odmiennie przedstawiała się sytuacja w okręgu śląskim. Tu aż pięciu arbitrow miała tytuł sędziego związkowego, a siedmiu tytuł sędziego okręgowego. W pierwszej grupie znajdowali się: Alojzy Grzyb (31.03.1938/176), Jan Klukowski (06.10.1938/167), Ernest Mecner (31.03.1938/165), Alfred Miroń (06.09.1938/178) i Antoni Szymański (31.03.1938/162), natomiast w drugiej grupie byli: Józef Biernat (22.05.1934/163), Eryk Kilkowski (28.04.1938/179), Eryk Kuczmierczyk (28.04.1938/180), Rafał Stenzel (06.10.1936/166), Marian Nalepa (02.03.1936/20), Eryk Szklorz (31.03.1938/194) i Roman Parzeniowski (06.09.1938/198). W okręgu warszawskim sędziów związkowych było tylko trzech: Aleksander Gradziuk (14.09.1936/47), Jerzy Hasselbusch (14.09.1936/45) i Władysław Twardo (04.11.1937/36), ale sędzią międzynarodowym był Zygmunt Nowak (21.10.1933/31), a nominacje sędziów okręgowych posiadali: Kazimierz Kapałka (06.09.1936/88), Tadeusz Kowalewski (07.12.1936/40), Tadeusz Sawoniak (07.12.1934/35), Henryk Słyk (06.09.1938/116), Witold Szeremeta (04.11.1937/38), Piotr Laurentowski (26.07.1931/90) i Edmund Madeński (31.05.1938/193). Przedstawiciele okręgów kieleckiego, lubelskiego i wileńskiego nie nadesłali żadnej dokumentacji obrazującej działalność wydziałów spraw sędziowskich w zakresie nominacji arbitrow szczypiorniaka, a przyczyną zaistniałej sytuacji były problemy organizacyjne oraz niedostatek czy wręcz brak drużyn uprawiających szczypiorniaka w ramach rozgrywanych mistrzostw okręgow.



### 3.4.3. Kształcenie kadry szkoleniowej i sędziowskiej

Tradycje kształcenia kadr szkoleniowych i sędziowskich dla potrzeb gier sportowych oparte były w Polsce na spuściznie teoretycznej i programowo-metodycznej pionierów kultury fizycznej w naszym kraju, takich jak: Henryk Jordan, Eugeniusz Piasecki, Edmund Cenaar, Władysław Ryszard Kozłowski i Helena Kuczalska oraz absolwentów kursów organizowanych od 1883 r. przez Towarzystwo Gimnastyczne Sokół (1867), Szkołę Gimnastyki i Masażu Heleny Kuczalskiej (1892) oraz Uniwersytet Jagielloński w Krakowie (1895). Kursy tego typu organizowano również w Parku Jordana w Krakowie (1889), w Ogrodach W. E. Raua w Warszawie (1899) oraz w Towarzystwie Zabaw Ruchowych (1905) we Lwowie. W 1913 r. powołano Studium Wychowania Fizycznego Uniwersytetu Jagiellońskiego, które kontynuowało wszechstronne kształcenie nauczycieli. Po odzyskaniu przez Polskę niepodległości rozwój zespołowych gier sportowych w naszym kraju pobudziła działalność misji amerykańskiej organizacji Young Men's Christian Association (YMCA), przekształconej w 1923 r. w stowarzyszenie o nazwie Polska YMCA<sup>1615</sup>.

Wiedza i umiejętności nauczycieli wychowania fizycznego i instruktorów zdobyte w dziedzinie gier ruchowych jeszcze w okresie zaborów były w jedynym wyznacznikiem procesu prowadzenia ówczesnej formy treningu gier sportowych i determinowały różnorodność form kształcenia fachowych kadr szkoleniowych<sup>1616</sup>.

W niepodległej Polsce pierwsza uniwersytecka placówka kształcenia nauczycieli wychowania fizycznego została utworzona w 1919 r. na Uniwersytecie Poznańskim w Poznaniu, gdzie zorganizowano Katedrę Higieny Szkolnej i Teorii Wychowania Fizycznego, którą w 1924 r. przekształcono w Studium Wychowania Fizycznego. Na Uniwersytecie Jagiellońskim w Krakowie działalność Studium Wychowania Fizycznego reaktywowano dopiero w 1927 r.<sup>1617</sup> Od 1 lutego 1921 r. działała w Poznaniu Centralna Szkoła Wojskowa Gimnastyki i Sportów, która głównie kształciła instruktorów oraz organizatorów wychowania fizycznego i sportu dla potrzeb wojska, a także dla szkół i seminariów nauczycielskich<sup>1618</sup>. Pod koniec 1921 r. Ministerstwo Wyznań Religijnych i Oświecenia Publicznego wydało natomiast okólnik

---

<sup>1615</sup> J. Gaj, K. Hądzelek (1991), dz. cyt., s. 41–62, 174–176; zob. także: E. Kałamacka, *Działalność Polskiej YMCA w dziedzinie wychowania fizycznego*, „Wychowanie Fizyczne i Sport” 1989, nr 4, s. 77–90.

<sup>1616</sup> J. Gaj, K. Hądzelek (1991), dz. cyt., s. 65–73.

<sup>1617</sup> Tamże, s. 116–117.

<sup>1618</sup> Tamże, s. 117–118.

w sprawie utworzenia jednorocznych Państwowych Kursów Wychowania Fizycznego w Warszawie, Krakowie, Poznaniu i we Lwowie. W 1925 r. w miejsce dotychczasowych kursów powołano jednak Państwowy Instytut Wychowania Fizycznego z siedzibą w Warszawie, który podlegał Ministerstwu Wyznań Religijnych i Oświecenia Publicznego, a w 1929 r. w wyniku reorganizacji Centralnej Szkoły Wojskowej Gimnastyki i Sportów z Poznania oraz Państwowego Instytutu Wychowania Fizycznego w Warszawie powstał w stolicy Centralny Instytut Wychowania Fizycznego, który w 1938 r. uzyskał prawa akademickie na równi z jednostkami organizacyjnymi działającymi na Uniwersytecie Poznańskim i Uniwersytecie Jagiellońskim i został nazwany Akademią Wychowania Fizycznego Józefa Piłsudskiego<sup>1619</sup>.

Istniejące organizacyjne podstawy kształcenia kadr szkoleniowych dla potrzeb wychowania fizycznego i sportu zostały wzmocnione w latach 1927–1928 przez utworzenie ośrodków wychowania fizycznego przy okręgowych urządach wychowania fizycznego i przysposobienia wojskowego oraz w większych miastach w Polsce. Centra te stanowiły doskonałą bazę szkoleniową, bowiem dysponowały odpowiednią infrastrukturą (boiska, stadiony, sale i hale sportowe) niezbędną w procesie kształcenia instruktorów gier sportowych<sup>1620</sup>.

Pionierską rolę w procesie kształcenia instruktorów szczypiorniaka odegrali uczestnicy IV Państwowego Kursu Wychowania Fizycznego, który odbywał się od czerwca 1922 r. do czerwca 1923 r. w Warszawie, a absolwenci rozegrali mecz pokazowy na zakończenie szkolenia<sup>1621</sup>. W grudniu 1924 r. odbyła się konferencja instruktorów Związku Harcerstwa Polskiego poświęcona nowemu programowi wychowania fizycznego i przysposobienia wojskowego z elementami szczypiorniaka, który został opracowany przez Wydział Wychowania Fizycznego Związku Harcerstwa Polskiego i miał być stosowany także w procesie kształcenia kadr<sup>1622</sup>. W 1925 r. znajomością zasad i przepisów gry w szczypiorniaka wykazali się absolwenci

---

<sup>1619</sup> Tamże, s. 119–121; zob. także: J. Chełmecki, *Akademia Wychowania Fizycznego Józefa Piłsudskiego w Warszawie (1929/1930–2014/2015)*, [w:] M. Łuczak i in. (red.), *Akademie Wychowania Fizycznego w Polsce. Od przeszłości ku przyszłości*, Poznań 2015, s. 165–175.

<sup>1620</sup> *Nowe horyzonty w pracy sportowej w Łodzi*, „Przegląd Sportowy” 1927, 12 marca, nr 10, s. 5; zob. także: *Ośrodek WF w Łodzi*, „Przegląd Sportowy” 1927, 16 lipca, nr 28, s. 2; zob. też: *Epokowe plany PUWF i PW*, „Przegląd Sportowy” 1927, 29 października, nr 43, s. 3; *Parę cyfr z Lwowskiego Ośrodka WF*, „Przegląd Sportowy” 1928, 28 stycznia, nr 4, s. 5.

<sup>1621</sup> *Zamknięcie IV Państwowego Kursu WF*, „Stadion” 1923, 11 lipca, nr 11, s. 10.

<sup>1622</sup> *U harcerzy*, „Stadion” 1925, 22 stycznia, nr 4, s. 10; zob. także: *Życie sportowe harcerzy*, „Stadion” 1925, 30 kwietnia, nr 18, s. 19.

seminariów nauczycielskich zlokalizowanych w Mławie i w Częstochowie, którzy uczestniczyli w pokazowych rozgrywkach<sup>1623</sup>.

W 1926 r. studenci Państwowego Instytutu Wychowania Fizycznego w Warszawie zaczęli rozgrywać pokazowe wewnętrzne mecze w szczypiorniaka i w hazenę, wykazując się odpowiednimi umiejętnościami. Pierwsi absolwenci instytutu opuścili jego mury w czerwcu 1927 r. i w grupie tej znaleźli się między innymi późniejsi znani propagatorzy szczypiorniaka i hazeny, do których zaliczali się: Aleksandra Chrupczałowska, Maria Lisowska, Zygmunt Orłowicz, Czesław Rębowski, Marian Krawczyk i Lech Górski<sup>1624</sup>. Na przełomie kwietnia i maja 1927 r. kpt. Marian Kurlito, członek ogólnopolskiej organizacji wychowania fizycznego i przysposobienia wojskowego Związek Strzelecki „Strzelec” poprowadził w Brześciu nad Bugiem kurs instruktorów szczypiorniaka i innych gier sportowych, w którym udział wzięło 25 uczestników<sup>1625</sup>.

W dalszym procesie szkolenia kadry instruktorskiej pomocny okazał się podręcznik opracowany przez kpt. Mariana Kurlito i Czesława Rębowskiego pt. *Gry sportowe: piłka koszykowa, piłka siatkowa, szczypiorniak, hazena, palant amerykański*. Wolumen ten wydany został w 1927 r. nakładem Związku Strzeleckiego i zawierał charakterystyki poszczególnych gier, ich walory sportowo-wychowawcze, przepisy i zasady, charakterystykę elementów technicznych poszczególnych gier, podstawowe zasady taktyki każdej z gier i przykładowe plany tzw. Zaprawy, czyli wstępnego treningu sportowego. Całość materiału dydaktycznego była uzgodniona z przedstawicielami Państwowego Urzędu Wychowania Fizycznego i Przysposobienia Wojskowego oraz dostosowana do regulaminów Centralnej Wojskowej Szkoły Gimnastyki i Sportów z Poznania oraz Państwowego Instytutu Wychowania Fizycznego z Warszawy<sup>1626</sup>.

W 1928 r. kursy instruktorek gier sportowych (w tym hazeny) zorganizowano w Ośrodkach Wychowania Fizycznego w Warszawie i w Łodzi, a w pod koniec 1929 r. podobne kursy zostały otwarte w Ośrodkach Wychowania Fizycznego w Wilnie

---

<sup>1623</sup> *Sport w szkole. Seminarium w Mławie*, „Stadion” 1925, 7 maja, nr 19, s. 19; zob. także: *Częstochowa*, „Stadion” 1925, 14 maja, nr 20, s. 15.

<sup>1624</sup> *Nowe kadry instruktorów PIWF*, „Przegląd Sportowy” 1929, 27 lipca, nr 44, s. 3; zob. także: *Zakończenie roku szkolnego w PIWF*, „Stadion” 1926, 24 czerwca, nr 25, s. 11.

<sup>1625</sup> *Polesie uczy się sportów*, „Przegląd Sportowy” 1927, 21 maja, nr 20, s. 6.

<sup>1626</sup> M. Kurlito, C. Rębowski, *Gry sportowe: piłka koszykowa, piłka siatkowa, szczypiorniak, hazena, palant amerykański*, Warszawa 1927, s. 1–170.

i w Poznaniu<sup>1627</sup>. Kolejne szkolenie instruktorek odbyło się w Poznaniu na przełomie maja i czerwca 1930 r., a kierownikiem był por. Jerzy Łapiński<sup>1628</sup>.

Latem 1930 r. członkowie Wydziału Spraw Sędziowskich Polskiego Związku Gier Sportowych przeprowadzili pierwszy kurs sędziów hazeny i szczypiorniaka połączony z egzaminem końcowym, który odbył się w trakcie obozu wychowania fizycznego i przysposobienia wojskowego zorganizowanego w miejscowości Skolem pod patronatem Państwowego Urzędu Wychowania Fizycznego i Przysposobienia Wojskowego<sup>1629</sup>.

Organizowane kursy i szkolenia nie zaspokajały jednak niedoboru kadr szkoleniowych oraz sędziowskich i działacze związkowi podjęli współpracę z Ministerstwem Wyznań Religijnych i Oświecenia Publicznego, które opublikowało w 1930 r. przepisy hazeny i szczypiorniaka i wydało zalecenie o wprowadzeniu obu gier do programów szkolnych i międzyszkolnych zawodów sportowych oraz do programu tzw. popołudniowych gier, zabaw i sportów. Tym samym nadzieję na częściowe zaspokojenie potrzeb w zakresie kształcenia instruktorów i sędziów zaczęto wiązać z absolwentami uniwersyteckich Studiów Wychowania Fizycznego z Poznania i z Krakowa, którym zalecono propagowanie gier sportowych w szkołach i środowiskach pozaszkolnych. Zadanie to mieli kontynuować absolwenci Centralnego Instytutu Wychowania Fizycznego z Warszawy, którzy w ramach odbywanych studiów mogli uzyskać tytuł instruktora gier sportowych oraz tytuł sędziego kandydata. Przedstawiciele Wydziału Spraw Sędziowskich Polskiego Związku Gier Sportowych przeprowadzili pierwszy egzamin sędziowski wśród studentek i studentów Centralnego Instytutu Wychowania Fizycznego jesienią 1931 r., a w kolejnych latach formuła ta

---

<sup>1627</sup> *Co słyhać ciekawego*, „Przegląd Sportowy” 1929, 18 grudnia, nr 85, s. 4; zob. także: *Wychowanie fizyczne*, „Przegląd Sportowy” 1929, 26 października, nr 70, s. 2; zob. też: *W centrach sportowych*, „Przegląd Sportowy” 1930, 1 stycznia, nr 1, s. 3.

<sup>1628</sup> *Kobiety kurs gier sportowych w Poznaniu*, „Przegląd Sportowy” 1930, 7 czerwca, nr 46, s. 3.

<sup>1629</sup> APŁ, dz. cyt., sygn. 13, dz. cyt., *Komunikat PZGS nr 15 z 8.09.1930 r.*; W grupie absolwentów, którzy otrzymali tytuł sędziego szczypiorniaka, znaleźli się: Ryszard Machił, Stanisław Tyndziuk, Apoloniusz Chrobak, Edward Labowski, Adolf Pudełko, Józef Starczewski, Władysław Gąsior, Tadeusz Pisecki, Henryk Styżewski, Feliks Ławrynówicz, Władysław Usajewicz, Michał Paszkiewicz i Jan Zimoch, natomiast w grupie absolwentów, którzy otrzymali tytuł sędziego hazeny, znaleźli się: Aleksander Rybka, Henryk Białas, Witold Łozowski, Kazimierz Wieliczko, Stanisław Zaręba, Edward Nebelski, Józef Piasecki, Jan Pyk, Kazimierz Koszarski, Władysław Malach, Zdzisław Szymański i Stefan Zakrzewski. Ostatnią grupę absolwentów stanowili uczestnicy obozu, którzy otrzymali tytuły sędziów szczypiorniaka i hazeny, a byli to: Józef Sarafin, Stanisław Gorączko, Adam Budzyński, Mieczysław Iskierko, Ryszard Małaszkiwicz i Kazimierz Dąbrowski.

była kontynuowana<sup>1630</sup>. Działacze związkowi zalecili także zarządom okręgów organizowanie kursów sędziowskich. Pierwsze wnioski dotyczące nominacji w okręgach zaczęły spływać do Wydziału Spraw Sędziowskich Polskiego Związku Gier Sportowych wiosną 1931 r. W następnych latach działacze z okręgów przesyłali także protokoły egzaminacyjne oraz listy sędziów kandydatów, którzy ukończyli prowadzone kursy. W 1932 r. dokumentację nadesłano między innymi z okręgów: krakowskiego, warszawskiego i lubelskiego, a w 1933 r. przysłano z okręgów: śląskiego, warszawskiego, poznańskiego i lwowskiego. W 1934 r. opublikowano po raz pierwszy listę sędziów okręgowych i związkowych hazeny i szczypiorniaka, która zawierała 73 nazwiska wraz z imionami i datą uzyskania uprawnień<sup>1631</sup>.

W 1935 r. działacze z okręgu śląskiego zorganizowali pierwszy kurs sędziów szczypiorniaka w Katowicach. W 1936 r. podobny kurs odbył się w Warszawie, a związkowy Wydział Spraw Sędziowskich zatwierdził w ciągu całego roku wyniki 26 egzaminów sędziowskich, które odbyły się w okręgach na terenie kraju<sup>1632</sup>. Kolejne kursy sędziowskie przeprowadzono wiosną i latem 1937 r. w Białymstoku, Katowicach i Toruniu. Jesienią 1937 r. podobne szkolenia odbyły się w Łodzi oraz w Brześciu nad Bugiem, a absolwenci uzyskali tytuły sędziego kandydata w szczypiorniaku i w hazenie<sup>1633</sup>.

W kwietniu 1938 r. Wydział Spraw Sędziowskich Polskiego Związku Piłki Ręcznej zorganizował po raz pierwszy w Warszawie kurs sędziowski żeńskiego szczypiorniaka (siedmioosobowej piłki ręcznej) i męskiego szczypiorniaka (jedenastoosobowej piłki ręcznej), w którym udział wzięło 20 sędziów wytypowanych przez centralę. Dodatkowo w szkoleniu uczestniczyło 10 nauczycieli wychowania fizycznego zgłoszonych przez Polski Związek Wychowawców Fizycznych (1937). Z końcem roku Wydział Spraw Sędziowskich Polskiego Związku Piłki Ręcznej zatwierdził także wyniki trzech egzaminów sędziowskich przeprowadzonych w okręgach i przyznał 46 tytułów sędziego kandydata w szczypiorniaku<sup>1634</sup>.

Od początku działalności Polskiego Związku Gier Sportowych działacze zalecali zarządom okręgów nawiązanie szerszej współpracy z ośrodkami wychowania

---

<sup>1630</sup> D. Pietrzyk (2010), dz. cyt., s. 192–194; zob. także: APŁ, dz. cyt., sygn. 13, dz. cyt., *Komunikat PZGS nr 13 z 31.10.1931 r.*, zob. też: APŁ, dz. cyt., sygn. 15, dz. cyt., *Komunikat PZGS nr 20 z 30.01.1934 r.*

<sup>1631</sup> APŁ, dz. cyt., sygn. 18, dz. cyt., *Komunikat PZGS nr 6 z 6.06.1934 r.*

<sup>1632</sup> Tamże, sygn. 33, dz. cyt., *Sprawozdanie z działalności PZGS w 1936 r.*

<sup>1633</sup> Tamże, sygn. 35, dz. cyt., *Komunikat PZPR nr 3 z 15.07.1937 r.*; zob. także: *Komunikat PZPR nr 4 z 18.09.1937 r.*

<sup>1634</sup> Tamże, sygn. 40, dz. cyt., *Sprawozdanie z działalności PZPR w 1938 r.*

fizycznego w celu popularyzacji gier sportowych i wspólnego kształcenia kadr szkoleniowych<sup>1635</sup>. Już w lipcu 1931 r. członkowie Wydziału Spraw Sędziowskich Polskiego Związku Gier Sportowych przeprowadzili kurs sędziów gier sportowych połączony z egzaminem końcowym, który odbył się w ramach obozu wychowania fizycznego i przysposobienia wojskowego zorganizowanego pod egidą Państwowego Urzędu Wychowania Fizycznego i Przysposobienia Wojskowego w Wolsztynie, a najliczniejszą grupę absolwentów (sędziów kandydatów) stanowili przedstawiciele okręgu poznańskiego<sup>1636</sup>.

Latem 1931 r. grupa 8 osób (w tym Mieczysław Balcer, Czesław Rębowski, Lucjan Chełmicki i Lechowski) odbyła kurs instruktorów zorganizowany w ośrodku szkoleniowym w Ollerup w Danii. Program zajęć praktycznych oparty został na tzw. metodzie Nielsa Bukha (1880–1950) i obejmował obok gimnastyki także ćwiczenia z zakresu lekkiej atletyki i pływania oraz gier sportowych, a przedstawiciele naszego kraju zetknęli się po raz pierwszy z siedmioosobową odmianą piłki ręcznej uprawianą na mniejszych boiskach<sup>1637</sup>.

Latem 1932 r. odbył się kolejny kurs przodowników gier sportowych w formie obozu szkoleniowego w ośrodku w Sierakowie. W myśl uchwały zarządu Polskiego Związku Gier Sportowych przyznano limity pięciu miejsc dla kandydatów z poszczególnych okręgów. Wprowadzono także egzamin wstępny dla uczestników, bowiem w poprzednim roku blisko 30% kursantów nie zdało egzaminów końcowych. Dodatkowo przedstawiciele Państwowego Urzędu Wychowania Fizycznego i Przysposobienia Wojskowego zalecili działaczom związkowym opracowanie szczegółowego regulaminu szkolenia instruktorów i sędziów gier sportowych<sup>1638</sup>. Formuła kształcenia kadr w ramach obozów szkoleniowych organizowanych w ośrodku w Sierakowie stała się podstawową formą organizacyjną dla działaczy związkowych. Obozy odbywały się corocznie w okresie letnim, a w 1935 r. przeprowadzono centralny obóz instruktorów gier sportowych ze specjalnym kursem w zakresie szczypiorniaka.

---

<sup>1635</sup> Tamże, sygn. 14, dz. cyt., *Komunikat PZGS nr 3 z 11.05.1931 r.*

<sup>1636</sup> Tamże, *Komunikat PZGS nr 10 z 6.10.1931 r.*; W grupie tej znajdowali się: Wiktor Pohorski, Józef Kruczyk, Stanisław Warnecki, Franciszek Tosik, Robert Krupa, Franciszek Kaczmarowski, Jan Michalski, Stanisław Prybe, Zbigniew Sikorski i Władysław Czarniecki. Wśród pozostałych uczestników obozu, którzy pozytywnie zdali egzamin, znaleźli się: Władysław Michalski i Zygfryd Sękowski z okręgu białostockiego, Eugeniusz Witkowski i Kazimierz Borowski z okręgu warszawskiego, Antoni Surawski z okręgu lubelskiego, Franciszek Wąsik i Michał Baworowski z okręgu łódzkiego, Konrad Wojanowski i Henryk Wierzbicki z okręgu pomorskiego oraz Stanisław Janczak i Jan Markiewicz z okręgu wileńskiego.

<sup>1637</sup> *Grupa polska na kursach gimnastycznych Bukha*, „Przegląd Sportowy” 1931, 29 sierpnia, nr 69, s. 4.

<sup>1638</sup> APŁ, dz. cyt., sygn.14, dz. cyt., *Sprawozdanie z działalności PZGS 1930–1931*.

Przedstawiciele Wydziału Gier i Dyscypliny Polskiego Związku Gier Sportowych zakwalifikowali do udziału w szkoleniu: czternastu kandydatów z okręgu warszawskiego, jedenastu z okręgu krakowskiego, siedmiu z okręgu pomorskiego, sześciu z okręgu białostockiego, sześciu z okręgu śląskiego, trzech z okręgu lwowskiego i trzech z Gdyni. Wszyscy musieli zdać egzamin wstępny z teorii i przepisów gier sportowych oraz dopłacić 4 zł do kosztów pobytu. W ramach rekompensaty finansowej otrzymali 80% zniżkę na przejazd koleją na trasie z miejsca zamieszkania do Sierakowa i z powrotem<sup>1639</sup>.

W lipcu 1937 r. działacze związkowi zorganizowali kurs instruktorek gier sportowych i kurs sędziowski hazeny zakończony egzaminem dla uczestniczek obozu wychowania fizycznego i przysposobienia wojskowego, który odbywał się w Kielcach, a wśród absolwentek szkolenia, które uzyskały tytuł sędziego kandydata w hazenie, znalazły się przedstawicielki okręgów: poznańskiego (sześć), białostockiego (sześć), krakowskiego (trzy), łódzkiego (trzy), kieleckiego (dwie), wileńskiego (jedna), poleskiego (jedna), lubelskiego (jedna) i lwowskiego (jedna)<sup>1640</sup>.

Latem 1939 r. Wydział Sportowo-Wyszukiwawczy Polskiego Związku Piłki Ręcznej zorganizował w Sierakowie pierwszy centralny obóz gier sportowych dla juniorów, którzy nie ukończyli 17 roku życia. Szkolenie zaplanowano na ponad 120 miejsc w skali kraju, a okręgi krakowski, lwowski i warszawski otrzymały po dwanaście miejsc, dla okręgów łódzkiego i poznańskiego przyznano po dziesięć, a dla pozostałych zarezerwowano po osiem miejsc<sup>1641</sup>. Ostatecznie działacze związkowi zatwierdzili wstępną listę uczestników na podstawie przesłanych zgłoszeń (99 osób) i określili nieprzekraczalny termin przesłania kolejnych list kandydatów na dzień 25 czerwca 1939 r. Do okręgów przesłano również informacje, że kierownikiem obozu mianowano kpt. Józefa Barana-Bilewskiego, na szefa wyszkolenia sportowego powołano Walentego Kłyszejkę, natomiast funkcje instruktorów powierzono: Marcelemu Czaplickiemu, Zygmuntowi Kultysowi, Zygmuntowi Krausowi,

---

<sup>1639</sup> Tamże, sygn. 20, dz. cyt., *Komunikat PZGS nr 9 z 2.09.1935 r.*; zob. także: *Komunikat PZGS nr 8 z 6.07.1935 r.*

<sup>1640</sup> Tamże, sygn. 35, dz. cyt., *Komunikat PZPR nr 4 z 18.09.1937 r.*; W grupie tej znalazły się: Felicja Bilska, Maria Forysiówna, Łucja Kubiak, Helena Kędzior, Maria Tyczewska i Anna Urbaniak z okręgu poznańskiego, Józefa Giernowska, Nina Gryniuk, Helena Gubczyńska, Alicja Korzeniowska, Kazimiera Kielbowska i Irena Wroniecka z okręgu białostockiego, Helena Diffenbach, Maria Lewicka i Maria Rybiałkówna z okręgu łódzkiego, Irena Frey, Maria Buszkiewicz i Zofia Kozak z okręgu krakowskiego oraz Emanuela Kaczkowska i Władysława Kolarczyk z okręgu kieleckiego, Helena Owczarek z okręgu wileńskiego, Maria Rosensztejn z okręgu poleskiego, Lidia Wójcicka z okręgu lubelskiego i Maria Parnowczyk z okręgu lwowskiego.

<sup>1641</sup> Tamże, sygn. 40, dz. cyt., *Komunikat PZGS nr 11 z 20.06.1939 r.*

Stanisławowi Szczygiełowi i Mieczysławowi Kamińskiemu. Działacze w okręgach zobowiązano także do powiadomienia uczestników obozu o konieczności posiadania odpowiedniego obuwia do gry w szczypiorniaka, bowiem organizatorzy zabronili używania butów piłkarskich<sup>1642</sup>.

Inną formą kształcenia kadr było zaangażowanie przez władze związku tzw. trenera objazdowego, którego zadaniem było przemieszczanie się po kraju i prowadzenie różnego rodzaju kursów i szkoleń z zakresu gier sportowych. Rolę tę powierzono Walentemu Kłyszejce, który był wykładowcą w Centralnym Instytucie Wychowania Fizycznego w Warszawie, a swoją pracę rozpoczął w 1934 r. i był opłacany z budżetu związku<sup>1643</sup>.

Kształcenie kadr instruktorskich organizowano także w formie kursów stacjonarnych, które miały miejsce w wyznaczonych okręgach w określonych terminach. Szkolenia tego typu odbywały się w uzgodnieniu i pod patronatem Państwowego Urzędu Wychowania Fizycznego i Przysposobienia Wojskowego, a uczestnicy musieli mieć ukończone 18 lat i co najmniej 7 klas szkoły powszechnej oraz posiadać zaświadczenie o bardzo dobrym stanie zdrowia. Dodatkowo byli zobowiązani do częściowego pokrywania kosztów wyżywienia. Pierwsze kursy dla przodowników gier sportowych przeprowadzono w tej formie w dniach od 1 do 30

---

<sup>1642</sup> Tamże; Ostatecznie dla przedstawicieli okręgów poznańskiego, wileńskiego i stanisławowskiego zarezerwowano po osiem miejsc, a na liście wstępnej opublikowanej przez związek znaleźli się: Józef Izdebski, Kazimierz Kalisz, Jacek Arlet, Edward Kaczmarczyk, Tadeusz Czadowski, Stanisław Roik, Roman Pirych, Zdzisław Bieniek, Antoni Janiak, Ryszard Langierowicz, Andrzej Kowalówka, Marian Zięba, Jerzy Swiechło, Antoni Borwiński, Jan Kłus, Tadeusz Starostka, Jacek Goszkowski, Jan Tarsica, Stefan Tatzyn, Jan Płaszewski, Tadeusz Zajac, Włodzimierz Wiśniewski, Tadeusz Piskoń (wszyscy okręg krakowski), Czesław Sasin, Tadeusz Pryt, Józef Klepczarek, Kazimierz Romanowicz, Jan Banaszewski, Wiesław Tomala, Józef Tomala, Władysław Warabida, Adam Kowalski, Wiesław Wojnarowski, Józef Biernacki, Ignacy Urbaniak, Lesław Nowak, Tadeusz Janak, Marian Woźniakowski, Waław Nowak, Władysław Siedlanowski, Jerzy Borszczak, Lucjan Jachimowicz, Józef Kasprzak, Jan Kazmierczak, Józef Płochta, Roman Sarmański, Lech Różański (wszyscy okręg łódzki), Karol Huk, Tadeusz Poniczyn, Ryszard Chorejko, Władysław Czapan, Jan Broś, Jerzy Kalitko, Zdzisław Kocój, Stanisław Rudzicki, Tadeusz Werschler, Wiesław Zaremba, Władysław Komorkiewicz, Władysław Laba, Zbigniew Początek, Kazimierz Jaremkowski, Ryszard Sawaryn, Tadeusz Mały (wszyscy okręg lwowski), Ludwik Repsz, Paweł Wągiel, Zbigniew Krzyżewski, Waław Bogacki, Tadeusz Dobrowolski, Włodzimierz Kowalczyk, Bolesław Popiołek, Zbigniew Jędrzejewski, Jerzy Opalkowski, Mieczysław Szymański, Jan Sobiecki, Andrzej Klepa, Stefan Olszewski, Ryszard Czarnomski, Stefan Zarewicz, Henryk Rastawiecki, Zbigniew Bobrowski, Henryk Fijałkowski, Zdzisław Kamiński, Jerzy Kupshal, Marian Gwiazdecki, Jerzy Weber, Henryk Rak, Stanisław Ipiuszko, Franciszek Rysz, Mściśław Czasak, Mieczysław Urban, Jerzy Komar, Czesław Piekarniak, Zdzisław Jaroszewski, Jerzy Staszewski, Janusz Natonf, Ryszard Asman, Edmund Krygier, Jerzy Strzelecki oraz Wojciech Krzyżanowski (wszyscy okręg warszawski).

<sup>1643</sup> APL, dz. cyt., sygn. 18, dz. cyt., *Sprawozdanie z działalności PZGS w 1934 r.*; zob. także: sygn. 35, *Komunikat PZPR nr 2 z 15.06.1937 r.*



września 1933 r. w Warszawie, Krakowie, Wilnie, Łodzi, Toruniu, Lwowie i w Poznaniu<sup>1644</sup>.

W 1935 r. Polski Związek Gier Sportowych ponownie zorganizował kursy przodowników gier sportowych w Warszawie, we Lwowie i w Toruniu. Identyczne szkolenia odbyły się także w Łucku i w Brześciu nad Bugiem. Dodatkowy kurs dla przodowników hazeny zorganizowano we Lwowie, a w Katowicach i w Łodzi przeprowadzono ponowne kursy dla przodowników szczypiorniaka<sup>1645</sup>. W 1937 r. kursy przodowników piłki ręcznej (zmiana nazwy wiązała się ze zmianą nazwy związku) miały miejsce w Przemyślu, Toruniu i w Brześciu nad Bugiem. Działacze związkowi wyznaczyli jednak limity miejsc dla przedstawicieli poszczególnych okręgów i ściśle określili rejonizację oraz zażądali zaświadczeń od uczestników o przynależności klubowej. Obostrzenia te były związane z przyjętą wcześniej uchwałą walnego zebrania członków Polskiego Związku Piłki Ręcznej, w której wskazywano, aby każdy klub sportowy w kraju startujący w rozgrywkach w okręgu w A-klasie miał w swoich szeregach przodownika, względnie instruktora, który ukończył przynajmniej jeden z tzw. kursów centralnych organizowanych pod patronatem związku<sup>1646</sup>. Od początku 1938 r. przedstawiciele Państwowego Urzędu Wychowania Fizycznego i Przynależności Wojskowej zaczęli organizować w ośrodkach wychowania fizycznego kursy instruktorów piłki ręcznej dla grup liczących od 20 do 25 osób<sup>1647</sup>.

Na przełomie marca i kwietnia 1938 r. w Centralnym Instytucie Wychowania Fizycznego w Warszawie odbył się zapowiadany już wcześniej przez działaczy związkowych kurs instruktorów szczypiorniaka wyższego stopnia, który poprowadził Karl Schelenz uznawany za „ojca niemieckiej jedenastoosobowej piłki ręcznej”. W organizacji przedsięwzięcia pomagali Zygmunt Nowak i Jakub Lubowiecki, a w szkoleniu wzięło udział 28 wytypowanych przedstawicieli 9 okręgów, ale ukończyły je z wynikiem pozytywnym 23 osoby, wśród których tytuł instruktora szczypiorniaka otrzymało 7 absolwentów, a 16 przyznano tytuł przodownika<sup>1648</sup>.

---

<sup>1644</sup> APŁ, dz. cyt., sygn. 15, dz. cyt., *Komunikat PZGS nr 10 z 18.09.1933 r.*

<sup>1645</sup> Tamże, sygn. 20, dz. cyt., *Komunikat PZGS nr 6 z 9.06.1935 r.*

<sup>1646</sup> Tamże, sygn. 35, dz. cyt., *Komunikat PZPR nr 2 z 15.06.1937 r.*; zob. także: *Komunikat PZPR nr 3 z 15.07.1937 r.*

<sup>1647</sup> Tamże, sygn. 40, dz. cyt., *Sprawozdanie z działalności PZPR w 1938 r.*

<sup>1648</sup> Tamże; zob. także: sygn. 39, dz. cyt., *Komunikat PZPR nr 4 z 24.03.1938 r.*; *Komunikat PZPR nr 9 z 28.04.1938 r.*; *Komunikat nr 12 z 20.06.1938 r.*; *Komunikat nr 13 z 28.06.1938 r.*; W grupie instruktorów znaleźli się: Fryderyk Weschka, Antoni Szymański (obaj Katowice), Edmund Wasiak (Poznań), Franciszek Łuchniak (Łódź), Michał Koller (Lwów), Jan Malewicz (Białystok) i Jakub Lubowiecki (Kraków), a tytuł przodownika otrzymali: Edmund Palmowski, Ludwik Wójcik (obaj Lwów), Tadeusz Tomosz, Reinhold Famuła (obaj Katowice), Ewaryst Łój (Poznań), Marian Misiak

W okresie wiosenno-letnim członkowie Wydziału Sportowo-Wyszkoleniowego Polskiego Związku Piłki Ręcznej (Zygmunt Nowak, Mieczysław Piotrowski, Romuald Wirszyłło i Jerzy Staniszewski) przeprowadzili także szkolenie z zakresu siedmioosobowego szczypiorniaka w klubach sportowych na terenie kraju, a działania te dotyczyły szkoleniowców i zespołów żeńskich oraz męskich<sup>1649</sup>.

23 czerwca 1938 r. wcielono w życie Regulamin Przodowników, Instruktorów i Trenerów Polskiego Związku Piłki Ręcznej, który został zatwierdzony uchwałą zarządu związku (projekt przyjęto już w trakcie walnego zebrania w 1937 r., a do okręgów dokument ten przesłano wiosną 1938 r.). Przygotowano także legitymacje służbowe potwierdzające kwalifikacje zawodowe oraz opublikowano listę 23 osób (wspomnianych 7 instruktorów i 16 przodowników) uprawnionych do prowadzenia zajęć szkoleniowych w klubach i stowarzyszeniach sportowych. Jednocześnie zarząd Polskiego Związku Piłki Ręcznej utrzymał w mocy umowy zawarte przez działaczy z dotychczasowymi szkoleniowcami i wyraził zgodę na realizację do czasu ich wygaśnięcia. Zarządy okręgów zobowiązano jednak do zweryfikowania rzeczywistego stanu kadr szkoleniowych<sup>1650</sup>.

Według zapisów regulaminu w przypadku ubiegania się o wyższy tytuł zawodowy należało przedstawić dyplom przodownika lub instruktora i zaświadczenie o co najmniej rocznym stażu zawodowym. Ustawodawca zróżnicował także wiek potencjalnych szkoleniowców. Przodownik musiał mieć ukończone 18 lat, instruktor 20 lat, a trener 24 lata. Zróżnicowano również zakres posiadanych kwalifikacji, przyjmując dla przodownika i instruktora formułę wyszkolenia ogólnego dotyczącego gier sportowych, a dla trenera formułę specjalisty w zakresie konkretnej gry (dyscypliny) sportowej<sup>1651</sup>.

Przodownik mógł prowadzić zajęcia w grupie liczącej do 30 osób. Mógł być również pomocnikiem instruktora. Instruktor miał możliwość prowadzenia zajęć w większych grupach ćwiczebnych, ale na własną odpowiedzialność. Na ewentualne prowadzenie kursu instruktorskiego dla kandydatów musiał jednak uzyskać zgodę Wydziału Sportowo-Wyszkoleniowego Polskiego Związku Piłki Ręcznej. Trener mógł

---

(Łódź), Władysław Boski, Edmund Madeński (Warszawa), Jan Malewicz (Białystok), Władysław Reinhold, Kazimierz Kiedrowski (obaj Lublin), Tadeusz Mościcki (Brześć nad Bugiem), Władysław Żwirek (Toruń) oraz Marian Sycz, Józef Pachla i Kazimierz Skrzypek (wszyscy Kraków).

<sup>1649</sup> Tamże, *Sprawozdanie z działalności PZPR w 1938 r.*

<sup>1650</sup> Tamże, sygn. 39, *Komunikat PZPR nr 12 z 20.06.1938 r. (Regulamin przodowników, instruktorów i trenerów PZPR)*.

<sup>1651</sup> Tamże.

prować zajęcia bez względu na liczbę osób w grupie ćwiczebnej oraz mógł prowadzić trening specjalistyczny w swojej dziedzinie. Chcąc prowadzić kurs trenerski dla kandydatów, musiał jednak podobnie jak instruktor uzyskać zgodę Wydziału Sportowo-Wyszkoleniowego Polskiego Związku Piłki Ręcznej<sup>1652</sup>. W regulaminie określono także status szkoleniowców, ustalając kategorie instruktorów honorowych i zawodowych. Instruktorowi honorowemu przysługiwał zwrot kosztów prowadzenia zajęć ustalony przez Polski Związek Piłki Ręcznej, a instruktor zawodowy miał prawo negocjować warunki finansowe. Nie mogli oni jednak pełnić funkcji sędziów gier sportowych. Wszyscy pozostali instruktorzy, którzy sporadycznie prowadzili zajęcia z zakresu gier sportowych (np. oficerowie wojska polskiego lub nauczyciele wychowania fizycznego), uznani zostali za amatorów<sup>1653</sup>. W dokumencie zawarto również wytyczne w zakresie funkcjonowania okręgowych komisji egzaminacyjnych powołanych przez Wydział Sportowo-Wyszkoleniowy Polskiego Związku Piłki Ręcznej. W organach tych zasiadać mieli delegat Polskiego Związku Piłki Ręcznej, delegat Państwowego Urzędu Wychowania Fizycznego i Przysposobienia Wojskowego oraz przedstawiciel okręgowego związku piłki ręcznej. Zadaniem komisji było przeprowadzanie egzaminów zawodowych dla uczestników kursów i szkoleń organizowanych pod patronatem Polskiego Związku Piłki Ręcznej, a absolwenci uzyskiwali dyplom szkoleniowca, który musiał być jednak odnawiany przed rozpoczęciem każdego kolejnego roku sportowo-organizacyjnego, natomiast brak aktywności zawodowej w ciągu roku powodował automatyczne skreślenie z listy szkoleniowców Polskiego Związku Piłki Ręcznej<sup>1654</sup>.

Egzamin zawodowy składał się z części teoretycznej i praktycznej. Ocena niedostateczna uzyskana z części teoretycznej uniemożliwiała przystąpienie do dalszej części sprawdzianu, natomiast ocena niedostateczna uzyskana z części praktycznej dawała możliwość ponownego przystąpienia do egzaminu jeszcze w tym samym roku. Część teoretyczna egzaminu kandydata na przodownika obejmowała zagadnienia z zakresu historii i organizacji gier sportowych w Polsce i na świecie, przepisów gier sportowych i metodyki nauczania (toki lekcyjne i ich zastosowanie, uzasadnienie doboru ćwiczeń), natomiast część praktyczna dotyczyła umiejętności organizacji zajęć, wykonania pokazu określonych ćwiczeń i ich objaśnienia, prowadzenia zajęć w sposób

---

<sup>1652</sup> Tamże.

<sup>1653</sup> Tamże.

<sup>1654</sup> Tamże.

odpowiedni do wieku ćwiczących. W zakresie szczypiorniaka wymagano umiejętności zademonstrowania podań wykonywanych jednorącz prawą i lewą ręką oraz oburącz, a także chwytów piłki, kozłowania prawą i lewą ręką, rzutów na bramkę oraz ćwiczeń techniczno-taktycznych, fragmentów gry i ogólnych zasad taktyki gry w ataku i w obronie<sup>1655</sup>.

Zakres teoretyczny egzaminu kandydata na instruktora obejmował znajomość zasad organizacji i kierowania kursem, treści zaprawy fizycznej, celowości stosowania ćwiczeń pomocniczych, metodyki nauczania, organizacji sportu w Polsce i na świecie, ogólnych zasad techniki gier sportowych, higieny i fizjologii wysiłku fizycznego, a część praktyczna dotyczyła umiejętności korygowania błędów technicznych, dokonania oceny umiejętności ćwiczących oraz wykazania się zdolnościami organizatorskimi<sup>1656</sup>.

Kandydat na trenera musiał wykazać się podczas egzaminu teoretycznego wiedzą ogólną na temat historii i organizacji wychowania fizycznego i sportu w Polsce oraz na świecie, znajomością anatomii, fizjologii, higieny i zasad żywienia człowieka oraz umiejętnością planowania treningu sportowego w okresie przygotowawczym i startowym, obejmującym utrzymanie formy sportowej. Przyszły trener musiał również znać postanowienia Polskiego Związku Piłki Ręcznej i przepisy gier sportowych. W części praktycznej zadanie trenera polegało na przeprowadzeniu treningu indywidualnego i grupowego, samodzielnym sędziowaniu oraz ewentualnie na zorganizowaniu kursu dla instruktorów<sup>1657</sup>. W myśl regulaminu w kwietniu 1939 r. Wydział Sportowo-Szkoleniowy Polskiego Związku Piłki Ręcznej zatwierdził trzyosobowe składy okręgowych komisji egzaminacyjnych, mających uprawnienia do nadawania tytułów zawodowych dla szkoleniowców i nominacji sędziowskich. Kandydatów nie nadesłały jednak zarządy okręgu poznańskiego i stanisławowskiego<sup>1658</sup>.

---

<sup>1655</sup> Tamże.

<sup>1656</sup> Tamże.

<sup>1657</sup> Tamże.

<sup>1658</sup> W poszczególnych okręgach w trzyosobowych komisjach egzaminacyjnych znaleźli się: Leonard Harasimowicz, Jan Malewicz, Oskar Liedke (okręg białostocki), Kazimierz Kutyba, Mieczysław Jankiewicz, kpt. Antoni Górniewicz (okręg kielecki), Jerzy Cyrkowicz, Jakób Lubowiecki, Mieczysław Piotrowski (okręg krakowski), kpt. Stefan Sauter, Kazimierz Kiedrowski, Władysław Reinhold (okręg lubelski), Kazimierz Englert, Zygmunt Kultys, Ludwik Wójcik (okręg lwowski), Reinhold Glazer, Franciszek Łuchniak, Władysław Kościelski (okręg łódzki), kpt. Jan Pawłowski, kpt. Michał Bidas, Wacław Ryng (okręg poleski), Jan Brzeziński, Stanisław Włosek, Florian Krygier (okręg pomorski), Artur Bałdy, Witalis Ludwiczak, Marcei Czapliski (okręg śląski), Władysław Twardo, Kazimierz Kapałka, Tadeusz Sawoniak (okręg warszawski) oraz kpt. Jan Żmudziński, Romuald Hołownia

Wiosną 1939 r. Polski Związek Piłki Ręcznej wydał także nowe przepisy gry w szczypiorniaka oraz protokoły przebiegu gry, które miały obowiązywać od 1 maja 1939 r. Opublikowano również materiały edukacyjne dotyczące żeńskiego szczypiorniaka, męskiego szczypiorniaka, broszurę pt. *Tok lekcyjny szczypiorniaka, Statut Polskiego Związku Piłki Ręcznej, statut ramowy okręgowego związku piłki ręcznej, postanowienia Polskiego Związku Piłki Ręcznej, regulamin rozgrywek oraz regulamin delegatów*, a zarządy okręgów zobowiązano do zakupu powyższych materiałów w cenie 1 zł w terminie do 1 czerwca 1939 r.<sup>1659</sup>

Koncepcje kształcenia kadr dla potrzeb gier sportowych były wynikiem inicjatyw społecznych (pedagogów, lekarzy, działaczy), które pojawiły się już w okresie zaborów. Prowadzone działania pozwoliły na kontynuację tego procesu po odzyskaniu przez Polskę niepodległości. Utworzono katedry wychowania fizycznego w rodzimych uniwersytetach, powołano Centralną Wojskową Szkołę Gimnastyki i Sportów w Poznaniu, Państwowy Instytut Wychowania Fizycznego w Warszawie, a następnie Centralny Instytut Wychowania Fizycznego przekształcony później w Akademię Wychowania Fizycznego Józefa Piłsudskiego. Kształceniem kadr szkoleniowych i sędziowskich zajęły się również okręgowe urzędy wychowania fizycznego i przysposobienia wojskowego oraz ośrodki wychowania fizycznego zlokalizowane w kilku większych miastach II Rzeczypospolitej. Od 1930 r. instruktorów oraz sędziów hazeny i szczypiorniaka kształcono także pod patronatem Polskiego Związku Gier Sportowych, a od 1936 r. pod patronatem Polskiego Związku Piłki Ręcznej. W 1938 r. wprowadzono Regulamin przodowników, instruktorów i trenerów.

### **3.5. Infrastruktura sportowa i podstawy finansowania**

Warunki do rozwoju infrastruktury i finansowania drużyn, sekcji i klubów, w których uprawiano szczypiorniaka, hazenę i piłkę ręczną, wyznaczały w decydującej mierze możliwości ekonomiczne odrodzonego państwa. Kilka pierwszych lat niepodległości naznaczonych było zmaganiem militarnymi o ukształtowanie granic i narastającym wewnętrznym kryzysem ekonomicznym. Zwiększanie wydatków na kulturę fizyczną w latach 1927–1935 nie wiązało się z ożywieniem gospodarczym, lecz

---

i Krzysztof Pietkiewicz (okręg wileński), zob. APŁ, dz. cyt., sygn. 40, dz. cyt., *Komunikat PZPR nr 7 z 24.04.1939 r.*

<sup>1659</sup> Tamże.

z nadaniem przez Józefa Piłsudskiego dużej rangi dla wychowania fizycznego i przysposobienia wojskowego w polityce państwa, co w konsekwencji przyczyniło się do rozwoju sportu w Polsce<sup>1660</sup>. W latach 1935–1939 scentralizowane subwencje stopniowo ulegały zmniejszeniu, a ograniczenie wydatków spowodowało pewną stagnację w upowszechnianiu wielu dyscyplin sportowych w kraju<sup>1661</sup>.

Ważnym elementem polityki państwa był również rozwój bazy sportowej, która wpływała na wzrost liczby uprawiających gry sportowe. Mimo początkowego trudnego położenia materialnego Rzeczypospolitej nakłady na budownictwo sportowe były znaczne, a liczba boisk do gier sportowych wzrosła z 87 do 389 w latach 1918–1926. Później działalność władz państwowych w tej dziedzinie zyskała największe poparcie ze strony samorządów i liczba boisk do gier sportowych wzrosła w 1939 r. do liczby 1877. W polityce inwestycyjnej zwracano też uwagę na wzrost liczby hal sportowych i sal gimnastycznych, których liczba podniosła się w okresie dwudziestolecia międzywojennego z 160 do 1234<sup>1662</sup>.

### 3.5.1. Infrastruktura sportowa

Szczypiorniaka uprawiała w Polsce najpierw młodzież szkolna. Początkowo gra była odmianą niemieckiej jedenastoosobowej piłki ręcznej i mecze rozgrywano na otwartym, trawiastym lub ziemnym boisku o długości 80 m i szerokości 40 m. W Lwowie od 1925 r. propagowano grę w piłkę ręczną łączącą elementy obu dyscyplin sportowych, a wymiary boiska wahały się od 90 do 105 m długości i od 60 do 70 m szerokości. Od 1934 r. zaczęto przestrzegać w Polsce międzynarodowych przepisów gry w jedenastoosobową piłkę ręczną opartych na regułach niemieckich, które określały wymiary boiska od 90 do 110 m długości i od 55 do 65 m szerokości<sup>1663</sup>.

Od 1925 r. kobiety uprawiały w Polsce siedmioosobową hazenę, która miała czeskie korzenie. Dla potrzeb dziewcząt w wieku szkolnym grę nazwano jordanką w celu tzw. spolszczenia nazwy. W obu przypadkach rywalizacja odbywała się na otwartym boisku o nawierzchni trawiastej, ziemnej lub ceglanej (kortowej). Plac do gry

---

<sup>1660</sup> D. Dudek (2004), dz. cyt., s. 89–103.

<sup>1661</sup> L. Szymański, *Kultura fizyczna w polityce II Rzeczypospolitej*, Wrocław 1995, s. 39–50

<sup>1662</sup> Tamże, s. 118–121.

<sup>1663</sup> M. Kurlito, C. Rębowski, *Gry sportowe: koszykowa, siatkowa, szczypiorniak, hazena, palant amerykański*, Warszawa 1927, s. 82–83; zob. także: Z. Wyrobek, *Prawidła gier drużynowych, Szczypiorniak*, z. 5, Poznań 1930, s. 5–6; zob. też: W. Humen, *Piłka ręczna*, Lwów – Warszawa – Kraków 1926, s. 6, por. *Przepisy szczypiorniaka 11-osobowego*, Pol. Zw. Pił. Ręcz. (I.H.F.), Kraków 1947, s. 6.

określony był międzynarodowymi przepisami, a jego wymiary wynosiły 48 m długości i 32 m szerokości<sup>1664</sup>.

W 1938 r. hazena została zastąpiona siedmioosobową piłką ręczną pochodzenia skandynawskiego, którą nazwano żeńskim szczypiorniakiem (podobnie jak w przypadku hazeny chodziło o spolszczenie nazwy). Zgodnie z ówczesnymi przepisami gra mogła odbywać się na otwartym boisku o nawierzchni trawiastej, ziemnej lub ceglanej (kortowej), którego wymiary wahały się od 30 do 50 m długości i od 15 do 25 m szerokości. Siedmioosobową piłkę ręczną można było również uprawiać w hali sportowej, w której nawierzchnię boiska stanowiła drewniana podłoga. W Polsce dopuszczano także grę w obiektach zastępczych (hale powystawowe, zadaszone ujeżdżalnie koni) z odpowiednio przystosowanym podłożem<sup>1665</sup>.

Powojenne uwarunkowania gospodarcze, w jakich znalazła się niepodległa Polska, nie sprzyjały powstawaniu specjalistycznych boisk do uprawiania szczypiorniaka, hazeny czy siedmioosobowej piłki ręcznej. Dla potrzeb prowadzonych treningów, gier towarzyskich czy rozgrywek mistrzowskich wykorzystywano infrastrukturę obejmującą boiska do piłki nożnej oraz boiska do tzw. gier sportowych, które adaptowano do przepisów określonej gry. W podobny sposób postępowano w przypadku gry w siedmioosobową piłkę ręczną w zamkniętych obiektach sportowych, ale w okresie międzywojennym były to sytuacje sporadyczne, bowiem zasady uprawiania określonych gier sportowych opracowane przez działaczy Polskiego Związku Piłki Ręcznej wskazywały, aby szczypiorniaka, hazenę, a potem siedmioosobową piłkę ręczną uprawiać na otwartych boiskach w okresie wiosenno-letnim<sup>1666</sup>.

Sport był ważnym elementem polityki II Rzeczypospolitej już w pierwszych latach niepodległości, ale ze względu na trudną sytuację polityczno-gospodarczą kraju nie ukształtowała się wewnętrzna strategia w zakresie budownictwa sportowego,

---

<sup>1664</sup> M. Kurlito, C. Rębowski (1927), dz. cyt., s. 107–109; zob. także: „Hazena”. *Oficjalne przepisy i komentarze*, PZGS, Warszawa 1934, s. 5; S. Szmid-Berżyńska, W. Kwast, *Hazena (Jordanka)*, Warszawa 1937, s. 17–18; Z. Wyrobek, *Prawidła gier drużynowych. Jordanka*, z. 6, Poznań 1930, s. 5–6; zob. też: M. Bronikowska, *Próba unarodowienia wychowania fizycznego w okresie dwudziestolecia międzywojennego*, [w:] D. Dudek (red.), *Polska kultura fizyczna i turystyka w czasach Zaborów i II Rzeczypospolitej*, Kraków 2009, s. 384–397.

<sup>1665</sup> *Przepisy szczypiorniaka 7-osobowego (I.H.F.)*, PZPR, Kraków 1947, s. 4; zob. też: *Prawidła gier drużynowych. Jordanka*, Poznań 1930; M. Bronikowska (2009), dz. cyt., s. 384–397.

<sup>1666</sup> D. Pietrzyk (2011), dz. cyt., s. 259–260.

a ciężar nakładów finansowych w tej dziedzinie ponosiły głównie samorządy i społeczeństwo<sup>1667</sup>.

Porozbiorowe tradycje kultury fizycznej sprzyjały początkowo upowszechnianiu w kraju głównie piłki nożnej i lekkiej atletyki, ale mocno spolaryzowana była spuścizna w zakresie dostępnej infrastruktury. W 1923 r. w Polsce istniało jedynie 140 boisk do piłki nożnej, spośród których tylko 72 zlokalizowane były na stadionach posiadających dodatkowo bieżnię lekkoatletyczną, a zaledwie 87 boiskami do gier sportowych dysponowało szkolnictwo. Liczba dostępnych hal sportowych i sal gimnastycznych w tamtym okresie wynosiła 173<sup>1668</sup>.

Dzięki wspólnemu wysiłkowi społeczeństwa i organów państwa dość szybko dokonano widocznego postępu w budownictwie sportowym w Polsce. Ministerstwo Wyznań Religijnych i Oświecenia Publicznego już w 1923 r. wydało okólnik w sprawie użytkowania opłat z istniejącego funduszu zabaw i gier ruchowych w celu urządzania między innymi mniejszego boiska sportowego przy szkole czy też większego podmiejskiego dla jednej lub kilku placówek oświatowych działających na danym terenie. W 1924 r. ceną inicjatywę w tym zakresie podjął także Zarząd Związku Miast Polskich z siedzibą w Warszawie, który wydał i rozesłał do zarządów miast w kraju Ustawę o obowiązku zarządów gmin miejskich dostarczania boisk sportowych dla młodzieży i mieszkańców<sup>1669</sup>.

Założenia, jakie legły u podstaw prowadzonych działań, znalazły odzwierciedlenie w stałej intensyfikacji budownictwa sportowego. W 1926 r. liczba boisk do piłki nożnej zwiększyła się do 284, a część z nich umiejscowiono na stadionach lekkoatletycznych, których liczba wzrosła do 346. Do 389 urosła także liczba szkolnych boisk do gier sportowych. Przybyło również hal sportowych i sal gimnastycznych, których liczba ogółem wyniosła 217<sup>1670</sup>. Dużą aktywność na tym polu zaczęły wykazywać również władze wojskowe, które w celu upowszechnienia sportu w armii podjęły szeroką akcję budownictwa obiektów i urządzeń sportowych. Pod koniec 1926 r. liczba wielofunkcyjnych stadionów sportowych istniejących na obszarach poszczególnych okręgów korpusów zwiększyła się z 4 do 95, a liczba boisk do gier sportowych wzrosła z 4 do 105<sup>1671</sup>.

---

<sup>1667</sup> J. Gaj, K. Hądzelek (1991), dz. cyt., s. 128.

<sup>1668</sup> L. Szymański (1995), dz. cyt., s. 118.

<sup>1669</sup> L. Nowak (1996), dz. cyt., s. 50–52.

<sup>1670</sup> L. Szymański (1995), dz. cyt., s. 118.

<sup>1671</sup> Tamże, s. 93.



Znacznie gorzej przedstawiał się stan ilościowy obiektów sportowych na terenach wiejskich, które zamieszkiwało ponad 70% społeczeństwa ówczesnej Rzeczypospolitej. Boiska sportowe funkcjonowały w kilku procentach gmin w skali kraju, a hale sportowe i sale gimnastyczne posiadała ich znikomą ilość<sup>1672</sup>.

Zmiany jakie nastąpiły po przewrocie majowym w polityce państwa na polu kultury fizycznej znalazły swoje uzasadnienie w uchwale Rady Ministrów z 10 listopada 1926 r. W myśl wytycznych Józefa Piłsudskiego następstwem wychowania fizycznego młodzieży stało się przysposobienie wojskowe, a do ważniejszych środków oddziaływania zaliczono gry sportowe, wśród których znalazł się także szczypiorniak oraz hazena i piłka ręczna. Coraz bardziej widocznym elementem kultury fizycznej w kraju stał się także sport<sup>1673</sup>.

Centralizacja środków przeznaczonych na inwestycje w kulturze fizycznej miała spowodować kluczowe zmiany w infrastrukturze sportowej na terenie Rzeczypospolitej. Sytuacja ta nie wpłynęła jednak zdecydowanie na politykę inwestycyjną państwa w zakresie budowy specjalistycznych boisk do uprawiania określonych gier sportowych, takich jak szczypiorniak, hazena czy piłka ręczna. Strategia władz nie przewidywała bowiem tego typu działań. Dążono raczej do stworzenia i realizacji swoistych normatywów w budownictwie sportowym. Na początku lat trzydziestych przedstawiciele Państwowego Urzędu Wychowania Fizycznego i Przysposobienia Wojskowego opracowali nawet projekt, który określał umiejscowienie w ośrodkach miejskich jednego wielofunkcyjnego boiska sportowego w promieniu 2000 m, a jego powierzchnia miała wynosić 3 m<sup>2</sup> na jednego mieszkańca. Boiska szkolne miały mieć powierzchnię 1 m<sup>2</sup> na jednego ucznia, natomiast w przewidzianych do budowy halach sportowych i salach gimnastycznych za normę powierzchni przyjęto 0,07 m<sup>2</sup> podłogi na jednego użytkownika<sup>1674</sup>.

Ważną inicjatywą w kwestii nakładów na budownictwo sportowe wykazał się ponownie zarząd Związku Miast Polskich, który wydał w 1928 r. okólnik do zarządów wszystkich miast w Polsce, wzywający magistraty do uwzględniania w swoich budżetach środków finansowych na wykupienie lub wdzierżawienie odpowiednich terenów pod budowę boisk, stadionów, hal sportowych i sal gimnastycznych, placów do gier i zabaw, basenów, przystani wioślarskich i strzelnic. W ramach wspólnych działań

---

<sup>1672</sup> Tamże, s. 201.

<sup>1673</sup> D. Dudek (2004), dz. cyt., s. 93–94.

<sup>1674</sup> L. Szymański (1995), dz. cyt., s. 119.

władz państwowych i samorządowych w 1931 r. funkcjonowało w kraju już ponad 100 nowych boisk sportowych<sup>1675</sup>.

Budownictwo sportowe zajmowało widoczne miejsce w działalności inwestycyjnej państwa mimo kryzysu ekonomicznego, jaki można było zaobserwować w Polsce w latach 1929–1935. Ogólny postęp był widoczny, choć liczba boisk i placów do uprawiania gier sportowych w 1938 r. zaspakajała tylko 30% zapotrzebowania społecznego. W 1939 r. liczba boisk z bieżnią okólną, które mogły być zaadaptowane do uprawiania tzw. gier wielkich, do których zaliczano szczypiorniaka, wynosiła 562, a liczba takich boisk bez bieżni wynosiła 1877. Liczba boisk do tzw. gier małych, do których zaliczano między innymi hazenę, a następnie siedmioosobową piłkę ręczną wynosiła natomiast 10 678<sup>1676</sup>.

Mimo dotacji z Państwowego Urzędu Wychowania Fizycznego i Przystosowania Wojskowego 33 miasta powiatowe w Polsce nie posiadały żadnych boisk sportowych. W 1934 r. najwięcej takich obiektów było w dużych ośrodkach miejskich, szczególnie uprzemysłowionych, takich jak: Warszawa (38), Lwów (23), Poznań (24), Łódź (18), Kraków (16), Bydgoszcz (8), Katowice (7) i Wilno (3), ale i ta liczba była niewystarczająca i kluby oraz stowarzyszenia sportowe często zmuszane były do wynajmowania boisk do treningów i rozgrywek mistrzowskich<sup>1677</sup>.

W uprzywilejowanej pozycji były fabryczne kluby sportowe dotowane przez Państwowy Urząd Wychowania Fizycznego i Przystosowania Wojskowego (starano się w ten sposób zbliżyć masy robotnicze do obozu sanacji i zmniejszyć wpływy lewicowych i komunistycznych organizacji w środowiskach proletariackich). W Łodzi własne boiska posiadały kluby sportowe: KP „Zjednoczone”, WIMA, Geyeri IKP. Na Górnym Śląsku własnymi boiskami rozporządzały kluby sportowe działające pod patronatem Polskich Kopalni Skarbowych Skarboferm z siedzibą w Katowicach i Państwowej Fabryki Związków Azotowych w Chorzowie („Pogoń” Katowice, „Azoty” Chorzów). W Poznaniu własnym stadionem dysponował Klub Sportowy

---

<sup>1675</sup> J. Gaj, K. Hądzelek (1991), dz. cyt., s. 134.

<sup>1676</sup> L. Szymański (1995), dz. cyt., s. 120; zob. także: „Start. Wiadomości sportowe” 1939, nr 1, s. 2; zob. też: *Urządzenia sportowe w Polsce*, „Sport Polski” 1939, 7 czerwca, nr 23, s. 9; Liczba boisk systematycznie wzrastała od początku lat trzydziestych. W 1933 r. w Polsce było 475 boisk do gier z bieżnią, 950 boisk do gier wielkich i 4258 boisk do tzw. małych gier sportowych, zob. „Rocznik Sportowy na rok 1937/1938”, Warszawa 1937, s. 20.

<sup>1677</sup> J. Gaj, K. Hądzelek (1991), dz. cyt., s. 135; zob. także: K. Potruski, *Infrastruktura sportowa dużych miast II Rzeczypospolitej. Zarys analizy porównawczej*, [w:] E. Małolepszy, K. Kosiewicz, N. Organista (red.), *Z najnowszych dziejów kultury fizycznej i turystyki w Polsce i w Europie (w okresie XIX–XX wieku)*, Częstochowa 2018, s. 44.

„Hipolit Ciegielski”, a w Krakowie takim obiektem rozporządzał Robotniczy Klub Sportowy „Garbarnia”. W Warszawie stadion sportowy był w posiadaniu Robotniczego Klubu Sportowego „Skra”<sup>1678</sup>.

Zdecydowanie gorzej przedstawiał się w stan boiskowej infrastruktury Akademickiego Związku Sportowego. Jedyne w Warszawie Akademicki Związek Sportowy w 1927 r. sfinalizował budowę boisk sportowych w Parku Skaryszewskim. W Krakowie i w Poznaniu mimo podjętych prób nie udało się zrealizować planów związanych z budową własnych stadionów sportowych. Także we Lwowie Akademicki Związek Sportowy korzystał z wynajmowanych boisk, natomiast dwa boiska do gier sportowych posiadał Akademicki Związek Sportowy w Wilnie<sup>1679</sup>.

Własnego zaplecza do uprawiania gier sportowych w wystarczającej mierze nie posiadały także kluby i stowarzyszenia sportowe mniejszości narodowych zamieszkujących tereny Rzeczypospolitej. W Warszawie jedyny obiekt posiadało Żydowskie Towarzystwo Piłkarsko-Lekkoatletyczne „Makabi”, a drużyny uprawiające hazenę i szczypiorniaka korzystały również z boisk stołecznej „Polonii” i „Skry”. W Krakowie działał stadion Żydowskiego Klubu Sportowego „Jutrzenka”, który w 1932 r. został jednak zlikwidowany za sprawą politycznej działalności antypaństwowej członków stowarzyszenia. We Lwowie funkcjonował stadion Żydowskiego Klubu Sportowego „Hasmonea”, ale w 1932 r. został podpalony i nie udało się go odbudować. W Łodzi żydowskie kluby sportowe wynajmowały boiska sportowe, a jedynym stowarzyszeniem posiadającym własny stadion było Żydowskie Towarzystwo Gimnastyczno-Sportowe „Makabi”. Podobna sytuacja miała miejsce w Wilnie, gdzie własnym stadionem sportowym dysponowało Żydowskie Towarzystwo Gimnastyczno-Sportowe „Makabi”. W Przemyślu i we Lwowie funkcjonowały boiska sportowe, z których korzystali członkowie klubów i stowarzyszeń sportowych zrzeszających przedstawicieli ukraińskiej mniejszości narodowej (UKS „Sian” Przemyśl i ST „Ukraina” Lwów). W Katowicach i w Bydgoszczy własne stadiony posiadały tylko kluby sportowe niemieckiej mniejszości narodowej<sup>1680</sup>.

Hazenę i szczypiorniaka uprawiano także na boiskach zlokalizowanych przy wojskowych klubach sportowych. W 1930 r. w Warszawie oddano do użytku stadion Wojska Polskiego, a w 1933 r. zakończono budowę stadionu Wojskowego Klubu

---

<sup>1678</sup> Tamże, s. 46–48.

<sup>1679</sup> Tamże, s. 49–51.

<sup>1680</sup> Tamże, s. 51–53.

Sportowego w Łodzi. Podobny obiekt funkcjonował w Bydgoszczy. Nieco mniejszy stadion działał w ramach Wojskowego Klubu Sportowego w Przemysłu. Odpowiednią infrastrukturę do gry w szczypiorniaka i hazenę posiadał także kompleks sportowy Centralnego Instytutu Wychowania Fizycznego w Warszawie, oddany do użytku w 1929 r.<sup>1681</sup>

Zdecydowanie najgorzej przedstawiała się sytuacja na tzw. prowincji, a w szczególności na obszarze województwa białostockiego oraz wileńskiego, kieleckiego i rzeszowskiego. Co prawda w 1936 r. na posiedzeniu Rady Naukowej Wychowania Fizycznego powołano specjalną komisję pod kierownictwem gen. Stanisława Roupperta, która opracowała szeroki program usportowienia wsi zawierający między innymi punkt dotyczący budowy boiska sportowego w każdej gminie w Polsce. Plan ten zamierzano jednak realizować pilotażowo jedynie na terenie powiatu piotrkowskiego w województwie łódzkim w latach 1938–1941, ale ostatecznie koncepcję tą wdrożono tylko w kilku tamtejszych jednostkach samorządowych<sup>1682</sup>.

Boiska do gry w szczypiorniaka, hazenę i piłkę ręczną powstawały głównie w ramach infrastruktury budowanej przez samorządy, wojsko polskie i państwo (były to najczęściej stadiony piłkarskie, gdzie wyznaczano odpowiednie boiska do innych gier sportowych). Własne obiekty starały się tworzyć kluby i stowarzyszenia sportowe, ale na ogół nie posiadały wystarczającej ilości środków finansowych.

### **3.5.2. Podstawy finansowania**

W odrodzonym państwie Polskim prowadzenie polityki finansowej w zakresie sportu wyczynowego spoczywało na instytucjach rządowych, ale początkowo sytuacja społeczna i geopolityczna II Rzeczypospolitej nie sprzyjała nakładom finansowym dla potrzeb rozwijającego się ruchu sportowego. Na początku lat dwudziestych XX w. przeznaczano ogółem na tę dziedzinę życia społecznego od 500 do 800 dolarów amerykańskich rocznie. Działacze starali się o uzyskanie dodatkowo zniżek kolejowych na przejazdy na zawody sportowe oraz składali wnioski o zmniejszenie opłat paszportowych dla drużyn wyjeżdżających za granicę. Na wniosek przedstawicieli władz polskiego sportu z budżetu państwa finansowano tylko związki sportowe, a kluby

---

<sup>1681</sup> Tamże, s. 54.

<sup>1682</sup> E. Małolepszy, *Polityka władz II Rzeczypospolitej wobec wychowania fizycznego i sportu na wsi*, „Prace Naukowe AJD w Częstochowie, Kultura Fizyczna” 2005, z. 6, s. 65.

i stowarzyszenia sportowe opierały swoją działalność na środkach pieniężnych pozyskanych ze składek członkowskich, dobrowolnych darowizn, datków ze sprzedaży biletów wstępu na organizowane zawody, kart członkowskich, materiałów szkoleniowych oraz zysków z organizacji imprez okolicznościowych, takich jak odczyty, przedstawienia, wieczornice i spotkania towarzyskie<sup>1683</sup>.

Przejęcie władzy w Polsce przez Józefa Piłsudskiego w maju 1926 r. zmieniło stosunek władz państwowych do kwestii finansowania sportu w kraju. Sport uznano oficjalnie za element polityki państwa i w budżecie Państwowego Urzędu Wychowania Fizycznego i Przysposobienia Wojskowego (1927) wydatki na tę dziedzinę życia społecznego stanowiły 20% kwoty całkowitej, która w latach 1928–1939 wahała się w granicach od 6 do 10 mln zł. Była to subwencja, która obejmowała finansowanie kształcenia kadr szkoleniowych i sędziowskich, organizację obozów, zawodów i okolicznościowych imprez sportowych, budowę i remonty urządzeń sportowych oraz zakupy sprzętu sportowego. W gestii dyrektora urzędu leżało także przyznawanie zniżek kolejowych na przejazdy na zawody sportowe, subwencji na wyżywienie w trakcie obozów i zgrupowań oraz bezpłatnych paszportów na wyjazdy zagraniczne<sup>1684</sup>.

Sport zaczęły dotować również samorządy, a prywatni przedsiębiorcy zaczęli organizować tzw. fabryczne kluby sportowe, których działalność finansowali. Rosła tym samym liczba stowarzyszeń i związków sportowych w kraju. Zwiększała się również liczba uprawiających określone dyscypliny sportowe<sup>1685</sup>.

Coraz większą popularność społeczną zyskiwały gry sportowe, takie jak szczypiorniak, hazena i piłka ręczna. Wcześniej nieujęte w ramy organizacyjne nie miały możliwości uzyskania finansowego wsparcia ze strony państwa. Podejmowane od 1925 r. próby sfederowania stowarzyszeń sportowych zrzeszających zwolenników wspomnianych gier powiązane były z przekształceniami formalno-prawnymi i zakończyły się powodzeniem dopiero w 1928 r. za sprawą powołania Polskiego Związku Gier Sportowych, a pełna konsolidacja środowisk gier sportowych nastąpiła w 1930 r. wraz z uzyskaniem przez związek członkostwa w międzynarodowych strukturach organizacyjnych (IAHF)<sup>1686</sup>.

---

<sup>1683</sup> J. Gaj, B. Woltmann, *Sport w Polsce 1919–1939*, Gorzów Wlkp. 1997, s. 19–21, zob. także: L. Szymański (1995), dz. cyt., s. 97–98.

<sup>1684</sup> H. Młodzianowska-Jakubowska (1963), dz. cyt., s. 374–377.

<sup>1685</sup> A. Bogusz (1993), dz. cyt., s. 3–83.

<sup>1686</sup> D. Pietrzyk (2011), dz. cyt., s. 246–248.

Koszty bieżącej działalności klubów i sekcji sportowych obejmowały tzw. wpisowe (doroczna składka członkowska wpłacana do organów nadrzędnych, tj. związków okręgowych i polskiego związku), organizację zawodów sportowych, przejazdy na zawody sportowe, zaopatrzenie w sprzęt sportowy, opłaty sędziowskie, czynsz na lokale administracyjne, utrzymanie lub wynajem obiektów sportowych, zakup wydawnictw szkoleniowych oraz innych: karty zawodnicze, przepisy dyscyplin sportowych, a także druk materiałów propagandowych i biletów wstępu na organizowane imprezy oraz opłaty instruktorów i trenerów<sup>1687</sup>. Finansowanie bieżącej działalności związku i jego oddziałów terenowych obejmowało głównie utrzymanie administracji, opłaty dla kadry szkoleniowej i sędziów, koszty przejazdów i zakwaterowania ekip przyjeżdżających z zagranicy, koszty organizacji obozów i kursów, koszty zakupu sprzętu sportowego dla drużyn reprezentacyjnych, koszty wynajmu obiektów sportowych. Budżet związku opierał się przede wszystkim na składkach członkowskich, dotacjach z urzędów centralnych, darowiznach członków wspierających, wpływach ze sprzedaży druków kart zgłoszeń, protokołów przebiegu gry i przepisów oraz wydawnictw metodyczno-szkoleniowych. Tzw. budżet nadzwyczajny stanowiły grzywny, które nakładano na członków zwyczajnych związku (zarządy okręgów, zarządy klubów), którzy nie przestrzegali statutu i jego postanowień dotyczących między innymi obowiązku prowadzenia ewidencji zawodniczek i zawodników poszczególnych gier, organizacji zawodów reprezentacyjnych, mistrzowskich i imprez sportowych oraz regulowania przyjętych lub nałożonych przez centralę zobowiązań finansowych. Ponożono także koszty związane z udziałem drużyn reprezentacyjnych w zawodach międzynarodowych<sup>1688</sup>.

W 1930 r. w trakcie walnego zebrania członków Polskiego Związku Gier Sportowych delegaci przyjęli uchwałę, która ustaliła roczną opłatę dla klubów sportowych zrzeszonych w centrali w wysokości 5 zł, płatną w dwóch ratach. 1 zł wynosiła natomiast roczna składka do Związku Polskich Związków Sportowych. Koszt karty zawodniczej określono na kwotę 20 gr, a za wydawnictwo dotyczące przepisów gier sportowych należało zapłacić 1 zł i 15 gr. Zaległe świadczenia za rok 1928 umorzono, ale wartość długu oddziałów terenowych za rok 1929 wynosiła 540 zł<sup>1689</sup>.

---

<sup>1687</sup> Tamże, s. 275–276.

<sup>1688</sup> Tamże, zob. także, D. Pietrzyk (2010), dz. cyt., s. 206.

<sup>1689</sup> APŁ, dz. cyt., sygn. 13, dz. cyt., *Komunikat zarządu PZGS nr 1 z 2.03.1930 r.*

Mimo trudnej sytuacji finansowej okręgowe związki gier sportowych zobowiązane były do przekazywania na poczet związku 25% kwoty wpisowego pobieranego od klubów sportowych nowo wstępujących w ich szeregi. 75% środków finansowych uzyskanych ze sprzedaży broszur związkowych także miało trafiać z powrotem do centrali, natomiast pozostałe 25% miało zasilać kasy związków okręgowych. Raz w roku zarządy okręgów miały zorganizować tzw. Dzień Gier Sportowych i całkowity dochód z imprezy przekazać na konto związku, natomiast dla uczestników mistrzostw Polski działacze związkowi uzyskali 50% zniżkę na przejazd koleją<sup>1690</sup>.

Zarządy okręgów nie wywiązywały się z przyjętych zobowiązań finansowych wobec Polskiego Związku Gier Sportowych i na dzień 1 stycznia 1931 r. ich zaległości finansowe wobec centrali wynosiły ponad 2000 zł. W trakcie walnego zebrania zarząd związku postanowił więc podnieść kwotę tzw. kaucji do 25 zł, którą należało wpłacić na konto centrali w przypadku składania jakichkolwiek protestów związanych z przebiegiem mistrzostw Polski, a obrót kasowy Polskiego Związku Gier Sportowych wyniósł w 1930 r. 22 195 zł i 25 gr<sup>1691</sup>.

W 1932 r. w trakcie walnego zebrania członków Polskiego Związku Gier Sportowych podjęto natomiast uchwałę, w której zapisano, że dochód z organizacji mistrzostw Polski w harenie i w szczypiorniaku należy podzielić między uczestników odpowiednio do liczby kilometrów, jaką drużyny miały do pokonania, a decyzja ta miała zwiększyć zainteresowanie udziałem w zawodach<sup>1692</sup>.

Wraz z nadejściem 1933 r. kluby sportowe w całej Polsce uzyskały także zgodę na zawieszenie płatności podatku od organizowanych zawodów sportowych na podstawie rozporządzenia Ministra Spraw Wewnętrznych wydanego 23 listopada 1932 r. w porozumieniu z Ministrem Skarbu<sup>1693</sup>. Dodatkowo działacze związkowi uzyskali 80% zniżki na przejazd koleją dla klubów uczestniczących w mistrzostwach Polski<sup>1694</sup>.

W 1934 r. przekazana została dla Polskiego Związku Gier Sportowych niespotykana dotąd subwencja, która wyniosła 7817 zł i 70 gr. Na konto związku wpłynęły także składki członkowskie i wpisowe z okręgów w kwocie 1159 zł i 60 gr,

---

<sup>1690</sup> Tamże.

<sup>1691</sup> APŁ, dz. cyt., sygn. 14, dz. cyt., *Protokół z walnego zebrania członków PZGS z 14.03.1931 r.*; zob. także: *Komunikat zarządu PZGS nr 4 z 18.06.1931 r.*

<sup>1692</sup> APŁ, dz. cyt., sygn. 15, dz. cyt., *Komunikat zarządu PZGS nr 7 z 6.08.1932 r.*

<sup>1693</sup> Tamże, *Komunikat zarządu PZGS nr 12 z 11.02.1933 r.*

<sup>1694</sup> APŁ, dz. cyt., sygn. 13, dz. cyt., *Komunikat zarządu PZGS nr 8 z 26.08.1933 r.*

ale suma ta w dalszym ciągu stanowiła tylko 40% prelimitowanej kwoty. Jedynie sprzedaż druków i wydawnictw przyniosła zysk w wysokości 1627 zł i 34 gr<sup>1695</sup>.

Rzeczywiste koszty działalności Polskiego Związku Gier Sportowych w 1934 r. wyniosły 22 247 zł i 74 gr. Wszelkiego rodzaju opłaty administracyjne stanowiły kwotę 2772 zł i 75 gr. Na szkolenie kadr związek wydał 1520 zł. Organizacja zawodów sportowych na terenie Rzeczypospolitej obciążała konto związku kwotą 684 zł i 27 gr, natomiast sam pobyt studenckiej drużyny piłki ręcznej z Wrocławia i rozegranie trzech meczów z zespołami polskimi wymagało wyasygnowania z kasy związku kwoty 754 zł i 39 gr. Przejazdy sędziów i członków zarządu związku na tego typu zawody kosztowały 1555 zł i 56 gr. Udział drużyn reprezentacyjnych w zawodach sportowych organizowanych poza granicami naszego kraju pochłonął 8137 zł i 29 gr z czego 2272 zł i 52 gr kosztowało tzw. tournée bałkańskie w hazenie. Ponadto działacze Polskiego Związku Gier Sportowych wydali 569 zł i 45 gr na stroje sportowe dla drużyn reprezentacyjnych<sup>1696</sup>.

W dniu 1 marca 1935 r. na rachunku działalności Polskiego Związku Gier Sportowych widniała nadwyżka wydatków w wysokości 2904 zł i 77 gr, choć związek winien był wierzycielom 3309 zł. Zarząd liczył jednak na uregulowanie zaległości wobec centrali także przez dłużników, których zobowiązania wynosiły 1830 zł i 33 gr<sup>1697</sup>.

Preliminarz budżetowy przygotowany przez działaczy związkowych na rok 1935 opiewał na kwotę 24 355 zł i 66 gr. Wobec rozpoczęcia przygotowań drużyn reprezentacyjnych do ewentualnego udziału w Igrzyskach Olimpijskich w Berlinie w 1936 r. zarząd związku liczył na większą subwencję, którą prelimitowano na kwotę 10 000 zł oraz na dochody ze składek członkowskich, wpisowego, wpłat dotyczących kursów i szkoleń, sprzedaży druków i wydawnictw i wreszcie z zysków z tzw. imprez własnych, które prelimitowano na kwotę 9355 zł. Do prowizorium budżetowego włączono także roczną pensję trenera Walentego Kłyszejki, stanowiącą sumę 5000 zł, ale zakładano, że będzie ona wypłacana w ramach budżetu Państwowego Urzędu Wychowania Fizycznego i Przystosowania Wojskowego<sup>1698</sup>. Zarządy klubów i stowarzyszeń sportowych zostały również zobowiązane do wykupienia w starostwach

---

<sup>1695</sup> Tamże, sygn. 18, dz. cyt., *Sprawozdanie skarbnika PZGS za okres od 1.03.1934 r. do 1.03.1935 r.*

<sup>1696</sup> Tamże.

<sup>1697</sup> Tamże.

<sup>1698</sup> APŁ, dz. cyt., sygn. 18, dz. cyt., *Preliminarz budżetowy PZGS na rok 1935/1936.*



powiatowych tzw. zezwoleń na organizację zawodów sportowych na okres 15 lat, a jednorazowy koszt pozwolenia wynosił 40 zł<sup>1699</sup>.

Działalność Polskiego Związku Gier Sportowych została zakończona 5 kwietnia 1936 r. w trakcie walnego zebrania członków związku. Wówczas delegaci przyjęli uchwałę zmieniającą statut i dotychczasową nazwę federacji na Polski Związek Piłki Ręcznej. Jednocześnie przyjęto uchwałę o przejęciu aktywów i pasywów Polskiego Związku Gier Sportowych. Rosnące koszty administracji, kształcenia kadr szkoleniowych i sędziowskich oraz prowadzenie przygotowań do startu w Igrzyskach Olimpijskich w Berlinie (wreszcie sam udział w tej imprezie) spowodowały, że zarząd Polskiego Związku Piłki Ręcznej już jesienią 1936 r. ponownie wzywał zarządy okręgów, aby uregulowały zaległości finansowe wobec centrali według salda z 31 marca 1936 r. Klubom sportowym zaproponowano, aby kaucje, które miały być im zwrócone, przekazywano na poczet istniejących długów. Ostatecznie zarząd Polskiego Związku Piłki Ręcznej zamknął rok niedoborem finansowym w wysokości 10 463 zł i 93 gr, a koszty całorocznej działalności wyniosły 23 920 zł i 88 gr<sup>1700</sup>. Pokażny deficyt powstał w wydatkach przeznaczonych na tzw. administrację ogólną i sięgnął kwoty 3494 zł i 38 gr. Działalność w zakresie tzw. wyszkolenia (kursy i zawody) pochłonęła dodatkowo jeszcze większą kwotę wynoszącą 3720 zł i 65 gr, a udział w igrzyskach w Berlinie wygenerował koszty wyższe od planowanych o 3158 zł i 90 gr. Minimalne straty finansowe w wysokości 90 zł i 60 gr przyniosła organizacja zawodów międzynarodowych przeprowadzonych w kraju. Ponadto związek zalegał wierzycielom (ZUS, CIWF, ZPZS) na kwotę 5217 zł i 25 gr. W konsekwencji zaistniałej sytuacji działacze zmniejszyli prowizorium budżetowe związku na 1937 r. do 18 775 zł, a niedobór finansowy określili na kwotę 6075 zł<sup>1701</sup>.

W 1938 r. preliminowano wydatki związku na poziomie 18 547 zł i 71 gr. Administracja miała generować koszty 8046 zł i 84 gr, a kursy i szkolenia 4672 zł i 65 gr. Koszty organizacji imprez sportowych i udziału drużyn reprezentacyjnych w zawodach odbywających się poza granicami kraju miały wynieść 5828 zł i 22 gr. Dłużnicy byli winni zarządowi związku 7845 zł i 57 gr, w tym zadłużenie zarządów

---

<sup>1699</sup> Tamże, sygn. 15, dz. cyt., *Komunikat zarządu PZGS nr 7 z 25.06.1935 r.*

<sup>1700</sup> Tamże, sygn. 20, dz. cyt., *Komunikat zarządu PZPR nr 8 z 31.10.1936 r.*; zob. także: sygn. 33, *Protokół walnego zebrania PZPR z 21 marca 1937 r.*

<sup>1701</sup> Tamże.

okręgów stanowiło kwotę 5706 zł i 82 gr. Jednocześnie zarząd związku był winny wierzycielom 6746 zł i 78 gr<sup>1702</sup>.

Wpływy ze składek członkowskich, wpisowego oraz sprzedaży druków i wydawnictw przyniosły jednak zysk w wysokości 3469 zł i 52 gr. Zarząd otrzymał także subwencję na organizację kursów i szkoleń w wysokości 5500 zł. Duży deficyt zanotowano natomiast w zawodach związanych ze szczypiorniakiem. Organizacja mistrzostw Polski, przygotowania do udziału męskiej reprezentacji w pierwszych mistrzostwach świata w piłce ręcznej jedenastoosobowej (mecze reprezentacji okręgów, mecz reprezentacji Katowic i Wrocławia, mecze z reprezentacją Węgier w Budapeszcie) i wreszcie sam start w mistrzostwach świata rozegranych w Berlinie pochłonęły bowiem 4249 zł i 54 gr, a zysk ze sprzedanych biletów i wpłaconego wpisowego do zawodów mistrzowskich wyniósł jedynie 955 zł<sup>1703</sup>.

Na kolejny rok budżetowy 1938/1939 działacze Polskiego Związku Piłki Ręcznej przygotowali preliminarz, w którym deficyt planowany był na poziomie 9880 zł. Wydatki na administrację określono bowiem na kwotę 9580 zł, a wpływy miały wynieść jedynie 8300 zł (wpisowe, składki, zysk ze sprzedaży druków i wydawnictw). Także koszty związane z organizacją rozgrywek sportowych w kraju oraz uczestnictwem reprezentacji Polski w zawodach organizowanych poza naszymi granicami były wyższe od zaplanowanych (miały stanowić kwotę 8700 zł, a działacze przeznaczyci na ten cel jedynie 4100 zł). Również na organizację kursów, szkoleń i obozów planowano wyasygnować aż 14 000 zł, choć przewidywana subwencja z Państwowego Urzędu Wychowania Fizycznego i Przynsposobienia Wojskowego miała opiewać tylko na kwotę 10 000 zł<sup>1704</sup>.

Pomoc finansowa udzielana przez określone podmioty państwa na potrzeby działalności Polskiego Związku Gier Sportowych, a następnie Polskiego Związku Piłki Ręcznej była zróżnicowana. Największe kwoty systematycznie przeznaczał Państwowy Urząd Wychowania Fizycznego i Przynsposobienia Wojskowego (w latach 1935–1938 było to łącznie 12 700 zł). Dużo mniejsze środki przekazywał Związek Polskich Związków Sportowych (w latach 1937–1938 była to kwota 1500 zł), a Miejski Komitet Wychowania Fizycznego i Przynsposobienia Wojskowego w Warszawie wspomógł centralę piłki ręcznej w tym okresie sumą 800 zł. Kwotę 500 zł przekazał Bank PKO,

---

<sup>1702</sup> APŁ, sygn. 40, dz. cyt., *Sprawozdanie z działalności PZPR za okres od 1.10.1937 r. do 30.09.1938 r.*

<sup>1703</sup> Tamże.

<sup>1704</sup> Tamże, *Preliminarz budżetowy na rok 1938/1939.*

natomiast Zakład Ubezpieczeń Społecznych wpłacił 200 zł na konto Polskiego Związku Piłki Ręcznej<sup>1705</sup>.

Działacze związkowi z Warszawy (zarząd związku) starali się również własnymi środkami wspomagać zarządy związków okręgowych. Nie były to jednak kwoty zbyt duże. W sezonie 1937–1938 subwencje wyniosły na przykład 667 zł i 36 gr w skali kraju, a budżet jednego tylko Łódzkiego Okręgowego Związku Piłki Ręcznej wynosił w tym okresie 2072 zł i 70 gr<sup>1706</sup>.

Działacze z Łodzi w przygotowanym preliminarzu umieścili między innymi tzw. pozostałości kasowe z poprzedniego prowizorium w wysokości 175 zł i 50 gr oraz kwotę 357 zł zaplanowaną tytułem wpłat na poczet składek członkowskich przez kluby i stowarzyszenia zarejestrowane w okręgu. Członkowie zarządu Łódzkiego Okręgowego Związku Piłki Ręcznej zakładali również wpływy z tzw. wpisowego do rozgrywek organizowanych przez okręg (171 zł). Do budżetu okręgu wpisano także subwencję w wysokości 500 zł przewidywaną w ramach współpracy z Miejskim Komitetem Wychowania Fizycznego i Przysposobienia Wojskowego w Łodzi. W przychodach planowano wpływy ze sprzedaży wydawnictw (karty zgłoszeń do rozgrywek oraz protokoły meczów) i biletów na organizowane zawody sportowe (mecze międzyokręgowe i mistrzostwa Polski). W zakresie wydatków planowano koszty: wynajmu biura (150 zł), sal i boisk sportowych (130 zł), podróży służbowych (40 zł), zakupu sprzętu sportowego dla reprezentacji okręgu i pensji instruktora związkowego (500 zł), bieżącej działalności związanej z organizacją pracy zarządu, wydziału gier i dyscypliny oraz wydziału spraw sędziowskich (250 zł), organizacji mistrzostw Polski w szczypiorniaku kobiet (450 zł) oraz organizacji meczów szczypiorniaka kobiet i mężczyzn między reprezentacją okręgu łódzkiego i okręgu warszawskiego (350 zł)<sup>1707</sup>.

W 1938 r. preliminarz Łódzkiego Okręgowego Związku Piłki Ręcznej uległ znacznemu zwiększeniu i opiewał na kwotę 2685 zł i 67 gr. W budżecie przewidzianym na rok administracyjny 1938–1939 ponownie znalazły się tzw. pozostałości kasowe, które tym razem wyniosły 96 zł i 87 gr. Po stronie wpływów zaplanowano także 285 zł tytułem składek członkowskich od klubów i stowarzyszeń zrzeszonych w okręgu (19 organizacji, które powinny były wpłacić po 15 zł). Prognozowano również wpłaty

---

<sup>1705</sup> Tamże.

<sup>1706</sup> Tamże.

<sup>1707</sup> APŁ, dz. cyt., sygn. 4, Walne zgromadzenia 1937–1938. Sprawozdania klubów. *Protokół walnego zebrania ŁOZPR z 13.02.1938 r.*; zob. także: *Protokół Komisji Rewizyjnej ŁOZPR z 10.02.1938 r.*

w wysokości 1 zł od nowo wstępujących członków związku. Kwotę wpisowego do mistrzostw okręgu określono na 171 zł (57 drużyn męskich i żeńskich, które powinny były wpłacić po 3 zł), a wpisowe do zawodów okolicznościowych planowano w wysokości 60 zł. Preliminowano także 500 zł subwencji z Miejskiego Komitetu Wychowania Fizycznego i Przysposobienia Wojskowego w Łodzi oraz 500 zł z innych źródeł (zarząd Miasta). Działacze zakładali również wpływy z tytułu organizacji mistrzostw Polski w szczypiorniaku (300 zł) i okolicznościowych zawodów sportowych (600 zł). Zarząd liczył też na uregulowanie zobowiązań finansowych wobec okręgu, które wynosiły 120 zł i 80 gr (tzw. wątpliwe zaległości określono na kwotę 50 zł). Po stronie wydatków działacze zaplanowali natomiast: składkę bieżącą do Polskiego Związku Piłki Ręcznej w wysokości 132 zł, składki zaległe (140 zł), wydatki zarządu (100 zł), wydatki wydziałów (125 zł), wydatki na podróże służbowe i diety (75 zł), pensję dla trenera związkowego (225 zł), pobory dla miejscowych instruktorów (200 zł), koszty zakupu strojów sportowych dla reprezentacji okręgu (250 zł), koszty udziału reprezentanta okręgu w mistrzostwach Polski w szczypiorniaku (225 zł), koszty udziału reprezentacji okręgu łódzkiego w meczach z reprezentacją okręgu warszawskiego w szczypiorniaku kobiet i mężczyzn (325 zł)<sup>1708</sup>.

Budżety okręgów były zróżnicowane w skali kraju, ale o ile budżet Łódzkiego Okręgowego Związku Piłki Ręcznej wzrastał stopniowo (w 1934 r. preliminarz opiewał na przykład na kwotę 1287 zł, a w 1938 r. było to 2685 zł), o tyle zdecydowanie większym funduszem dysponował zarząd okręgu warszawskiego, który już w 1931 r. zakładał po stronie wpływów kwotę 3536 zł i 37 gr. Ostatecznie suma wydatków Warszawskiego Okręgowego Związku Gier Sportowych zamknęła się na poziomie 2842 zł i 28 gr, a do kosztów działalności w 1931 r. działacze stołeczni zaliczyli między innymi czynsz za wynajem pomieszczeń biurowych (175 zł), pensję sekretarza zarządu (500 zł), zakup materiałów piśmienniczych (144 zł 38 gr), druk afiszy, legitymacji sędziowskich, kart zgłoszeń, protokołów meczowych, przepisów gier sportowych (407 zł i 25 gr), organizację zawodów sportowych (599 zł i 70 gr) i zakup nagród rzeczowych dla uczestników zawodów sportowych (150 zł)<sup>1709</sup>.

---

<sup>1708</sup> APL, dz. cyt., sygn. 4, dz. cyt., *Preliminarz budżetowy ŁOZPR na rok administracyjny 1938/1939*; zob. także: *Uzasadnienie dochodów i wydatków*; zob. też: *Sprawozdanie Komisji Rewizyjnej z 15.10.1938 r.*

<sup>1709</sup> APL, dz. cyt., sygn. 47, dz. cyt., *Sprawozdanie finansowe WOZGS za 1931 r.*; zob. także: sygn. 3, *Walne zgromadzenie ŁOZGS 1933–1935, Sprawozdanie zarządu z 27.01.1935 r.*

Postęp w upowszechnianiu hazeny i szczypiorniaka w Polsce był możliwy przede wszystkim dzięki aktywności społecznej, a drużyny powstające w ramach sekcji gier sportowych organizowanych w klubach sportowych i stowarzyszeniach były efektem zmian wprowadzonych przez sanację w polityce finansowej państwa (1927). Zdecydowanie wzrosły nakłady samorządów na rozwój lokalnych klubów sportowych, ale w dużej mierze było to wsparcie dobrowolne i doraźne. Wyrażone przez władze państwowe ogólne dyrektywy w zakresie finansowania stowarzyszeń (1932) dawały natomiast możliwości pozyskiwania środków pieniężnych w najbliższym otoczeniu społecznym. Działania te musiały być jednak zapisane w statucie. Obok wpisowego i składek członkowskich działacze klubowi księgowali w budżetach stowarzyszeń po stronie dochodów zyski z wynajmu obiektów sportowych oraz organizacji zawodów, a także imprez kulturalno-oświatowych (wpływy te były jednak opodatkowane w wysokości od 10% do 30% ceny biletu). Wsparcie finansowe pochodziło także z zapisów, darowizn i subwencji, ale zazwyczaj dotyczyło utrzymania, rozbudowy lub budowy niezbędnej infrastruktury (boiska, szatnie, trybuny itd.). Kluby i stowarzyszenia sportowe biorące udział w rozgrywkach ponosiły koszty: czynszów, dzierżawy, modernizacji obiektów, zakupu sprzętu sportowego, opłat członkowskich na rzecz związków sportowych, opłat za przejazdy na zawody, wynagrodzeń administracji, kadry szkoleniowej, sędziów i lekarza. Niestety wysokość świadczeń często prowadziła do powstania zadłużenia, a niekiedy do rozwiązania drużyny, sekcji czy nawet stowarzyszenia<sup>1710</sup>.

Jednym z wielu przykładów narastających problemów finansowych w klubach sportowych jest działalność „Warty” Poznań. Podsekcja gier sportowych, która zrzeszała zawodniczki hazeny i zawodników szczypiorniaka została zorganizowana w 1929 r. w ramach sekcji lekkoatletycznej. Na koniec 1929 r. zadłużenie Warty Poznań sięgało 18 883 zł i 44 gr, a majątek klubu szacowany był na kwotę 65 170 zł i 81 gr. W 1929 r. wzrosły jednak dochody z tytułu składek członkowskich (9803 zł) oraz przychody z dzierżawy boiska i reklam (3780 zł i 98 gr). Jednocześnie wzrosły koszty administracji (11 882 zł i 62 gr). Spadła natomiast kwota darowizn i subwencji (wpłynęło jedynie 3565 zł i 10 gr w stosunku do 22 438 zł z roku poprzedniego)<sup>1711</sup>.

---

<sup>1710</sup> <https://polona.pl>, zob. *Statut Klubu Sportowego Warszawianka z 1932 r.*, s. 19; zob. także: *Statut Stowarzyszenia Wojskowego Klubu Sportowego Legia Warszawa z 1934 r.*, s. 16–17 [dostęp: 23.08.2019].

<sup>1711</sup> *Sprawozdanie Klubu Sportowego Warta Poznań za rok 1929*, s. 13–15.

W 1930 r. działacze zdecydowali o podniesieniu stawki składki członkowskiej z 1 zł 50 gr do 2 zł (uzyskano w ten sposób dochód w wysokości 10 148 zł i 52 gr). Wzrosła także kwota podatków od imprez sportowych, zabaw i składek na rzecz związków sportowych (16 755 zł i 40 gr). Na utrzymanie boiska wydano 1319 zł, a całoroczny budżet klubu zamknął się w kwocie 57 146 zł i 54 gr<sup>1712</sup>. W 1931 r. wzrosła natomiast kwota składek członkowskich do 11 630 zł, ale suma należnych podatków wyniosła 15 000 zł, a wydatki związane bezpośrednio z bieżącą działalnością klubu opiewały na kwotę 20 575 zł i 24 gr i wygenerowały deficyt w wysokości 8944 zł i 74 gr<sup>1713</sup>.

Pierwsze symptomy kryzysu finansowego w „Warcie” Poznań pojawiły się w 1932 r. Drastycznie zmalała kwota subwencji (wpłynęło jedynie nieco ponad 1000 zł). Zmalała też kwota składek członkowskich do 7601 zł i 15 gr. Niższy był także zysk z organizacji zawodów sportowych i imprez (7745 zł i 06 gr w stosunku do 10 213 zł i 30 gr w roku ubiegłym). Do powstania długu przyczynił się także remont ogrodzenia boiska w wysokości 10 400 zł i choć ograniczono koszty administracji do 17 577 zł i 66 gr, to i tak całkowite zadłużenie klubu wzrosło do 27 131 zł i 38 gr<sup>1714</sup>.

W kolejnych latach zmniejszała się kwota składek członkowskich (stanowiły one dochód w wysokości nieco ponad 5000 zł). Tym samym działacze obniżali koszty działalności sekcji sportowych z 7826 zł i 31 gr w 1933 r. do 2918 zł i 08 gr w 1934 r. Podsekcję gier sportowych wyodrębniono z oddziału lekkiej atletyki. Zredukowano także koszty administracji do 10 663 zł i 07 gr, oszczędzając na pensjach pracowników 4527 zł i 82 gr. Klub uzyskał również subwencję w wysokości 6236 zł i 32 gr z Urzędu Miasta w Poznaniu i Państwowego Urzędu Wychowania Fizycznego i Przystosowania Wojskowego. Organizacja zawodów sportowych przyniosła wpływ w kwocie 6737 zł i 30 gr, ale koszty obsady sędziowskiej, obsługi medycznej i podatków oraz składek do związków sportowych wyniosły 8847 zł i 37 gr. Na działalność samodzielnej sekcji gier sportowych przeznaczono jedynie 30 zł, a zysk z organizacji zawodów gier sportowych wyniósł 112 zł. Ostatecznie w 1934 r. udało się zmniejszyć zadłużenie klubu do kwoty 21 191 zł i 21 gr, a budżet zamknął się kwotą 64 956 zł i 69 gr<sup>1715</sup>. W latach 1935–1936 koszty administracji utrzymywały się na stałym poziomie (około 11 000 zł). Zmalała

---

<sup>1712</sup> *Sprawozdanie Klubu Sportowego Warta Poznań za rok 1930*, s. 10–11.

<sup>1713</sup> *Sprawozdanie Klubu Sportowego Warta Poznań za rok 1931*, s. 14–15.

<sup>1714</sup> *Sprawozdanie Klubu Sportowego Warta Poznań za rok 1932*, s. 12–13.

<sup>1715</sup> *Sprawozdanie Klubu Sportowego Warta Poznań za rok 1933*, s. 12–13; zob. także: *Sprawozdanie Klubu Sportowego Warta Poznań za rok 1934*, s. 13–17.

jednak kwota składek członkowskich do 4573 zł i 7 gr. Spadła także rentowność organizowanych imprez sportowych do 13 000 zł. Obniżeniu uległa również kwota subwencji do 3248 zł. Zredukowano jednak ogólne zadłużenie klubu do 16 630 zł i 48 gr, a budżet zamknął się w kwocie 61 442 zł i 78 gr. Tym samym na działalność sekcji gier sportowych, która zmieniła nazwę na sekcja piłki ręcznej, przeznaczono w tym okresie odpowiednio 37 zł oraz 45 zł i 85 gr przy łącznych wydatkach na wszystkie sekcje w kwocie 9017 zł i 57 gr. W 1936 r. na sprzęt dla sekcji piłki ręcznej przyznano 33 zł z łącznej puli 2979 zł i 11 gr<sup>1716</sup>.

W 1937 r. sytuacja finansowa Warty Poznań nie uległa poprawie. Zadłużenie klubu w dalszym ciągu wynosiło ponad 16 000 zł. Również obchody 25-lecia istnienia „Warty” Poznań przyniosły stratę finansową w wysokości 819 zł i 43 gr. Jednocześnie wzrosły koszty utrzymania sekcji sportowych z 9017 zł i 57 gr do 11 491 zł i 51 gr. Zwiększeniu uległy również wydatki administracyjne z 10 751 zł i 39 gr do 12 241 zł i 44 gr, natomiast wpływy do budżetu stanowiły kwotę 11 733 zł i 33 gr. Problemy natury finansowej przełożyły się na funkcjonowanie sekcji piłki ręcznej, która otrzymała jedynie 133 zł i 88 gr na organizację imprez sportowych z okazji jubileuszu klubu (łącznie sekcje otrzymały 11 491 zł i 51 gr). Także koszt zużycia sprzętu sportowego przez członków sekcji piłki ręcznej wyceniono w niewielkiej skali (243 zł i 40 gr) w porównaniu do łącznej kwoty 2314 zł i 07 gr zapisanej w budżecie dla wszystkich oddziałów. Wpływy z imprez sportowych organizowanych przez działaczy sekcji piłki ręcznej wyniosły 124 zł i 50 gr, ale stanowiły jedynie niewielką część przychodów wszystkich sekcji (50 854 zł i 36 gr), a słabszy wynik finansowy odnotowały tylko sekcje hokeja na trawie (7 zł 50 gr), lekkiej atletyki (20 zł) i pływania (30 zł 15 gr)<sup>1717</sup>.

W 1938 r. postawiono w „Warcie” Poznań na sanację finansów i ostatecznie udało się zmniejszyć całkowite zadłużenie klubu do 13 500 zł. Działania naprawcze początkowo powiązano z projektem likwidacji sekcji piłki ręcznej. Ostatecznie zarząd klubu podjął jednak decyzję o ponownym połączeniu sekcji piłki ręcznej z sekcją lekkiej atletyki, a odpowiednia uchwała została przyjęta w trakcie walnego zebrania członków „Warty” Poznań. Koszty działalności obu sekcji wyniosły 719 zł i 23 gr przy ogólnej kwocie 15 579 zł wydatkowanej przez wszystkie sekcje klubowe w ciągu

---

<sup>1716</sup> *Sprawozdanie Klubu Sportowego Warta Poznań za rok 1936*, s. 9–12; zob. także: *Sprawozdanie Klubu Sportowego Warta Poznań za rok 1935*, s. 13–17.

<sup>1717</sup> *Sprawozdanie Klubu Sportowego Warta Poznań za rok 1937*, s. 21–23.

całego roku, a zużycie sprzętu sportowego w całym oddziale oszacowano na 311 zł i 10 gr. W tym samym roku koszty administracji wyniosły 10 673 zł i 24 gr, zaś wpływy skalkulowano na poziomie 17 899 zł i 65 gr. Ogółem budżet „Warty” Poznań w 1938 r. zamknął się sumą 76849 zł i 17 gr<sup>1718</sup>.

W całym kraju działacze starali się na w różne sposoby zredukować wydatki klubów sportowych. Jedną z form było uzyskiwanie zniżek na przejazdy koleją dla drużyn uczestniczących w rozgrywkach międzyokręgowych i rozgrywkach o mistrzostwo Polski. W 1931 r. ulga tego typu wynosiła 33% wartości biletu na pociąg osobowy w przedziale III kl., a w 1937 r. było to już 80% tej kwoty<sup>1719</sup>. Reprezentacje Polski, reprezentacje okręgów, a nawet drużyny klubowe, które wyjeżdżały na zawody sportowe poza granice naszego kraju, mogły także starać się dodatkowo o uzyskanie bezpłatnych paszportów lub tzw. paszportów ulgowych<sup>1720</sup>.

Finansowanie rozwoju hazeny, szczypiorniaka i piłki ręcznej uwarunkowane było wieloma aspektami. Początkowo nakłady determinowała sytuacja ekonomiczna odrodzonej Rzeczypospolitej. Duże znaczenie miało również dość późne spopularyzowanie obu dyscyplin sportowych w naszym kraju, a tym samym odległe w czasie ich oficjalne umiejscowienie w systemie organizacyjnym polskiego sportu (lata 1928–1929). Poważnym mankamentem w pierwszym okresie rozwoju hazeny, szczypiorniaka i piłki ręcznej był brak spektakularnych zwycięstw drużyn klubowych i reprezentacyjnych na arenach międzynarodowych, które mogłyby wpłynąć na postrzeganie z aprobatą wspomnianych gier przez nadrzędne władze polskiego sportu. Stworzony z czasem państwowo-społeczny system finansowania sportu w Polsce przyczynił się do bardziej zorganizowanego rozwoju tych gier sportowych w naszym kraju, co z kolei przełożyło się na uzyskanie kilku międzynarodowych sukcesów, a te z kolei spowodowały większy wzrost zainteresowania społecznego tymi dyscyplinami sportowymi, w tym także przez naczelne organy państwa odpowiadające za rozwój kultury fizycznej w kraju (Państwowy Urząd Wychowania Fizycznego i Przynależności Wojskowej oraz Związek Polskich Związków Sportowych – Polski Komitet Olimpijski).

---

<sup>1718</sup> *Sprawozdanie Klubu Sportowego Warta Poznań za rok 1938*, s. 16–17.

<sup>1719</sup> APŁ, dz. cyt., sygn. 35, dz. cyt., *Komunikat zarządu PZPR nr 2 z 15.06.1937 r.*; zob. także: sygn. 14, dz. cyt., *Komunikat zarządu PZGS nr 8 z 26.07.1931 r.*

<sup>1720</sup> APŁ, dz. cyt., sygn. 15, dz. cyt., *Komunikat zarządu PZGS nr 10 z 17.11.1932 r.*; zob. także: sygn. 13, dz. cyt., *Komunikat zarządu PZGS nr 6 z 10.07.1933 r.*



### 3.6. Formy popularyzacji piłki ręcznej

Początkowo popularyzacja piłki ręcznej w społeczeństwie II Rzeczypospolitej miała charakter informacyjny. W latach dwudziestych XX w. na łamach ówczesnej prasy („Przegląd Sportowy”, „Sport”, „Stadion”, „Gazeta Poranna”, „Start”, „Harcerz”, „Junak”, „Żołnierz Wielkopolski” i innych) publikowano przepisy różnych odmian gry (jedenastoosobowej piłki ręcznej, szczypiorniaka i hazeny) i zachęcano do ich uprawiania. Pod koniec 1926 r. Księgarnia Zakładu Narodowego im Ossolińskich w Warszawie zaczęła polecać publikację autorstwa Włodzimierza Humena ze Lwowa pt. *Piłka ręczna*. W 1927 r. pod patronatem Związku Strzeleckiego opublikowano podręcznik pod redakcją kpt. Mariana Kurlito i Czesława Rębowskiego *Gry sportowe: piłka koszykowa, piłka siatkowa, szczypiorniak, hazena, palant amerykański*, natomiast w 1930 r. Ministerstwo Wyznań Religijnych i Oświecenia Publicznego wydało przepisy gry w szczypiorniaka i w hazenę dla potrzeb młodzieży szkolnej<sup>1721</sup>.

Inicjatywa popularyzowania piłki ręcznej w społeczeństwie polskim w sposób praktyczny wyszła od nauczycieli wychowania fizycznego, a tradycje międzyszkolnych rozgrywek w szczypiorniaka sięgały 1923 r. Drużyny harcerskie rywalizowały od 1924 r. w ramach okolicznościowych zlotów. Turniej piłki ręcznej zorganizowany we Lwowie w 1925 r. o Puchar „Gazety Porannej” spopularyzował grę w lokalnych klubach sportowych i stowarzyszeniach. W 1925 r. szczypiorniaka zaczęto propagować w Wojsku Polskim, organizując pokazowe mecze między różnymi jednostkami organizacyjnymi. W 1927 r. przeprowadzono pokazowy turniej szczypiorniaka w trakcie I Ogólnopolskiego Zlotu Młodzieży Robotniczej w Warszawie. Bardzo ważną rolę propagandową w zakresie hazeny odegrał Turniej o Puchar Redakcji „Stadionu”, który odbył się w Warszawie w 1927 r. Istotny był również I Zimowy Turniej Hazeny rozegrany na początku 1928 r. w Warszawie. Niebagatelną rolę odegrał także mecz reprezentacji Warszawy i Łodzi w hazenę rozegrany po raz pierwszy w stolicy w roku 1928. Mecze szczypiorniaka i hazeny trafiły też do programów tzw. świąt wychowania fizycznego i przysposobienia wojskowego, które zyskały charakter masowy, propagandowy i patriotyczny<sup>1722</sup>.

Nowy sposób postrzegania roli sportu w polityce państwa przez sanację spowodował, że szczypiorniak i hazena znalazły się w regulaminie Państwowej

<sup>1721</sup> D. Pietrzyk (2009), dz. cyt., s. 14–26; zob. także: Tenże (2010), dz. cyt., s. 182–192.

<sup>1722</sup> D. Pietrzyk (2009), dz. cyt., s. 18–26.

Odznaki Sportowej (1930), która cieszyła się dużym uznaniem społecznym. Specyficzną formą popularyzowania obu gier wśród mniejszości żydowskiej w Polsce były zawody sportowe makabiady. Od połowy lat trzydziestych tradycją stały się mecze hazeny i szczypiorniaka rozgrywane między reprezentacjami poszczególnych okręgów (Warszawa – Łódź, Kraków – Katowice, Polska Południowa – Polska Północna). Zaczęto również rozgrywać na terenie kraju towarzyskie spotkania międzynarodowe w hazenę z Czechosłowacją i Jugosławią, a w szczypiorniaka z Niemcami, Austrią, Rumunią, Węgrami i Szwecją<sup>1723</sup>.

W latach trzydziestych XX w. próbowano w Polsce spopularyzować również siedmioosobową piłkę ręczną. Prekursorami byli zawodnicy klubu sportowego „Warta” Poznań, którzy w 1933 r. w ramach tzw. zimowej zaprawy rozegrali dwa mecze między sobą w hali sportowej Ośrodka Wychowania Fizycznego w Poznaniu przy ul. Marcelińskiej. Wiosną 1936 r. odbył się w Krakowie pierwszy w kraju turniej siedmioosobowej piłki ręcznej na otwartym boisku z udziałem czterech lokalnych drużyn („Makabi”, „Olsza”, „Wawel”, „Garbarnia”), a na początku 1939 r. działacze „Pogoni” Katowice zorganizowali po raz pierwszy w Polsce halowy turniej siedmioosobowej piłki ręcznej z udziałem drużyn reprezentujących polskie kluby sportowe („Pogoń” Katowice i „Pole Zachodnie” Chorzów) oraz kluby sportowe niemieckiej mniejszości narodowej działające na polskiej części Górnego Śląska<sup>1724</sup>. Pionierską imprezą sportową promującą siedmioosobową piłkę ręczną wśród pań był ogólnopolski turniej o Puchar Polskiego Związku Piłki Ręcznej rozegrany w Łodzi w 1938 r.<sup>1725</sup>

Działania informacyjne oraz organizacja różnego rodzaju zawodów sportowych miały duży wpływ na upowszechnienie piłki ręcznej w Polsce. Postawić można jednak tezę, że niebagatelny wpływ na spopularyzowanie piłki ręcznej miało spolszczenie niemieckojęzycznej nazwy handball przez używanie określenia szczypiorniak oraz zamienne stosowanie czeskiej nazwy hazena z polskim terminem jordanka. Intensywny rozwój szczypiorniaka i hazeny sprawił, że obie gry przestały być z czasem postrzegane jedynie w sensie autotelicznym jako sposób spędzania czasu wolnego przez młodzież, lecz stały się także ważnym elementem życia społecznego.

---

<sup>1723</sup> D. Pietrzyk (2014), dz. cyt., s. 269–303.

<sup>1724</sup> „Warciaz” 1933, nr 11, s. 5; zob. także: D. Pietrzyk (2011), dz. cyt., s. 274; zob. też: S. Jarecki (1972), dz. cyt., s. 63–64.

<sup>1725</sup> D. Pietrzyk (2010), dz. cyt., s. 213–215.

### **III. ROLA SZKOŁY, ORGANIZACJI SPOŁECZNYCH I WOJSKA W UPOWSZECHNIANIU PIŁKI RĘCZNEJ**

Zakończenie I wojny światowej spowodowało wytyczenie wielu zmian w życiu społecznym narodów. Zwycięskie mocarstwa usiłowały zaprowadzić nowy porządek także w dziedzinie wychowania fizycznego i sportu. Zaczęto preferować formy aktywności ruchowej kształtujące siłę woli i odwagę, rozwijające wszechstronną sprawność motoryczną oraz współdziałanie w grupie<sup>1726</sup>.

Piłka ręczna i jej odmiany pojawiły się na ziemiach polskich na początku drugiej dekady XX w. Impulsem do adaptacji nowości napływających z Europy stało się odzyskanie niepodległości w 1918 r., a powrót Polski do grona wolnych państw zaowocował również scalaniem odrębnych tradycji wychowania fizycznego kształtowanych przez trzech różnych zaborców<sup>1727</sup>.

Coraz bardziej popularne wśród młodzieży gry sportowe wprowadzono z czasem do programów szkolnych świąt sportowych oraz programów wychowawczych pozaszkolnych organizacji społecznych, a za sprawą obecności w Polsce misji amerykańskiej organizacji Young Men's Christian Association (YMCA) dokonał się również istotny zwrot w poglądach dowództwa Wojska Polskiego na rolę gier sportowych w wyszkoleniu żołnierzy<sup>1728</sup>.

#### **1. Piłka ręczna w obligatoryjnych programach wychowania fizycznego**

Porozbiorowa spuścizna w istotny sposób zdeterminowała rozwój wychowania fizycznego w Polsce w pierwszych latach niepodległości. Także sytuacja ekonomiczna kraju z góry ograniczyła możliwości działania Ministerstwa Wyznań Religijnych i Oświecenia Publicznego w tym zakresie. Na byłych terenach zaboru austriackiego

---

<sup>1726</sup> R. Wroczyński (1985), dz. cyt., s. 323–325.

<sup>1727</sup> D. Pietrzyk (2009), dz. cyt., s. 14–21.

<sup>1728</sup> J. Gaj, K. Hądzelek (1991), dz. cyt., s. 135–157; zob. także: L. Szymański (1995), dz. cyt., s. 51–62, 89–97.

system szkolnego wychowania fizycznego początkowo oparty był na lekcjach gimnastyki prowadzonych według metody szwedzkiej oraz na grach i zabawach ruchowych odbywających się popołudniami i w dni wolne od nauki. Na ziemiach dawnego Królestwa Polskiego dominowała obowiązkowa gimnastyka i zajęcia z zabaw i gier ruchowych na wolnym powietrzu. Na Górnym Śląsku, w Wielkopolsce i na Pomorzu podstawę programową także stanowiła gimnastyka, ale oparta na wzorcach niemieckich. Pojawiały się też zabawy i gry ruchowe na otwartej przestrzeni oraz wioślarstwo i łyżwiarstwo<sup>1729</sup>.

Utworzenie narodowego systemu oświaty, w tym systemu wychowania fizycznego w okresie unifikacji ziem polskich było również utrudnione ze względu na brak nauczycieli, obiektów, urządzeń i przyborów. Miejsce i rangę ćwiczeń fizycznych w szkolnictwie odzwierciedlały okólniki i rozporządzenia ministerialne. Opracowany przez Ministerstwo Wyznań Religijnych i Oświecenia Publicznego w 1920 r. program nauczania wychowania fizycznego w szkole powszechnej 7-klasowej zawierał zasób ćwiczeń oparty na systemie szwedzkim<sup>1730</sup>. Na gry i zabawy ruchowe nauczyciel miał poświęcić przynajmniej jedno popołudnie w tygodniu, ale gry typu koszykówka, siatkówka i palant mogły być uprawiane jedynie przez uczniów ostatniej klasy (VII) i ewentualnie w formie rozgrywek międzyklasowych i międzyszkolnych (jednak tylko między szkołami z tej samej miejscowości). Nie przewidywano natomiast gry w piłkę ręczną lub jej odmiany<sup>1731</sup>. W kolejnych latach program wychowania fizycznego ulegał modyfikacjom w kierunku adaptacji do potrzeb rozwijającego się szkolnictwa średniego. W 1922 r. Ministerstwo Wyznań Religijnych i Oświecenia Publicznego ogłosiło pełny program nauczania dla 5-letniego gimnazjum państwowego, które opierało się na 7-letniej szkole powszechnej lub na 3-letnim gimnazjum niższym, ale w dalszym ciągu nie uwzględniono piłki ręcznej w zajęciach lekcyjnych i pozalekcyjnych<sup>1732</sup>.

---

<sup>1729</sup> J. Gaj, K. Hędzalek (1991), dz. cyt., s. 135–138; zob. także: L. Nowak (1996), dz. cyt., s. 14–20.

<sup>1730</sup> Kolejność realizacji zadań wynikających z programu obejmowała: ćwiczenia wstępne, ćwiczenia wyprostne, ćwiczenia ramion i górnej części tułowia, ćwiczenia równoważne, zabawy i gry, ćwiczenia karku, grzbietu i łopatek, ćwiczenia brzucha, chód, biegi i skoki oraz ćwiczenia końcowe. W programie umieszczono także wskazówki metodyczne i zasady higieny obowiązujące przy wykonywaniu ćwiczeń fizycznych, a zasady realizacji programu przedstawiono w osobnej publikacji autorstwa Władysława Osmolskiego, zob. L. Nowak (1996), dz. cyt., s. 123–127.

<sup>1731</sup> Tamże, s. 127.

<sup>1732</sup> Tamże, s. 129–132; Według autorów wychowanie fizyczne miało być realizowane w wymiarze 2 godzin lekcyjnych tygodniowo i sprzyjać wszechstronnemu oraz harmonijnemu rozwojowi młodzieży, a lekcje miały odbywać się zgodnie z prawidłowościami fizjologii. We wskazówkach do realizacji zalecano, aby wybór ćwiczeń cielesnych na zajęcia popołudniowe był także zdeterminowany

W 1924 r. wprowadzono do szkół po raz kolejny znowelizowany program wychowania fizycznego, zwracając jeszcze większą uwagę na realizację proponowanych treści w formie popołudniowych zajęć pozaszkolnych dostosowanych do pór roku. W szkołach średnich w klasach starszych (IV i V) wprowadzono do programu gry sportowe, wśród których po raz pierwszy znalazł się szczypiorniak. Liczba godzin lekcyjnych przeznaczonych na obowiązkowe zajęcia popołudniowe zależała jednak od liczby uczniów w szkole, ale nauczyciele dość chętnie prowadzili lekcje gier sportowych ze względu na dodatkowe wynagrodzenie, jakie im przysługiwało za prowadzenie tego typu zajęć. Dziewczęta natomiast uprawiały głównie tańce narodowe, pląsy i korowody<sup>1733</sup>.

1 września 1926 r. wszedł w życie okólnik Ministerstwa Wyznań Religijnych i Oświecenia Publicznego określający liczbę godzin popołudniowych gier i zabaw ruchowych do 12 tygodniowo. W dokumencie tym wskazano jednak, aby w państwowych szkołach średnich i seminariach nauczycielskich liczba godzin wynosiła 8, a w pozostałych szkołach mających więcej niż 10 oddziałów liczba godzin wynosiła 10. Określono także miesiące w roku szkolnym, w trakcie których miały być realizowane popołudniowe zajęcia (wrzesień, październik, kwiecień, maj, czerwiec), natomiast finansowanie zapewniał fundusz gier i zabaw ruchowych utworzony z opłat uczniowskich wynoszących 4 złote w skali roku (okólnik w sprawie użytkowania funduszu Ministerstwo Wyznań Religijnych i Oświecenia Publicznego wydało 3 grudnia 1923 r.)<sup>1734</sup>.

Kolejne zmiany programowe nastąpiły wraz z początkiem 1929 r. Ministerstwo Wyznań Religijnych i Oświecenia Publicznego dążyło bowiem do ujednoczenia programu wychowania fizycznego w klasach starszych 7-klasowej szkoły powszechnej (V, VI, VII) z programem realizowanym w klasach gimnazjum niższego (I, II, III). Wprowadzono trzy obowiązkowe lekcje wychowania fizycznego (każda po 50 min) w tygodniu, z kompromisowym rozwiązaniem zezwalającym na realizację trzeciej godziny lekcyjnej w formie gier i zabaw ruchowych na wolnym powietrzu (dwie lekcje przeznaczono na obowiązkową gimnastykę metodyczną). Popołudniowe dwugodzinne

---

odpowiednią infrastrukturą. Proponowano jednak, aby lekcje odbywały się jak najczęściej na otwartym powietrzu, z przewagą gier ruchowych lub ćwiczeń z elementami sportowej rywalizacji. W przypadku chłopców dominowała piłka nożna, ale dziewczęta w ogóle nie uprawiały gier ruchowych. Małe znaczenie miała także lekkoatletyka. Zajęcia z pływania, wioślarstwa, kolarstwa, tenisa ziemnego i narciarstwa były realizowane w niewielkim stopniu ze względu na brak odpowiedniego sprzętu i obiektów w szkołach.

<sup>1733</sup> Tamże, s. 133.

<sup>1734</sup> Tamże, s. 136.

zajęcia z gier i zabaw ruchowych oraz sportowych pozostawiono w niezmiennym kształcie za sprawą okólnika z 19 czerwca 1926 r.<sup>1735</sup>

Realizacja 5 godzin zajęć tygodniowo z zakresu ćwiczeń fizycznych była utrudniona z powodu braku wykwalifikowanych nauczycieli i odpowiednich warunków (głównie boisk i sal do gier sportowych). W 1931 r. ukazała się instrukcja Ministerstwa Wyznań Religijnych i Oświecenia Publicznego, w której określono budżet godzin wychowania fizycznego w skali od 2 do 4 tygodniowo, pozostawiając ostateczną decyzję władzom szkoły. Popołudniowe zajęcia gier i zabaw ruchowych oraz sportowych w gimnazjach i liceach pozostawiono bez zmian. Wraz z wejściem w życie Ustawy o ustroju szkół w 1932 r. zastąpiono określenia „ćwiczenia cielesne” oraz „gimnastyka” nazwą „wychowanie fizyczne”. W programie nauczania, który został dostosowany do szkół posiadających odpowiednie warunki bazowe (gimnazja, licea, zakłady kształcenia nauczycieli) 2 godziny zajęć lekcyjnych miały być realizowane w pomieszczeniach (sale gimnastyczne, aule), a 2 godziny na boiskach zewnętrznych z akcentem na gry sportowe<sup>1736</sup>.

W 1933 r. Ministerstwo Wyznań Religijnych i Oświecenia Publicznego opublikowało wytyczne dla autorów programów nauczania dla szkół ogólnokształcących (powszechnych i gimnazjów). W instrukcji dla szkół gimnazjalnych w zakresie wychowania fizycznego dla uczniów klas trzecich zalecano uprawianie jordanek (hazeny) w trakcie popołudniowych zajęciach gier i zabaw ruchowych, a dla uczniów klas czwartych proponowano także grę w szczypiorniaka. W gimnazjach żeńskich sugerowano natomiast uprawianie gry w piłkę z bramkami w ramach tego typu zajęć<sup>1737</sup>.

W roku szkolnym 1934/1935 Ministerstwo Wyznań Religijnych i Oświecenia Publicznego wprowadziło ponowne zmiany w programach nauczania wychowania fizycznego w państwowych szkołach powszechnych oraz średnich ogólnokształcących. Popołudniowe gry i zabawy ruchowo-sportowe zalecono umieścić w planie lekcyjnym, aby młodzież mogła mieć 1,5 godz. przerwy (odpoczynku) po zakończeniu innych lekcji, a dojeżdżających do szkoły proponowano zwalniać. Ustalono również, że od klasy V lekcje wychowania fizycznego odbywać się będą odrębnie dla dziewcząt i dla chłopców. W roku szkolnym 1938/1939 Ministerstwo Wyznań Religijnych

---

<sup>1735</sup> Tamże, s. 138–140.

<sup>1736</sup> Tamże, s. 143–144.

<sup>1737</sup> *Wytyczne dla autorów programów dla szkół ogólnokształcących (szkoła powszechna, gimnazjum)*, MWRiOP, Lwów 1933, s. 152–153, 155.

i Oświecenia Publicznego postanowiło jednak zweryfikować swoje wcześniejsze wytyczne w stosunku do organizacji wychowania fizycznego w szkołach średnich ogólnokształcących. W związku z widoczną w skali kraju dużą dowolnością w organizacji i realizacji popołudniowych zajęć z wychowania fizycznego (tzw. przysposobienia sportowego) zakazano łączenia uczniów z różnych klas w grupy ćwiczebne, jedną godzinę lekcyjną przeznaczono na realizację przysposobienia wojskowego, zabroniono tworzenia 90-osobowych grup ćwiczebnych w przypadku braku odpowiednich warunków powierzchniowych oraz nakazano organizację takich zajęć dla uczniów dojeżdżających po lekcjach w dniu, w którym nie mają w planie lekcji wychowania fizycznego<sup>1738</sup>.

## 2. Szkolny ruch sportowy w popularyzowaniu piłki ręcznej

Rozwijający się w niepodległej Polsce sport powodował coraz większe zainteresowanie młodzieży tą formą aktywności ruchowej. Sytuacja ta miała jednak zwolenników i przeciwników, a istotny wpływ na kształtowanie się poglądów w tej dziedzinie miały postulaty sformułowane na zjeździe nauczycielskim zorganizowanym w 1919 r. w Warszawie oraz wnioski przedstawicieli klubów i stowarzyszeń sportowych przedstawione na kongresie sportu, który odbył się w Warszawie w roku 1923<sup>1739</sup>.

Nauczyciele i lekarze wskazywali głównie na zdrowotne cele ćwiczeń fizycznych i harmonijny rozwój młodzieży oraz uwypuklali negatywne wpływy wychowawcze środowisk stowarzyszeń sportowych. Działacze klubowi nawiązywali do dorobku i doświadczeń szkolnych i pozaszkolnych form aktywności ruchowej młodzieży, których tradycje sięgały przełomu XIX i XX w.<sup>1740</sup> Obie strony starał się pogodzić Władysław Świętopełk-Zawadzki, referent spraw wychowania fizycznego w Ministerstwie Wyznań Religijnych i Oświecenia Publicznego, który twierdził, że racjonalny sport jako dążenie do doskonałości pewnych form ruchu z wyłączeniem

---

<sup>1738</sup> Tamże, s. 153–158.

<sup>1739</sup> J. Gaj, K. Hędzulek (1991), dz. cyt., s. 106; zob. także: R. Wroczyński (1985), dz. cyt., s. 336–337; zob. też: *Komisja sportu w szkole*, „Przegląd Sportowy” 1923, 20 kwietnia, nr 16, s. 6.

<sup>1740</sup> Tamże; zob. także: R. Wasztyl, *Początki piłki nożnej i sportu szkolnego w Polsce*, „Wychowanie Fizyczne i Sport” 1990, nr 2, s. 77–92.

jednak strony reprezentacyjnej i widowiskowej jest niejako dalszym ciągiem i dopełnieniem ćwiczeń metodycznych i powinien stanowić integralną część szkolnych programów wychowania fizycznego<sup>1741</sup>. Wśród nauczycieli gimnastyki (bo taka nazwa obowiązywała w tamtym okresie) dużą popularnością cieszyły się początkowo gry sportowe, takie jak koszykówka i siatkówka propagowane w całym kraju przez instruktorów amerykańskiej misji YMCA, przekształconej później w Związek Młodzieży Chrześcijańskiej „Polska YMCA” (1923)<sup>1742</sup>.

Szczyptorniak pojawił się po raz pierwszy na oficjalnych międzyszkolnych zawodach sportowych zorganizowanych w czerwcu 1923 r. w Warszawie. Mecz rozegrały drużyny reprezentujące miejscowe szkoły średnie Gimnazjum Władysława Giżyckiego i Gimnazjum im. Hetmana Jana Sariusza Zamoyskiego, ale gra miała także wielu przeciwników wśród kadry pedagogicznej i teoretyków wychowania fizycznego ze względu na specyfikę współzawodnictwa polegającą na bezpośrednim kontakcie fizycznym między uczestnikami w momencie rywalizacji o piłkę<sup>1743</sup>.

W 1924 r. Ministerstwo Wyznań Religijnych i Oświecenia Publicznego, chcąc zachęcić władze szkolne, nauczycieli i młodzież do większego zainteresowania sprawami szkolnego wychowania fizycznego i sportu, poleciło kuratorom okręgów szkolnych zainicjować w skali kraju porozumienia dyrektorów szkół w poszczególnych miastach i miejscowościach w sprawie organizacji święta sportowego młodzieży, a realizację imprezy zalecono na okres maja i czerwca 1925 r. Nauczycielom polecono opracowanie stosownych programów i odpowiednie przygotowanie uczestników. Czas trwania święta sportu określono na 2–3 dni dla szkół męskich i jeden dzień dla szkół żeńskich. W programie zalecano konkurencje lekkoatletyczne i zespołowe gry sportowe oraz pokazy gimnastyki, boks i walki na bagnety, a także korowody i defilady. Ministerstwo Wyznań Religijnych i Oświecenia Publicznego nie udzieliło jednak szczegółowych instrukcji dotyczących przebiegu imprez uzależniając całokształt

---

<sup>1741</sup> Materialne możliwości odradzającego się państwa polskiego diametralnie rzutowały jednak na sportowe budownictwo przyszkolne, wyposażenie w odpowiedni sprzęt i urządzenia, a tym samym na realizację założeń programowych. Do tego brakowało specjalistycznych kadr. W celu uzyskania pewnej poprawy stanu bazy wychowania fizycznego i sportu w szkołach Ministerstwo Wyznań Religijnych i Oświecenia Publicznego wydało instrukcję użytkowania tzw. funduszu gier i zabaw ruchowych, zalecając między innymi dyrektorom placówek oświatowych: urządzenie mniejszego boiska szkolnego lub większego podmiejskiego dla kilku szkół, zakup piłek i siatek do gier zespołowych oraz propagowanie dyscyplin sportowych odpowiadających lokalnej infrastrukturze, zob. L. Nowak (1996), dz. cyt., s. 50–51, 197.

<sup>1742</sup> J. Jaroszewski, M. Łuczak, *Kultura fizyczna w programach Łódzkiego Oddziału Związku Młodzieży Chrześcijańskiej (YMCA) w latach 1920–2002*, „Prace Naukowe Akademii im. Jana Długosza w Częstochowie, Częstochowa. Kultura Fizyczna” 2014, t. 13, nr 2, s. 96–97.

<sup>1743</sup> D. Pietrzyk (2009), dz. cyt., s. 18.



działań organizatorów od miejscowych uwarunkowań materialnych. Sugerowano również zakładanie szkolnych kół sportowych i organizację zawodów na szczeblu lokalnym, w celu odciążenia młodzieży szkolnej od zrzeszania się w pozaszkolnych klubach i stowarzyszeniach sportowych<sup>1744</sup>.

Okólnik Ministerstwa Wyznań Religijnych i Oświecenia Publicznego w sprawie organizacji święta sportowego młodzieży został wydany 2 stycznia 1925 r. i zyskał szerokie poparcie środowisk nauczycielskich w całym kraju. Dodatkowym impulsem dla organizatorów szkolnych zawodów sportowych stała się możliwość opublikowania sprawozdań z przebiegu rywalizacji nie tylko w lokalnej prasie, ale także na łamach ogólnopolskich periodyków, takich jak „Stadion”, „Wychowanie Fizyczne” czy „Przegląd Sportowy”<sup>1745</sup>.

Już w czerwcu 1925 r. w Poznaniu odbyło się święto sportowe młodzieży szkół średnich zorganizowane pod patronatem miejscowego Kuratorium Okręgu Szkolnego. W zawodach wzięły udział gimnazja poznańskie oraz szkoły z Bydgoszczy, Gniezna, Kcyni, Krotoszyna, Leszna i Ostrowa Wlkp., a na zakończenie imprezy drużyny z Gimnazjum im. Karola Marcinkowskiego i Gimnazjum im. Gotthilfa Bergera (obie szkoły z Poznania) rozegrały pokazowy mecz szczypiorniaka<sup>1746</sup>. Gra zyskała zwolenników wśród poznańskich gimnazjalistów już wiosną 1925 r. i trafiła do programu popołudniowych gier i zabaw.

Pierwsze boisko do gry w szczypiorniaka urządzono na terenie Gimnazjum im. Karola Marcinkowskiego i tam też zaczęto rozgrywać pierwsze międzyklasowe zawody<sup>1747</sup>. Podobne zawody odbyły się także w innych miastach. W czerwcu 1925 r. na terenie Lubawy rozegrano mecze piłki ręcznej w ramach święta sportowego miejscowej młodzieży (na Pomorzu rzadko bowiem stosowano nazwę szczypiorniak), a w rywalizacji udział wzięły obok drużyny Gimnazjalnego Koła Sportowego, także zespoły Wojskowego Klubu Sportowego „Jaskółka”, Klubu Sportowego „Czarni” Lubawa i Klubu Sportowego „Polonia” Lubawa. Mecze piłki ręcznej określanej mianem piłki bramkowej rozegrały natomiast drużyny dziewcząt w ramach święta sportowego młodzieży zorganizowanego w Samborze, a do rywalizacji stanęły zespoły z Gimnazjum Żeńskiego, Seminarium Nauczycielskiego, szkół powszechnych, Polskiej

---

<sup>1744</sup> L. Nowak (1996), dz. cyt., s. 198–199.

<sup>1745</sup> „Przegląd Sportowy” 1925, 18 lutego, nr 7, s. 7.

<sup>1746</sup> „Wychowanie Fizyczne” 1925, z. 2, s. 127–129.

<sup>1747</sup> *Sprawozdanie Dyrekcji Państwowego Gimnazjum im. K. Marcinkowskiego w Poznaniu za lata 1919–1929*, Poznań 1930, s. 43–48.

Szkoły Handlowej, Żydowskiej Szkoły Handlowej i Rosyjskiego Seminarium Żeńskiego<sup>1748</sup>. W Kaliszu rozegrano międzyszkolne zawody w szczypiorniaka przy udziale drużyn z Gimnazjum Państwowego im. Tadeusza Kościuszki, Gimnazjum Związku Zawodowego Nauczycielstwa Polskiego oraz Gimnazjum im. Adama Asnyka. Mecz w szczypiorniaka odbył się także w Mławie, gdzie drużyny z I Gimnazjum Państwowego i Seminarium Nauczycielskiego rozegrały spotkanie pokazowe. W Warszawie reprezentacyjna drużyna Gimnazjum im. Hetmana Jana Sariusza Zamoyskiego rozegrała mecz towarzyski z zespołem miejscowego Akademickiego Związku Sportowego, natomiast w Krakowie w Gimnazjum im. Henryka Sienkiewicza uczniowie młodszych klas rozpoczęli rozgrywki międzyklasowe w szczypiorniaka<sup>1749</sup>.

Ranga sportu szkolnego w społeczeństwie zdecydowanie zwiększyła się za sprawą uchwały Rady Ministrów z 13 listopada 1926 r. w sprawie obowiązku wychowania fizycznego młodzieży, ale Ministerstwo Wyznań Religijnych i Oświecenia Publicznego w dalszym ciągu zezwalało młodzieży szkolnej na zrzeszanie się jedynie w kołach i klubach sportowych działających na terenie placówek oświatowych. Tylko najzdolniejszym uczniom umożliwiono uczestnictwo w tzw. międzyszkolnych kołach i klubach sportowych, a szczegółowe zarządzenie w tej sprawie Ministerstwo Wyznań Religijnych i Oświecenia Publicznego opublikowało 2 września 1927 r. w formie okólnika. Wprowadzone zmiany nie wpłynęły jednak bezpośrednio na organizację zawodów sportowych dla młodzieży szkolnej i na terenach poszczególnych kuratoriów zorganizowano w okresie wiosenno-letnim kolejne edycje święta sportu młodzieży szkolnej, wzorując się na doświadczeniach z lat poprzednich<sup>1750</sup>.

W czerwcu 1927 r. w Białymstoku odbyło się święto sportowe młodzieży z udziałem drużyn z miejscowych szkół średnich oraz uczniowskich reprezentacji ze szkół z Bielska Podlaskiego, Łomży, Grodna, Lidy, Suwałk, Grajewa i Drohiczyzna, a w programie zawodów znalazł się między innymi turniej w szczypiorniaka. W Łomży młodzież szkolna zorganizowała później sekcję szczypiorniaka w nowo utworzonym kole sportowym w miejscowym gimnazjum, a w Lidzie szczypiorniak zyskał również uznanie miejscowych władz oświatowych<sup>1751</sup>.

---

<sup>1748</sup> D. Pietrzyk (2009), dz. cyt., s. 20.

<sup>1749</sup> Tamże, zob. *Sprawozdanie Dyrekcji Gimnazjum IV w Krakowie za rok szkolny 1925/1926*, s. 64–67; zob. także: R. Staroń, *Programy wychowania fizycznego i ich realizacja w państwowych szkołach średnich ogólnokształcących Krakowa w latach 1918–1932*, „Prace naukowe AJD w Częstochowie. Kultura Fizyczna” 2017, t. 16, nr 2, s. 27–43.

<sup>1750</sup> L. Nowak (1996), dz. cyt., s. 202–203.

<sup>1751</sup> *Święta sportowe młodzieży szkolnej w 1927 r.*, „Wychowanie Fizyczne” 1927, z. 9–10, s. 252–257.

Szczypiorniak stawał się popularny także w innych regionach naszego kraju i znalazł się w programach zawodów sportowych zorganizowanych dla młodzieży szkolnej w Lublinie i w Grudziądzu (w tym przypadku używano jednak nazwy piłka ręczna). W Będzinie w ramach uroczystości dla młodzieży szkolnej rozegrano mecz szczypiorniaka między drużyną Gimnazjum im. Ignacego Łukaszewicza z Dąbrowy Górniczej i drużyną miejscowego Gimnazjum Zgromadzenia Kupców. W Warszawie zorganizowano po raz pierwszy mistrzostwa stolicy w szczypiorniaku, a do zawodów zgłosiły się trzy drużyny reprezentujące Seminarium Nauczycielskie z Ursynowa, Gimnazjum im. Adama Mickiewicza i II Gimnazjum Związku Nauczycielstwa Polskiego<sup>1752</sup>. W Przemyślu szkolne drużyny reprezentujące Gimnazja nr 1 i 2 rywalizowały w meczu piłki ręcznej, bowiem i tutaj, podobnie jak w Lubawie, nie stosowano nazwy szczypiorniak. W Brześciu nad Bugiem w zawodach piłki bramkowej (nazwy tej określającej żeńską odmianę piłki ręcznej używano tu podobnie jak w Samborze) zwyciężyła żeńska drużyna reprezentująca miejscowe Gimnazjum im. Romualda Traugutta<sup>1753</sup>.

Zasady i przepisy gier sportowych mających charakter piłki ręcznej, które uprawiała młodzież szkolna na terenie kraju, były modyfikowane przez nauczycieli i odbiegały od wzorców międzynarodowych. Działania te były spowodowane ogólnopolską dyskusją toczącą się także na łamach prasy na temat konieczności szerszego wprowadzenia elementów rodzimych do rywalizacji oraz rozbudzenia zainteresowania sportem wśród dziewcząt (jednym z czołowych rzeczników spolszczenia gier sportowych był Eugeniusz Piasecki)<sup>1754</sup>.

Pierwszym ważnym krokiem w kierunku unifikacji zasad i przepisów gier sportowych na terenie kraju było zorganizowanie w 1929 r. szeregu konferencji z udziałem wizytatorów Ministerstwa Wyznań Religijnych i Oświecenia Publicznego oraz nauczycieli i instruktorów wychowania fizycznego, którzy starali się usystematyzować lokalne reguły. Później powołano specjalną komisję pod przewodnictwem wizytatora Zygmunta Wyrobka, która ustaliła zasadnicze kwestie dotyczące przepisów i organizacji gier sportowych wśród młodzieży szkolnej, zwłaszcza w trakcie rozgrywania zawodów międzyszkolnych. Komisja ta uznała także hazenę za jedyną odpowiednią dla dziewcząt grę typu piłki ręcznej, a szczypiorniaka

---

<sup>1752</sup> D. Pietrzyk (2010), dz. cyt., s. 181; zob. także: *Sport w szkole*, „Stadion” 1927, 13 maja, nr 2, s. 9.

<sup>1753</sup> Tamże.

<sup>1754</sup> *O wybór gier sportowych*, „Stadion” 1927, 20 stycznia, nr 3, s. 13; zob. także: *Piłka Polska*, „Stadion” 1927, 31 marca, nr 13, s. 5.

zarekomendowała dla uczniów starszych klas szkół średnich. Członkowie komisji podjęli również uchwałę o opublikowaniu pod auspicjami Ministerstwa Wyznań Religijnych i Oświecenia Publicznego oficjalnych przepisów obu gier w 1930 r., z zastrzeżeniem, aby nazwę hazena zastąpić określeniem jordanka, co miało być swoistym hołdem dla dr. Henryka Jordana i jego roli w propagowaniu zespołowych gier sportowych w Polsce<sup>1755</sup>.

W Warszawie już w czerwcu 1929 r. zorganizowano mistrzostwa szkół średnich w hazenie i w szczypiorniaku. W rozgrywkach finałowych w stawce czterech drużyn żeńskich w hazenie triumfował zespół złożony z zawodniczek Seminarium Nauczycielskiego im. Elizy Orzeszkowej, natomiast w zawodach zespołów męskich w szczypiorniaku udział wzięło 9 drużyn, a zwycięstwo przypadło zespołowi z Gimnazjum Władysława Giżyckiego<sup>1756</sup>. W tym samym okresie w Toruniu w trakcie święta sportu młodzieży szkolnej rozegrano mecz szczypiorniaka, w którym drużyna lokalnego Seminarium Nauczycielskiego pokonała zespół miejscowego Gimnazjum Polskiego<sup>1757</sup>, a na początku listopada 1929 r. żeńskie drużyny reprezentujące Gimnazjum Koedukacyjne ze Zgierza rozegrały towarzyskie mecze hazeny z zespołami z łódzkich klubów sportowych (IKP i WIMA) w ramach święta sportu szkolnego<sup>1758</sup>.

Zainteresowanie młodzieży możliwością uprawiania gier sportowych stale wzrastało. Praktycznie w większości szkół średnich w kraju funkcjonowały już koła sportowe lub gimnazjalne kluby sportowe, w ramach których zaczęto organizować sekcje gier sportowych<sup>1759</sup>. Od początku lat trzydziestych XX w. organizowano coraz więcej zawodów sportowych dla młodzieży w całym kraju. W ramach święta sportu szkolnego w Ostrowie Wlkp. zorganizowano na przykład turniej hazeny, w którym wystartowały chłopięce drużyny uczniowskie z miejscowych szkół średnich<sup>1760</sup>. W Poznaniu w Gimnazjum im. Karola Marcinkowskiego odbywały się regularnie

---

<sup>1755</sup> D. Pietrzyk (2010), dz. cyt., s. 192; zob. także: „Stadion” 1928, 17 kwietnia, nr 16, s. 11.

<sup>1756</sup> Na drugim miejscu w zawodach w hazenie uplasowała się drużyna gimnazjalistek ze szkoły Kurmanowej, trzecią lokatę wywalczył zespół reprezentujący Gimnazjum Jankowskiej, a czwarte miejsce przypadło reprezentacji Gimnazjum Rybickiej. W zawodach zespołów męskich w szczypiorniaku wystąpiły ponadto drużyny reprezentujące: Gimnazjum im. Adama Mickiewicza, Gimnazjum im. Księcia Józefa Poniatowskiego, Gimnazjum im. Joachima Lelewela, Gimnazjum im. hetmana Jana Sariusza Zamoyskiego, Gimnazjum im. Stanisława Staszica, Gimnazjum im. Tadeusza Czackiego, Gimnazjum Ziemi Mazowieckiej i II Gimnazjum Związku Nauczycielstwa Polskiego, zob. D. Pietrzyk (2010), dz. cyt., s. 192; zob. także: *Z gier sportowych*, „Stadion” 1929, 16 maja, nr 20, s. 8.

<sup>1757</sup> *Toruń i Grudziądz*, „Przegląd Sportowy” 1929, 22 czerwca, nr 34, s. 4.

<sup>1758</sup> *Gry sportowe*, „Stadion” 1929, 7 listopada, nr 45, s. 2.

<sup>1759</sup> *Gimnazjalne kluby sportowe*, cz. 1, „Junak” 1930, 18 maja, nr 20, s. 218–220; zob. także: *Gimnazjalne kluby sportowe*, cz. 2 „Junak” 1930, 25 maja, nr 21, s. 230–232.

<sup>1760</sup> *Zawody międzyszkolne w stolicy w grach sportowych*, „Przegląd Sportowy” 1931, 1 lipca, nr 52, s. 4; zob. także: *Zielone Świątki na boiskach sportowych*, „Przegląd Sportowy” 1930, 7 czerwca, nr 46, s. 2.

międzyklasowe rozgrywki w szczypiorniaka o mistrzostwo szkoły, w których uczestniczyły drużyny reprezentujące klasy szóste, siódme i ósme. W tamtejszym Gimnazjalnym Kole Sportowym funkcjonowała także drużyna szczypiorniaka, która brała udział w towarzyskich zawodach sportowych organizowanych na terenie Poznania<sup>1761</sup>.

Problemem w skali kraju był zakaz zrzeszania się młodzieży szkolnej w pozaszkolnych klubach i stowarzyszeniach sportowych. Rozporządzenie Ministerstwa Wyznań Religijnych i Oświecenia Publicznego, który ukazało się drukiem 24 października 1929 r. uprawomocniło się latem 1930 r. Wtedy też Państwowy Urząd Wychowania Fizycznego i Przystosowania Wojskowego zawiadomił kluby i stowarzyszenia sportowe za pośrednictwem Związku Polskich Związków Sportowych, aby te relegowały ze swoich szeregów młodzież w wieku szkolnym, a okólnik w tej sprawie ukazał się 18 lipca 1930 r. Zdecydowanym rzecznikiem powszechnego ograniczenia emulacji sportowej młodzieży był Eugeniusz Piasecki, jeden z czołowych teoretyków wychowania fizycznego, członek Rady Naukowej Wychowania Fizycznego, a polemizowali z nim między innymi Halina Olszewska, Marian Krawczyk oraz Zygmunt Gilewicz<sup>1762</sup>.

W efekcie prowadzonej kampanii w 1931 r. w Warszawie zrezygnowano z rozegrania międzyszkolnych mistrzostw w szczypiorniaka, bowiem zabrakło chętnych drużyn do uczestnictwa w rozgrywkach<sup>1763</sup>. Odbłyły się natomiast zawody w hazenę, a do rywalizacji przystąpiło 14 szkolnych zespołów. Ostatecznie w decydującym spotkaniu drużyna z Gimnazjum im. Księżnej Anny Wazówny pokonała reprezentację Seminarium Nauczycielskiego im. Elizy Orzeszkowej 7:5, a trzecią lokatę wywalczyła drużyna z Gimnazjum im. Emilii Platter, pozostawiając w pokonanym polu zespoły z Gimnazjum Popielowskiej-Roszkowskiej i Gimnazjum Kurmanowej<sup>1764</sup>.

Działacze polskich związków sportowych wielokrotnie apelowali do władz oświatowych w sprawie uchylecia zakazu zrzeszania się młodzieży szkolnej w pozaszkolnych klubach i stowarzyszeniach sportowych, ale Rada Naukowa Wychowania Fizycznego skutecznie blokowała wszelkie tego typu prośby, przyjmując stosowne uchwały (pierwszy memoriał wystosowano już 18 lipca 1931 r., a odpowiedź

---

<sup>1761</sup> *Sprawozdanie Dyrekcji Państwowego Gimnazjum im. K. Marcinkowskiego w Poznaniu za lata 1929–1933*, Poznań 1933, s. 39–40.

<sup>1762</sup> L. Nowak (1996), dz. cyt., s. 206–207.

<sup>1763</sup> *Z gier sportowych. O rozwój szczypiorniaka*, „Stadion” 1931, 9 maja, nr 15, s. 15.

<sup>1764</sup> *Zawody międzyszkolne w grach sportowych w Warszawie*, „Przegląd Sportowy” 1931, 1 lipca, nr 52, s. 4.

i do tego negatywna nadeszła dopiero w grudniu 1931 r.). Ruchowi sportowemu zarzucano bowiem brak właściwej opieki lekarskiej i wychowawczej nad młodymi zawodniczkami i zawodnikami oraz dążenie za wszelką cenę do osiągnięcia sukcesów sportowych<sup>1765</sup>.

Środowisko sportowe próbowało na różne sposoby integrować młode pokolenie wokół klubów i sekcji sportowych. Na podstawie Okólnika Związku Polskich Związków Sportowych z 1933 r. starano się na przykład od początku 1934 r. wprowadzać do zarządów klubów lub sekcji sportowych nauczycieli wychowania fizycznego celem ułatwienia kontaktu z młodzieżą szkolną<sup>1766</sup>. Ministerstwo Wyznań Religijnych i Oświecenia Publicznego, widząc zanik zainteresowania młodzieży sportem szkolnym, dostrzegło również obniżenie rangi Państwowej Odznaki Sportowej w tej grupie wiekowej. W związku z tym w 1934 r. opracowano i opublikowano statut międzyszkolnego klubu sportowego z myślą o stworzeniu warunków organizacyjno-szkoleniowych do rozwinięcia współzawodnictwa na zasadach przyjętych w sporcie kwalifikowanym, a Państwowy Urząd Wychowania Fizycznego i Przysposobienia Wojskowego wydał klubom sportowym nakaz udostępnienia boisk młodzieży oraz oddelegowania tam instruktora propagującego gry sportowe i tym samym pozyskującego ewentualnych nowych członków<sup>1767</sup>.

Gruntowna reforma polskiego sportu, jaką zainicjowali przedstawiciele Państwowego Urzędu Wychowania Fizycznego i Przysposobienia Wojskowego w 1935 r., miała podnieść poziom dyscyplin sportowych w naszym kraju. W urzędzie w ramach struktur organizacyjnych powołano Radę Sportu oraz Wydział Wychowania Fizycznego i Sportu. Wyznaczono także delegatów do związków sportowych. Zapowiedziano również reorganizację i ujednoczenie systemu sportu szkolnego<sup>1768</sup>.

Pierwszym ważnym efektem zmian wprowadzonych w praktyce sportu szkolnego była organizacja zawodów dla młodzieży szkół średnich ogólnokształcących i zawodowych przez kuratoria okręgów szkolnych w całym kraju. Jesienią 1935 r.

---

<sup>1765</sup> L. Nowak (1996), dz. cyt., s. 207–208; zob. także: *Podcięte korzenie sportu*, „Przegląd Sportowy” 1933, 15 marca, nr 21, s. 4; zob. też: *Szkola w walce ze sportem*, „Przegląd Sportowy” 1933, 25 marca, nr 24, s. 4.

<sup>1766</sup> APŁ, dz. cyt., sygn. 16, dz. cyt., *Komunikat PZGS nr 20 z 30.01.1934 r.*

<sup>1767</sup> Tamże, sygn. 18, dz. cyt., *Pismo PUWFiPW z 15.10.1934 r. w sprawie pozyskania młodzieży do klubów sportowych*; zob. także: *Dajcie młodzieży sport w szkole*, „Przegląd Sportowy” 1934, 25 kwietnia, nr 33, s. 2; zob. też: *Ratujmy młodzież i kluby sportowe*, „Przegląd Sportowy” 1934, 31 października, nr 87, s. 5.

<sup>1768</sup> *Oficjalne enuncjacje PUWF i PW na temat zmian w organizacji życia sportowego*, „Przegląd Sportowy” 1935, 19 stycznia, nr 6, s. 4.

w Lublinie odbyły się na przykład rozgrywki o mistrzostwo okręgu szkolnego w hazenę, w których wystartowały obok miejscowej drużyny także zespoły reprezentujące Zamość i Siedlce, natomiast w Hajnówce rozegrano mistrzostwa Seminarium Nauczycielskiego w szczypiorniaka<sup>1769</sup>.

W stolicy Warszawskie Koło Wychowawców Fizycznych (1929) zorganizowało po raz pierwszy pokazowe spotkania w hazenę i w szczypiorniaka między reprezentacjami szkół średnich Warszawy i Łodzi, a reporter „Przeglądu Sportowego” napisał: „że w szczypiorniaka lepsi okazali się łodzianie, wygrywając 6:3, bowiem warszawianie grali w starym stylu, dużo kozłując indywidualnie piłkę i rzucając szybko do bramki, natomiast w hazenę lepsze były warszawianki, wygrywając 2:1, a i poziom umiejętności stołecznych zawodniczek był znacznie wyższy niż ten prezentowany w rozegranych wcześniej mistrzostwach stolicy”<sup>1770</sup>.

W grudniu 1935 r. odbył się w Grudziądzu finał międzyszkolnego turnieju w szczypiorniaka rozgrywanego o mistrzostwo miasta, a w decydującym spotkaniu zmierzyły się drużyny reprezentujące miejscowe Seminarium Nauczycielskie i Gimnazjum im. Bolesława Chrobrego<sup>1771</sup>. W zawodach startowały także inne zespoły reprezentujące lokalne placówki oświatowe, takie jak Państwowa Szkoła Budowy Maszyn, Gimnazjum Niemieckie i Gimnazjum im. Króla Jana III Sobieskiego<sup>1772</sup>.

Wiosną 1936 r. w całym kraju rozpoczęły się doroczne imprezy sportowe organizowane z okazji Święta 3 Maja. W Lesznie rozegrano na przykład mecz hazeny między drużynami Gimnazjum Żeńskiego i Szkoły Przemysłowo-Handlowej oraz mecz szczypiorniaka między zespołami Gimnazjum Męskiego i Gimnazjum z Rydzyny<sup>1773</sup>. Rozpoczęto też międzyszkolne rozgrywki sportowe. W Warszawie odbyły się

---

<sup>1769</sup> *Biuletyn tygodniowy z prowincji*, „Przegląd Sportowy” 1935, 3 października, nr 106, s. 4.

<sup>1770</sup> W reprezentacji Łodzi w szczypiorniaku wystąpili: E. Kowaliński, Bronisław Zieliński, Stefan Zieliński, Rychta, Smolarek, Rymowski, Reichert, Witold Bujnowicz, Suwalski, E. Grubert i Radke. Reprezentację łódzkich hazenistek tworzyły: Cichomska, Latkówna, Wilmańska, Naubartówna, Kowalska, Górska i Cichomska II. W reprezentacji Warszawy w szczypiorniaka grali: Z. Kopeć, Janson, Popielarski, Muszyński, Piasecki, Kujawa, Kowalski, Skalski i Wojewódzki, a stołeczną drużynę reprezentacyjną w hazenie tworzyły: Markówna, Tomaszewska, Dołęgowska, Wachninówna, Laurówna, Bielakówna i Bielecka, zob. *Bijemy brawo i prosimy o więcej! Dwa mecze szkół Warszawy i Łodzi*, „Przegląd Sportowy” 1935, 28 października, nr 117, s. 3.

<sup>1771</sup> *Biuletyn tygodniowy z prowincji*, „Przegląd Sportowy” 1935, 12 grudnia, nr 133, s. 4.

<sup>1772</sup> „Tygodnik Sportowy” 1935, 22 października, nr 43, s. 2.

<sup>1773</sup> *Polska od A do Z*, „Przegląd Sportowy” 1936, 8 maja, nr 99, s. 4.

mistrzostwa szkół średnich w hazenie, a późną jesienią zakończono mistrzostwa stołecznych szkół średnich w szczypiorniaku<sup>1774</sup>.

Pod koniec 1936 r. w Poznaniu powstał Międzyszkolny Klub Sportowy, w którym powołano między innymi sekcję gier sportowych. Zajęcia dla uczniów szkół średnich w zakresie szczypiorniaka odbywały się wiosną i jesienią dwa razy w tygodniu na boisku Ośrodka Wychowania Fizycznego przy ulicy Bukowskiej 25, a prowadził je Marcei Czaplicki z miejscowego Akademickiego Związku Sportowego<sup>1775</sup>.

Już w kwietniu 1937 r. przedstawiciele Miejskiego Komitetu Wychowania Fizycznego i Przynależenia Wojskowego w Poznaniu zorganizowali kolejną edycję rozgrywek w szczypiorniaka dla drużyn szkolnych w ramach Wiosennego Święta Wychowania Fizycznego i Przynależenia Wojskowego, a w zawodach wystartowały zespoły reprezentujące Gimnazjum im. F. Schillera, Gimnazjum dr. Brunona Czajkowskiego, Gimnazjum im. Karola Marcinkowskiego, Gimnazjum im. Gotthilfa Bergera oraz Gimnazjum Marii Magdaleny i Gimnazjum im. Adama Mickiewicza<sup>1776</sup>.

Wiosną 1937 r. rozegrano także szkolne mistrzostwa Śląska w szczypiorniaku. Zawody odbyły się w Bielsku, a do rywalizacji przystąpiły obok drużyny gospodarzy zespoły reprezentujące międzyszkolne kluby sportowe z Tarnowskich Gór i z Chorzowa. Tytuł mistrzowski zdobył zespół MKS Tarnowskie Góry, pokonując w decydujących meczach drużyny MKS Bielsko i MKS Chorzów<sup>1777</sup>.

Jesienią 1937 r. rozpoczęły się po raz kolejny międzyszkolne mistrzostwa Warszawy w hazenie i w szczypiorniaku, a pierwsze miejsce w rozgrywkach męskich zdobyła drużyna z Gimnazjum Władysława Giżyckiego<sup>1778</sup>. W Warszawie rozgrywano także cyklicznie turniej hazeny dla drużyn szkolnych, które nie zdołały awansować do rozgrywek finałowych. Inicjatorką zawodów była właścicielka gimnazjum Maria

---

<sup>1774</sup> Tym razem zwycięstwo przypadło drużynie reprezentującej Gimnazjum Studium, która grała w składzie: Grysiński, Olszewski, Paszkowski, Łubkowski, Jaźnicki, Barbiszewski, Bachalewski, Wandolil, Królikowski, Chusza i Jarzębiński, zob. „Przegląd Sportowy” 1936, 26 listopada, nr 100, s. 3.

<sup>1775</sup> *Międzyszkolny klub sportowy*, „Orędownik” 1936, 25 listopada, nr 275, s. 6; zob. także: *Międzyszkolny klub sportowy*, „Orędownik” 1937, 20 kwietnia, nr 91, s. 4.

<sup>1776</sup> *Międzyszkolne rozgrywki gier sportowych*, „Nowy Kurier” 1937, 30 kwietnia, nr 99, s. 8.

<sup>1777</sup> *Młodzież gra w piłkę*, „Przegląd Sportowy” 1937, 22 kwietnia, nr 32, s. 2; Chorzowianie pojechali potem do Warszawy i w ramach obchodów Święta 3 Maja rozegrali towarzyskie spotkania w szczypiorniaka z reprezentacją stolicy, którą pokonali 18:3 i z reprezentacją Gimnazjum Władysława Giżyckiego, z którą wygrali 12:2. Żeńska drużyna MKS Chorzów doznała natomiast porażki 0:12 w meczu hazeny rozegranym z reprezentacją Warszawy, zob. *Święta w kraju*, „Przegląd Sportowy” 1937, 4 maja, nr 35, s. 4.

<sup>1778</sup> W zespole występował między innymi: Lackoroński, Nikolenko, Olkowski, Maryjski, Mróz, Kruszecki, Voekrot, Szczeszek, Miecznik i Krachelski, zob. „Przegląd Sportowy” 1937, 27 września, nr 77, s. 3; zob. także: *Jesienne rozgrywki szczypiorniaka i hazeny w Warszawie*, „Sport Szkolny” 1937, 28 października, nr 8, s. 12.



Taniewska, która ufundowała także puchar przechodni dla zwycięskiej drużyny. W 1938 r. odbyła się 3 edycja turnieju, a na starcie stanęło 11 stołecznych zespołów<sup>1779</sup>.

W 1938 r. regularne międzyszkolne rozgrywki w szczypiorniaka odbywały się również w wielu innych miastach na terenie Polski, w których działały szkoły średnie. W Tarnowskich Górach brały w nich udział drużyny z Liceum Pedagogicznego, Liceum Humanistycznego i Gimnazjum, natomiast w Chorzowie prym wiodły drużyny reprezentujące Miejski Instytut Kształcenia Handlowego i Gimnazjum nr 846 im. św. Stanisława Kostki<sup>1780</sup>. W Białej Podlaskiej odbył się tylko mecz szczypiorniaka między drużynami z Koła Sportowego z Państwowego Gimnazjum Miejskiego im. Józefa Ignacego Kraszewskiego i miejscowego Liceum, ale zawody te zostały rozegrane już po raz kolejny i jak zwykle cieszyły się dużym zainteresowaniem lokalnej społeczności, bowiem zmagania obserwowało ponad 300 widzów<sup>1781</sup>. W Hajnówce członkowie Koła Sportowego działającego w Seminarium Nauczycielskim zorganizowali doroczne mistrzostwa w szczypiorniaka dla drużyn reprezentujących poszczególne kursy<sup>1782</sup>.

W Lesznie położonym w Wielkopolsce propagowano wśród uczniów szkół średnich także hazenę, a w Państwowym Gimnazjum im. Jana Amosa Komeńskiego tradycje międzyklasowych rozgrywek w tej dyscyplinie sportowej sięgały początku lat trzydziestych XX w.<sup>1783</sup>

---

<sup>1779</sup> W grupie tej znalazły się zespoły reprezentujące: Państwową Szkołę Przemysłową, Gimnazjum Józefy Gagatnickiej, Szkołę Handlową Danielewskiej, Miejską Szkołę Rękodziela, Gimnazjum Janiny Popielowskiej, II Gimnazjum Miejskie, Liceum Żeligowszczyków i Kaniowczyków, Gimnazjum Leonii Rudzkiej i Gimnazjum Marii Taniewskiej, zob. *Po raz trzeci o Puchar Taniewskiej*, „Sport Szkolny” 1938, 12 maja, nr 35, s. 10.

<sup>1780</sup> W zawodach uczestniczyły zespoły złożone zazwyczaj z uczniów dwóch klas, ale zdarzały się także przypadki posiłkowania się uczniami innej szkoły. Duża grupa uczestników tych rozgrywek była również członkami miejscowych międzyszkolnych klubów sportowych. W drużynie szczypiorniaka w barwach MKS Tarnowskie Góry regularnie występowali: Urbanko, Drewniak, Krzemiński, Zgaślik, Swoboda, Wojtas, Dudek, Stareczek, Kowalski, Świerk i Kuszewicz, a do grupy wyróżniających się chorzowskich zawodników należeli: Izbicki, Tiel, Kucharski, Włoch, Weigel, Jasiek, Olejnik, Walc, Kursz, Bartosz i Awers, zob. tamże, s. 11; zob. także: *Brawo MKS Chorzów*, „Sport Szkolny” 1938, 5 maja, nr 34, s. 14; zob. także: *Z boisk szkolnych*, „Sport Szkolny” 1938, 28 kwietnia, nr 33, s. 5.

<sup>1781</sup> *Biała Podlaska*, „Sport Szkolny” 1938, 5 maja, nr 34, s. 5.

<sup>1782</sup> Wśród uczestników rozgrywek znaleźli się między innymi: Zdybicki, Żabniak, Ostanek, Słomiec, Trędota, Lipiński, Brzycki, Chilman, Barszczewski i Bojar (wszyscy z kursu III) oraz Piwowarczyk, Tokarzewicz, Czereńko, Troczyński, Romaniuk, Abramczuk, Kowalewski, Turkiewicz, Brzeziński i Szubert (wszyscy z kursu II), zob. tamże.

<sup>1783</sup> Tym razem w meczu o prymat rozegranym wiosną 1938 r. zwyciężyła drużyna złożona z trzecioklasistów, w której wystąpili: Andrzejewski, Kasprzak, Tycner, Kober, Piątek, Wojtkowiak i Lepka, a Świątek był zawodnikiem rezerwowym. Zespół ten pozostawił w pokonanym polu reprezentację klas czwartych, w której grali: Reiser, Jankowski, Florkowski, Peter, Marchewka, Gulczyński i Jagodziński. Spotkanie to zakończyło się wynikiem 3:2, a role sędziów pełnili uczniowie miejscowych szkół (Niedźwiedziński z kl. IV tegoż Gimnazjum i Tylewicz z I Liceum), zob. *Z boisk szkolnych*, „Sport Szkolny” 1938, 19 maja, nr 36, s. 14.

W drugiej połowie lat trzydziestych władze oświatowe i przedstawiciele ruchu sportowego w dalszym ciągu poświęcali dużo uwagi problemowi przynależności młodzieży ze szkół średnich do pozaszkolnych klubów i stowarzyszeń sportowych. W dyskusjach i działaniach pomijano jednak zagadnienie dotyczące rozwoju sportu szkolnego wśród uczniów szkół powszechnych, argumentując zaistniałą sytuację zbyt młodym wiekiem potencjalnych uczestników tego procesu<sup>1784</sup>. Ministerstwo Wyznań Religijnych i Oświecenia Publicznego popierało powstawanie szkolnych kół sportowych i międzyszkolnych klubów sportowych zrzeszających młodzież szkół średnich. Pozytywny stosunek do rozwoju sportu szkolnego wykazywali również dyrektorzy tego typu szkół. W 1936 r. we wszystkich praktycznie kuratoriach w kraju zorganizowane zostały koła wychowawców fizycznych, a w 1937 r. powołano Polski Związek Wychowawców Fizycznych, który usprawnił działalność organizacyjną szkolnych i międzyszkolnych klubów sportowych<sup>1785</sup>. Koła wychowawców fizycznych organizowały zawody sportowe, które odbywały się zgodnie z regulaminami i przepisami polskich związków sportowych. W związku z tym przedstawiciele Ministerstwa Wyznań Religijnych i Oświecenia Publicznego opublikowali 14 grudnia 1938 r. okólnik w sprawie założeń wychowania fizycznego w szkole, w którym uwypuklili celowość swoich dotychczasowych działań i po raz kolejny podkreślili, że członkostwo młodzieży szkolnej w pozaszkolnych klubach i stowarzyszeniach sportowych jest niedozwolone. Wskazano jednak na możliwość korzystania przez uczniów z urządzeń sportowych będących na wyposażeniu klubów i stowarzyszeń oraz z pomocy fachowych kadr szkoleniowych z zastrzeżeniem kontroli wszelkich tego typu działań przez odpowiedzialnego z ramienia szkoły nauczyciela wychowania fizycznego. Zaakcentowano przy tym zwiększenie roli przysposobienia wojskowego w procesie szkolnego wychowania fizycznego i sportu<sup>1786</sup>.

W 1939 r. wskutek narastającego zagrożenia wybuchem wojny z Niemcami hitlerowskimi ograniczono liczbę imprez sportowych dla młodzieży szkolnej. Zaczęto także zwracać większą uwagę na przysposobienie wojskowe w celu przygotowania potencjalnego rekruta, a Okólnik Ministerstwa Wyznań Religijnych i Oświecenia

---

<sup>1784</sup> L. Nowak (1996), dz. cyt., s. 216; zob. także: L. Szymański (1995), dz. cyt., s. 61.

<sup>1785</sup> *Walkę o sport w szkole podjął Związek Wychowawców Fizycznych*, „Przegląd Sportowy” 1937, 18 marca, nr 22, s. 5; zob. także: *Wychowawca fizyczny*, „Wychowanie Fizyczne” 1938, nr 8, s. 383–387.

<sup>1786</sup> Przysposobienie wojskowe znalazło się w programach szkolnych po tzw. reformach Jędrzejowiczowskich wprowadzonych w Polsce w 1932 r. i opierało się na wychowaniu fizycznym i wychowaniu obywatelskim, a kształtowanie tężyzny fizycznej społeczności uczniowskiej z roku na rok ujmowane było w kontekście polityki obronnej państwa, zob. L. Nowak (1996), dz. cyt., s. 218–219; zob. także: D. Łogoźny (2007), dz. cyt., s. 346–347.

Publicznego z 14 grudnia 1938 r. nie został wprowadzony w życie ze względu na rozpoczęcie działań wojennych w dniu 1 września 1939 r.<sup>1787</sup>

### **3. Piłka ręczna w działalności sportowo-wychowawczej organizacji młodzieżowych**

Przedwojenne tradycje działalności sportowo-wychowawczej prowadzonej w organizacjach młodzieżowych kontynuowano w okresie II Rzeczypospolitej. Bezpośrednio po odzyskaniu przez Polskę niepodległości w przestrzeni społecznej dominowało tzw. wychowanie narodowe wywodzące się z tradycji pozytywistycznej. W 1926 r. do głosu doszła tzw. pedagogika wychowania państwowego. Jednocześnie na praktykę wychowawczą wpływ miał katolicki i lewicowy nurt społeczny. Założenia ideowo-programowe istniejących kierunków wychowawczych objęły również wychowanie fizyczne i sport, a działalność pozaszkolnych organizacji młodzieży w tej dziedzinie była odzwierciedleniem określonej polityki państwa, ponieważ stowarzyszenia te były związane z różnymi orientacjami światopoglądowymi<sup>1788</sup>. Piłka ręczna stopniowo zdobywała popularność wśród młodzieży zrzeszonej w organizacjach pozaszkolnych. Działacze, propagując szczypiorniaka i hazenę, upowszechniali jednocześnie obie gry sportowe w całym kraju, a powstające w ramach organizacji młodzieżowych drużyny, sekcje i kluby sportowe przyczyniły się do rozwoju organizacyjno-szkoleniowego piłki ręcznej w Polsce.

#### **3.1. Towarzystwo Gimnastyczne „Sokół”**

Działalność Towarzystwa Gimnastycznego „Sokół” sięgała w Polsce 1867 r.<sup>1789</sup> Władze „Sokoła” powiązane z narodową demokracją obawiały się jednak

---

<sup>1787</sup> Tamże.

<sup>1788</sup> J. Gaj, K. Hądzelek (1991), dz. cyt., s. 154–157.

<sup>1789</sup> Idea powołania narodowego zrzeszenia wychowania fizycznego pojawiła się najpierw we Lwowie, gdzie w 1867 r. powstało Towarzystwo Gimnastyczne, które w 1869 r. przyjęło nazwę „Sokół”. Olbrzymi wpływ na zaistniałą sytuację miała działalność czeskiego Stowarzyszenia Gimnastycznego „Sokół” utworzonego w Pradze w 1862 r. w celu obrony języka ojczystego i tradycji narodowych. W kolejnych latach organizowano oddziały „Sokoła” w innych miejscach w kraju, a w 1903 r. Związkowe Grono Nauczycielskie podjęło uchwałę o organizacji oddziałów i samodzielnych gniazd żeńskich, a pionierskie organizacje kobiece powstały we Lwowie. W 1905 r. utworzono w Warszawie żeńskie gniazdo pod nazwą Towarzystwo Gimnastyczne „Grażyna”, które stało się V Gniazdem Okręgu Warszawskiego,

przeciągnięcia młodzieży na stronę ruchów społecznych ukierunkowanych na szkolenie wojskowe i w 1909 r. wprowadziły reformę programową, która uwzględniała w programach ćwiczeń między innymi gry sportowe, do których zaliczono najpierw piłkę nożną i palanta<sup>1790</sup>.

W 1919 r. utworzono Związek Towarzystw Gimnastycznych „Sokół” w Polsce. Nieco później działacze skupili się również na przygotowaniu VI Zlotu Sokolstwa Polskiego, który odbył się w Warszawie w dniach 8–10 lipca 1921 r., a w programie znalazły się między innymi gry w koszykówkę dla dziewcząt i w palanta dla chłopców<sup>1791</sup>. W trakcie kolejnego zlotu zorganizowanego w 1922 r. we Lwowie organizatorzy zaproponowali dla młodzieży żeńskiej również zawody w piłce granicznej, ale ostatecznie do rywalizacji nie doszło, bowiem do współzawodnictwa przystąpiła jedynie drużyna reprezentująca Tarnopol. W zawodach w koszykówce wzięły udział zaledwie 4 drużyny, a jeszcze gorzej wyglądała sytuacja w rozgrywkach w palanta, w których rywalizowały tylko dwa zespoły lwowskie<sup>1792</sup>.

W 1923 r. odbył się pierwszy walny zjazd członków Związku Towarzystw Gimnastycznych „Sokół” w Polsce, a delegaci w uchwałach określili zadania dla związku na najbliższe lata, wskazując między innymi na konieczność systematycznego uprawiania obok gimnastyki także lekkiej atletyki oraz gier i zabaw ruchowych<sup>1793</sup>. Dynamicznie rozwijające się w kraju kluby i stowarzyszenia sportowe przyciągały

---

natomiast w 1908 r. powstał pierwszy oddział sokolic w Toruniu. Ówczesny ruch sokoli w naszym kraju podzielony był pozornie na trzy odrębne związki działające w poszczególnych zaborach, bowiem nieformalną wspólną strukturą organizacyjną była Komisja Porozumiewawcza Związków Sokolstwa Polskiego istniejąca w Krakowie od 1907 r., która koordynowała w tamtym okresie najważniejsze poczynania lokalnych organizacji, zob. „Przewodnik Gimnastyczny Sokół” 1938, nr 9, s. 343–349; zob. też: „Przewodnik Gimnastyczny Sokół” 1938, nr 10, s. 388–393; zob. także: R. Wroczyński (1985), dz. cyt., s. 213–217; M. Ponczek, T. Drozdek-Małolepsza, E. Małolepszy, *Działalność narodowa i społeczno-polityczna Towarzystwa Gimnastycznego „Sokół” w latach 1867–1997*, „Prace Naukowe Wyższej Szkoły Pedagogicznej w Częstochowie. Kultura Fizyczna” 2000, z. 3, s. 9–11; Z. Pawluczuk, *Kobiety w ruchu sokolskim*, [w:] Z. Pawluczuk (red.), *Z dziejów Towarzystw Gimnastycznych „Sokół”*, Gdańsk 1996, s. 91–92; K. Łojko, *Powstanie Związku Towarzystw Gimnastycznych „Sokół” w Polsce i jego organizacja*, [w:] *130 lat Sokolstwa Polskiego*, Kraków 1997, s. 77.

<sup>1790</sup> Propagandowe miejsce dla nowego kierunku ćwiczeń fizycznych działacze zarezerwowali w Krakowie w 1910 r. w ramach V Zlotu Sokolstwa Polskiego połączonego z obchodami pięćsetlecia wiktorii grunwaldzkiej. Na boisku sportowym wybudowanym na krakowskich Błoniach zorganizowano zawody lekkoatletyczne, strzeleckie, szermiercze, kolarskie, jeździeckie, pływackie, wioślarskie oraz mecze piłki nożnej i palanta, a w zamierzeniach organizatorów „Sokół” miał promieniować na szersze kręgi społeczne, krzewić tężyżnę fizyczną i wznagać poczucie narodowe, zob. D. Dudek (2004), dz. cyt., s. 21–23; zob. także: R. Wroczyński (1985), dz. cyt., s. 220.

<sup>1791</sup> K. Łojko (1997), dz. cyt., s. 78–80; zob. także: „Przegląd Sokoli” 1921, nr 8, s. 5–11; zob. też: „Przegląd Sokoli” 1921, nr 2, s. 2–3; Integracji służył Zjazd Delegatów odbywający się w Warszawie. W trakcie obrad powołano kierowniczy wydział międzyzwiązkowy oraz zaprojektowano podział organizacyjny na dzielnice, okręgi i gniazda. W 1920 r. potwierdzono powołanie zarządu i przewodnictwa związku jako organów wykonawczych. Utworzono także wydział gimnastyczny.

<sup>1792</sup> „Przewodnik Gimnastyczny Sokół” 1922, nr 7–9, s. 27–29.

<sup>1793</sup> K. Łojko (1997), dz. cyt., s. 83–84.

jednak młodzież męską, proponując bardziej atrakcyjną ofertę programową, w której dominowała piłka nożna. Wychodząc naprzeciw zaistniałej sytuacji, działacze „Sokoła” postanowili utworzyć organizację młodzieży w 1924 r., a delegaturom w terenie zaproponowali tworzenie w gniazdach sekcji i oddziałów sportowych i bardziej zdecydowane promowanie wychowania fizycznego wśród kobiet. Wnioskowali też o zmniejszenie liczby zlotów sokolich i zawodów gimnastycznych na rzecz rozwoju dyscyplin sportowych<sup>1794</sup>. Akcja tworzenia sekcji i oddziałów sportowych w ramach struktur organizacyjnych Towarzystw Gimnastycznych „Sokół” miała wielu zwolenników, ale działania te uzależnione były od posiadanej bazy materialnej i wykwalifikowanej kadry szkoleniowej. Wśród członków związku zaczęto promować metodę Nielsa Bukha (1880–1952), która łączyła w sobie ćwiczenia gimnastyczne z elementami gier drużynowych, a działacze zaczęli również wydawać „Dodatek Techniczny”, który był periodykiem zawierającym przykładowe ćwiczenia metodyczne, gry i zabawy ruchowe oraz ćwiczenia lekkoatletyczne<sup>1795</sup>. W 1926 r. powołano struktury organizacyjne zrzeszające istniejące i powstające gniazda i oddziały żeńskie oraz nawiązano współpracę z Polskim Związkiem Lekkiej Atletyki (1919) i opracowano regulamin kobiecej sekcji sportowej. Wezwano również zarządy oddziałów terenowych do wypracowania odrębnych metod i programów ćwiczeń fizycznych dla kobiet<sup>1796</sup>.

---

<sup>1794</sup> „Przewodnik Gimnastyczny Sokół” 1924, nr 9–10, s. 73–74, 88–90.

<sup>1795</sup> „Przewodnik Gimnastyczny Sokół” 1925, nr 9–10, s. 183–184; zob. także: „Przewodnik Gimnastyczny Sokół” 1925, nr 11, s. 201; W 1925 r. Związek Towarzystw Gimnastycznych „Sokół” został członkiem Związku Polskich Związków Sportowych na prawach Polskiego Związku Gimnastycznego, a jednocześnie „Sokół” stał się sygnatariuszem i członkiem Komitetu Stowarzyszeń Przystosowania Wojskowego.

<sup>1796</sup> Latem 1926 r. przy „Przewodnictwie Związku” ukonstytuował się Wydział Organizacji Sokolic, w którym zaczęły funkcjonować sekcje: organizacyjno-propagandowa, kulturalno-oświatowa, wychowania fizycznego, przystosowania wojskowego oraz wydatków niestałych. Zarząd wydziału przyjął także uchwałę o stworzeniu ewidencji istniejących i powstających gniazd i oddziałów żeńskich oraz o zorganizowaniu kursu informacyjno-instruktorskiego dla przedstawicielek środowisk kobiet. Powstanie dzielnicowych i okręgowych wydziałów sokolic poprzedził proces tworzenia żeńskich oddziałów i gniazd. Obok działającego w Warszawie Gniazda Żeńskiego „Grażyna” w 1926 r. zorganizowano w stolicy Oddział Żeński przy Gnieździe II. W tym samym czasie powstało Gniazdo Żeńskie w Grudziądzu. Następne gniazda utworzono w 1927 r. w Bydgoszczy i w Toruniu, a pod koniec tego roku liczba kobiet zarejestrowanych w Dzielnicy Pomorskiej wyniosła 1103. W 1929 r. w Dzielnicy Wielkopolskiej działały 33 samodzielne gniazda żeńskie, a tamtejszy Wydział Sokolic zrzeszał 1033 druhy. Przebieg powstawania gniazd i oddziałów żeńskich oraz wydziałów sokolic nie wszędzie miał tak dynamiczny charakter. W Dzielnicy Małopolskiej obawiano się na przykład osłabienia działalności sokolej wobec rozdzielenia gniazd mieszanych na odrębne męskie i żeńskie, zob. Z. Pawluczuk (1996), dz. cyt., s. 96–105, 109–116, zob. także: „Przewodnik Gimnastyczny Sokół” 1927, nr 3, s. 27–28; zob. też: „Przewodnik Gimnastyczny Sokół” 1926, nr 15–16, s. 170; zob. także: „Przewodnik Gimnastyczny Sokół” 1926, nr 18, s. 206–207; W. Jastrzębski (1993), dz. cyt., s. 37.

Towarzystwo Gimnastyczne „Sokół” zaczęło stopniowo programowo uwzględniać w swojej działalności gry sportowe, choć pierwotnie ich uprawianie miało charakter głównie zdrowotny i usprawniający. Do tradycyjnych gier sportowych popularyzowanych w ramach statutowej działalności należały początkowo koszykówka i siatkówka, które stanowiły także jeden z punktów programu zlotów organizacji sokolich odbywających się w okręgach, dzielnicach i w skali kraju<sup>1797</sup>.

Z czasem kierownictwo „Sokoła” zaczęło poświęcać więcej uwagi rywalizacji w ramach ogólnokrajowego ruchu sportowego, bowiem rosnąca popularność gier sportowych w społeczeństwie dawała większą szansę oddziaływania na młodzież i większą możliwość spektakularnego promowania osiągnięć sokolic i sokołów. Już w 1929 r. dopuszczono do współpracy oddziałów sokolich z Polskim Związkiem Gier Sportowych i zaczęto popierać udział drużyn sokolich w różnego rodzaju zawodach organizowanych pod patronatem związku<sup>1798</sup>.

Szczypiorniak i hazena zyskały większą rzeszę zwolenników wśród członków Towarzystw Gimnastycznych „Sokół” w Polsce pod koniec lat dwudziestych XX w. Rozwój obu gier sportowych w gniazdach sokolich uzależniony był od kierunku, w jakim rozwijały się poszczególne struktury terenowe oraz od posiadanej bazy materialnej i wykwalifikowanych kadr szkoleniowych. Pionierską rolę w popularyzacji szczypiorniaka w środowisku „Sokołów” przyznać należy druhowi Ługowskiemu z Warszawy, który w czerwcu 1924 r. zorganizował pokaz gry dla uczestników zlotu okręgowego odbywającego się w stolicy na tzw. Dynasach. Mecz szczypiorniaka rozegrały szkolne drużyny zaproszone do udziału w imprezie, a gra zyskała pozytywną opinię wśród obserwatorów reprezentujących poszczególne gniazda w okręgu<sup>1799</sup>.

Drużyny szczypiorniaka zaczęto organizować w gniazdach sokolich na terenie kraju dopiero na przełomie lat 1928–1929 w momencie, gdy gra została oficjalnie wprowadzona do kalendarza rozgrywek Polskiego Związku Gier Sportowych. Prekursorami wyczynowego uprawiania szczypiorniaka stali się członkowie krakowskiego „Sokoła”, którzy w 1929 r. wystartowali w mistrzostwach tamtejszego okręgu i zajęli ostatecznie trzecią lokatę. W kolejnej edycji rozgrywek krakowscy „Sokoli” okazali się najlepsi i jako mistrzowie okręgu wzięli udział w mistrzostwach

---

<sup>1797</sup> *Dodatek Techniczny*, 1927, nr 4, s. 1–2; zob. także: *Jubileusz Sokoła*, „Przegląd Sportowy” 1927, 7 czerwca, nr 18, s. 5.

<sup>1798</sup> E. Małolepszy, *Wychowanie fizyczne i sport w działalności Związku Towarzystw Gimnastycznych „Sokół” w Polsce w latach 1919–1939 (zarys problematyki)*, „Prace Naukowe Wyższej Szkoły Pedagogicznej w Częstochowie, Kultura Fizyczna” 1998, z. 2, s. 46.

<sup>1799</sup> „Przewodnik Gimnastyczny Sokół” 1924, nr 7–8, s. 66.

Polski rozegranych w 1931 r., zajmując trzecie miejsce w klasyfikacji końcowej<sup>1800</sup>. W latach 1929–1930 na Pomorzu, w Grudziądzu i w Bydgoszczy, drużyny szczypiorniaka złożone z członków tamtejszych gniazd Towarzystwa Gimnastycznego „Sokół” zaczęły startować w rozgrywkach miejskich organizowanych przez miejscowe komitety wychowania fizycznego i przysposobienia wojskowego oraz rozgrywały mecze towarzyskie z lokalnymi drużynami<sup>1801</sup>.

W Poznaniu drużyna szczypiornistów z tamtejszego Towarzystwa Gimnastycznego „Sokół” wystartowała jesienią 1930 r. w rozgrywkach w okręgu. Na początku lat trzydziestych XX w. drużyny szczypiorniaka zostały zorganizowane również w gniazdach Towarzystwa Gimnastycznego „Sokół” we Lwowie i w Katowicach, a także w miejscowości Ruda leżącej obok Nowego Bytomia na polskiej części Górnego Śląska i zespoły te również wystartowały w rozgrywkach w swoich okręgach odbywających się pod patronatem Polskiego Związku Gier Sportowych<sup>1802</sup>.

Prekursorkami hazeny w środowisku Towarzystwa Gimnastycznego „Sokół” były członkinie gniazda „Grażyna”, które swoją siedzibę miało w Warszawie. Drużyna złożona z „Sokolic” zadebiutowała w rozgrywkach Warszawskiego Okręgowego Związku Gier Sportowych wiosną 1928 r. Pod koniec roku zespół wystąpił także przeciwko drużynie stołecznego Państwowego Instytutu Wychowania Fizycznego w pokazowych zawodach, które zostały rozegrane w formie przedmeczcu pierwszego międzyokręgowego spotkania reprezentacyjnych drużyn Warszawy i Łodzi w hazenie<sup>1803</sup>.

W 1929 r. drużyna z gniazda „Grażyna” ponownie wystartowała w rozgrywkach w okręgu warszawskim i ostatecznie odniosła zwycięstwo w klasyfikacji końcowej. Zgodnie z regulaminem Polskiego Związku Gier Sportowych zespół uzyskał prawo do udziału w rywalizacji o mistrzostwo Polski i w konsekwencji rozegranych spotkań barażowych stołeczna drużyna zdobyła tytuł wicemistrzowski, ulegając zespołowi ŁKS Łódź. W tym samym roku liczna grupa zawodniczek „Grażyny” trenowała także w ramach reprezentacji Warszawy, która przygotowywała się do rozegrania pierwszego w skali kraju międzypaństwowego meczu hazeny z drużyną Czechosłowacji. W grudniu 1929 r. zespół „Grażyny” zajął natomiast pierwsze miejsce w Zimowym Turnieju

---

<sup>1800</sup> J. Rotter (1958), dz. cyt., s. 13–14.

<sup>1801</sup> D. Pietrzyk (2010), dz. cyt., s. 189–191.

<sup>1802</sup> Tamże; zob. także: S. Jarecki (1972), dz. cyt., s. 65.

<sup>1803</sup> D. Pietrzyk (2010), dz. cyt., s. 186–187.

Hazeny zorganizowanym przez Ośrodek Wychowania Fizycznego w Warszawie, pokonując w finale drużynę stołeczną „Polonii”<sup>1804</sup>.

Wiosną 1930 r. drużynę hazeny zorganizowano pod patronatem Towarzystwa Gimnastycznego „Sokół” w Poznaniu, a zespół ten zadebiutował równocześnie w rozgrywkach w okręgu poznańskim. Podobna sytuacja miała miejsce w Krakowie, gdzie żeńska drużyna tamtejszego Towarzystwa Gimnastycznego „Sokół” przystąpiła do rozgrywek w okręgu krakowskim w hazenie<sup>1805</sup>. W 1931 r. drużyna hazeny powstała w gnieździe Towarzystwa Gimnastycznego „Sokół” II we Lwowie i także zaczęła występować w rozgrywkach organizowanych przez tamtejszy Okręgowy Związek Gier Sportowych. Lwowskie „Sokolice” startowały również w turnieju zorganizowanym przez miejscowy Ośrodek Wychowania Fizycznego<sup>1806</sup>. Na początku lat trzydziestych XX w. drużyny hazeny zaczęto organizować na terenie Dzielnicy Pomorskiej. Gra znalazła zwolenniczki w gniazdach w Grudziądzu, w Toruniu i w Bydgoszczy, ale zespoły formowane były okazjonalnie na potrzeby odbywających się lokalnych imprez sportowych. Ważnym celem uprawiania hazeny było uzyskanie Państwowej Odznaki Sportowej, bowiem gra została wprowadzona do regulaminu zdobywania odznaki<sup>1807</sup>. Incydentalnie organizowano również drużynę hazeny w Towarzystwie Gimnastycznym „Sokół” działającym w Wilnie, bowiem w tamtejszym okręgu także nie organizowano oficjalnych rozgrywek mistrzowskich w tej dyscyplinie sportowej<sup>1808</sup>.

Na przełomie lat 1935–1936 rozpoczęła się jednak gwałtowna likwidacja drużyn hazeny i szczypiorniaka działających pod patronatem Związku Towarzystw Gimnastycznych „Sokół” w Polsce, a w grudniu 1937 r. z ewidencji Polskiego Związku Piłki Ręcznej skreślono także Gniazdo „Grażyna” z Warszawy, które miało pionierskie tradycje w zakresie promowania hazeny wśród „Sokolic” w naszym kraju<sup>1809</sup>.

Poczynania działaczy „Sokoła” miały głównie podłoże polityczne, bowiem władze związku wykorzystały postępujący kryzys w obozie sanacji po śmierci Józefa Piłsudskiego (1935) i zdecydowanie opowiedziały się za patriotyczno-narodowym charakterem działalności sportowo-wychowawczej prowadzonej w gniazdach, a przełomowym momentem w tym procesie stały się uchwały podjęte w trakcie VI

---

<sup>1804</sup> Tamże.

<sup>1805</sup> Tamże, s. 187–188.

<sup>1806</sup> D. Pietrzyk (2011), dz. cyt., s. 251.

<sup>1807</sup> W. Jastrzębski (1993), dz. cit., s. 51–52; zob. także: A. Bogucki (1997), dz. cyt., s. 156–165.

<sup>1808</sup> H. Laskiewicz (1998), dz. cit., s. 23–32.

<sup>1809</sup> APŁ, dz. cyt., sygn. 35, dz. cyt., *Komunikat nr 1 PZPR z 6.07.1937 r.*; zob. także: „Przewodnik Gimnastyczny Sokół” 1939, nr 3, s. 68.



Zwyczajnej Rady Związku (1936) dotyczące głównie wyodrębnienia gimnastycznego charakteru stowarzyszenia i jego narodowych tradycji<sup>1810</sup>.

Siłą polityczną kierującą ideową pracą Związku Towarzystw Gimnastycznych „Sokół” w Polsce byli narodowi demokraci, którzy od początku postulowali, aby wychowanie młodzieży odbywało się w duchu religijnym i narodowym, ale doceniali przy tym rolę wychowania fizycznego i sportu w codziennej praktyce. W okresie rządów sanacji „Sokół” znalazł się jednak w trudnej sytuacji finansowej ze względu na sprzeczności wynikające z głównych założeń programowych organizacji w stosunku do prowadzonej polityki państwa, w której ideał wychowawczy kształtowały koła wojskowe, a wychowanie fizyczne i sport zaczęły spełniać instrumentalną rolę w rozwijaniu tzw. państwowego wychowania młodzieży. Dodatkowo stosowane administracyjne ograniczenia wpłynęły także na spadek liczebności członków związku w latach trzydziestych XX w.<sup>1811</sup>

Niektórzy działacze „Sokoła” twierdzili już w 1932 r., że stowarzyszenie nie jest organizacją sportową, choć daje racjonalne podstawy do uprawiania sportu wyczynowego. Mówili też, że prowadzone wśród „sokołów” wychowanie fizyczne i obywatelskie czyni z nich dobry materiał na żołnierzy wojska narodowego. Wskazywali także, że związek nie jest organizacją polityczną, a jedynie stanowi polityczną siłę narodu i powinien zachować charakter narodowy. Stąd też narastał konflikt z Państwowym Urzędem Wychowania Fizycznego i Przynależności Wojskowej<sup>1812</sup>.

Wyodrębniający się stopniowo w kraju po śmierci marszałka Józefa Piłsudskiego (1935) pogląd, aby kłaść większy nacisk na zachowanie polskich odrębności kulturowych, znalazł swoje odzwierciedlenie również w dziedzinie wychowania fizycznego i sportu, a działacze „Sokoła” otwarcie zaczęli krytykować system szkolenia w klubach sportowych, wskazując przy tym na racjonalność powszechnego uprawiania gimnastyki jako ogólnorozwojowej podstawy sportu masowego i wyczynowego<sup>1813</sup>. Z jeszcze większą dezaprobatą dla sportu wyczynowego wystąpił ówczesny wybitny teoretyk wychowania fizycznego i sportu oraz członek

---

<sup>1810</sup> „Przewodnik Gimnastyczny Sokół” 1936, nr 1, s. 4–8; zob. także: „Przewodnik Gimnastyczny Sokół” 1935, nr 12, s. 199.

<sup>1811</sup> J. Chełmecki, *Państwowy Urząd Wychowania Fizycznego i Przynależności Wojskowej wobec ruchu sokolego*, [w:] Z. Pawluczuk (red.), dz. cyt., (1996), s. 233–235; zob. także: J. Gaj, K. Hądzelek (1991), dz. cyt., s. 105–109.

<sup>1812</sup> A. Bogucki (1997), dz. cit., s. 200–201.

<sup>1813</sup> J. Chełmecki (1996), dz. cyt., s. 236–237.

Towarzystwa Gimnastycznego „Sokół” Eugeniusz Piasecki, który na łamach prasy zaczął dopominać się tzw. unarodowienie wychowania dzieci i młodzieży. Krytycyzmem objął również wszystkie popularne gry sportowe w kraju mające międzynarodowe rodowody, ale szczególnie negatywnie wypowiadał się na temat szczypiorniaka, wskazując, że: „gra jest wierną kopią niemieckiej jedenastoosobowej piłki ręcznej, a nie tradycyjną rzucanką legionistów, a co gorsza jej zwolennicy świadomie plasują Polskę w gronie satelitów kulturowych niedawnego zaborcy i do tego udają się pod skrzydła międzynarodówki, której także patronują Niemcy”<sup>1814</sup>. Obarczając działaczy sportowych skłonnością do przyjmowania obcych wzorów, nawoływał również publicznie: „do przeciwstawienia się międzynarodowemu przymierzu sportu narodowego”<sup>1815</sup>, a działania te z pewnością przyczyniły się również do rozwiązania drużyn hazeny i szczypiorniaka w gniazdach „sokolich”<sup>1816</sup>.

### 3.2. Związek Harcerstwa Polskiego

Do popularyzacji piłki ręcznej wśród młodzieży w naszym kraju przyczynił się także Związek Harcerstwa Polskiego (1918), który pozostawał w ścisłym sojuszu z ideologią „Sokoła”, ponieważ geneza ruchu harcerskiego na ziemiach polskich powiązana jest z działalnością Towarzystwa Gimnastycznego „Sokół” na terenach Rzeczypospolitej, a w szczególności z pionierską organizacją działającą we Lwowie (1867)<sup>1817</sup>. Wzorcem był angielski skauting i jego metody (gier i zabaw, obozownictwa, hierarchii stopni i sprawności), które zaczęły dość szybko budzić żywe zainteresowanie działaczy związkowych. Dawały bowiem możliwości rozszerzenia wpływów „Sokoła”

---

<sup>1814</sup> E. Piasecki, *Ku unarodowieniu gier sportowych. Złota Księga Sokoła Poznańskiego*, Poznań 1936, s. 110–113.

<sup>1815</sup> Tamże.

<sup>1816</sup> Zob., S. Kilian, *Myśl edukacyjna Narodowej Demokracji w latach 1918–1939*, Kraków 1997, „Prace Monograficzne” nr 227, s. 140–154.

<sup>1817</sup> Władze towarzystwa, godząc się wcześniej jedynie na reformę stosowanego systemu gimnastycznego, stanęły z czasem przed dylematem dotyczącym stosunku „Sokoła” do idei czynnej walki o niepodległość, a tym samym do szkolenia przyszłych kadr żołnierskich. Obawa działaczy przed rejteradą młodzieży do radykalnych organizacji strzeleckich oraz powstających klubów sportowych przyczyniła się do wprowadzenia skautingu do programu „Sokoła” w lutym 1911 r., a 22 maja 1911 r. wydano rozkaz powołania pierwszych lwowskich drużyn skautowych. Powstała także Naczelna Komenda Skautowa we Lwowie. Wczesną wiosną 1912 r. Przewodnictwo Związku zatwierdziło Regulamin Drużyn Skautowych młodzieży sokolej, a w grudniu 1912 r. zorganizowano zarząd Główny Żeńskich Drużyn Skautowych, zob. Z. Pawluczuk, *Rola ruchu sokolskiego w powstaniu harcerstwa na ziemiach polskich*, „Prace Naukowe AJD w Częstochowie. Kultura Fizyczna” 2010, z. 9, s. 27–41.

na środowisko nie tylko młodzieży pozaszkolnej, ale i tej uczęszczającej do szkół<sup>1818</sup>. Skauting zdobywał zwolenników również na terenach zaboru rosyjskiego i zaboru pruskiego, ale tam działalność zastępów i drużyn była utajniona<sup>1819</sup>.

Zwolennikiem unarodowienia skautingu był Eugeniusz Piasecki, który postulował rozszerzenie zasobu zabaw i gier ruchowych o polskie wzory i już w 1912 r. wspólnie z Mieczysławem Schreiberem opublikował pracę *Harce młodzieży polskiej*, która w istotny sposób odbiegała treścią od pierwowzoru Roberta Baden-Powella *Scouting for Boys*, 1908. Eugeniusz Piasecki uniezależnił także gry i zabawy ruchowe od specjalistycznych boisk i przeniósł je na grunt naturalnego środowiska, twierdząc, że przeciwstawia się w ten sposób nadmiernej emulacji sportowej wśród młodzieży. Zachęcał też do używania nazwy harcerstwo zamiast stosowanego określenia skauting<sup>1820</sup>.

Jeszcze w trakcie działań wojennych (1914–1918) pojawiły się tendencje do zjednoczenia organizacji skautów i harcerzy działających pod zaborami i w dniach 1–2 listopada 1918 r. zorganizowano w Lublinie walne zgromadzenie przedstawicieli wspomnianego nurtu na ziemiach polskich i powołano Związek Harcerstwa Polskiego<sup>1821</sup>. Proces jednoczenia harcerstwa zakończył się w sierpniu 1920 r., gdy

---

<sup>1818</sup> Działacze przyjęli uchwałę, aby instruktorów sokolich prowadzących wakacyjne kursy wychowania fizycznego zaznajomić z zasadami skautingu. Wydano także zgodę na opublikowanie pod egidą „Sokoła” książki Andrzeja Małkowskiego *Skauting jako metoda wychowania młodzieży*, która wiernie oddawała założenia systemu stworzonego w Anglii przez Roberta Baden-Powella. Członkowie lwowskiego „Sokoła”, organizując pierwsze drużyny skautów, starali się od razu przenosić na grunt rodzimy ideę przebywania na świeżym powietrzu połączoną z uprawianiem ćwiczeń ruchowych, rozwijaniem spostrzegawczości, orientacji, wytrzymałości, wytrwałości i karności. Z czasem zaczęto przykładać większą uwagę do roli funkcyjnych zastępowych i drużynowych, stawiając kandydatom wymogi odpowiedniego wyszkolenia i wysokiego poziomu moralnego. Zazwyczaj do organizacji skautowych wstępowała bowiem młodzież tuż po ukończeniu 15 roku życia i nauki w szkole, a praca wychowawcza i ćwiczenia praktyczne skautów odbywały się na zbiórkach, wycieczkach, obozach i zlotach, zob. A. Mirkiewicz, *Skauting na łamach Przewodnika Gimnastycznego „Sokół” w latach 1911–1914 i 1918–1923*, [w:] J. Kosiewicz, E. Małolepszy, T. Drozdek-Małolepsza (red.), *Z dziejów wychowania fizycznego, sportu i turystyki w Polsce i w Europie*, Częstochowa 2016, s. 24–33; zob. także: I. Kozimala, *Harcerstwo – szkoła – społeczeństwo w południowo-wschodniej Polsce w latach 1911–1939*, „Studia Pedagogica Ignatiana. Rocznik Wydziału Pedagogicznego Akademii Ignatianum w Krakowie”, 2016, t. 19, nr 2, s. 148–156; W. Hauser, M. Wierzbicki, *100 lat Harcerstwa*, Warszawa 2015, s. 6–17.

<sup>1819</sup> W Warszawie pierwsze drużyny powstały w szkołach już w 1911 r., ale funkcjonowały w konspiracji, podobnie jak lokalna komendantura. Tajne drużyny skautowe zorganizowano także w Łodzi, Płocku, Wilnie i w Zagłębiu Dąbrowskim. W 1912 r. utworzono zastęp skautów w Poznaniu, a następnie sformowano szkolne drużyny, których działalność również została utajniona, zob. W. Hauser, M. Wierzbicki (2015), dz. cyt., s. 21–23.

<sup>1820</sup> J. Gaj, K. Hądzelek (1991), dz. cyt., s. 165–166.

<sup>1821</sup> A. Mirkiewicz (2016), dz. cyt., s. 37–39; Zjazd z udziałem przedstawicieli wszystkich trzech zaborów odbył się już w czerwcu 1918 r. w Krakowie, a uczestnicy spotkania zaproponowali zjednoczenie ruchu w skali kraju i powołali tzw. Komisję Porozumiewawczą, której członkowie wyszli później z inicjatywą zorganizowania w Lublinie walnego zgromadzenia przedstawicieli skautingu na ziemiach polskich i powołania Związku Harcerstwa Polskiego.

statut nowo powstałej organizacji uzyskał aprobatę Ministerstwa Wyznań Religijnych i Oświecenia Publicznego oraz Ministerstwa Spraw Wewnętrznych i został zatwierdzony. Wraz z konsolidacją związku krystalizowały się także formy organizacyjne i założenia programowe harcerstwa (powołano Główną Kwaterę Żeńską i Główną Kwaterę Męską). Rozpoczęto też współpracę ze szkołą<sup>1822</sup>.

W trakcie obrad II walnego zjazdu Związku Harcerstwa Polskiego w 1921 r. delegaci przyjęli uchwałę o konieczności prowadzenia systematycznego szkolenia członków związku z zakresu wychowania fizycznego i sportu oraz zdobywania przez nich określonych sprawności w tych dziedzinach. Sprawności te zostały ujęte regulaminem z 1922 r. i dotyczyły między innymi umiejętności uprawiania gier sportowych<sup>1823</sup>.

Wychowanie fizyczne realizowane było w harcerstwie na różne sposoby, a konkretne dyscypliny sportowe uprawiano w ramach powstających harcerskich klubów sportowych. Gry sportowe miały wielu zwolenników w środowisku harcerskim, ale początkowo popularyzowano tylko piłkę nożną, koszykówkę, siatkówkę i palanta. Harcerze brali udział w zawodach sportowych organizowanych przez macierzysty związek oraz organizacje poza harcerskie, a w strukturach organizacyjnych związku zaczęły funkcjonować komórki odpowiedzialne za rozwój wychowania fizycznego i sportu w środowisku. Tym samym Związek Harcerstwa Polskiego stał się naturalnym sojusznikiem władz oświatowych i państwowych w promowaniu kultury fizycznej wśród młodzieży szkolnej<sup>1824</sup>.

---

<sup>1822</sup> Współpraca ze szkołą miała iść w kierunku zakładania drużyn harcerskich skupiających uczniów i rozwijania ich działalności fizycznej, pielęgnowania uczuć narodowych, wyrobienia charakteru, kształcenia umysłu i zaprawienia do życia społecznego. Podstawą legalizacji tego typu działań stała się *Instrukcja w sprawie szkolnych drużyn harcerskich z 19 marca 1920 r.*, zatwierdzona i podpisana przez ówczesnego Ministra Wyznań Religijnych i Oświecenia Publicznego Tadeusza Łopuszańskiego (1874–1955), zob. K. Wais, *Związek Harcerstwa Polskiego w latach 1918–1939. Studia z dziejów organizacji młodzieżowej w II RP*, praca doktorska, Uniwersytet Rzeszowski 2007, s. 31, 887; zob. także: A. Mirkiewicz (2016), dz. cyt., s. 39–42; zob. też: W. Hauser, M. Wierzbicki (2015), dz. cyt., s. 30–31.

<sup>1823</sup> M. Bielecki (1990), dz. cyt., s. 4; zob. także: J. Gaj, K. Hądzelek (1991), dz. cyt., s. 168–169.

<sup>1824</sup> Pierwsze harcerskie kluby sportowe powstały w Polsce jeszcze w okresie zaborów. Pionierską rolę odegrała organizacja założona w Przemyślu wiosną 1918 r. Kolejne stowarzyszenia powstawały w latach 1921–1925 w Warszawie, Lublinie, Toruniu, Łodzi, Poznaniu, Włocławku, Łomży, Lwowie, Katowicach i Bydgoszczy. Początkowo kluby te tworzone były przy drużynach i posiadały głównie sekcje piłki nożnej, lekkiej atletyki i gier sportowych. W mniejszych ośrodkach miejskich często organizowano harcerskie drużyny sportowe. W wielu przypadkach działacze nie eksponowali rezultatów sportowych, a problemy finansowe nie pozwalały na szerszy rozwój organizacyjny. Dochodziło także do zawieszania działalności klubów i drużyn sportowych, choć na polecenie władz administracyjnych Rzeczypospolitej Polskiej zaczęły powstawać tzw. Koła Przyjaciół Harcerstwa, które czyniły starania o pozyskanie środków materialnych również na działalność organizacji w zakresie wychowania fizycznego i sportu. Przełom w funkcjonowaniu harcerskich klubów sportowych nastąpił w 1927 r., kiedy w trakcie VII walnego zjazdu Związku Harcerstwa Polskiego delegaci przyjęli uchwałę dotyczącą wzoru harcerza

Szczypiorniaka zaczęto propagować wśród harcerzy dopiero w 1923 r. Jesienią tego roku w Łomży w trakcie zawodów sportowych zorganizowanych dla członków miejscowej 2 Drużyny Harcerskiej rozegrano mecz szczypiorniaka, który wygrał zespół reprezentujący zastęp Wilków<sup>1825</sup>. Celem popularyzacji gry w piłkę rzucającą (w taki sposób określano czasami szczypiorniaka w prasie harcerskiej) Naczelna Rada Harcerska umieściła szczypiorniaka w programie Pierwszego Harcerskiego Zlotu Narodowego, którego organizację zaplanowano w Warszawie w lipcu 1924 r. Dodatkowo rozesłano do hufców w kraju materiały pomocne w przygotowaniu drużyn do udziału w zawodach sportowych mających się odbyć w trakcie zgromadzenia<sup>1826</sup>. W maju 1924 r. harcerze w Poznaniu rozegrali pierwsze towarzyskie mecze szczypiorniaka w ramach przygotowań do udziału w zlocie warszawskim. W czasie Tygodnia Harcerskiego reprezentacja 15 Drużyny im. Romualda Traugutta zremisowała z reprezentacją 16 Drużyny im. gen. Józefa Bema 2:2, a reprezentacja 14 Drużyny im. het. Stanisława Żółkiewskiego wygrała z zespołem stworzonym z uczniów IV Gimnazjum im. Karola Marcinkowskiego 5:3<sup>1827</sup>. W lipcu 1924 r. w Warszawie w trakcie I Harcerskiego Zlotu Narodowego w ramach rozgrywanych wtedy zawodów sportowych na boisku Agrykoli odbył się pokazowy mecz szczypiorniaka, który rozegrała 13 Warszawska Drużyna Harcerska z 1 Ursynowską Drużyną Harcerską<sup>1828</sup>. Inny mecz pokazowy rozegrały 1 i 2 Lwowska Drużyna Harcerska, a w oficjalnym spotkaniu reprezentacja Chorągwi Warszawskiej pokonała reprezentację Chorągwi Poznańskiej 6:5<sup>1829</sup>. Chorągiew Warszawską reprezentowała 13 Drużyna Harcerska im.

---

sportowca i powołał Referat Wychowania Fizycznego w ramach Naczelnictwa Związku (1919), które kierowało całością prac organizacyjnych Stowarzyszenia. Zalecono także, aby przy każdym większym ośrodku harcerstwa obligatoryjnie zorganizowano przynajmniej jeden harcerski klub sportowy i objęto opieką merytoryczną najzdolniejszą sportowo młodzież, a na terenie chorągwi powołano tzw. prezydium do spraw działalności harcerskich klubów sportowych złożone z lokalnych przedstawicieli Państwowego Urzędu Wychowania Fizycznego i Przynależenia Wojskowego, „Sokoła”, „Strzelca”, Kuratorium Oświaty i innych organizacji społecznych. W 1928 r. w trakcie VIII walnego zjazdu przyjęto natomiast uchwałę o przystąpieniu Związku Harcerstwa Polskiego do poszczególnych polskich związków sportowych i zarazem do Związku Polskich Związków Sportowych, zob. K. Wais (2007), dz. cyt., s. 40, 472–473, 489; zob. także: M. Bielecki (1986), dz. cyt., s. 4, 6, 19–23; zob. też: *Więcej sportu*, „Czuj Duch” 1922, nr 2, s. 5; zob. także: *Wychowanie fizyczne na obozach i koloniach*, „Czuj Duch” 1922, nr 4–5, s. 1–2; *Warszawski Harcerski Klub Sportowy*, „Czuj Duch” 1922, nr 7, s. 17; *Wychowanie fizyczne w drużynach*, „Czuj Duch” 1923, nr 4, s. 63; *O kluby harcerskie*, „Czuj Duch” 1925, nr 11, s. 145–146; G. Biczysko, *Wychowanie fizyczne w Związku Harcerstwa Polskiego w latach międzywojennych realizowane poprzez obozy letnie*, „Rocznik Lubuski” 2014, t. 40, cz. 2, s. 213–225.

<sup>1825</sup> *Kronika sportowa*, „Czuj Duch” 1923, nr 12, s. 210.

<sup>1826</sup> Tamże, *Na Zlot*, s. 204; zob. także: *Kronika sportowa*, „Czuj Duch” 1924, nr 4, s. 61.

<sup>1827</sup> *Kronika sportowa*, „Czuj Duch” 1924, nr 6, s. 94; zob. także: *Wiadomości z Poznania*, „Sportowiec” 1924, 30 maja, nr 23, s. 333.

<sup>1828</sup> „Harcemistrz” 1928, nr 11, s. 179.

<sup>1829</sup> *Dział sportowy*, „Skaut” 1924, nr 8–10, s. 66.

Józefa Sułkowskiego, a z ramienia Chorągwi Poznańskiej wystąpiła 14 Drużyna Harcerska im. hetmana Stanisława Żółkiewskiego. W opinii obserwatora: „warszawianie byli silniejsi fizycznie i grali głównie wypadami skrzydeł, ale poznaniacy byli lepsi technicznie, zręczni, szybcy w podawaniu piłki i mieli wypracowane kombinacje”<sup>1830</sup>. Pod koniec 1924 r. w Bydgoszczy mecz pokazowy rozegrały między sobą zespoły reprezentujące 4 i 6 Drużynę Harcerską, a zawody zakończyły się remisem 1:1<sup>1831</sup>.

W 1925 r. szczypiorniak coraz częściej zyskiwał status gry sportowej wśród harcerzy. Zaczęto również rozgrywać mecze między drużynami reprezentującymi różnorodne kluby i stowarzyszenia sportowe. Wiosną 1925 r. drużyna Harcerskiego Klubu Sportowego z Łodzi rozegrała w ramach święta sportowego towarzyskie spotkanie z zespołem Łódzkiego Towarzystwa Gimnastycznego „Siła”, a 1 i 2 Lwowska Drużyna Harcerska wzięły udział w turnieju piłki ręcznej zorganizowanym po raz pierwszy we Lwowie, w którym wystartowało łącznie osiem drużyn reprezentujących lokalne kluby sportowe<sup>1832</sup>.

Przezwrot majowy (1926) początkowo zantagonizował wewnętrznie środowisko instruktorów harcerskich. Powstanie Państwowego Urzędu Wychowania Fizycznego i Przynależenia Wojskowego oraz wprowadzenie rządowego programu wspierania i upowszechniania kultury fizycznej w społeczeństwie ponownie zaktywizowało kadre Związku Harcerstwa Polskiego do ożywienia działalności na rzecz wychowania fizycznego i sportu w drużynach, hufcach i chorągwiach, a z czasem związek stał się dla sanacji czołową organizacją w realizacji zadań ideowo-wychowawczych<sup>1833</sup>. Już w maju 1927 r. zespół reprezentujący Harcerski Klub Sportowy z Bydgoszczy wziął udział w mistrzostwach miasta w szczypiorniaku<sup>1834</sup>, a jesienią tego roku bydgoska drużyna harcerska rozegrała towarzyskie spotkanie z zespołem miejscowej Szkoły Oficerskiej<sup>1835</sup>. Na początku 1928 r. zorganizowano towarzyskie zawody w szczypiorniaku dla całego Hufca Bydgoszcz z okazji 10-lecia jego istnienia, a w czerwcu 1928 r. odbyły się oficjalne mistrzostwa harcerskich drużyn

---

<sup>1830</sup> *Mistrzostwa w grach sportowych na Zlocie*, „Czuj Duch” 1924, nr 9, s. 130; zob. także: *Kilka cyfr ze Złotu. Wyniki zawodów sportowych*, „Czuj Duch” 1924, nr 7–8, s. 104.

<sup>1831</sup> *Kronika sportowa. Bydgoszcz*, „Czuj Duch” 1924, nr 11, s. 156.

<sup>1832</sup> *Turniej piłki ręcznej*, „Sport” 1925, 23 czerwca, nr 140, s. 244; zob. także: *Życie sportowe harcerzy*, „Stadion” 1925, 30 kwietnia, nr 18, s. 19.

<sup>1833</sup> M. M. Drozdowski, *Wpływ Józefa Piłsudskiego na harcerski etos i działalność*, „Niepodległość i Pamięć” 1998, nr 10, s. 213–230.

<sup>1834</sup> *Drzazgi sportowe*, „Harcerz” 1927, 22 maja, nr 21, s. 20.

<sup>1835</sup> *Pomorze. Bydgoszcz*, „Przegląd Sportowy” 1927, 22 października, nr 42, s. 2.

w szczypiorniaka<sup>1836</sup>. Wiosną 1928 r. drużyna Harcerskiego Klubu Sportowego „Varsovia” z Warszawy rozegrała w stolicy towarzyskie spotkanie w szczypiorniaka z zespołem reprezentującym Harcerską Drużynę „Czarna 13” z Poznania<sup>1837</sup>, natomiast latem 1928 r. w Łowiczu gościła drużyna harcerska z Milanówka, która w meczu szczypiorniaka pokonała reprezentację tamtejszego Hufca 7:2<sup>1838</sup>. Jesienią 1928 r. w ramach Święta Wychowania Fizycznego i Przyniesienia Wojskowego odbywającego się w Królewskiej Hucie rozegrano finałowy mecz szczypiorniaka między drużynami Klubu Sportowego „Harczerz” Chorzów i Klubu Sportowego „Harczerz” Królewska Huta (3:0)<sup>1839</sup>, a w 1929 r. drużynę szczypiorniaka zorganizowano także w Harcerskim Klubie Sportowym „Czuwaj”, który działał w Tarnowskich Górach<sup>1840</sup>.

Późną jesienią 1929 r. drużyna Harcerskiego Klubu Sportowego „Varsovia” wystartowała w pierwszych oficjalnych mistrzostwach okręgu warszawskiego w szczypiorniaka, które rozpoczęły się w Warszawie. Harcerska drużyna uległa jednak późniejszym mistrzom stolicy zespołowi Robotniczego Klubu Sportowego „Marymont”. W Poznaniu zespół reprezentujący miejscową Harcerską Drużynę „Czarna 13” pokonał w towarzyskim spotkaniu w szczypiorniaka faworyzowaną drużynę „Warty” Poznań<sup>1841</sup>.

Hazena pojawiła się w środowisku harcerek jesienią 1925 r. Z inicjatywy przedstawicieli Chorągwi Żeńskiej z Warszawy zorganizowano wtedy w stolicy propagandowe zawody w tej grze sportowej, ale pierwszą drużynę hazeny sformowano dopiero wczesną wiosną w 1927 r. w ramach Harcerskiego Klubu Sportowego „Varsovia”, a zespół ten wystartował później w I Turnieju Hazeny rozegranym o Puchar Redakcji Stadionu jesienią 1927 r.<sup>1842</sup> Wiosną 1928 r. drużyna „Varsovii” wzięła udział w pierwszych mistrzostwach okręgu warszawskiego rozegranych w Warszawie w hazenie. Po zakończeniu rywalizacji w zawodach klubów sportowych zespół „Varsovii” uczestniczył w zorganizowanych po raz pierwszy mistrzostwach Żeńskiej

---

<sup>1836</sup> *Drzazgi sportowe*, „Harczerz” 1928, 14 października, nr 29–30, s. 255; zob. także: *Drzazgi sportowe*, „Harczerz” 1928, 19 lutego, nr 8, s. 71.

<sup>1837</sup> *Na boiskach stolicy*, „Przegląd Sportowy” 1928, 31 marca, nr 13, s. 3.

<sup>1838</sup> *Drzazgi sportowe*, „Harczerz” 1928, lipiec–sierpień, nr 26–28, s. 237.

<sup>1839</sup> „Na Straży” 1928, 19 listopada, nr 21, s. 14–15.

<sup>1840</sup> *Z gier sportowych*, „Stadion” 1929, 21 listopada, nr 47, s. 10.

<sup>1841</sup> D. Pietrzyk (2010), dz. cyt., s. 189.

<sup>1842</sup> Tamże, s. 181; zob. także: *19 i 20 listopada odbędą się dalsze mecze hazeny o puchar „Stadionu”*, „ABC” 1927, 18 listopada, nr 318, s. 6.

Chorągwi Warszawskiej w hazenie, które ostatecznie wygrał zespół reprezentujący 6 Warszawską Żeńską Drużynę Harcerską im. Królowej Jadwigi<sup>1843</sup>.

W 1928 r. drużynę hazeny zorganizowano w Harcerskim Klubie Sportowym w Łodzi. Zespół ten zadebiutował w rozgrywkach Łódzkiego Okręgowego Związku Gier Sportowych w 1929 r. i z czasem stał się czołową drużyną zarówno w okręgu, jak i w kraju, a zawodniczki zaczęły regularnie występować w reprezentacji Polski<sup>1844</sup>. W 1929 r. hazenę spopularyzowano również w Żeńskim Hufcu Związku Harcerstwa Polskiego działającym na terenie Zgierza. Latem zorganizowano towarzyskie mecze na terenie miasta między drużynami reprezentującymi łódzkie kluby sportowe, natomiast jesienią 1930 r. powstał Harcerski Klub Sportowy „Viktoria” Zgierz, w którym zorganizowano drużynę hazeny<sup>1845</sup>.

Rozwój organizacyjny i ustabilizowana działalność Polskiego Związku Gier Sportowych oraz udział drużyn reprezentujących harcerskie kluby sportowe w rozgrywkach mistrzowskich prowadzonych pod patronatem centrali przyniosło szersze uwzględnienie szczypiorniaka i hazeny w programowej działalności Związku Harcerstwa Polskiego. W 1930 r. rozkazem Głównej Kwatery Męskiej wprowadzono do prób harcerskich znowelizowane wymagania z zakresu wychowania fizycznego i przysposobienia wojskowego, w tym umiejętność gry w szczypiorniaka<sup>1846</sup>.

Sprawności harcerskie były narzędziem metodycznym i ważnym elementem wszechstronnego wychowania członków związku. Wydawano więc broszury ze wskazówkami do ich zdobywania, a sami harcerze mogli również uzyskać odznakę instruktora określonej umiejętności. Stopniowo podnoszono też stopień trudności w ich osiągnięciu. W regulaminie z 1932 r. wskazano na przykład na konieczność zdobycia Państwowej Odznaki Sportowej w celu uzyskania wyższego stopnia harcerskiego, a wśród prób, które należało zaliczyć, znalazły się między innymi umiejętność gry w szczypiorniaka i w hazenę<sup>1847</sup>. Rosnąca popularność gier sportowych wśród harcerek i harcerzy doprowadziła ostatecznie do sytuacji, w wyniku której naczelnik Związku Harcerstwa Polskiego na mocy upoważnienia dyrektora Państwowego Urzędu Wychowania Fizycznego i Przysposobienia Wojskowego mianował Harcerskie Komisje

---

<sup>1843</sup> D. Pietrzyk (2010), dz. cyt., s. 182; zob. także: „Harcerz” 1928, 3 czerwca, nr 21–22.

<sup>1844</sup> M. Bielecki (1990), dz. cyt., s. 40–42; zob. także: D. Pietrzyk (2014), dz. cyt., s. 279–285.

<sup>1845</sup> APŁ, dz. cyt., sygn. 24, dz. cyt., *Statut HKS „Viktoria” Zgierz*.

<sup>1846</sup> K. Wais (2007), dz. cyt., s. 41.

<sup>1847</sup> Tamże, s. 42.



Państwowej Odznaki Sportowej przy niektórych komendach chorągwi i hufców i nadał im prawo egzaminowania i przyznawania odznaki<sup>1848</sup>.

Wpływ na ożywienie działalności w zakresie wychowania fizycznego i sportu wśród harcerzy miała także Instrukcja Wychowania Fizycznego wprowadzona 24 maja 1933 r. rozkazem naczelnika związku. Jej celem była również próba legalizacji uprawiania sportu wyczynowego przez młodzież zrzeszoną w drużynach starszoharcerskich, a tym samym zatrzymanie tej grupy społecznej w szeregach Związku Harcerstwa Polskiego (Harcerski Klub Sportowy z Łodzi posiadał na przykład obok drużyny hazeny również drużynę szczypiorniaka, która z powodzeniem rywalizowała w rozgrywkach Łódzkiego Okręgowego Związku Gier Sportowych)<sup>1849</sup>.

Uzyskiwanie sprawności „miłośnika lub miłośniczki gier sportowych” cieszyło się dużym zainteresowaniem w harcerstwie, ale umiejętność ta dominowała wśród dziewcząt. W 1934 r. podstawowe wyszkolenie w tej dziedzinie uzyskały 2233 drużyny, a w skali kraju gry sportowe uprawiało 24 937 harcerek. W 1935 r. liczba ta wzrosła do 26 160 osób. W celu usystematyzowania działań w tym zakresie jeszcze w tym samym roku ogłoszono instrukcję regulującą dotychczasową działalność harcerskich klubów sportowych<sup>1850</sup>. Hazena i szczypiorniak zaczęły jednak stopniowo tracić na popularności w środowisku harcerskim, a przedstawiciele Wydziału Wychowania Fizycznego Głównej Kwatery Harcerzy (1931) oraz Wydziału Wychowania Fizycznego i Przystosowania Wojskowego Głównej Kwatery Harcerzy (1935) organizowali dla członków związku masowe imprezy o charakterze centralnym oparte na systemie zawodów regionalnych, w których propagowano koszykówkę, siatkówkę, piłkę nożną, lekką atletykę, strzelectwo, łucznictwo, kolarstwo, pływanie, narciarstwo i ping-ponga<sup>1851</sup>. Początkowo główną treścią harcerskiej pedagogiki było wychowanie niepodległościowe, które z czasem zastąpiono programem użyteczności społecznej, ale pogarszająca się sytuacja geopolityczna Rzeczypospolitej w drugiej połowie lat trzydziestych XX w. spowodowała powrót do wojskowych tradycji i proobronnych programów w harcerstwie, a Państwowy Urząd Wychowania Fizycznego i Przystosowania Wojskowego uznał w 1937 r., że Organizacja Harcerzy przez całokształt pracy wychowawczej prowadzi również przystosowanie do obrony

---

<sup>1848</sup> Tamże, s. 43.

<sup>1849</sup> J. Gaj, K. Hądzelek (1991), dz. cyt., s. 171; zob. APŁ, dz. cyt., sygn. 27, dz. cyt., *Komunikat nr 39 WGiD ŁOZGS w sprawie mistrzostw okręgowych w hazenie oraz Komunikat nr 64 w sprawie mistrzostw okręgowych w szczypiorniaku*.

<sup>1850</sup> J. Wais (2007), dz. cyt., s. 42–43.

<sup>1851</sup> Tamże, s. 44–47.

kraju<sup>1852</sup>. W 1938 r. w harcerstwie męskim podjęto rewizję programów na stopnie, a Naczelniczka Harcerek zatwierdziła znowelizowane wymagania dla sprawności żeńskich. Wśród 16 umiejętności nie było jednak tych dotyczących gier sportowych, a w skali kraju sprawność tę zdobyło jedynie 326 harcerek<sup>1853</sup>. Kolejna nowelizacja systemu miała miejsce w 1939 r. i Naczelniczka Harcerek zatwierdziła 55 sprawności, ale i tym razem reformatorzy nie przewidzieli sprawności powiązanej z umiejętnościami uprawiania gier sportowych, proponując zdobycie kwalifikacji w zakresie pielęgniarstwa, szybownictwa, spadochroniarstwa czy ekonomii<sup>1854</sup>.

### 3.3. Związek Strzelecki „Strzelec”

Związek Strzelecki był kolejną organizacją, która oddziaływała wychowawczo na młodzież w Polsce i zaangażowała się w propagowanie hazeny i szczypiorniaka wśród swoich członków. Stowarzyszenie powstało pod koniec 1919 r. i było spadkobiercą paramilitarnych, niepodległościowych organizacji utworzonych w latach 1910–1911 we Lwowie, w Krakowie i w Brzeżanach. Początkowo podstawowym celem działalności związku było szkolenie przyszłych kadr wojskowych niezbędnych do obrony granic kształtującego się niepodległego państwa polskiego, ale z czasem rozwinięto wychowanie fizyczne oraz zaczęto promować różne dyscypliny sportowe i marsze. Zajęto się także wychowaniem obywatelskim, a wewnętrznym przesłaniem działaczy było permanentne kształtowanie postawy antyendeckiej wśród członków związku<sup>1855</sup>.

---

<sup>1852</sup> Tamże, s. 60–83; Coraz bardziej podkreślano znaczenie wychowania patriotycznego wśród młodzieży harcerskiej. Zaczęto obierać na patronów drużyn bohaterów narodowych, podtrzymywać kult poległych w obronie granic oraz rozwijać działalność na rzecz społeczeństwa. Na większą skalę prowadzono pracę wychowawczą w ogródkach dziecięcych, ochronkach, świetlicach, organizowano punkty sanitarne, chóry, czytelnie i kursy zawodowe celem zapobiegania bezrobociu wśród harcerek i harcerzy. Inspektorat Wyszkożenia w Kwaterze Głównej Związku Harcerstwa Polskiego opowiedział się także za opracowaniem nowych prób sprawności dla starszej młodzieży głównie z zakresu spraw gospodarczych i społecznych.

<sup>1853</sup> Tamże, s. 144–148.

<sup>1854</sup> Tamże, s. 149.

<sup>1855</sup> A. Zakrzewska, *Związek Strzelecki 1919–1939. Wychowanie obywatelskie młodzieży*, Kraków 2007, s. 15–47; zob. także: D. Dudek (2004), dz. cyt., s. 22–25; zob. też: Z. Grot, J. Gaj (1973), dz. cyt., s. 179–186; Członkowie Związku Strzeleckiego wywodzili się z obozu Józefa Piłsudskiego, który krytycznie odnosił się do ówczesnego polskiego parlamentaryzmu i pozostawał w konflikcie z członkami stronnictwa narodowo-demokratycznego nazywanego endecją. Działacze, przygotowując statut, wzorowali się na ustawach poprzedników, którzy stawiali sobie za cel rozbudzenie i hartowanie w członkach towarzystwa ducha narodowego, karności, dzielności moralnej i fizycznej oraz szerzenie wiedzy wojskowej. Związek Strzelecki objął swoją działalnością cały obszar ówczesnej Polski. Na czele organizacji funkcjonowała rada naczelna oraz zarząd główny i komenda główna. Struktura terytorialna

Związek Strzelecki prowadził działalność statutową w zakresie wychowania fizycznego i sportu wśród młodzieży pozaszkolnej w ośrodkach miejskich i wśród młodzieży wiejskiej, a w ramach struktur powiatowych związku organizowano początkowo sekcje sportowe piłki nożnej, lekkiej atletyki i pięcioboju wojskowego. W zarządach dominowali nauczyciele i oficerowie oraz podoficerowie rezerwy. Brakowało instruktorów sportu, specjalistycznego sprzętu, strzelnic oraz odpowiednich boisk do gier sportowych. Nadzór nad całokształtem działań w tym zakresie sprawował Referat Sportowy powołany w 1921 r. przy Komendanturze Głównej, a w 1923 r. zaczęto organizować odrębne żeńskie oddziały, którymi kierował Referat Pracy Kobiet<sup>1856</sup>.

Stosunek władz państwowych do Związku Strzeleckiego zmienił się zasadniczo po przejęciu władzy przez sanację na niższych szczeblach administracji państwowej. Decyzją Ministra Spraw Wewnętrznych na mocy okólnika z 1928 r. polecono, aby zarządy gmin w całym kraju udzieliły wszelkiej pomocy organizacji przy budowie boisk sportowych i strzelnic, a powiatowe komitety wychowania fizycznego i przysposobienia wojskowego wspierały miały związek finansowo. Wszechstronnej pomocy miało udzielać również Wojsko Polskie<sup>1857</sup>.

Program rozwoju sportu w Związku Strzeleckim w okresie sanacji rozpoczęto od wyborów referentów tej dziedziny na każdym szczeblu organizacyjnym, a komendy obwodowe (przemianowane później na powiatowe) zobowiązano do organizowania klubów sportowych i zalegalizowania ich działalności, którą kierować mieli kapitanowie sportowi zatwierdzeni przez komendantów obwodowych. Położono nacisk między innymi na rozwój sekcji gier sportowych i zaczęto zwracać uwagę na tworzenie sekcji sportowych dla kobiet. Pojawiły się kalendarze lokalnych zawodów sportowych. Ich podstawą stały się tzw. zloty, w których uczestniczyły drużyny reprezentujące sekcje sportowe z oddziałów terenowych. Imprezom tego typu zaczęto nadawać rangę

---

związku została dopasowana do administracyjnego podziału kraju w powiązaniu z aparatem przysposobienia wojskowego. Okręgi Związku Strzeleckiego tworzyły powiaty leżące na terenach dowództw okręgów korpusów wojskowych. W okręgach Związku Strzeleckiego funkcjonowały zarządy i komendy, które były organami wykonawczymi władz centralnych. Członkowie zarządów odpowiadali za ogólną działalność związku na danym terenie, a przedstawiciele komendy realizowali zadania związane z pracą szkoleniową i wychowawczą. Kontrolę nad działalnością Związku Strzeleckiego sprawowały także Ministerstwo Spraw Wewnętrznych, Ministerstwo Spraw Wojskowych i Ministerstwo Wyznań Religijnych i Oświecenia Publicznego.

<sup>1856</sup> Z. Grot, J. Gaj (1973), dz. cyt., s. 178; zob. także: J. Gaj, K. Hądzelek (1991), dz. cyt., s. 162–163.

<sup>1857</sup> D. Dudek (2004), dz. cyt., s. 97–98.

mistrzostw powiatowych, a zwycięzcy poszczególnych konkurencji startowali następnie w zawodach okręgowych, a później w ogólnopolskich<sup>1858</sup>.

W ramach silnej kampanii sanacyjnych elit na rzecz rozwoju kultury fizycznej w społeczeństwie zdecydowanie lansowano wizerunek Józefa Piłsudskiego jako orędownika sportu, przypominając ze szczególnym znaczeniem okres komenderowania Legionami Polskimi i sympatię, z jaką odnosił się do żołnierzy uprawiających piłkę nożną<sup>1859</sup>. Wzmoczone zainteresowanie sportem legionistów przyczyniło się także do spopularyzowania piłki ręcznej w społeczeństwie oraz wśród członków Związku Strzeleckiego, bowiem grę określaną mianem szczypiorniaka uprawianą dotąd jedynie przez młodzież szkolną zaczęto publicznie utożsamiać z pobytem polskich legionistów w obozach internowania w Szczypiornie i w Łomży, a w 1927 r. referent wyszkolenia w Komendzie Głównej Związku Strzeleckiego kpt. Marian Kurleto dla potwierdzenia różnych relacji na ten temat napisał: „że gra szczypiorniakiem zwana, powstała jak wskazuje nazwa w Szczypiornie, gdzie garstka internowanych legionistów z braku odpowiedniego wyekwipowania przerobiła piłkę nożną na grę ręczną”<sup>1860</sup>. Pierwszym praktycznym efektem wspomnianych działań był kurs instruktorów gimnastyki i sportu przeprowadzony na przełomie kwietnia i maja 1927 r. z ramienia Komendy Głównej przez kpt. Mariana Kurleto w Brześciu nad Bugiem dla członków Związku Strzeleckiego, bowiem w programie przewidziana była między innymi nauka gry w szczypiorniaka<sup>1861</sup>. Później w czerwcu 1927 r. zorganizowano w Warszawie po raz pierwszy ogólnopolskie zawody dla członków Związku Strzeleckiego i w programie

---

<sup>1858</sup> Obok gier sportowych dużą rangę nadano strzelectwu, które z czasem stało się sportem wiodącym, a Państwowy Urząd Wychowania Fizycznego i Przysposobienia Wojskowego ustanowił w 1930 r. Odznakę Strzelecką. Spopularyzowano również łucznicstwo. Dużą popularnością cieszyła się lekka atletyka i piłka nożna, zob. W. A. Kozłowski, *Sport w organizacjach paramilitarnych na ziemi chełmińskiej w latach 1918–1939*, Chełm 2008, s. 76–82; zob. także: E. Małolepszy, T. Drozdek-Małolepsza, D. Bakota, *Wychowanie fizyczne i sport w działalności Związku Strzeleckiego w województwie wołyńskim w latach 1921–1939. Zarys dziejów*, „Prace Naukowe AJD w Częstochowie. Kultura Fizyczna” 2017, t. 16, nr 4, s. 11–26; zob. też: J. Gaj, H. Hądzelek (1991), dz. cyt., s. 164.

<sup>1859</sup> D. Dudek (2004), dz. cyt., s. 137–138; Początkowo pisano, że J. Piłsudski uprawiał w młodości wraz z rodzeństwem jazdę konną, strzelanie oraz tzw. zabawy rycerskie i dopiero po przewrocie majowym zaczęto przypominać sportowy dorobek legionistów z okresu walk w latach 1915–1916 (rozgrywki piłkarskie w oddziałach liniowych), działalności Tymczasowej Rady Stanu (rozgrywki piłkarskie jako forma agitacji na rzecz pozyskania rekruta) oraz internowania w Beniaminowie, Szczypiornie i Łomży (propagowanie gimnastyki, lekkiej atletyki, różnorodnych gier karcianych, szachów i tzw. popisów sportowych oraz piłki ręcznej).

<sup>1860</sup> Tamże, s. 62–63; zob. także: M. Kurleto, C. Rębowski, *Gry sportowe*, Warszawa 1927, s. 81.

<sup>1861</sup> *Polesie uczy się sportów*, „Przegląd Sportowy” 1927, 21 maja, nr 20, s. 6.

obok rywalizacji w wielu różnych dyscyplinach sportowych był także turniej w szczypiorniaka, natomiast zawody strzeleckie odbyły się w odrębnej formie<sup>1862</sup>.

Pionierskie drużyny hazeny zorganizowano wiosną 1928 r. w ramach dzielnicowych oddziałów Związku Strzeleckiego w Warszawie (w Śródmieściu i na Woli). W tym samym roku zespoły te wzięły udział w pierwszych mistrzostwach stolicy rozegranych w tej dyscyplinie sportowej<sup>1863</sup>. Ostatecznie rywalizację ukończyła tylko drużyna reprezentująca dzielnicę Śródmieście, ale w końcowym rozrachunku zajęła ostatnie miejsce i została zakwalifikowana do niższej klasy rozgrywkowej w kolejnym sezonie<sup>1864</sup>.

Szczypiorniaka i hazenę zaczęto intensywniej propagować wśród członków Związku Strzeleckiego pod koniec 1930 r., gdy obie gry znalazły się w rejestrze prób Państwowej Odznaki Sportowej. Początkowo szkolenie prowadzono jednak tylko w zakresie niezbędnym do uzyskania odznaki (w 1931 r. odznakę zdobyło 1026 osób)<sup>1865</sup>. Zdobyć Państwowej Odznaki Sportowej dawało możliwość uprawiania jednej i drugiej gry w sekcjach lub oddziałach sportowych Związku Strzeleckiego, a sprawdzianem poziomu wyszkolenia były wewnętrzne zawody sportowe organizowane na różnych szczeblach organizacyjnych związku. W 1934 r. rozegrano na przykład mistrzostwa w hazenie w powiatach, a następnie w okręgach, a zwycięskie drużyny wystąpiły później w Ogólnopolskich Mistrzostwach Związku Strzeleckiego, które odbyły się w Przemyślu<sup>1866</sup>.

Na początku lat trzydziestych XX w. pod patronatem Związku Strzeleckiego zaczęto tworzyć autonomiczne, wielosekcyjne kluby sportowe „Strzelec”. Stowarzyszenia te powstawały przy powiatowych komendach Związku Strzeleckiego oraz w większych miastach na terenie kraju jako forma reprezentacji sportowej dla kilku oddziałów czy też zawodników i zawodniczek wykazujących ponadprzeciętne umiejętności w różnych dyscyplinach sportowych. Działalność klubów miała również skonsolidować organizacyjnie i finansowo dotychczasową aktywność strzeleckich

---

<sup>1862</sup> Obok szczypiorniaka rywalizowano w lekkiej atletyce, kolarstwie, pływaniu, piłce nożnej, koszykówce i siatkówce, zob. *Rok 1927 w pracy sportowej Związku Strzeleckiego*, „Przegląd Sportowy” 1928, 7 stycznia, nr 1, s. 2.

<sup>1863</sup> *Gry sportowe w stolicy*, „ABC” 1928, 24 kwietnia, nr 115, s. 6; zob. także: *Gry sportowe w stolicy*, „ABC” 1928, 25 kwietnia, nr 116, s. 6.

<sup>1864</sup> Były to rozgrywki prowadzone w tzw. B-klasie, zob. *Gry sportowe w stolicy*, „ABC” 1928, 15 lipca, nr 198, s. 6.

<sup>1865</sup> *Rocznik Sportowy (1937/1938)*, dz. cyt., s. 134.

<sup>1866</sup> J. Książek, *Związek Strzelecki w powiecie wieluńskim w latach 1921–1939*, „Rocznik Wieluński” 2002, nr 2, s. 108; zob. także: A. Zakrzewska (2007), dz. cyt., s. 243–244; zob. też, „Rocznik Sportowy” 1934, s. 164.

drużyn sportowych, a ich członkom umożliwić udział w ogólnopństwowym ruchu sportowym<sup>1867</sup>.

W styczniu 1931 r. powstał Strzelecki Klub Sportowy „Strzelec” w Łodzi, a zorganizowane tam drużyny hazeny i szczypiorniaka rozpoczęły rywalizację w rozgrywkach miejscowego okręgowego związku gier sportowych<sup>1868</sup>. Jesienią 1931 r. powstała drużyna hazeny w Strzeleckim Klubie Sportowym „Strzelec” w Warszawie i zadebiutowała w rozgrywkach tamtejszego okręgowego związku gier sportowych. W 1932 r. zespół szczypiorniaka Strzeleckiego Klubu Sportowego „Strzelec” z Warszawy pojawił się na arenach sportowych stolicy<sup>1869</sup>. W 1932 r. drużyny hazeny i szczypiorniaka zgłosił do lokalnych rozgrywek w okręgu Strzelecki Klub Sportowy „Strzelec” we Lwowie<sup>1870</sup>. W 1933 r. Strzelecki Klub Sportowy „Strzelec” z Poznania zgłosił drużynę szczypiorniaka do rozgrywek w okręgu, a w 1934 r. zespół z Klubu Sportowego Związku Strzeleckiego „Junak” z Białegostoku wystartował w rozgrywkach szczypiorniaka w tamtejszym okręgu<sup>1871</sup>.

W połowie lat trzydziestych XX w. drużyny szczypiorniaka i hazeny funkcjonowały również w strzeleckich klubach sportowych w Wilnie, Grodnie, Toruniu, Tarnowie i Tomaszowie Mazowieckim. Nie brały jednak udziału w oficjalnych rozgrywkach w okręgach, natomiast uczestniczyły w lokalnych zawodach sportowych organizowanych przez miejscowe komitety wychowania fizycznego i przysposobienia wojskowego<sup>1872</sup>. W 1935 r. drużyny reprezentujące strzeleckie kluby sportowe „Strzelec” rozegrały w skali kraju 48 meczów szczypiorniaka i 29 meczów hazeny<sup>1873</sup>.

Po śmierci Józefa Piłsudskiego (1935) i dekompozycji obozu rządzącego podjęto bardziej aktywne działania w kierunku przyspieszenia procesu umocnienia obronności państwa. W nowej rzeczywistości pierwszoplanową rolę zaczęło odgrywać wychowanie

---

<sup>1867</sup> A. Zakrzewska (2007), dz. cyt., s. 256.

<sup>1868</sup> A. Bogusz (2007), dz. cyt., s. 325.

<sup>1869</sup> APŁ, dz. cyt., sygn. 47, dz. cyt., *Sprawozdanie z działalności Warszawskiego OZGS za 1931 r.*; zob. także: *Drużynowe mistrzostwa Warszawy w grach sportowych*, „Przegląd Sportowy” 1933, 21 października, nr 84, s. 4.

<sup>1870</sup> *Gry sportowe we Lwowie*, „Przegląd Sportowy” 1932, 19 marca, nr 23, s. 5.

<sup>1871</sup> „Warciaz” 1933, nr 6, s. 7; zob. także: *Białystok. Gry sportowe*, „Przegląd Sportowy” 1934, 6 października, nr 80, s. 4.

<sup>1872</sup> APŁ, dz. cyt., sygn. 53, dz. cyt., „Pismo Strzeleckiego Klubu Sportowego z Tomaszowa Maz.” 1934, 5 sierpnia, L. dz. 126/34; zob. także: H. Laskiewicz (1998), dz. cyt., s. 78; zob. też: J. Chełmecki (2011), dz. cyt., s. 474–477; W. Jastrzębski (1993), dz. cyt., s. 45; J. Sztorc (2015), *Strzelec w Tarnowie*, dz. cyt., nr 16, s. 22.

<sup>1873</sup> A. Zakrzewska (2007), dz. cyt., s. 245; Nie była to jednak zbyt imponująca statystyka, biorąc pod uwagę to, że w skali kraju funkcjonowało wtedy 4855 sekcji gier sportowych, zob. „Rocznik Sportowy” 1937–1938, dz. cyt., s. 134.

obywatelskie i uznanie nadrzędności państwa. Zanikać zaczęła kwestia kształtowania tężyzny fizycznej społeczeństwa na rzecz sprecyzowanej na nowo idei narodu pod bronią, w której wychowanie fizyczne i sport stały się narzędziem polityki wojskowej państwa<sup>1874</sup>. Zmieniły się również priorytety w finansowaniu statutowej działalności Związku Strzeleckiego. Spadła liczba organizowanych zawodów sportowych, a w latach 1935–1937 przeprowadzono reorganizację terytorialną polegającą na połączeniu oddziałów wiejskich w oddziały zbiorowe – gminne. Zaczęto też w sposób szczególny akcentować przysposobienie wojskowe w programach wyszkolenia członków Związku Strzeleckiego, wychodząc naprzeciw lansowanej idei przysposobienia narodu do obrony państwa<sup>1875</sup>.

W 1937 r. w wyniku wytycznych Ministerstwa Spraw Wojskowych dla Państwowego Urzędu Wychowania Fizycznego i Przysposobienia Wojskowego ustalono, że samorządy nie mogły subwencjonować bezpośrednio stowarzyszeń w zakresie wychowania fizycznego i sportu, a budżety powiatowych i miejskich komitetów wychowania fizycznego i przysposobienia wojskowego miały być wykorzystywane wyłącznie na cele szkoleniowe organizacji rozwijających masowy ruch wychowania fizycznego i przysposobienia wojskowego<sup>1876</sup>.

Działacze Związku Strzeleckiego postanowili wykorzystać uprzywilejowaną pozycję swojego stowarzyszenia w zakresie finansowania jego statutowej działalności i najpierw przemianowali Strzelecki Klub Sportowy „Strzelec” w Brześciu nad Bugiem na Klub Sportowy Przysposobienia Wojskowego Komendy IX Okręgu Związku Strzeleckiego, a następnie w ramach stowarzyszenia zorganizowali drużynę szczypiorniaka, która wystartowała w międzyokręgowych eliminacjach do mistrzostw Polski w szczypiorniaku rozegranych w Białymstoku w 1937 r.<sup>1877</sup> W 1938 r. ta sama drużyna ponownie wystąpiła w mistrzostwach międzyokręgowych w szczypiorniaka, które tym razem rozegrano w Brześciu nad Bugiem, ale w obu startach zespół nie odniósł sportowego sukcesu<sup>1878</sup>.

W 1939 r. w rozgrywkach w szczypiorniaka w okręgach łódzkim i poleskim brały udział zespoły Strzeleckiego Klubu Sportowego „Strzelec” z Łodzi i Klubu

---

<sup>1874</sup> D. Łogoźny (2008), dz. cyt., s. 346–347.

<sup>1875</sup> A. Zakrzewska (2007), dz. cyt., s. 53–56, 84, 131–132; zob. także: L. Szymański (1995), dz. cyt., s. 48–50.

<sup>1876</sup> Z. Grot, J. Gaj (1973), dz. cyt., s. 198.

<sup>1877</sup> APŁ, dz. cyt., sygn. 35, dz. cyt., *Komunikat WGiD PZPR nr 5/37 z 7.10.1937 r.*; zob. także: D. Pietrzyk (2010), *Activity...*, dz. cyt., s. 213.

<sup>1878</sup> APŁ, dz. cyt., sygn. 39, dz. cyt., *Komunikat WGiD PZPR nr 12 z 20.06.1938 r.*; zob. Także: D. Pietrzyk (2010), *Activity...*, dz. cyt., s. 214.

Sportowego Przynależenia Wojskowego IX Okręgu Związku Strzeleckiego z Brześcia nad Bugiem, natomiast w okręgach krakowskim i białostockim kluby sportowe Związku Strzeleckiego zostały skreślone z listy członków Polskiego Związku Piłki Ręcznej wobec nieprzejawiania działalności sportowej<sup>1879</sup>.

Związek Strzelecki „Strzelec” był organizacją paramilitarną, która w swojej statutowej działalności stawiała sobie za cel szkolenie młodzieży także w zakresie wychowania fizycznego i sportu. Członkowie Związku Strzeleckiego traktowali wychowanie fizyczne i sport jako elementy systemu wychowania obywatelsko-żołnierskiego dla potrzeb państwa. Działacze zaliczyli szczypiorniaka i hazenę do grupy tzw. sportów głównych (rolę sportów wiodących pełniły strzelectwo i łucznictwo, a sportami specjalnymi określono szybownictwo, sporty motorowe i krótkofalarstwo)<sup>1880</sup>.

Szczypiorniak i hazena zostały spopularyzowane wśród członków związku po wprowadzeniu Państwowej Odznaki Sportowej (1931) i obowiązku jej zdobywania. Utrudnieniem dla rozwoju szczypiorniaka i hazeny pod patronatem Związku Strzeleckiego były niedostatki specjalistycznych kadr szkoleniowych i brak odpowiednich własnych boisk do uprawiania gier sportowych<sup>1881</sup>.

### **3.4. Katolickie stowarzyszenia młodzieży męskiej i żeńskiej**

Działalność na rzecz popularyzacji szczypiorniaka i hazeny wśród młodzieży w Polsce prowadziły także organizacje związane programowo z ruchem narodowo-katolickim. Nie miały one charakteru koedukacyjnego i funkcjonowały w okręgach podległych diecezjom kościelnym<sup>1882</sup>. Już w 1919 r. utworzono w Poznaniu ogólnokrajową organizację pod nazwą Zjednoczenie Stowarzyszeń Młodzieży Polskiej, a jej dyrektorem został ksiądz Walerian Adamski (1885–1965). Stowarzyszenie

---

<sup>1879</sup> APŁ, dz. cyt., sygn. 40, dz. cyt., *Komunikat WGiD PZPR nr 3/39 z 10.02.1939 r.*; zob. także: *Komunikat WGiD PZPR nr 5/39 z 14.03.1939 r.*; zob. też: *Komunikat WGiD PZPR nr 6/39 z 28.03.1939 r.*

<sup>1880</sup> J. Gaj, K. Hądzelek (1991), dz. cyt., s. 163.

<sup>1881</sup> Tamże, s. 164.

<sup>1882</sup> W pierwszych latach powojennych w niepodległej Polsce dominującym kierunkiem w wychowaniu młodzieży była tzw. pedagogika narodowa, a na praktykę wychowawczą miał wpływ kościół katolicki. Postulaty wychowania młodzieży w duchu narodowym i religijnym formułowali przedstawiciele narodowej i chrześcijańskiej demokracji. Wychowawcze oddziaływanie realizowano za pośrednictwem organizacji w rodzaju stowarzyszeń, które w swoich założeniach programowych i codziennej praktyce doceniały także rolę wychowania fizycznego i sportu, zob. Z. Grot, J. Gaj (1973), dz. cyt., s. 174–175; zob. także: M. Ponczek, *Kultura fizyczna w polskich katolickich organizacjach młodzieżowych II Rzeczypospolitej*, Katowice 1997.



zrzeszało diecezjalne oddziały prowadzące działalność pod kierunkiem duchowieństwa, a ksiądz Walerian Adamski stał się inicjatorem i popularyzatorem własnej koncepcji wychowawczej młodego pokolenia opartej na katolickich zasadach harmonijnego rozwoju duchowo-fizycznego. Uznał on, że korzyści uprawiania ćwiczeń fizycznych są znaczne, bowiem obok nabywania przez młodzież określonych umiejętności, usuwają zmęczenie psychiczne, kształcą przytomność umysłu oraz wyrabiają charakter. Szczególną rolę uspołeczniającą przypisywał grom i zabawom ruchowym, które uważał za element kilkunastowiecznej polskiej tradycji, głęboko sprzęgniętej z wychowaniem młodzieży w formie rozrywki dla pokrzepienia ducha i ciała. Ksiądz Walerian Adamski był także autorem szeregu publikacji o charakterze zeszytów sportowych, w których przedstawiał między innymi szczegóły regulaminowe i metodyczne: piłki nożnej, piętówki, palanta i piłki procnej (uszatej)<sup>1883</sup>. Sprawdzianem postępu w pracy w dziedzinie wychowania fizycznego i sportu były zawody sportowe organizowane przez stowarzyszenia, okręgi i poznańską centralę<sup>1884</sup>.

W późniejszym okresie zwiększone zainteresowanie środowisk katolickich w Polsce wychowaniem fizycznym i sportem wynikało z ewolucji poglądów Kościoła katolickiego w tej dziedzinie za sprawą encykliki papieża Piusa XI *O chrześcijańskim wychowaniu młodzieży* (1929), w której uznał oficjalnie sport i wychowanie fizyczne za potencjalne wartości w wychowaniu młodego pokolenia<sup>1885</sup>, a jednym z pierwszych symptomów zachodzących zmian programowych była decyzja działaczy Stowarzyszenia Młodzieży Polskiej Prądnik Czerwony dotycząca między innymi organizacji drużyny szczypiorniaka, która następnie brała udział w rozgrywkach Krakowskiego Okręgowego Związku Gier Sportowych<sup>1886</sup>.

W 1934 r. Zjednoczenie Stowarzyszeń Młodzieży Polskiej zastąpiono Katolickim Związkiem Młodzieży Żeńskiej i Katolickim Związkiem Młodzieży Męskiej, a w diecezjach Związki Młodzieży Polskiej przekształcono w Katolickie Stowarzyszenia Młodzieży Żeńskiej i Katolickie Stowarzyszenia Młodzieży Męskiej.

---

<sup>1883</sup> M. Ponczek, *Ksiądz Walerian Adamski – pionier i teoretyk chrześcijańskiego nurtu kultury fizycznej w II Rzeczypospolitej*, [w:] M. Barlak, Z. Dziubiński (red.), *Kościół a sport*, Warszawa 1995, s. 261–265.

<sup>1884</sup> *Sprawozdanie Związku Młodzieży Polskiej*, Poznań 1928, s. 4–6, 30; zob. także: *Sprawozdanie Związku Młodzieży Polskiej*, Poznań 1927, s. 28–30; zob. też: *Sprawozdanie Związku Młodzieży Polskiej 1926*, s. 40–41.

<sup>1885</sup> J. Gaj, K. Hądzelek (1991), dz. cyt., s. 172; zob. także: M. Ponczek, *Uniwersalne znaczenie encykliki papieskiej „Divini ilius magistra” dla rozwoju kultury fizycznej polskiej młodzieży katolickiej w II Rzeczypospolitej*, [w:] Z. Dziubiński (red.), *Wiara a sport*, Warszawa 1999, s. 58–60.

<sup>1886</sup> *Gry sportowe w Krakowie*, „Przegląd Sportowy” 1931, 16 maja, nr 39, s. 5.

W parafiach stworzono oddziały jednej i drugiej organizacji, a do każdego dekanatu przydzielono instruktora do prowadzenia różnorodnych kursów<sup>1887</sup>.

Dbłość o tężyznę fizyczną członków stowarzyszeń pomagała w usportowieniu młodzieży. W oddziałach prowadzono zajęcia z gimnastyki, zabaw i gier ruchowych oraz zakładano kółka sportowe, uwzględniając w programach pracy między innymi hazenę (używano też równoznacznej nazwy jordanka) i polską piłkę nożną (grę traktowano jako surogat szczypiorniaka). Urządzano różnego rodzaju zawody sportowe. W październiku 1934 r. Katolickie Stowarzyszenie Młodzieży z Katowic zorganizowało na przykład mistrzostwa Śląska w hazenie, a zwycięstwo odniosła drużyna reprezentująca parafię św. Barbary z Chorzowa<sup>1888</sup>.

W marcu 1935 r. opublikowano ramowy program pracy oddziału, w którym proponowano propagowanie hazeny i polskiej piłki nożnej (szczypiorniaka) wśród członków stowarzyszeń w okresie letnim w celu odpowiedniego przygotowania drużyn do jesiennych pokazów oraz rozgrywek parafialnych, okręgowych i diecezjalnych. Wskazywano także na duże znaczenie wychowawcze gier sportowych. Obie gry propagowano również w ramach przygotowań członków stowarzyszeń do uzyskania Państwowej Odznaki Sportowej<sup>1889</sup>. W 1936 r. opublikowano tzw. kalendarzyk terminowy dla oddziałów katolickich stowarzyszeń młodzieży męskiej i katolickich stowarzyszeń młodzieży żeńskiej, w którym zalecono oficjalnie organizację towarzyskich i mistrzowskich rozgrywek w hazenę i w szczypiorniaka w okręgach<sup>1890</sup>. Aktywność w propagowaniu hazeny i szczypiorniaka wykazywano również w czasie letnich obozów wychowania fizycznego organizowanych dla młodzieży, a tradycja ta sięgała 1929 r. Centrala Katolickich Stowarzyszeń Młodzieży organizowała także kursy dla kadr szkoleniowych w zakresie gier sportowych. Początkowo były to krótkie

---

<sup>1887</sup> Centrale Związków Katolickich Stowarzyszeń Młodzieży Męskiej i Żeńskiej podlegały Episkopatowi i Naczelnemu Instytutowi Akcji Katolickiej. Obie organizacje prowadziły działalność statutową w zakresie religijnym, oświatowym, przysposobienia zawodowego oraz wychowania fizycznego i przysposobienia wojskowego, a także przygotowania kobiet do obrony kraju, zob. *Zmiany statutów KSM*, „Kierownik Stowarzyszeń Młodzieży” 1934, nr 5, s. 281–282; zob. także: M. Ponczek (1999), dz. cyt., s. 61–63.

<sup>1888</sup> *Z życia organizacji*, „Kierownik Stowarzyszeń Młodzieży” 1934, nr 5, s. 401; zob. także: L. Wilczyński, *Katolickie stowarzyszenia młodzieży na Śląsku w okresie II Rzeczypospolitej*, „Śląskie Studia Historyczno-Teologiczne” 2002, t. 35, z. 1, s. 149.

<sup>1889</sup> *Program pracy naczelnika oddziału*, „Kierownik Stowarzyszeń Młodzieży” 1935, nr 3, s. 68–69; zob. także: *Zdobywamy POS*, „Kierownik Stowarzyszeń Młodzieży” 1935, nr 7, s. 199–201; zob. też: *Zawody i pokazy*, „Kierownik Stowarzyszeń Młodzieży” 1935, nr 10, s. 322–323.

<sup>1890</sup> *Kalendarzyk terminowy*, „Kierownik Stowarzyszeń Młodzieży” 1936, nr 8, s. 236.

trzydniowe przeszkolenia przewidziane głównie dla przodowników gier sportowych. Później zaczęto organizować szkolenia dla naczelników okręgów<sup>1891</sup>.

W 1937 r. w ramach letnich obozów wychowania fizycznego zaczęto szkolić naczelniczki i naczelników oddziałów, a w okręgach powołano tzw. naczelników sportowych, którzy mieli zajmować się pracą na rzecz popularyzacji konkretnych dyscyplin sportowych, w tym hazeny i szczypiorniaka. Oprócz tego członkowie stowarzyszeń zaczęli brać udział w kursach przodowników gier sportowych organizowanych pod patronatem Państwowego Urzędu Wychowania Fizycznego i Przyniesienia Wojskowego<sup>1892</sup>.

W 1934 r. katolickie stowarzyszenia młodzieży w Polsce liczyły 308 720 członków. W grupie tej przeszkolono 1565 osób w charakterze przodownika gier sportowych, a działania te zrealizowano w trakcie 43 kursów i obozów szkoleniowych. 8204 osoby zdobyły Państwową Odznakę Sportową. Jednocześnie zorganizowano 1212 męskich kółek gier sportowych (17 628 uczestników) i 531 żeńskich kółek gier sportowych (8191 uczestniczek)<sup>1893</sup>. W 1937 r. katolickie stowarzyszenia młodzieży w Polsce liczyły łącznie 331 819 członków, w tym 180 039 dziewcząt. Zdecydowaną większość członków (70–75%) stanowiła młodzież wiejska. Gry sportowe uprawiane były przez 13 898 chłopców zrzeszonych w 845 kółkach i 7152 dziewczęta zrzeszone w 835 kółkach<sup>1894</sup>.

W 1938 r. kółka gier sportowych zastąpiono zastępami. Postawiono na propagowanie gimnastyki, musztry i tzw. musztry technicznej obejmującej ćwiczenia z zakresu umiejętności przeciwdziałania pożarom i udzielania pierwszej pomocy przedmedycznej<sup>1895</sup>. Inne dyscypliny sportu, w tym szczypiorniaka, rozwijano w dalszym ciągu głównie w celu wypełnienia norm Państwowej Odznaki Sportowej przez członków katolickich stowarzyszeń młodzieży. Na polskiej części Górnego Śląska młodzież uprawiała piłkę ręczną w katolickich stowarzyszeniach na przekór niemieckim klubom wyznaniowym tzw. Jugend Kraft, które odgrywały istotną rolę w kulturze fizycznej mniejszości niemieckiej zamieszkującej te tereny<sup>1896</sup>.

---

<sup>1891</sup> *Trzydniowe kursy dla przodowników SMP*, „Młody Hufiec” 1934, nr 3, s. 38–40; zob. także: „Kierownik Stowarzyszeń Młodzieży” 1934, nr 10, s. 339–340, zob. też: „Młody Hufiec” 1934, nr 11, s. 169; zob. także: *Kronika okręgów. Pokłosie kursów*, „Młody Hufiec” 1936, nr 4, s. 60–61.

<sup>1892</sup> „Kierownik Stowarzyszeń Młodzieży” 1937, nr 6, s. 150–157.

<sup>1893</sup> *Sprawozdanie za rok 1934*, „Kierownik Stowarzyszeń Młodzieży” 1935, nr 8, s. 272–275.

<sup>1894</sup> Z. Grot, J. Gaj (1973), dz. cyt., s. 247–248.

<sup>1895</sup> *Roczny plan pracy*, „Kierownik Stowarzyszeń Młodzieży” 1938, nr 9, s. 227–229.

<sup>1896</sup> P. Halemba, *Kultura fizyczna w działalności młodzieżowych stowarzyszeń Akcji Katolickiej na Śląsku*, [w:] H. Rehowicz (red.), *Z dziejów kultury fizycznej na Górnym Śląsku i w Zagłębiu Dąbrowskim*

### 3.5. Young Men's Christian Association – Polska YMCA

Na przełomie lat dwudziestych i trzydziestych XX w. szczypiorniak znalazł się w ofercie programowej Związku Młodzieży Chrześcijańskiej w Polsce (1923), którego przedstawiciele zajmowali się wychowaniem fizycznym, umysłowym i duchowym młodzieży męskiej oraz jej usportowieniem<sup>1897</sup>. Działalnością stowarzyszenia kierowała rada krajowa, natomiast walny zjazd delegatów stanowił najwyższą władzę ustawodawczą. Członkowie związku zrzeszali się w tzw. ogniskach, które były podstawowymi ogniwami organizacyjnymi. Najpierw zorganizowano je w Lublinie, Warszawie, Krakowie i w Łodzi, a na początku lat trzydziestych XX w. identyczne struktury organizacyjne powstały w Poznaniu i w Gdyni. Działalność programowa odbywała się w kołach, sekcjach i klubach sportowych oraz w tzw. grupach niezrzeszonych (ich członkowie nie należeli do Polskiej YMCA). Liczba ćwiczących w ramach zajęć sportowych stopniowo wzrastała w skali kraju. W 1925 r. były to zaledwie 304 osoby, natomiast w 1939 r. było to już 5654 osób. Organizowano również letnie obozy wychowania fizycznego, w ramach których popularyzowano między innymi sportowe gry zespołowe<sup>1898</sup>.

Polska YMCA propagowała początkowo koncepcję powszechnej aktywności fizycznej swoich członków. Organizacja zrzeszała młodzież jedynie z terenów miejskich. Wśród form aktywności ruchowej preferowano gry zespołowe, takie jak siatkówka i koszykówka, upatrując w nich ważnych instrumentów pracy wychowawczej. W związku ze zmianami, jakie zaszły w polityce państwa na polu kultury fizycznej pod koniec 1926 r., działacze Polskiej YMCA zaczęli optować za wyczynowym uprawianiem sportu, w tym gier zespołowych przez członków organizacji<sup>1899</sup>.

---

w latach 1918–1939, Katowice 1990, s. 14; zob. także: M. Słoniewski, *Wychowanie fizyczne i sport w działalności polskich organizacji młodzieżowych związanych z prawicą społeczną w latach 1918–1939*, Warszawa 1984, s. 124; zob. także: A. Steuer (2008), dz. cyt., s. 148–149.

<sup>1897</sup> Tradycje te sięgały 1919 r. i wiązały się z funkcjonowaniem w naszym kraju misji organizacji Young Men's Christian Association (YMCA) złożonej z przedstawicieli amerykańskiej armii, która przybyła do Polski z Francji wraz z armią polską gen. Józefa Hallera w 1919 r. Działalność misji została zakończona 8 grudnia 1923 r., a organizacja została przekształcona w Związek Młodzieży Chrześcijańskiej Polska YMCA, zob. J. Gaj, K. Hądzelek, (1991), dz. cyt., s. 175; zob. także: E. Kałamacka, *Działalność Amerykańskiej Misji Wojskowej YMCA w Polsce w latach 1919–1922*, [w:] B. Woltmann (red.), *Z najnowszej historii kultury fizycznej w Polsce*, t. 5, Gorzów Wlkp. 2002, s. 130.

<sup>1898</sup> J. Gaj, K. Hądzelek (1991), dz. cyt., s. 175–176; zob. także: E. Kałamacka, *Kultura fizyczna w programach Związku Młodzieży Chrześcijańskiej Polska YMCA w latach 1923–1939*, [w:] L. Szymański (red.), *Z najnowszej historii kultury fizycznej w Polsce*, t. 1, Wrocław 1993, s. 147–152.

<sup>1899</sup> Tamże.

Kluby sportowe pojawiły się w strukturach ognisk Polskiej YMCA w 1928 r. i w opinii działaczy miały być odpowiedzią na główny problem ówczesnego polskiego sportu, jakim był „brak w nim elementu wychowawczego”<sup>1900</sup>. Przyjęta w 1929 r. przez władze naczelne Polskiej YMCA uchwała utożsamiająca wychowanie fizyczne z uprawianiem sportu znacznie ożywiła działalność nowo powstałych stowarzyszeń, a określenie przy tym warunków udziału zespołów Polskiej YMCA w rozgrywkach organizowanych pod patronatem Polskiego Związku Gier Sportowych przyczyniło się do stopniowego rozpropagowania szczypiorniaka wśród członków Polskiej YMCA<sup>1901</sup>.

Drużyny szczypiorniaka tworzyli członkowie sekcji gier sportowych, którzy w pierwszym rzędzie uprawiali koszykówkę i siatkówkę. Największą popularność zdobył szczypiorniak wśród członków Polskiej YMCA w Warszawie i w Krakowie. W tamtejszych ogniskach zorganizowano też drużyny, które przystąpiły do rozgrywek mistrzowskich organizowanych przez miejscowe okręgowe związki gier sportowych, a stołeczna drużyna zdobyła nawet mistrzostwo okręgu warszawskiego w 1931 r., ale nie wystartowała w eliminacjach do mistrzostw Polski, bowiem działacze nie zdołali skompletować zespołu za sprawą nakładających się terminów rozgrywek w innych grach sportowych<sup>1902</sup>.

W 1932 r. Rada Krajowa Polskiej YMCA zaleciła zarządom ognisk podejmowanie działań w kierunku zwiększenia zainteresowania młodzieży w wieku od 18 do 25 lat członkostwem w organizacji. Szczególnie wskazywano na uczestnictwo młodych ludzi w działalności wspomnianych klubów sportowych istniejących w ramach struktur terenowych Polskiej YMCA. Postępujące zmiany personalne doprowadziły jednak do obniżenia poziomu sportowego, szczególnie w drużynach startujących w rozgrywkach szczypiorniaka<sup>1903</sup>.

W 1936 r. Rada Krajowa Polskiej YMCA zaleciła zarządom ognisk stopniowe rozwiązywanie drużyn mistrzowskich oraz wycofywanie ich z rozgrywek w okręgach. W zamian proponowano rywalizację w wewnętrznych zawodach organizowanych przez wydziały wychowania fizycznego działające w poszczególnych ogniskach. Podstawą

---

<sup>1900</sup> AAN, dz. cyt., *Sprawozdanie z VII walnego zebrania za rok 1928*, s. 17.

<sup>1901</sup> Tamże, *Sprawozdanie z VIII walnego zebrania za rok 1929*, s. 34.

<sup>1902</sup> *Na warszawskim froncie gier*, „Przegląd Sportowy” 1930, 5 kwietnia, nr 28, s. 4; *Krakowski Okręgowy Związek Gier Sportowych rozpoczął rozgrywki mistrzowskie w szczypiorniaka*, s. 4; zob. także: *Gry sportowe w Warszawie*, „Przegląd Sportowy” 1931, 20 maja, nr 40, s. 5; zob. też: *Decydujące walki o mistrzostwo Polski w grach sportowych*, „Przegląd Sportowy” 1931, 15 sierpnia, nr 65, s. 5.

<sup>1903</sup> AAN, dz. cyt., *Sprawozdanie z X walnego zebrania za rok 1931*, s. 15, zob. także: *Z dusznych sal na powietrze wychodzą już warszawskie drużyny gier sportowych*, „Przegląd Sportowy” 1934, 7 kwietnia, nr 28, s. 4.

takich działań stały się dezyderaty przyjęte w trakcie walnego zebrania członków Polskiej YMCA, które obradowało w Łodzi, bowiem działacze postanowili ponownie zintensyfikować działania w kierunku masowego uprawiania sportu przez członków stowarzyszenia<sup>1904</sup>. Oficjalną uchwałę w sprawie likwidacji drużyn sportowych w ogniskach (w tym zespołów szczypiorniaka) przyjęto w trakcie walnego zebrania, które odbyło się w 1937 r. w Krakowie<sup>1905</sup>. Polska YMCA stosowała się ściśle do obowiązujących ustaw i przepisów w kraju, a polskie władze oficjalnie uznawały jej działalność na rzecz rozwoju wychowania fizycznego i sportu wśród młodzieży<sup>1906</sup>.

### 3.6. Akademicki Związek Sportowy

W Polsce w okresie dwudziestolecia międzywojennego liczną grupę społeczną, wśród której popularność zdobyły zarówno szczypiorniak, jak i hazena stanowiła również młodzież akademicka. Studentki i studenci szkół wyższych nie byli jednak objęci obligatoryjnym wychowaniem fizycznym i jedynie akademickie związki sportowe funkcjonujące w Krakowie, Poznaniu, Warszawie, Wilnie, Lublinie, Lwowie i Wolnym Mieście Gdańsku umożliwiały swoim członkom uprawianie wybranych dyscyplin sportowych<sup>1907</sup>.

Tradycje zorganizowanych zajęć ruchowych w polskim szkolnictwie wyższym sięgały XIX w.<sup>1908</sup>, ale pierwszym aktem prawnym normującym całokształt spraw w tym zakresie na terenie II Rzeczypospolitej była ustawa o szkołach akademickich z 13 lipca 1920 r., która gwarantowała studentom między innymi prawo zrzeszania się w stowarzyszeniach niemających celów politycznych, a manifestacją sportowych dążeń młodzieży akademickiej stały się organizacje, które rekrutowały swoich członków z różnych szkół i urzędały dla nich zajęcia z poszczególnych dyscyplin sportowych,

---

<sup>1904</sup> ANN, dz. cyt., *Sprawozdanie z XIV walnego zebrania za lata 1935–1936*, s. 10.

<sup>1905</sup> Tamże, *Sprawozdanie z XV walnego zebrania za lata 1936–1937*, s. 13, 44.

<sup>1906</sup> J. Gaj, K. Hądzelek (1991), dz. cyt., s. 174–175.

<sup>1907</sup> Z. Grot, J. Gaj (1973), dz. cyt., s. 233.

<sup>1908</sup> Zajęcia tego typu odbyły się po raz pierwszy w 1817 r. w ramach popularyzowania wychowania fizycznego na Uniwersytecie Jagiellońskim w Krakowie, natomiast w 1878 r. na Uniwersytecie Lwowskim utworzono pierwszą specjalistyczną sekcję sportową obejmującą zajęcia z szermierki. Potrzeba stworzenia silnej organizacji sportowej opartej na trwałych podstawach organizacyjnych stała się inspiracją do powołania Akademickiego Związku Sportowego Młodzieży Polskiej we Lwowie w 1906 r., a na przełomie lat 1908–1909 utworzono Akademicki Związek Sportowy w Krakowie. W 1916 r. powstał Akademicki Związek Sportowy w Warszawie, który został zorganizowany na podstawie działalności kół sportowych funkcjonujących w ramach tamtejszej Politechniki, Uniwersytetu, Wyższej Szkoły Handlowej i Wyższej Szkoły Rolniczej, zob. R. Wryk, *Początki sportu akademickiego w Polsce 1878–1908/1909*, „Wychowanie Fizyczne i Sport” 1982, nr 2, s. 81–96; zob. także: J. Gaj, K. Hądzelek (1991), dz. cyt., s. 80.

specjalistyczne kursy i obozy oraz zawody wewnętrzne, międzyklubowe i międzynarodowe. Podstawowymi jednostkami organizacyjnymi akademickich związków sportowych były sekcje sportowe, których członkami mogli być nie tylko studenci, ale także nauczyciele akademicy i absolwenci szkół wyższych<sup>1909</sup>.

Krakowski Akademicki Związek Sportowy wznowił swoją działalność w ostatnich miesiącach 1918 r., ale dopiero w 1921 r. wyłoniono tzw. Wydział Główny, który zaczął koordynować działalność związku, a pierwsze zwyczajne walne zebranie członków stowarzyszenia odbyło się w 1922 r. Wtedy też przyjęto program pracy na najbliższe lata i objęto opieką szkoleniową także młodzież krakowskich szkół średnich<sup>1910</sup>.

W listopadzie 1919 r. organizację studencką o charakterze Akademickiego Związku Sportowego utworzono w nowo powstałej Wszechnicy Piastowskiej, zwanej od 1920 r. Uniwersytetem Poznańskim, a w 1921 r. w trakcie nadzwyczajnego walnego zebrania uchwalono nowy statut oraz przyjęto uchwałę o szerokiej akcji popularyzowania dyscyplin sportowych wśród studentów Uniwersytetu Poznańskiego<sup>1911</sup>.

W grudniu 1919 r. studenci Uniwersytetu Warszawskiego także podjęli się powołania jednolitego „akademickiego związku sportowego”. Przedstawiciele innych stołecznych uczelni poparli projekt i podjęli uchwałę o utworzeniu Akademickiego Związku Sportowego w Warszawie, a w maju 1920 r. odbyło się pierwsze walne zebranie sprawozdawcze członków nowo powstałej organizacji<sup>1912</sup>.

Na początku 1920 r. powstał Akademicki Związek Sportowy w Wilnie, jednak wojna polsko-radziecka sprawiła, że dopiero w marcu 1921 r. powołano stowarzyszenie oficjalnie<sup>1913</sup>. Jesienią 1921 r. podjęto działania organizacyjne zmierzające do utworzenia Akademickiego Związku Sportowego na Katolickim Uniwersytecie Lubelskim, a zebranie założycielskie odbyło się w styczniu 1922 r. Powołano wtedy

---

<sup>1909</sup> Akademickie związki sportowe podlegały nadzorowi Ministerstwa Wyznań Religijnych i Oświecenia Publicznego, a szczegółowe wytyczne w zakresie ich działalności zawierało ministerialne rozporządzenie z 26 marca 1922 r. W pierwszej kolejności założyciele organizacji musieli opracować statut, który zawierać miał nazwę stowarzyszenia, cele, środki i sposoby do ich realizacji, określać miejsce i teren działalności organizacji, zasady przyjmowania i występowania członków oraz ich prawa i obowiązki. Ponadto wskazane musiały być władze kierownicze i kontrolujące oraz warunki ich wyboru, a także sposoby reprezentowania stowarzyszenia na zewnątrz, postanowienia na wypadek jego rozwiązania oraz postanowienia dotyczące zakładania ewentualnych oddziałów, zob. R. Wryk, *Akademicki Związek Sportowy 1908–1939*, Poznań 1990, s. 115–117, 192–194; zob. także, D. Dudek (2001), dz. cyt., s. 46–47.

<sup>1910</sup> R. Wryk (1990), dz. cyt., s. 136.

<sup>1911</sup> Tamże, s. 137–138.

<sup>1912</sup> Tamże, s. 138–140.

<sup>1913</sup> Tamże, s. 142.

stowarzyszenie pod nazwą Akademickie Koło Sportowe, które później przyjęło oficjalną nazwę Akademicki Związek Sportowy w Lublinie<sup>1914</sup>.

W marcu 1922 r. zorganizowano zebranie założycielskie Akademickiego Związku Sportowego we Lwowie, a w budowaniu struktury organizacyjnej wzorowano się na tradycjach Akademickiego Związku Sportowego Młodzieży Polskiej, który działał w tym mieście w latach 1906–1909<sup>1915</sup>.

Idea tworzenia akademickich stowarzyszeń sportowych przez polskich studentów została przeniesiona także na teren Wolnego Miasta Gdańska, a przedstawiciele lokalnej Polonii zorganizowali środowiskową sportową organizację studencką na przełomie lat 1922–1923<sup>1916</sup>.

Funkcjonujące akademickie związki sportowe sprzyjały integracji i w marcu 1923 r. utworzona została Centrala Polskich Akademickich Związków Sportowych w Warszawie, która miała koordynować działalność poszczególnych lokalnych związków (klubów), zabiegać o środki finansowe u władz państwowych i czynników społecznych, reprezentować polski sport akademicki na arenach międzynarodowych oraz organizować zawody sportowe<sup>1917</sup>.

Gry zespołowe należały do najpopularniejszych dyscyplin sportowych uprawianych w akademickich związkach sportowych. Hazena znalazła zwolenniczkę najszybciej wśród lekkoatletek AZS Warszawa, które już w 1926 r. zaczęły uprawiać grę w formie zaprawy sportowej. W 1927 r. działacze warszawscy zorganizowali dwie drużyny hazeny, które wzięły udział w rozegranym w stolicy I Turnieju o Puchar Redakcji „Stadionu”, a w 1928 r. stworzono drużynę, która w tym samym roku wystartowała w pierwszych mistrzostwach Warszawy i zajęła trzecie miejsce w końcowej klasyfikacji<sup>1918</sup>.

W 1930 r. drużyna AZS Warszawa zdobyła mistrzostwo Polski w hazenie. W 1934 i 1936 r. zespół wywalczył tytuły wicemistrzowskie, a w 1937 r. zdobył trzecie miejsce w kraju. W latach 1934–1937 grupa zawodniczek stołecznego AZS

---

<sup>1914</sup> Tamże, s. 143.

<sup>1915</sup> Tamże, s. 144.

<sup>1916</sup> Tamże, s. 146.

<sup>1917</sup> Tamże, s. 148–149; Władzami centrali były zjazd delegatów, komitet wykonawczy i komisja rewizyjna.

<sup>1918</sup> W zespole tym występowały wtedy: Helena Aleksandrowiczówna, Irena Biskupska, Stanisława Chrupczałowska, Iwaszkiewiczówna, Hanna Jabłczyńska, Halina Konopacka, Ryszarda Lisowska, Leokadia Wieczorkiewiczówna i Jadwiga Wolicka, zob. R. Wryk (1990), dz. cyt., s. 224–225; zob. także: *Zawody o Puchar Stadionu w Ogrodzie Saskim*, „Kolskie ABC” 1927, 6 listopada, nr 306, s. 6; zob. też: *Gry sportowe w stolicy*, „Kolskie ABC” 1928, 15 lipca, nr 198, s. 6.



występowała w reprezentacji Warszawy oraz w reprezentacji Polski w hazenie, a członek AZS Warszawa i działacz Polskiego Związku Gier Sportowych Stanisław Lipiński był sędzią międzynarodowym oraz trenerem reprezentacji Polski w hazenie<sup>1919</sup>.

Hazenę uprawiały także zawodniczki zrzeszone w AZS Poznań, AZS Lwów i AZS Wilno. Drużyny, które reprezentowały wspomniane kluby sportowe, nie odnotowały jednak większych sukcesów sportowych. W 1938 r. rywalizację w hazenie zastąpiono w Polsce rozgrywkami w siedmioosobową piłkę ręczną za sprawą wcześniejszej uchwały Polskiego Związku Piłki Ręcznej i w Łodzi rozegrano pierwsze ogólnopolskie zawody w tej dyscyplinie sportowej (zawody nazwano Turniejem o Puchar Polskiego Związku Piłki Ręcznej), a zespół AZS Warszawa zajął czwarte miejsce w stawce 6 drużyn. W oficjalnych zawodach rozegranych o mistrzostwo Polski po raz pierwszy w 1939 r. w Wilnie drużyna AZS Warszawa zdobyła tytuł wicemistrzowski, a czwarte miejsce przypadło zespołowi AZS Lwów<sup>1920</sup>.

Szczypiorniaka zaczęto propagować w środowisku akademickim na przełomie lat dwudziestych i trzydziestych XX w. Początkowo studenci z Warszawy, Poznania, Krakowa, Lwowa i Wilna traktowali grę jako uzupełniającą dyscyplinę sportową. W szczypiorniaka grywali głównie koszykarze, siatkarze i lekkoatleci. W 1932 r. szerszy rozgłos w skali kraju zyskała drużyna AZS Poznań, która po zdobyciu mistrzostwa okręgu poznańskiego wystartowała w turnieju finałowym o mistrzostwo Polski i niespodziewanie zajęła pierwsze miejsce w zawodach (ostatecznie wyniki zostały jednak anulowane przez Polski Związek Gier Sportowych za sprawą protestu, jaki złożyli przedstawiciele Klubu Sportowego Azoty Chorzów i drużyny ŁKS Łódź, które uczestniczyły w mistrzostwach, a problem dotyczył rozbieżności w interpretacji przepisów gry przez sędziów poznańskich oraz nienadesłania protokołów z przebiegu rozgrywek)<sup>1921</sup>.

W późniejszym okresie do finałów mistrzostw Polski w szczypiorniaku kwalifikowały się zespoły AZS Warszawa i AZS Lwów, odnosząc przy tym sukcesy. W 1937 r. drużyna ze Lwowa zdobyła wicemistrzostwo Polski, a drużyna z Warszawy sięgnęła po ten tytuł w 1938 r. W ostatnim turnieju rozegranym o mistrzostwo Polski tuż przed wybuchem II wojny światowej latem 1939 r. w Łodzi zespół AZS Warszawa

---

<sup>1919</sup> W grupie zawodniczek były: Jadwiga Grotowska, Zdzisława Wiszniewska, Jadwiga Wolicka, Barbara Cegielska i Barbara Stefańska, zob. R. Wryk (1990), dz. cyt., s. 225; zob. także: D. Pietrzyk (2014), dz. cyt., s. 281–286; zob. też: *15 lat piłki ręcznej w AZS Warszawa* (1939), dz. cyt., s. 47–49.

<sup>1920</sup> D. Pietrzyk (2010), dz. cyt., s. 214–216.

<sup>1921</sup> D. Pietrzyk (2012), dz. cyt., s. 147–148.

zajął natomiast trzecie miejsce, a zespół AZS Lwów ukończył rywalizację z czwartą lokatą<sup>1922</sup>.

Drużyna AZS Warszawa rywalizowała również na arenach międzynarodowych. W 1937 r. zespół wygrał turniej piłki ręcznej w Wolnym Mieście Gdańsku, a w 1938 r. pokonał w Warszawie drużynę akademickiego mistrza Rzeszy Niemieckiej, zespół Deutsche Studentenschaft Breslau. Działacze z polskiej centrali AZS nie zgłosili jednak reprezentacyjnej drużyny studentów do udziału w turnieju piłki ręcznej, który został rozegrany w ramach VII Akademickich Mistrzostwach Świata odbywających się w Paryżu w 1937 r., ponieważ większość członków akademickich klubów sportowych w naszym kraju nie była studentami w tamtym okresie, a regulamin mistrzostw zabraniał takich praktyk<sup>1923</sup>.

Liczna grupa zawodników AZS Warszawa występowała w reprezentacji Polski w szczypiorniaka, a trenerem reprezentacji naszego kraju w latach 1937–1939 był kierownik sekcji gier sportowych AZS Warszawa Zygmunt Nowak. Działacz ten był także członkiem władz Polskiego Związku Piłki Ręcznej oraz sędzią międzynarodowym szczypiorniaka<sup>1924</sup>.

W ówczesnym systemie organizacyjnym polskiego sportu akademickie związki sportowe były klubami sportowymi, które spełniały ważną rolę w popularyzowaniu hazeny i szczypiorniaka w środowisku młodzieży studiującej, jednak wielonurtowa działalność akademickich stowarzyszeń sportowych często przyczyniała się do sytuacji, w wyniku której członkowie organizacji uprawiali jednocześnie kilka dyscyplin sportowych (w 1938 r. Akademicki Związek Sportowy liczył 6 tys. członków w skali kraju)<sup>1925</sup>.

Finansowanie bieżącej działalności lokalnych akademickich związków sportowych opierało się na dotacjach z funduszu opłat studenckich. Z subwencji państwowych realizowano jedynie w niewielkim wymiarze inwestycje w postaci obiektów sportowych, stąd też absolwenci uczelni często wspierali materialnie działalność swoich klubów<sup>1926</sup>.

---

<sup>1922</sup> W. Stawiarski, *Wkład Akademickiego Związku Sportowego do rozwoju piłki ręcznej w Polsce*, [w:] K. Obodyński (red.), *Sport i wychowanie fizyczne w środowisku akademickim*, Warszawa 1985, s. 284; zob. także: R. Wryk (1990), dz. cyt., s. 226–227; zob. też, *15 lat piłki ręcznej...* (1939), dz. cyt., s. 52–55.

<sup>1923</sup> D. Pietrzyk (2014), dz. cyt., s. 295–299.

<sup>1924</sup> Tamże; W grupie reprezentantów Polski byli Henryk Słyk, Tadeusz Kurek, Andrzej Kulesza, Władysław Twardo, Zdzisław Kopeć, Andrzej Pluciński, Skrzypkowski, Jarosław Kotowski, Henryk Kowalski i Stanisław Kurowski.

<sup>1925</sup> R. Wryk (1990), dz. cyt., s. 194–195.

<sup>1926</sup> Tamże.

### 3.7. Towarzystwo Uniwersytetu Robotniczego

Działacze Towarzystwa Uniwersytetu Robotniczego (1923) obok innych dyscyplin sportowych propagowali również piłkę ręczną wśród młodzieży robotniczej. Członkowie Polskiej Partii Socjalistycznej (1892) już w maju 1920 r. w trakcie XVII kongresu obradującego w Warszawie przyjęli uchwałę zobowiązującą komitety terenowe do organizowania kół, sekcji i klubów sportowych zrzeszających środowiska robotnicze. Stowarzyszenia powstawały w wielu ośrodkach miejskich w kraju, ale początkowo skupiały niewielu członków i miały problemy organizacyjne<sup>1927</sup>.

Koła młodzieży powstające w ramach struktur terenowych Towarzystwa Uniwersytetu Robotniczego (TUR) zrzeszono w Centralnym Wydziale Młodzieży, który powstał wiosną 1923 r. Działalność kół i wydziału w zakresie organizowania wychowania fizycznego i sportu wśród młodzieży robotniczej pozytywnie podsumowano w ramach I zjazdu zorganizowanego w 1926 r. i jednocześnie powołano Organizację Młodzieży Towarzystwa Uniwersytetu Robotniczego (OMTUR). Zalecono także powołanie sekcji sportowych przy wszystkich kołach TUR, a sport uznano za główny czynnik wychowawczy w organizacji<sup>1928</sup>. Organizacja Młodzieży Towarzystwa Uniwersytetu Robotniczego podjęła współpracę ze Związkiem Robotniczych Stowarzyszeń Sportowych (1925), a członkowie robotniczych drużyn sportowych zaczęli aktywnie uczestniczyć w życiu organizacyjnym kół młodzieży. W 1926 r. w 59 jednostkach terenowych skupionych było 4091 członków, jednak liczba ogniw stale rosła. W 1928 r. w 110 oddziałach TUR na terenie kraju funkcjonowało już 75 kół młodzieży i 51 kół sportowych, a w 1937 r. w 218 oddziałach działało ponad 120 terenowych kół młodzieży, które zrzeszały blisko 8000 członków<sup>1929</sup>.

Na II Zjeździe OMTUR, który odbył się w lutym 1929 r. w Krakowie, zapadły uchwały w sprawie bardziej aktywnego propagowania sportu wśród młodzieży

---

<sup>1927</sup> A. M. Gajzler, *Organizacja Młodzieży Towarzystwa Uniwersytetu Robotniczego (1923–1936)*, „Prace Monograficzne” Kraków 1993, nr 162, s. 96.

<sup>1928</sup> Tamże.

<sup>1929</sup> J. Gaj, K. Hądzelek (1991), dz. cyt., s. 177–179; zob. także: *Sprawozdanie z działalności Towarzystwa Uniwersytetu Robotniczego za rok 1927 i rok 1928 (od dn. 1 września 1926 r. do dn. 1 września 1928 r.)*, Warszawa 1929, s. 20–25, 52; zob. też: *Mały rocznik statystyczny*, Warszawa 1938, s. 340.

robotniczej i rozszerzeniu oddziaływania w tym zakresie także w kierunku młodzieży wiejskiej (zalecano wzajemne kontakty drużyn sportowych)<sup>1930</sup>.

Ze względu na masowy charakter ruchu robotniczego i trudne warunki materialne władze naczelne TUR i OMTUR apelowały do zarządów oddziałów, aby te propagowały niezbyt kosztowne dyscypliny sportowe, a jednocześnie popularne w środowisku robotniczym, do których zaliczała się piłka ręczna oraz aby działacze angażowali się w wynajem boisk od samorządów miejskich i gminnych na potrzeby kół gimnastyczno-sportowych działających w ramach oddziałów<sup>1931</sup>.

W robotniczych klubach sportowych w oddziałach TUR i w kołach gimnastyczno-sportowych OMTUR zaczęto propagować piłkę ręczną pod postacią szczypiorniaka i hazeny. Pionierskie kroki w tej dziedzinie stawiały w 1927 r. robotnicze kluby sportowe w Warszawie (RKS „Skra” i RKS „Marymont”). W 1928 r. drużynę hazeny zorganizowano w Robotniczym Klubie Sportowym Towarzystwa Uniwersytetu Robotniczego w Łodzi, a w 1932 r. w klubie powstał także zespół szczypiorniaka<sup>1932</sup>.

Przy krakowskiej Organizacji Młodzieży TUR sport rozwijał się głównie w Robotniczym Klubie Sportowym TUR Podgórze. W rozgrywkach w okręgu krakowskim występował natomiast zespół szczypiornistów reprezentujący Robotniczy Klub Sportowy Legia Kraków<sup>1933</sup>. Znacznie większą liczbę męskich drużyn piłki ręcznej posiadały robotnicze kluby sportowe działające w polskiej części Górnego Śląska w Chorzowie, Katowicach, Bielszowicach, Janowie Giszowcu, Nowej Wsi, Wełnowcu i Pszczynie. Drużyny te rozgrywały mecze o tzw. robotnicze mistrzostwo Górnego Śląska, a w zawodach startowały również robotnicze zespoły reprezentujące

---

<sup>1930</sup> Postanowienia te wynikały z identycznej uchwały II Kongresu Sportowego Związku Robotniczych Stowarzyszeń Sportowych, który odbył się w listopadzie 1927 r., a troje członków Komitetu Centralnego OMTUR weszło zgodnie z jej postanowieniem do zarządu Głównego Związku Robotniczych Stowarzyszeń Sportowych, zob. A. M. Gajzler (1993), dz. cyt., s. 106; zob. także: *Doniosłe uchwały na Kongresie Sportowców Robotników*, „Przegląd Sportowy” 1929, 23 lutego, nr 9, s. 5.

<sup>1931</sup> *Sprawozdanie z działalności...* (1929), dz. cyt., s. 12; Piłka ręczna zyskiwała popularność w robotniczych stowarzyszeniach sportowych za sprawą umieszczenia jej w programie I Igrzysk Robotniczych rozegranych we Frankfurcie nad Menem w 1925 r., choć Polska nie wzięła wtedy udziału w zawodach ze względów formalnych, bowiem w tym czasie nie funkcjonował jeszcze w naszym kraju Związek Robotniczych Stowarzyszeń Sportowych, który był w fazie organizacji, zob. *1. Internationale Arbeiter Olympiade, Frankfurt am Main 1925. Die Wettkampf-Resultate*, Berlin 1925, s. 14; zob. także: J. Gaj, K. Hądzulek (1991), dz. cyt., s. 195.

<sup>1932</sup> D. Pietrzyk (2010), dz. cyt., s. 189; zob. także: S. Galica, *Sport robotniczy w Łodzi 1918–1939*, Łódź 2012, s. 25; zob. też: *Gry sportowe w Łodzi*, „Ekspres Ilustrowany Wieczorny” 1932, 6 czerwca, nr 157, s. 7.

<sup>1933</sup> *Kraków robotniczy na boisku sportowym*, „Przegląd Sportowy” 1930, 25 października, nr 86, s. 6; zob. także: J. Rotter (1958), dz. cyt., s. 12–13.

kluby sportowe niemieckiej mniejszości narodowej<sup>1934</sup>. We Lwowie w Robotniczym Klubie Sportowym (1922) popularnością cieszyła się hazena<sup>1935</sup>.

Piłka ręczna pojawiła się także w programach masowych imprez sportowych organizowanych dla środowisk robotniczych. Po raz pierwszy rozgrywki w piłkę ręczną miały miejsce w trakcie I Zlotu Sportowego Młodzieży Robotniczej, który odbył się w czerwcu 1927 r. w Warszawie<sup>1936</sup>. W 1928 r. rozgrywki w piłkę ręczną przeprowadzono w ramach I Małopolskiego Zlotu Młodzieży Robotniczej, który odbył się w Krakowie<sup>1937</sup>, natomiast w 1931 r. robotnicza reprezentacja Polski złożona z zawodników śląskich robotniczych klubów sportowych wystartowała w turnieju piłki ręcznej rozegranym w ramach II Igrzysk Robotniczych, które odbyły się w Wiedniu (Polacy ostatecznie zajęli trzecie miejsce)<sup>1938</sup>.

Władze naczelne TUR i OMTUR organizowały również kursy i obozy dla potrzeb kształcenia własnych kadr szkoleniowych (tzw. przodowników). Członkowie ogniw sportowych uczestniczyli także w podobnych przedsięwzięciach organizowanych przez Związek Robotniczych Stowarzyszeń Sportowych<sup>1939</sup>.

15 grudnia 1935 r. Centralny Komitet Wykonawczy PPS podjął jednak uchwałę o rozwiązaniu OMTUR i powołaniu w to miejsce Kół Młodzieży PPS, które organizacyjnie podlegały Centralnemu Wydziałowi Młodzieży PPS. Decyzja ta była spowodowana wewnętrznymi tarciami w organizacji i próbą wzmocnienia PPS, a rozwiązanie OMTUR nastąpiło oficjalnie 20 marca 1936 r.<sup>1940</sup> Mimo zaistniałej sytuacji drużyny piłki ręcznej dalej funkcjonowały w ramach oddziałów TUR, a łódzcy szczypiorniści zwyciężyli w 1939 r. w zawodach rozegranych w ramach ogólnopolskich mistrzostw Robotniczych Klubów Sportowych, które odbyły się w Łodzi<sup>1941</sup>.

W ramach TUR działała także organizacja nazywana Czerwonym Harcerstwem, zrzeszająca młodzież ze środowisk robotniczych, która nie ukończyła 16 lat. Działacze stowarzyszenia wysoko cenili wartość wychowawczą sportu i w trakcie działalności

---

<sup>1934</sup> D. Pietrzyk (2011), dz. cyt., s. 271–272; zob. także: A. Steuer (2008), dz. cyt., s. 254–284.

<sup>1935</sup> D. Pietrzyk (2010), *Activity...*, dz. cyt., s. 213; zob. także: D. Pietrzyk (2011), dz. cyt., s. 272.

<sup>1936</sup> *Przełomowy rok ZRSS*, „Przegląd Sportowy” 1928, 21 stycznia, nr 3, s. 5.

<sup>1937</sup> *Rewia sportu robotniczego w grodzie Podwawelskim*, „Przegląd Sportowy” 1928, 21 lipca, nr 29, s. 2.

<sup>1938</sup> *Polacy na Igrzyskach Robotniczych w Wiedniu*, „Przegląd Sportowy” 1931, 29 lipca, nr 60, s. 3; zob. także: *Technischer Bericht. Arbiter Olympiade*, Wien 1931, s. 28–29.

<sup>1939</sup> W 1933 r. sekretarz generalny związku dr Jerzy Michałowicz (1903–1906) zainicjował powołanie instytucji Robotniczych Sanitariuszy Sportowych, a terenowe oddziały TUR zaczęły współorganizować specjalistyczne kursy dla osób mających zapewniać opiekę medyczną podczas zawodów sportowych, zob. S. Galica (2012), dz. cyt., s. 26; zob. także: J. Gaj, K. Hądzelek (1991), dz. cyt., s. 178.

<sup>1940</sup> A. M. Gajzler (1993), dz. cyt., s. 150.

<sup>1941</sup> *Mistrzostwa robotnicze*, „Przegląd Sportowy” 1939, 17 sierpnia, nr 66, s. 4.

korzystali z tradycyjnych form pracy stosowanych w ruchu harcerskim z uwzględnieniem między innymi gier i zabaw ruchowych i gier sportowych. Urządzali także kursy dla przodowników (instruktorów), którzy w czasie szkolenia zdobywali na przykład wiedzę na temat zasad i organizacji zawodów sportowych w trzech wybranych zespołowych grach sportowych (między innymi w hazenie i szczypiorniaku)<sup>1942</sup>. Struktura organizacyjna Czerwonego Harcerstwa była częściowo podobna do struktury Związku Harcerstwa Polskiego. Działalność sportowa prowadzona była w sekcjach i czerwono-harcerskich klubach sportowych, które powstawały przy gromadach i hufcach. Ogniwa te skupiały głównie młodzież starszą w wieku 14–16 lat. Zawody w grach sportowych, takich jak hazena i szczypiorniak organizowano w ramach Święta Powitania Wiosny, ale uczestnicy musieli mieć zaświadczenie lekarskie o braku przeciwwskazań do udziału w rywalizacji. Drużyny sportowe Czerwonego Harcerstwa konkurowały w piłkę ręczną także z sekcjami młodzieżowymi robotniczych klubów sportowych oraz brały udział w zawodach organizowanych przez robotnicze kluby sportowe. Członkowie Czerwonego Harcerstwa uczestniczyli również w rozgrywkach sportowych odbywających się w ramach zlotów młodzieży robotniczej organizowanych pod patronatem OMTUR. W 1938 r. w 121 gromadach w skali kraju zrzeszonych było 3226 członków Czerwonego Harcerstwa, a podstawową komórką organizacyjną był zastęp składający się z 6–10 chłopców lub dziewcząt<sup>1943</sup>.

### 3.8. Związek Młodzieży Wiejskiej

Pod koniec lat dwudziestych XX w. działalność w zakresie propagowania szczypiorniaka i hazeny starały się także rozwinąć organizacje o zasięgu ogólnopolskim i regionalnym skupiające młodzież z terenów wiejskich. Tradycje zrzeszania się tej grupy społecznej sięgały okresu zaborów, ale dopiero powstanie i działalność Centralnego Związku Młodzieży Wiejskiej (1921) przyczyniły się do szerzenia idei

---

<sup>1942</sup> J. Gaj, K. Hądzelek (1991), dz. cyt., s. 178–179; Rodowód Czerwonego Harcerstwa sięgał 1926 r., a statut TUR głosił, że towarzystwo organizuje i popiera rozwój umysłowy i fizyczny dzieci i młodzieży przez tworzenie kół sportowych, harcerskich, krajoznawczych i innych oraz prowadzi pracę wychowawczą wśród dzieci, zob. S. Kalinowski, M. Later, *Praca wychowawczo-sportowa Czerwonego Harcerstwa TUR (1926–1939)*, [w:] A. Wohl, H. Młodzianowska, H. Laskiewicz (red.), *Sport Robotniczy 1918–1939*, t. 2, Warszawa 1964, s. 83–89.

<sup>1943</sup> S. Kalinowski, M. Later (1964), dz. cyt., s. 89–94; Działające zastępy tworzyły gromady, a te łączyły się w hufce, które z kolei stawały się okręgiem. Naczelną władzą była Ogólnokrajowa Konferencja, która wybierała Radę Główną, Główną Komisję Kontrolującą i Sąd Harcerski.

wychowania fizycznego i sportu w odniesieniu do środowisk wiejskich<sup>1944</sup>. Działacze związkowi zalecali zarządom kół młodzieży i okręgów prowadzenie zajęć z zakresu gimnastyki i organizację zawodów sportowych dla swoich członków. Również na kursach związkowych zaczęto wprowadzać ćwiczenia gimnastyczne i sportowe. Początkowo w kołach młodzieży wiejskiej prowadzących sekcje sportowe dominowały drużyny piłki nożnej. Dopiero w połowie lat dwudziestych władze związku utworzyły składnicę przyborów sportowych dla oddziałów terenowych i rozpoczęły kolportaż wydawnictw instrukcyjnych z zakresu wychowania fizycznego i sportu<sup>1945</sup>.

Przedstawiciele Instruktoriatu Wychowania Fizycznego Centralnego Związku Młodzieży Wiejskiej województwa lubelskiego zaproponowali, aby w każdej sekcji wychowania fizycznego i sportu znalazły się między innymi podręczniki z zakresu nauczania gier sportowych i piłki, w tym piłki do piłki ręcznej<sup>1946</sup>, a potwierdzeniem celowości tego typu działań stały się inauguracyjne zawody sportowe dla młodzieży zrzeszonej w Centralnym Związku Młodzieży Wiejskiej województwa lubelskiego zorganizowane w lipcu 1928 r. z inicjatywy lokalnego instruktora wychowania fizycznego Floriana Wardasa, który w programie imprezy umieścił obok lekkiej atletyki także koszykówkę i piłkę ręczną<sup>1947</sup>.

W 1928 r. doszło do rozłamu w Centralnym Związku Młodzieży Wiejskiej na tle rozbieżności wśród działaczy dotyczących autonomii związku wobec nadrzędnej dotychczas roli Centralnego Związku Kółek Rolniczych (1918). Efektem podziału było powstanie Centralnego Związku Młodzieży Wiejskiej „Siew” i Związku Młodzieży Wiejskiej Rzeczypospolitej Polskiej „Wici”, a przedstawiciele obu organizacji od początku przystąpili do wzmożonej działalności w zakresie sportu wyczynowego i przysposobienia wojskowego w celu zwiększenia atrakcyjności oferty programowej dla młodzieży i wykazania propaństwowego nastawienia obu stowarzyszeń<sup>1948</sup>.

---

<sup>1944</sup> E. Małolepszy, *Kultura fizyczna w działalności wiejskich organizacji młodzieżowych II Rzeczypospolitej*, Częstochowa 2015, s. 23–25, 65.

<sup>1945</sup> Tamże, s. 69.

<sup>1946</sup> Tamże, s. 69; Postulowano także o podręczniki do gier ruchowych i lekkiej atletyki oraz sprzęt sportowy, taki jak piłki do gry w palanta, piłki i kosze do koszykówki, dysk, kula, oszczep i stojaki do skoku wzwyż.

<sup>1947</sup> Tamże, s. 79–80; zob. także: E. Małolepszy, *Wychowanie fizyczne i sport na wsi w II Rzeczypospolitej*, [w:] R. Wasztyl (red.), *Polska kultura fizyczna w czasach zaborów i II Rzeczypospolitej*, Kraków 2002, s. 241.

<sup>1948</sup> E. Małolepszy (2015), dz. cyt., s. 85–86; W 1929 r. powołano nawet Federację Związków Młodzieży Wiejskiej, a w ramach jej struktur zorganizowano Komendę Główną Wychowania Fizycznego i Przysposobienia Wojskowego. Związek Młodzieży Wiejskiej Rzeczypospolitej Polskiej „Wici” pozostał jednak poza organizacją, a wspólna akcja szerzenia kultury fizycznej nie przyniosła oczekiwanych efektów i komendę ostatecznie rozwiązano w 1931 r.

W wojewódzkich związkach młodzieży wiejskiej wchodzących w skład CZMW „Siew” stale wzrastała liczba członków sekcji sportowych. W okręgu łódzkim w 1932 r. funkcjonowało na przykład 68 sekcji wychowania fizycznego i przysposobienia wojskowego, w których ćwiczyło 1150 mężczyzn i 176 kobiet, natomiast w 1933 r. w województwie warszawskim działało 140 sekcji wychowania fizycznego (60 żeńskich i 80 męskich), w których ćwiczyło 882 mężczyzn i 524 kobiety. Ogółem w skali kraju w 1933 r. związek liczył 283 sekcje wychowania fizycznego zrzeszające 3234 ćwiczące osoby<sup>1949</sup>.

Dużą rolę w upowszechnianiu gier sportowych wśród młodzieży wiejskiej spełniało współzawodnictwo. Organizowano mistrzostwa kół, zawody sąsiedzkie, rejonowe i powiatowe. W czerwcu 1930 r. odbyły się między innymi drugie zawody sportowe o mistrzostwo Centralnego Związku Młodzieży Wiejskiej „Siew” województwa lubelskiego. Wzorem pierwszej edycji w programie ponownie znalazła się piłka ręczna mężczyzn, a w bezpośredniej rywalizacji sportowej zespół Okręgowego Związku Młodzieży Wiejskiej z Lublina pokonał drużynę Okręgowego Związku Młodzieży Wiejskiej z Puław. W maju 1931 r. w piłkę ręczną mężczyzn rywalizowano także we Włodawie w ramach zawodów powiatowych<sup>1950</sup>.

W 1931 r. drużyny męskiej i żeńskiej piłki ręcznej zorganizowali również członkowie sekcji lekkoatletycznej działającej w Klubie Sportowym Związku Młodzieży Wiejskiej w Białymstoku, który swoją działalność rozpoczął już w 1928 r. Zespoły te brały udział w lokalnych zawodach sportowych, a w 1932 r. członkowie wspomnianego klubu stali się współzałożycielami Klubu Sportowego „Jagiellonia” Białystok i sekcji gier sportowych, w której zorganizowano drużyny hazeny i szczypiorniaka<sup>1951</sup>.

Wśród członków kół Związku Młodzieży Wiejskiej duży nacisk kładziono na umiejętność gry w piłkę ręczną (w hazenę i w szczypiorniaka) w związku z prowadzeniem przez lokalnych instruktorów wychowania fizycznego i przysposobienia wojskowego przygotowań do uzyskania Państwowej Odznaki Sportowej przez młodzież z terenów wiejskich<sup>1952</sup>.

---

<sup>1949</sup> Tamże, s. 90–92.

<sup>1950</sup> Tamże, s. 96–98.

<sup>1951</sup> A. Dobroński, J. Szczygieł-Rogowska (2003), dz. cyt. s. 43–45; zob. także: M. Mioduchowska (1986), dz. cyt., s. 4–9.

<sup>1952</sup> E. Małolepszy (2015), dz. cyt., s. 90.



CZMW „Siew” działał do listopada 1934 r., a następnie połączył się z częścią Małopolskiego Związku Młodzieży i częścią Związku Młodzieży Ludowej, tworząc w 1935 r. Centralny Związek Młodej Wsi. Członkowie nowo powstałej organizacji początkowo preferowali głównie zdrowotne walory wychowania fizycznego, choć w statucie zapisano między innymi, że przedstawiciele związku i jego oddziałów terenowych będą organizowali zawody sportowe, będą umożliwiali zdobywanie Państwowej Odznaki Sportowej i będą budowali boiska do gier sportowych<sup>1953</sup>.

Problemy dotyczące wychowania fizycznego i sportu poruszano na zjazdach delegatów poszczególnych ogniw związkowych. Apelowano, aby koła młodzieży wiejskiej we własnym zakresie organizowały zawody umożliwiające zdobycie Państwowej Odznaki Sportowej, a także aby zarządy wojewódzkie związku zwracały się do okręgowych urzędów wychowania fizycznego i przysposobienia wojskowego o otoczenie działalności kół opieką wykwalifikowanych instruktorów. Zachęcano do urządzania lokalnych zawodów sportowych. Z czasem przy zarządach wojewódzkich i powiatowych zaczęto powoływać kierowników sekcji wychowania fizycznego i przysposobienia wojskowego oraz organizować zjazdy delegatów terenowych sekcji wychowania fizycznego<sup>1954</sup>. Na łamach „Siewu Młodej Wsi” pojawiły się także przykładowe roczne plany pracy takich sekcji, w których wskazywano między innymi na celowość uprawiania piłki ręcznej przez członków związku w okresie wiosenno-letnim<sup>1955</sup>.

W 1937 r. nastąpiła reaktywacja wielu sekcji sportowych w ramach kół młodzieży wiejskiej w kraju. Powstały też nowe. Organizowano coraz więcej kursów instruktorów wychowania fizycznego, a w programach zajęć pojawił się szczypiorniak obok innych gier sportowych. W ramach zawodów sportowych przeprowadzonych w czasie Dożynek Wojewódzkich w Łodzi odbyły się rozgrywki w hazenę<sup>1956</sup>.

Stosunkowo szeroką działalność w zakresie propagowania wychowania fizycznego i sportu wśród młodzieży wiejskiej prowadził również Związek Młodzieży Ludowej (1926). Zarząd główny związku powołał sekcję wychowania fizycznego i sportu już w 1927 r., a jej działalność oparto na ogniwach terenowych Państwowego Urzędu Wychowania Fizycznego i Przysposobienia Wojskowego. W 1928 r. w ramach

---

<sup>1953</sup> Tamże, s. 101; zob. także: M. Słoniewski (1984), dz. cyt., s. 98.

<sup>1954</sup> E. Małolepszy (2015), dz. cyt., s. 101–105.

<sup>1955</sup> Tamże, s. 106.

<sup>1956</sup> Tamże, s. 108–110.

związku powstała Komenda Główna Wychowania Fizycznego i Przynsposobienia Wojskowego<sup>1957</sup>.

W oddziałach terenowych Związku Młodzieży Ludowej funkcjonowały roczne plany pracy na rzecz propagowania wychowania fizycznego i sportu, a członkowie sekcji zobowiązani byli do noszenia specjalnych strojów sportowych w barwach białych i zielonych oraz odpowiedniego obuwia w czasie uczestnictwa w różnego rodzaju zawodach sportowych. Kształcono również własne kadry szkoleniowe<sup>1958</sup>. W 1932 i 1934 r. Związek Młodzieży Ludowej w Poznaniu zorganizował kursy przodowników gier sportowych dla młodzieży wiejskiej przy współpracy z Okręgowym Urzędem Wychowania Fizycznego i Przynsposobienia Wojskowego. Podobny kurs zorganizował w Przemyślu w 1937 r. Związek Młodzieży Ludowej z województwa lwowskiego<sup>1959</sup>, a działania te były efektem wytycznych z centrali, które wskazywały, aby każdy członek związku uprawiał jedną z gier sportowych, do których zaliczono między innymi piłkę ręczną<sup>1960</sup>.

Propagowanie wychowania fizycznego i sportu, w tym piłki ręcznej wśród młodzieży mieszkającej na wsi było również przedmiotem zainteresowania działaczy Związku Młodzieży Wiejskiej Rzeczypospolitej Polskiej „Wici” (1928)<sup>1961</sup>. Władze związku od początku działalności stowarzyszenia aktywizowały lokalnych działaczy do tworzenia sekcji wychowania fizycznego i sportu. Zalecano, aby zwracali się również w tym zakresie o pomoc do wojewódzkich, powiatowych i gminnych komitetów wychowania fizycznego i przynsposobienia wojskowego. Apelowano o organizację związkowych świąt sportowych oraz kursów wychowania fizycznego i przynsposobienia wojskowego. Opracowano także *Wytyczne sportu wiciowego*, w których akcentowano, aby ze względów wychowawczych i sportowych kłaść nacisk na zawody o charakterze drużynowym, a akcją usportowienia w rejonach kierować miały komisje sportowe

---

<sup>1957</sup> M. Słoniewski (1984), dz. cyt., s. 98–99.

<sup>1958</sup> E. Małolepszy (2015), dz. cyt., s. 114.

<sup>1959</sup> Tamże, s. 116–117.

<sup>1960</sup> Tamże, s. 123.

<sup>1961</sup> Tamże, s. 35–36; Statut związku został jednak zatwierdzony przez władze administracyjne naszego kraju dopiero w styczniu 1929 r. Początkowo organizacja posiadała oddziały terenowe w województwach: kieleckim, lubelskim, lwowskim, łódzkim, mazowieckim i nowogrodzkim. Później powstał oddział w województwie krakowskim, a w 1936 r. do federacji przystąpił Wielkopolski Związek Młodzieży Wiejskiej. W 1938 r. zorganizowano Wojewódzki Związek Młodzieży Wiejskiej Rzeczypospolitej Polskiej „Wici” na Pomorzu, a koła związku istniały również na terenie województwa białostockiego.

powołane przy zarządach regionalnych<sup>1962</sup>. Młodzież wiejska brała udział we współzawodnictwie sportowym na szczeblu związku i w okręgach. Zawody powiatowe i rejonowe były poprzedzane rywalizacją wewnętrzną. Dużą popularnością cieszyła się forma tzw. Wyzwania, polegająca na zaproszeniu do rywalizacji reprezentacji innego koła lub kilku kół. Do uprawiania piłki ręcznej zachęcano głównie na organizowanych kursach wychowania fizycznego i sportu oraz na łamach organu prasowego, jakim był tygodnik „Wici”. W numerze 51 z 1930 r. w dziale „Wychowanie Fizyczne” ukazał się artykuł czołowego działacza związkowego Floriana Wardasa zawierający spis podręczników z zakresu wychowania fizycznego i sportu niezbędnych w pracy kół młodzieży wiejskiej, w którym znalazła się również wspomniana książka autorstwa Mariana Kurleto i Czesława Rębowskiego *Gry sportowe: piłka koszykowa, piłka siatkowa, szczypiorniak, hazena, palant amerykański*, zawierająca między innymi przepisy i zasady taktyki gry w szczypiorniaka i hazenę<sup>1963</sup>.

W 1929 r. w 305 zespołach sportowych działających pod patronatem Związku Młodzieży Wiejskiej Rzeczypospolitej Polskiej „Wici” zarejestrowanych było blisko 5000 ćwiczących. Organizacja otrzymywała jednak znikome środki finansowe z budżetu Państwowego Urzędu Wychowania Fizycznego i Przystosowania Wojskowego i w kołach brakowało sprzętu sportowego oraz instruktorów, a sytuacja ta przyczyniła się do stopniowego zmniejszania się liczby terenowych jednostek organizacyjnych i w 1936 r. sekcje wychowania fizycznego i sportu działały już tylko w 137 kołach młodzieży wiejskiej<sup>1964</sup>.

Podsumowując aktywność organizacji zrzeszających młodzież w okresie II Rzeczypospolitej na rzecz rozwoju piłki ręcznej, należy stwierdzić, że stowarzyszenia te prowadziły wszechstronną działalność w tym zakresie. Na przełomie lat dwudziestych i trzydziestych XX w. drużyny piłki ręcznej zaczęto organizować w tzw. gniazdach sokolich, a niektóre zespoły rywalizowały w rozgrywkach o mistrzostwo Polski. Szcypiorniaka i hazenę popularyzowano również wśród harcerzy w ramach zdobywania tzw. sprawności wychowania fizycznego oraz w trakcie okolicznościowych zlotów chorągwi harcerskich. W okresie sanacyjnym położono nacisk na usportowienie

---

<sup>1962</sup> Tamże, s. 126–129; zob. także: H. Mierzwiński, *Związek Młodzieży Wiejskiej Rzeczypospolitej Polskiej „Wici” wobec problemów wychowania fizycznego, sportu i turystyki (1928–1948)*, Biała Podlaska 1992.

<sup>1963</sup> E. Małolepszy (2015), dz. cyt., s. 132–137, 177; zob. także: H. Mierzwiński (1992), dz. cyt., s. 17–23; zob. też: J. Gaj, K. Hądzelek (1991), dz. cyt., s. 180.

<sup>1964</sup> Tamże; Działalność ZMWRP „Wici” nie spotkała się z życzliwą aprobatą władz państwowych, bowiem członkowie związku forsowali ideę tzw. Polski Ludowej, a pod wpływem szerzącego się agraryzmu domagali się większego wpływu na zarządzanie państwem.

zrzeszonej młodzieży i zaczęto organizować zespoły piłki ręcznej w harcerskich klubach sportowych, a żeńska drużyna z Łodzi odegrała niepoślednią rolę we współzawodnictwie na szczeblu krajowym.

Znaczny rozwój organizacyjny Związku Strzeleckiego „Strzelec” na przełomie lat dwudziestych i trzydziestych XX w., który wynikał z umocnienia się rządów sanacji, sprzyjał również wzmożonej aktywności członków stowarzyszenia na polu wychowania fizycznego i sportu. Dyscyplinami wiodącymi były strzelectwo i łucznictwo, ale działacze związkowi zaliczyli piłkę ręczną do tzw. sportów głównych i w oddziałach związku na terenie kraju powstało wiele sekcji gier sportowych. Działało także kilkadziesiąt klubów sportowych i w niektórych stowarzyszeniach funkcjonowały drużyny szczypiorniaka i hazeny, które brały udział w rozgrywkach sportowych organizowanych pod patronatem Polskiego Związku Gier Sportowych i Polskiego Związku Piłki Ręcznej. Dla potrzeb kształcenia własnych kadr szkoleniowych przedstawiciele Związku Strzeleckiego organizowali również kursy instruktorów hazeny i szczypiorniaka.

Działalność na rzecz propagowania piłki ręcznej prowadziły również katolickie stowarzyszenia młodzieży męskiej i katolickie stowarzyszenia młodzieży żeńskiej działające w diecezjach w ramach Zjednoczenia Stowarzyszeń Młodzieży Polskiej. Na przełomie lat dwudziestych i trzydziestych XX w. w obu organizacjach istniało blisko 600 kółek wychowania fizycznego, których członkowie zaczęli uprawiać szczypiorniaka i hazenę w ramach akcji zdobywania Państwowej Odznaki Sportowej, a w 1936 r. zalecono także organizację rozgrywek w okręgach oraz prowadzono kursy dla kadr szkoleniowych w zakresie gier sportowych.

Na przełomie lat dwudziestych i trzydziestych XX w. szczypiorniak znalazł się także w ofercie programowej Związku Młodzieży Chrześcijańskiej w Polsce (Polska YMCA). Drużyny piłki ręcznej tworzyli członkowie sekcji gier sportowych, którzy w pierwszym rzędzie uprawiali jednak koszykówkę i siatkówkę, a największą popularność zdobył szczypiorniak wśród członków związku w Warszawie i w Krakowie.

Pod koniec lat dwudziestych XX w. gry sportowe, takie jak szczypiorniak i hazena zyskały również popularność w akademickich związkach sportowych. W każdym ośrodku akademickim w Polsce istniał jeden związek (klub sportowy), a jego członkami byli również młodzi ludzie niebędący studentami. Akademickie

drużyny sportowe z Warszawy i Lwowa odniosły wiele sukcesów w rozgrywkach szczypiorniaka i hazeny na boiskach krajowych i międzynarodowych.

Drużyny hazeny i szczypiorniaka funkcjonowały także w kołach gimnastyczno-sportowych działających w Organizacji Młodzieży Towarzystwa Uniwersytetu Robotniczego oraz w robotniczych klubach sportowych działających w oddziałach towarzystwa. Naczelne władze sportu robotniczego organizowały również kształcenie własnych kadr szkoleniowych (tzw. przodowników gier sportowych). W ramach towarzystwa działało też stowarzyszenie o nazwie Czerwone Harcerstwo, a organizacja ta propagowała gry sportowe wśród młodzieży, która nie ukończyła 16 roku życia.

Pod koniec lat dwudziestych XX w. działalność w zakresie propagowania piłki ręcznej starały się rozwinąć ogólnopolskie i regionalne organizacje skupiające młodzież z terenów wiejskich. Dużą rolę w upowszechnianiu hazeny i szczypiorniaka w tej grupie społecznej spełniało współzawodnictwo. Organizowano mistrzostwa kół, zawody sąsiedzkie, rejonowe i powiatowe. Do uprawiania piłki ręcznej zachęcano na organizowanych kursach wychowania fizycznego i sportu, a pionierską rolę w popularyzowaniu szczypiorniaka i hazeny w środowisku wiejskim odegrali działacze i członkowie Centralnego Związku Młodzieży Wiejskiej (1921).

#### **4. Piłka ręczna w Wojsku Polskim**

Doskonała sprawność fizyczna była od wieków wartością żołnierza także w Polsce<sup>1965</sup>. System wychowania fizycznego w odrodzonej polskiej armii początkowo

---

<sup>1965</sup> Już w armiach starożytnych tworzono systemy wychowania fizycznego. Trend ten nabrał ponownie większego znaczenia w czasach nowożytnych, kiedy przestały istnieć armie zaciężne, a zaczęły powstawać armie narodowe oraz zmieniła się taktyka prowadzenia walki zbrojnej. Militarny charakter wychowania fizycznego zarysował się także w szkołach i pozaszkolnych stowarzyszeniach skupiających młodzież. Armie kadrowe stały się bowiem niewystarczające, a powoływane rezerwy były nieprzygotowane fizycznie do prowadzenia działań wojennych. Różnorodne ćwiczenia fizyczne służące zdobywaniu sprawności fizycznej niezbędnej do obrony i walki znane były już także wśród plemion słowiańskich w dawnej Polsce. W okresie średniowiecza w kulturze rycerskiej dominowały turnieje, które były sprawdzianem umiejętności władania bronią i jazdy konnej. Od umiejętności strzeleckich mieszczan zależało bezpieczeństwo miast w tamtym okresie. Znaczenie ćwiczeń fizycznych w przygotowaniu młodzieży do służby wojskowej nie zmalało w epoce renesansu, a w dobie oświecenia wychowanie fizyczne uwzględnione było w programie nauczania w Szkole Rycerskiej Augusta Poniatowskiego oraz w ustawach Komisji Edukacji Narodowej. W okresie utraty niepodległości przez Polskę wychowanie fizyczne było realizowane w szkołach kadeckich w zaborze pruskim. Na początku XX w. przedstawiciele rozwijającego się ruchu niepodległościowego uznali wychowanie fizyczne za jeden z czynników odrodzenia narodowego i integralny element przygotowań wojskowych

opierał się na wzorach francuskich, a pionierską rolę w tej dziedzinie odegrali żołnierze gen. Józefa Hallera (1873–1960), którzy wrócili z Francji do kraju wiosną 1919 r. Status pomocniczej organizacji, która miała rozpropagować wychowanie fizyczne i sport w jednostkach wojskowych wśród polskich żołnierzy oraz dostarczyć wykwalifikowanych instruktorów i odpowiedni sprzęt do realizacji zadań, otrzymała amerykańska misja wojskowa YMCA<sup>1966</sup>.

Wydział Wychowania Fizycznego i Sportu powstał przy Ministerstwie Spraw Wojskowych w czerwcu 1919 r. Na czele tej komórki stanął płk. dr Władysław Osmolski (1883–1935), a grupa podległych mu oficerów zorganizowała w szybkim czasie trzy kursy gimnastyczno-sportowe dla przyszłych instruktorów w jednostkach wojskowych oraz opracowała regulamin gimnastyki wojskowej i instrukcję wychowania fizycznego dla korpusów kadetów<sup>1967</sup>.

Do końca 1920 r. w większości okręgów wojskowych powstały inspektoraty wychowania fizycznego. W jednostkach wojskowych tworzone także koła sportowe z sekcjami, które miały za zadanie upowszechnianie różnych dyscyplin sportowych wśród żołnierzy. Członkowie kół sportowych nie mogli uczestniczyć w rozgrywkach organizowanych pod patronatem państwowych związków sportowych, natomiast sport wyczynowy rozwijał się w wojskowych klubach sportowych, które swoją działalnością obejmowały głównie szczebel garnizonu. Członkami klubów mogli być również cywile,

---

prowadzonych w powstających organizacjach paramilitarnych, których członkowie w większości służyli później w Legionach Polskich Józefa Piłsudskiego i stali się inicjatorami tzw. sportu legionowego, zob. J. Kęsik, *Wojsko Polskie wobec tężyzny fizycznej społeczeństwa 1918–1939*, Wrocław 1996, s. 11–16; zob. także: Z. Pawluczuk, *Sport w Wojsku Polskim w latach 1918–1939*, Warszawa 1995, s. 5–6; zob. też: J. Szewczyk, *System i metody w wychowaniu fizycznym*, cz. 3: *Armia*, „Wychowanie Fizyczne, Sport i Turystyka w Wojsku Polskim” 1973, styczeń–grudzień, nr 1–12, s. 135–138; D. Dudek (2004), dz. cyt., s. 19–66.

<sup>1966</sup> Na początku XX w. Georges Hébert (1875–1957), oficer francuskiej armii, stworzył system wychowania fizycznego żołnierzy oparty na ćwiczeniach lokomocyjnych (marsze, biegi, skoki, wspinanie, pływanie, dzwiganie), użytkowych (jazda konna, wioślarstwo, szermierka) i wyrabiających wysoką sprawność ogólną (gry sportowe i gimnastyka przyrzadowa). Metoda ta panowała niepodzielnie w armii francuskiej już przed wybuchem I wojny światowej, a została szczegółowo omówiona w 1913 r. na Kongresie Wychowania Fizycznego w Paryżu, w którym udział wzięła również delegacja z Polski. Chrześcijańskie Stowarzyszenie Młodzieży Męskiej (YMCA) powstało w Londynie w 1844 r., ale swoją działalność w zakresie wychowania fizycznego i sportu wśród młodzieży rozwinęło później w USA. W czasie I wojny światowej YMCA funkcjonowała przy korpusie wojsk amerykańskich stacjonującym w Europie i spopularyzowała gry sportowe wśród żołnierzy ententy, do których zaliczano także armię gen. Józefa Hallera, zob. J. Kęsik (1996), dz. cyt., s. 25–26; zob. także: E. Kałamacka, *Działalność amerykańskiej misji wojskowej YMCA w Polsce w latach 1919–1922*, [w:] B. Woltmann (red.), *Z najnowszej historii kultury fizycznej w Polsce*, Gorzów Wlkp. 2002, t. 5, s. 127–137.

<sup>1967</sup> Pierwszą Instrukcję Wychowania Fizycznego opracował por. Szczęsny Połomski, wykładowca i instruktor w warszawskiej Szkole Podchorążych, zob. „Rocznik Wojskowy” 1922; zob. też: „Rocznik Wojskowy” 1924, s. 5; zob. także: J. Kęsik (1996), dz. cyt., s. 29.

a same kluby, jako stowarzyszenia, miały prawo należeć do odpowiednich związków sportowych i uczestniczyć w krajowym współzawodnictwie<sup>1968</sup>.

7 stycznia 1921 r. ukazał się dekret o nowej organizacji najwyższych władz wojskowych i na tej podstawie utworzono Oddział III Sztabu Generalnego, w którym zorganizowano Wydział III Przysposobienia Rezerw i Wydział IV Wychowania Fizycznego i Sportu, a 1 lutego 1921 r. otworzono Centralną Szkołę Wojskową Gimnastyki i Sportów w Poznaniu w celu kształcenia instruktorów dla potrzeb polskiej armii<sup>1969</sup>.

W 1921 r. wprowadzono nowy regulamin wychowania fizycznego opracowany w Centralnej Szkole Wojskowej Gimnastyki i Sportów w Poznaniu, ale wytyczne te zmieniano jeszcze w 1925, 1931 i 1935 r., odchodząc stopniowo od sformalizowanych ćwiczeń gimnastycznych na rzecz ćwiczeń z bronią, gier i zabaw oraz różnego rodzaju dyscyplin sportowych<sup>1970</sup>. Reorganizacji poddawano również struktury organizacyjne istniejące w ramach Ministerstwa Spraw Wojskowych<sup>1971</sup>.

Gry sportowe pojawiły się w polskiej armii w ramach I Igrzysk Wojskowych zorganizowanych w Warszawie w sierpniu 1919 r. W programie zawodów rywalizowano między innymi „w walce futbolowej”, „matchu futbolowym”, „walce

---

<sup>1968</sup> A. Górski, *Sport wyczynowy w Wojsku Polskim do 1939 r.* [w:] L. Szymański (red.), *Z najnowszej historii kultury fizycznej w Polsce*, „Studia i Monografie AWF we Wrocławiu” 1993, nr 37, s. 123–124; zob. także: L. Szymański (1995), dz. cyt., s. 93.

<sup>1969</sup> J. Kęsik (1996), dz. cyt., s. 33–34.

<sup>1970</sup> Ostatecznie pojęcie wychowania fizycznego wojska objęło sprawność ruchową, a więc urobienie prawidłowych form ciała, które stanowią o sile, zręczności i wytrzymałości w powiązaniu z nakazami moralnymi wpływającymi z powołania żołnierskiego, a termin zdrowy żołnierz rozumiany był nie tylko jako brak chorób i dolegliwości, lecz również jako zdolność podejmowania długotrwałych i dużych wysiłków, znoszenia niewygód i ciężkich warunków atmosferycznych. Środkami wychowania fizycznego w przyjętym systemie były: gimnastyka szwedzka, zabawy i gry ruchowe, ćwiczenia i zawody sportowe. Do podstawowych gier sportowych zaliczono: wybijankę (gra rzutna), koszykówkę, siatkówkę i rugby, a piłkę ręczną przeznaczono dla słuchaczy szkół wojskowych (podobnie jak wioślarstwo). Do szkół podchorążych asygnowano szermierkę i pięściarstwo. Pływanie i ratownictwo, biegi krótkie, długie, rozstawne, biegi na przełaj, skoki w dal i wzwyż oraz gimnastyka stanowiły podstawowe elementy wychowania fizycznego w jednostkach wojskowych. Marsze, jazda konna i narciarstwo były wliczone w zakres wyszkolenia bojowego, ale nie były objęte programem, zob. J. Szewczyk (1973), dz. cyt., s. 138; zob. także: J. Gaj, K. Hądzelek (1991), dz. cyt., s. 150; zob. też: L. Szymański (1995), dz. cyt., s. 90–92.

<sup>1971</sup> W 1925 r. przeniesiono Wydział IV Wychowania Fizycznego i Sportu do Departamentu I Piechoty w Ministerstwie Spraw Wojskowych, a 28 stycznia 1927 r. w nowej sytuacji politycznej rozporządzeniem Rady Ministrów powołano Państwowy Urząd Wychowania Fizycznego i Przysposobienia Wojskowego, który stał się centralną instytucją kierującą sprawami wychowania fizycznego i sportu zarówno w armii, jak i poza nią. Istotnym krokiem w kształceniu kadr wychowania fizycznego i sportu dla potrzeb wojska było powołanie 1 stycznia 1930 r. Centralnego Instytutu Wychowania Fizycznego w Warszawie, zob. L. Szymański (1995), dz. cyt., s. 91; zob. także: J. Chełmecki, *Próba zmonopolizowania wychowania fizycznego i sportu w Polsce przez wojsko w latach 1922–1925*, [w:] L. Szymański (red.) (1993), dz. cyt., s. 35–44; zob. także: J. Gaj, *Instrumentalizacja kultury fizycznej w Polsce po 1926 roku*, [w:] L. Szymański (red.) (1993), dz. cyt., s. 45–55.

basketball”, „roleballu” i w „walce baseballowej”<sup>1972</sup>. W kolejnych zawodach spośród gier sportowych dominowały jednak już tylko rozgrywki w piłkę nożną<sup>1973</sup>, bowiem koła wojskowe doskonale wiedziały, że idea rozwoju sportu w armii wymagała wsparcia czynników politycznych, stąd starano się wracać do tradycji sportu w legionach, w której piłka nożna miała supremację<sup>1974</sup>.

Duże znaczenie dla rozwoju sportu w wojsku polskim miały uchwały I Kongresu Sportu, który odbył się w kwietniu 1923 r. w Warszawie. Uczestnicy zgromadzenia postulowali, aby sport w wojsku miał odrębną organizację, a jednocześnie wskazywali na konieczność ścisłej współpracy z cywilnymi organizacjami sportowymi w ramach współzawodnictwa o charakterze towarzyskim. Dlatego też popierano zakładanie wojskowych klubów sportowych, w których byłyby realizowane zadania ogólnosportowe i dla potrzeb wyszkolenia żołnierzy<sup>1975</sup>.

Piłka ręczna pojawiła się w polskiej armii latem 1925 r. Był to efekt wprowadzenia do wojskowego regulaminu wychowania fizycznego odrębnego toku lekcyjnego dla wyszkolenia rekrutów uwzględniającego ćwiczenia zaproponowane przez Nielsa Bukha (1880–1950), które dotyczyły poprawienia postawy i wyrobienia większej elastyczności oraz precyzji ruchu, a elementy te uzupełniane były grami sportowymi. Już w czerwcu 1925 r. drużyna reprezentująca Wojskowy Klub Sportowy „Jaskółka” rozegrała towarzyski mecz szczypiorniaka z zespołem Gimnazjalnego Klubu Sportowego w Lubawie. Piłka ręczna szybko zyskała zwolenników w szkołach wojskowych zlokalizowanych na terenie Warszawy, a reprezentacje Szkoły Podchorążych, Oficerskiej Szkoły Piechoty, Oficerskiej Szkoły Inżynierii i Oficerskiej Szkoły Sanitarnej zaczęły rozgrywać towarzyskie spotkania<sup>1976</sup>.

W celu sprawdzenia poziomu umiejętności zaczęto organizować zawody sportowe w poszczególnych dowództwach. Nie mogło być jednak mowy o ciągłości, systematycznej pracy, doskonaleniu drużyn i zdobywaniu doświadczenia przez długotrwały trening sportowy, bowiem zmieniał się skład osobowy żołnierskich

---

<sup>1972</sup> Poza tym odbyły się walki bokserskie, bieg na 100 m, konkurs rzutu grantem, skok w dal i turniej jeździecki, zob. D. Dudek (2004), dz. cyt., s. 69.

<sup>1973</sup> Do programu igrzysk włączono także narciarstwo, strzelectwo, bieg sztafetowy, pięciobój żołnierski i pięciobój nowoczesny, zob. „Rocznik Wojskowy” 1924, dz. cyt., s. 6–25.

<sup>1974</sup> W 1922 r. nie było praktycznie jednostki wojskowej w kraju, która nie posiadałaby drużyny piłkarskiej, a szczególną rolę w promocji piłki nożnej w polskiej armii odegrały masowo powstające wojskowe kluby sportowe, których liczba w 1923 r. wynosiła 114, zob. „Rocznik Wojskowy” 1924, dz. cyt., s. 75–79; zob. także: D. Dudek (2004), dz. cyt., s. 39–50, 78–82.

<sup>1975</sup> D. Dudek (2004), dz. cyt., s. 83–84; zob. także: Z. Pawluczuk (1995), dz. cyt., s. 20.

<sup>1976</sup> D. Pietrzyk (2009), dz. cyt., s. 21; zob. także: R. Wroczyński (1985), dz. cyt., s. 175.



zespołów. Latem 1927 r. rozpoczęły się rozgrywki piłki ręcznej w Bydgoszczy, gdzie stacjonowało dowództwo 15 Wielkopolskiej Dywizji Piechoty. Były to zawody o prymat w dywizji, a pierwszy tytuł mistrzowski zdobyła drużyna złożona z żołnierzy 62 Pułku Piechoty, który stacjonował w Bydgoszczy. W zawodach brała również udział drużyna reprezentująca 61 Pułku Piechoty, który także stacjonował w Bydgoszczy oraz drużyna reprezentująca 59 Pułk Piechoty skoszarowany w Inowrocławiu. Jesienią 1927 r. mecz piłki ręcznej rozegrała natomiast reprezentacja bydgoskiej Szkoły Oficerskiej dla Podoficerów, a jej przeciwnikiem była drużyna miejscowego Harcerskiego Klubu Sportowego, który wznowił tym samym działalność sportową<sup>1977</sup>.

Pod koniec października 1927 r. odbyła się w Warszawie konferencja pod patronatem kierownictwa Państwowego Urzędu Wychowania Fizycznego i Przyniesienia Wojskowego, a w trakcie przyjęto między innymi uchwałę o wyeliminowaniu piłki nożnej z programu dorocznych Igrzysk Armii, która dotychczas była domeną jedynie kadry zawodowej na korzyść innych, bardziej dostępnych gier sportowych, takich jak choćby piłka ręczna<sup>1978</sup>.

W kolejnych latach reprezentacyjne drużyny 62 Pułku Piechoty i Szkoły Oficerskiej dla Podoficerów z Bydgoszczy brały również udział w rozgrywkach organizowanych o mistrzostwo miasta, a zespół złożony z podchorążych zdobył w 1930 r. tytuł mistrzowski<sup>1979</sup>.

W 1931 r. szczypiorniak znalazł się w programie kursów przodowników gier sportowych organizowanych pod patronatem Państwowego Urzędu Wychowania Fizycznego i Przyniesienia Wojskowego<sup>1980</sup>. Rosnąca popularność piłki ręcznej w Polsce przyczyniła się do organizacji drużyn szczypiorniaka w wojskowych klubach sportowych. Wzorcowy statut wojskowego klubu sportowego dopuszczał członkostwo osób cywilnych w sekcjach sportowych oraz zezwalał na uczestnictwo w ogólnokrajowym współzawodnictwie, stąd też dla rozpropagowania szczypiorniaka i podniesienia poziomu sportowego starano się pozyskiwać graczy również spośród przedstawicieli społecznego ruchu sportowego. Wojskowe kluby sportowe posiadały

---

<sup>1977</sup> D. Pietrzyk (2010), dz. cyt., s. 183–184.

<sup>1978</sup> Tamże.

<sup>1979</sup> Tamże, s. 191.

<sup>1980</sup> APŁ, dz. cyt., sygn. 48, dz. cyt., *Program kursu przodowników gier sportowych i plan pracy. Ministerstwo Spraw Wojskowych – PUWFiPW*, L.dz. 4012/Wyszkolenie/22.04.1931 r.; W planie pracy zawarte było 10 lekcji szczypiorniaka, ale obejmowały one technikę i taktykę gry opartą na zasadach tzw. piłki polskiej, które zawierały elementy gry nogami, co stanowić może potwierdzenie wcześniejszych słów T. Chrapowickiego o początkowych znaczących różnicach w stosunku do niemieckiej jedenastoosobowej piłki ręcznej.

także odpowiednie tereny (boiska) do uprawiania szczypiorniaka oraz własne lokale, które przynosiły dodatkowe dochody z tytułu wynajmu czy organizacji różnego rodzaju imprez i były przeznaczane na rozwój sekcji gier sportowych<sup>1981</sup>.

Już w 1928 r. drużynę szczypiorniaka zgłosili do rozgrywek w okręgu krakowskim działacze WKS „Wawel” z Krakowa<sup>1982</sup>. W 1929 r. w rozgrywkach w szczypiorniaka w okręgu warszawskim zadebiutował zespół WKS „Legia” Warszawa, a w 1932 r. stołeczni piłkarze ręczni zdobyli mistrzostwo okręgu, ale na drodze do finału krajowego stanęła drużyna ŁKS Łódź, która wygrała mecz eliminacyjny<sup>1983</sup>. W latach 1936–1939 zespół WKS Łódź występował w rozgrywkach w szczypiorniaka w okręgu łódzkim w A-klasie<sup>1984</sup>. W 1937 r. zespół WKS „Jagiellonia” Białystok (cywilny klub przekształcono decyzją magistratu w wojskowy w 1936 r.) zdobył mistrzostwo okręgu białostockiego w szczypiorniaka, ale w rozgrywkach międzyokręgowych białostoczanin nie rywalizowali bez powodzenia. W 1938 r. prymat w okręgu białostockim przejęli szczypiorniści WKS „Cresovia” Grodno<sup>1985</sup>. Do września 1938 r. w rozgrywkach szczypiorniaka prowadzonych na terenie Bydgoszczy brał udział zespół reprezentujący miejscowy WKS Szkoły Podchorążych dla Podoficerów (szkoła została rozwiązana rozkazem nr 214 z dnia 31 października 1938 r.)<sup>1986</sup>.

W wojskowych klubach sportowych funkcjonowały również żeńskie zespoły piłki ręcznej. W 1927 r. drużynę hazeny zorganizowano w WKS „Legia” Warszawa. W 1928 r. zespół ten zadebiutował w rozgrywkach w okręgu warszawskiego, a w 1932 r. warszawianki sięgnęły po tytuł wicemistrzyń Polski<sup>1987</sup>.

Prekursorkami hazeny w Łodzi były zawodniczki WKS Łódź, które występowały w rozgrywkach okręgu łódzkiego w A-klasie w latach 1929–1932<sup>1988</sup>. W 1937 r. drużyna hazeny funkcjonowała w WKS „Jagiellonia” Białystok<sup>1989</sup>. Drużyna hazeny działała również w Cywilno-Wojskowym Klubie Sportowym „Czarni” Lwów. W 1938 r. zespół ten zaczął uprawiać siedmioosobową piłkę ręczną i wystartował w pierwszych mistrzostwach okręgu lwowskiego zorganizowanych w tej dyscyplinie

---

<sup>1981</sup> Z. Pawluczuk (1995), dz. cyt., s. 37–40.

<sup>1982</sup> J. Rotter (1958), dz. cyt., s. 15.

<sup>1983</sup> D. Pietrzyk (2012), dz. cyt., s. 147.

<sup>1984</sup> A. Bogusz (2007), dz. cyt., s. 265–269.

<sup>1985</sup> J. Górko (1996), dz. cyt., s. 202; zob. także: J. Chełmecki (2011), dz. cyt., s. 471–472.

<sup>1986</sup> W. Rajczy (1975), dz. cyt., s. 80–83.

<sup>1987</sup> F. Czuchrowski, B. Skrzypak (1966), dz. cyt., s. 135.

<sup>1988</sup> A. Bogusz (2007), dz. cyt., s. 265–268.

<sup>1989</sup> J. Górko (1996), dz. cyt., s. 202.

sportowej<sup>1990</sup>. Hazenę i siedmioosobową piłkę ręczną uprawiały także panie w Cywilno-Wojskowym Klubie Sportowym „Gryf” w Toruniu<sup>1991</sup>. W 1939 r. drużynę siedmioosobowej piłki ręcznej pań zorganizowano również w WKS „Śmigły” w Wilnie<sup>1992</sup>.

Szeroką działalność w zakresie propagowania wychowania fizycznego i sportu, w tym gier sportowych w środowisku okołowojskowym prowadził od 1928 r. Klub Sportowy „Rodzina Wojskowa”, który zrzeszał w swoich szeregach kobiety i dzieci z rodzin wojskowych<sup>1993</sup>. W Toruniu przedstawicielki lokalnego KS „Rodzina Wojskowa” zorganizowały drużynę hazeny już w 1928 r.<sup>1994</sup>, natomiast w Łodzi drużyna hazeny reprezentująca miejscowy KS „Rodzina Wojskowa” wystartowała w 1929 r. w inauguracyjnych rozgrywkach hazeny w okręgu łódzkim<sup>1995</sup>.

Ograniczenie udziału cywilów (zawodników i zawodniczek) w wojskowych klubach sportowych za sprawą reformy organizacyjnej przeprowadzonej w latach 1934–1936 (chodziło głównie o oszczędności finansowe) spowodowało stopniowy regres w działalności wojskowych stowarzyszeń. Zgodnie z wytycznymi Ministerstwa Spraw Wojskowych w garnizonie mógł istnieć już tylko jeden wojskowy klub sportowy, a w jednostkach koło sportowe lub drużyna sportowa. Udział w rozgrywkach organizowanych pod patronatem cywilnych związków sportowych uzależniony został od decyzji dowództwa, a uczestnictwo nie mogło wpływać ujemnie na szkolenie wojskowe oraz służbę w formacjach. Powołany w 1936 r. Związek Wojskowych Klubów Sportowych miał ujednoczyć i unormować działalność sportową na rzecz podniesienia wartości bojowej oficerów i podoficerów. Wojskowe kluby sportowe miały realizować plan usportowienia kadry zawodowej. W nowej strukturze organizacyjnej wojskowego klubu sportowego przewidziano podział na sekcje ogólnowojskowe i cywilne. Gry sportowe zaszeregowano do programu działalności sekcji ogólnowojskowej, której członkami musieli być wszyscy wojskowi, natomiast sekcje cywilne, w których można było uprawiać różne dyscypliny sportowe, miały funkcjonować na zasadach samowystarczalności finansowej<sup>1996</sup>. Zakazano także

---

<sup>1990</sup> D. Pietrzyk (2011), dz. cyt., s. 254–261.

<sup>1991</sup> S. Słowik (2000), dz. cyt., s. 67–69.

<sup>1992</sup> H. Laskiewicz (1998), dz. cyt., s. 28.

<sup>1993</sup> A. Chmiel, *Wychowanie fizyczne i sport w działalności stowarzyszenia Rodzina Wojskowa w latach Drugiej Rzeczypospolitej*, „Prace Naukowe AJD w Częstochowie. Kultura Fizyczna” 2017, t. 16, nr 2, s. 69–72.

<sup>1994</sup> S. Słowik (2000), dz. cyt., s. 93–94.

<sup>1995</sup> A. Bogusz (2007), dz. cyt., s. 261–262.

<sup>1996</sup> Z. Pawluczuk (1995), dz. cyt., s. 24–28.

werbowania zawodników i zawodniczek do takiej sekcji, a nowo wstępującym nakazywano rozpoczynanie rywalizacji od najniższej klasy rozgrywkowej funkcjonującej w danej dyscyplinie sportowej<sup>1997</sup>. Szczypiorniaka uprawiano również w Korpusie Kadetów. Ten rodzaj wojskowego szkolnictwa miał uprawnienia ogólnokształcącej szkoły średniej i dawał absolwentom możliwość dalszego kształcenia w wyższych szkołach oficerskich<sup>1998</sup>. Początkowy etap rozwoju szkół kadeckich miał miejsce tuż po odzyskaniu przez Polskę niepodległości. W lipcu 1919 r. minister spraw wojskowych przemianował Szkołę Podchorążych w Łobzowie na Korpus Kadetów nr 1<sup>1999</sup>, a we wrześniu 1919 r. zorganizowano Korpus Kadetów nr 2 w Modlinie<sup>2000</sup>. Po zakończeniu wojny polsko-bolszewickiej na bazie korpusu w Łobzowie w październiku 1921 r. powołano Korpus Kadetów nr 1 we Lwowie<sup>2001</sup>. Wysoki poziom dydaktyczny i wychowawczy obu szkół kadeckich w systemie szkolnictwa wojskowego oraz rosnąca ich popularność wśród młodzieży stworzyły podstawy do utworzenia z dniem 1 września 1925 r. Korpusu Kadetów nr 3 w Rawiczu<sup>2002</sup>. W 1926 r. Korpus Kadetów nr 2 z Modlina został jednak przeniesiony do Chełmna, a w 1936 r. szkoła została połączona z Korpusem Kadetów w Rawiczu, który przemianowano na Korpus Kadetów nr 2<sup>2003</sup>.

Początkowo w szkołach kadeckich dominowała gimnastyka wojskowa oparta na wzorcach niemieckich, a następnie francuskich; lekcje uzupełniane były ćwiczeniami z zakresu szermierki. W godzinach wolnych od zajęć i służby wojskowej słuchacze mogli uprawiać piłkę nożną i lekkoatletykę. W 1923 r. w programie wychowania fizycznego znalazły się gry sportowo-drużynowe, takie jak szczypiorniak, siatkówka

---

<sup>1997</sup> Tamże, s. 59.

<sup>1998</sup> Prace nad organizacją szkół kadetów prowadziło Ministerstwo Spraw Wojskowych wspólnie z Ministerstwem Wyznań Religijnych i Oświecenia Publicznego. Młodzież przyjmowano do szkoły do 4 klasy typu gimnazjum wyższego matematyczno-przyrodniczego z wychowaniem i przysposobieniem wojskowym w zakresie szkoły podchorążych piechoty. Kolejne roczniki stanowiły kompanie, plutony były równoległymi klasami, a każda z klas liczyła 11 kadetów, zob. Lesław Myczkowski, *Bylem lwowskim kadetem*, „Palestra” 2007, styczeń–luty, s. 1–3; zob. także: Witold Lisowski, *Polskie Korpusy Kadetów w latach 1918–1939*, „Rozprawy z Dziejów Oświaty” 1979, t. 22, s. 85–90; zob. też: „Dziennik Rozkazów Ministerstwa Spraw Wojskowych” nr 33 z 16 sierpnia 1922 r., poz. 478.

<sup>1999</sup> „Dziennik Rozkazów Wojskowych” nr 86 z 20 sierpnia 1919 r., poz. 3019; zob. także, *Księga Pamiątkowa dwudziestolecia Korpusu Kadetów nr 1 marszałka Józefa Piłsudskiego we Lwowie 1918–1938*, Lwów 1939, s. 13–33

<sup>2000</sup> *Korpus Kadetów nr 2 w dziesiątą rocznicę istnienia 1919/1920–1929/1930*, Chełmno 1930, s. 90–120.

<sup>2001</sup> „Dziennik Personalny Ministerstwa Spraw Wojskowych” 1921, 8 października, nr 38, poz. 1437.

<sup>2002</sup> „Dziennik Rozkazów Ministerstwa Spraw Wojskowych” 1925, 25 lipca, nr 25, poz. 268; zob. także: *Jednodniówka Korpusu Kadetów nr 3: 1918–1928*, Poznań 1928, s. 3–7.

<sup>2003</sup> „Dziennik Rozkazów Ministerstwa Spraw Wojskowych” nr 10 z 2 lipca 1936 r., poz. 111; zob. także: *Korpus Kadetów nr 2... (1930)*, dz. cyt., s. 121–135.

i piłka nożna, którym poświęcano 1/3 obowiązkowego czasu przeznaczanego na zajęcia z wychowania fizycznego tygodniowo (około 40 min)<sup>2004</sup>. W roku szkolnym 1928/1929 zwiększyła się tygodniowa liczba obowiązkowych godzin zajęć z wychowania fizycznego z 2 do 4 dla klas pierwszych, drugich i trzecich. Zaczęło powstawać coraz więcej kół sportowych. Zaczęto również organizować rozgrywki o mistrzostwo Korpusu Kadetów we wszystkich dyscyplinach sportowych ujętych w znowelizowanym programie wychowania fizycznego<sup>2005</sup>.

W maju 1930 r. zorganizowano rozgrywki w szczypiorniaka o mistrzostwo Korpusu Kadetów nr 2<sup>2006</sup>, natomiast we Lwowie w Korpusie Kadetów nr 1 uprawiana była jedenastoosobowa piłka ręczna, a reprezentacja szkoły zdobyła w 1928 r. mistrzostwo Lwowa w tej dyscyplinie sportowej (początkowo nie używano nazwy szczypiorniak ze względów lwowskich tradycji piłki ręcznej sięgających 1925 r.)<sup>2007</sup>. W celu dalszej popularyzacji gry wśród lwowskich kadetów w 1929 r. wyremontowano na terenie szkoły stadion z bieżnią lekkoatletyczną i boiskiem do piłki nożnej oraz piłki ręcznej<sup>2008</sup>.

W 1933 r. reprezentacja lwowskiego Korpusu Kadetów nr 1 ponownie wystąpiła w finale turnieju szczypiorniaka, który został zorganizowany przez Miejski Komitet Wychowania Fizycznego i Przynależenia Wojskowego we Lwowie<sup>2009</sup>. W podobnych zawodach zespół Korpusu Kadetów nr 1 startował w również w kolejnych edycjach<sup>2010</sup>.

W latach 1934–1935 w Korpusie Kadetów wprowadzono stopniowo nową organizację kształcenia i w miejsce 5-letniego programu zaordynowano 4-letni gimnazjalny oraz 2-letni licealny, a zmiany zaszły także w zakresie realizacji programu wychowania fizycznego<sup>2011</sup>. Od 1935 r. piłka ręczna (szczypiorniak) stała się obowiązkową dyscypliną sportową w Korpusie Kadetów, którą uprawiano w ramach wychowania fizycznego w ciągu sześciu lat nauki w szkole<sup>2012</sup>. Od 1936 r. piłka ręczna (szczypiorniak) znalazła się w programie dorocznych międzykorpusowych zawodów sportowych rozgrywanych między reprezentacjami Korpusu Kadetów nr 1 i Korpusu

---

<sup>2004</sup> *Korpus Kadetów nr 2...* (1930), dz. cyt., s. 199.

<sup>2005</sup> Tamże, s. 200–202.

<sup>2006</sup> *Kronika sportowa*, „Kadet” 1930, nr 26, s. 24.

<sup>2007</sup> *Korpus Kadetów nr 1 Józefa Piłsudskiego w piętnastym roku istnienia*, cz. 1–2, Lwów 1933, s. 53.

<sup>2008</sup> W celu spopularyzowania innych gier sportowych wybudowano także boiska do koszykówki i siatkówki oraz kort tenisowy, zob. „Księga Pamiątkowa dwudziestolecia Korpusu Kadetów” 1939, nr 1, dz. cyt., s. 85; zob. także: *Kronika*, „Orlęta” 1929, nr 1, s. 17.

<sup>2009</sup> *Wiadomości lwowskie*, „Przegląd Sportowy” 1933, 1 listopada, nr 87, s. 2.

<sup>2010</sup> „Przegląd Sportowy” 1935, 16 listopada, nr 125, s. 2.

<sup>2011</sup> „Dziennik Rozkazów Ministerstwa Spraw Wojskowych” 1934, 17 września, nr 7, poz. 141.

<sup>2012</sup> „Księga Pamiątkowa...” 1939, dz. cyt., s. 86.

Kadetów nr 2, a szkolne reprezentacje szkół kadeckich brały również udział w rozgrywkach szczypiorniaka organizowanych pod patronatem kuratoriów okręgów szkolnych<sup>2013</sup>.

Pilkę ręczną uprawiano w Wojsku Polskim od 1925 r. Drużyny szczypiorniaka organizowano głównie w szkołach wojskowych w ramach realizacji zajęć z wychowania fizycznego. Stopniowo piłka ręczna zyskała zwolenników w wojskowych klubach sportowych, które rywalizowały w okręgach pod patronatem Polskiego Związku Gier Sportowych. W stowarzyszeniach tych funkcjonowały również drużyny żeńskiej hazeny. Ograniczenie udziału cywilów w wojskowych klubach sportowych od 1936 r. przyczyniło się do likwidacji działających w ich strukturach sekcji i drużyn piłki ręcznej.

## **5. Piłka ręczna wśród mniejszości narodowych zamieszkujących w Polsce**

Okres zaborów spowodował znaczne przetasowanie ludności na ziemiach polskich. Napłynęło wielu Rosjan i Niemców. Mieszkała tu również duża grupa ludności żydowskiej. Odrodzone państwo polskie zamieszkiwało w 1921 r. 18 mln 632 tys. Polaków i 8 mln 532 tys. ludności niepolskiej. Najliczniejszą mniejszością byli Ukraińcy (około 4 mln 600 tys. osób). Drugą liczebnie grupę narodowościową stanowili Żydzi (było ich około 3 mln). Niemało było Białorusinów (1,5 mln obywateli). Wielu Niemców nie chciało przyjąć statusu mniejszościowego i wyjechało z Polski, natomiast pozostało około 1,5 mln mieszkańców pochodzenia niemieckiego skupionych na Śląsku, w Wielkopolsce, na Pomorzu, w regionie łódzkim i na Wołyniu<sup>2014</sup>.

Na terenie II Rzeczypospolitej dużo było także mniejszych skupisk ludności czeskiej, słowackiej, litewskiej czy tatarskiej<sup>2015</sup>, a artykuł 93 Traktatu Wersalskiego (1919) obligował Polskę do przyjęcia specjalnych zobowiązań w sprawie ochrony praw wszystkich mniejszości narodowych. Kwestie te zostały sprecyzowane w tzw. małym traktacie, a władze państwowe były zobowiązane do zapewnienia mniejszościom

---

<sup>2013</sup> *Sport u kadetów*, „Przegląd Sportowy” 1938, 6 czerwca, nr 45, s. 5; zob. także: *Kronika sportowa*, „Orleńca” 1931, nr 3, s. 17; zob. też: *Drużyna piłki ręcznej Korpusu Kadetów nr 1*, „Raz, Dwa, Trzy” 1936, 15 lipca, nr 50, s. 13.

<sup>2014</sup> A. Czubiński (2003), dz. cyt., s. 136–137; zob. także: J. Gaj, K. Hądzelek (1991), dz. cyt., s. 196–197.

<sup>2015</sup> Tamże.

narodowym między innymi możliwości zakładania stowarzyszeń i związków sportowych<sup>2016</sup>.

Hazena i szczypiorniak dość szybko zyskały popularność wśród członków **żydowskiej mniejszości narodowej**. Po zakończeniu I wojny światowej i odzyskaniu przez Polskę niepodległości żydowski ruch sportowy zaczął się odradzać oraz rozwijać. W 1922 r. działał już Centralny Związek Żydowskich Towarzystw Gimnastyczno-Sportowych, a w 1928 r. utworzono Żydowską Radę Wychowania Fizycznego Rzeczypospolitej Polskiej<sup>2017</sup>. Ambicję zjednoczenia wszystkich żydowskich, mieszczańskich klubów sportowych miał Związek Żydowskich Towarzystw Gimnastycznych i Sportowych „Makabi”, który został powołany w 1930 r. Poza tym w środowisku żydowskiej mniejszości narodowej działało Zrzeszenie Żydowskich Kobięcych Stowarzyszeń Sportowych oraz Żydowskie Akademickie Stowarzyszenie Sportowe. W dużych miastach, takich jak Warszawa, Kraków czy Łódź rozwijały się również żydowskie robotnicze kluby i stowarzyszenia sportowe<sup>2018</sup>. Uchwała Rady Ministrów z 10 listopada 1926 r. w sprawie podniesienia poziomu wychowania fizycznego w Polsce uaktywniła również przedstawicieli żydowskiego ruchu sportowego, którzy zaczęli organizować sekcje gier sportowych i rozgrywać towarzyskie mecze hazeny i szczypiorniaka. Wiosną 1927 r. drużynę szczypiorniaka zorganizowano w Żydowskim Klubie Sportowym w Białymstoku, a sekcja żeńskiej piłki ręcznej rozpoczęła działalność w Żydowskim Towarzystwo Gimnastyczno-Sportowe „Dror” we Lwowie. Żeńską drużynę piłki ręcznej zorganizowali również działacze Żydowskiego Towarzystwa Gimnastyczno-Sportowego „Hakoah” w Stanisławowie<sup>2019</sup>.

Na początku 1928 r. drużyny hazeny zorganizowano w ramach sekcji gier sportowych Żydowskiego Klubu Sportowego „Makabi” i Żydowskiego Akademickiego Stowarzyszenia Sportowego, które działały w Warszawie. Z czasem studenci

---

<sup>2016</sup> Członkowie mniejszości narodowych mogli również kultywować język ojczysty i praktyki religijne. Mieli prawa polityczne, mogli pełnić urzędowe funkcje publiczne oraz wykonywać różne zawody. Szeroki katalog praw dla obywateli Rzeczypospolitej zawierała także Konstytucja z 1921 r. oraz Konwencja Górnośląska zawarta między Polską i Niemcami w Genewie w 1922 r., natomiast 31 lipca 1924 r. została uchwalona w sejmie ustawa o mniejszościach narodowych, zob. H. Chałupczak, T. Browarek (1998), dz. cyt., s. 33-36.

<sup>2017</sup> Podstawy organizacyjne dla rozwoju ruchu sportowego w tej grupie społecznej sięgały początków XX w., a żydowskie towarzystwa gimnastyczno-sportowe powstawały w wielu ośrodkach miejskich na terenach objętych zaborami, zob. J. Rokicki, P. Godlewski (2007), dz. cyt., s. 53-56; zob. także: C. Rybicki (2012), dz. cyt., s. 11-12.

<sup>2018</sup> Tamże, s. 57-62.

<sup>2019</sup> D. Pietrzyk (2010), dz. cyt., s. 181-183.

pochodzenia żydowskiego stworzyli drużynę szczypiorniaka. W Krakowie drużyny szczypiorniaka działały już w 1928 r. w Żydowskim Klubie Sportowym „Jutrzenka” i w Żydowskim Klubie Sportowym „Makabi”, a w 1930 r. działacze „Makabi” zorganizowali zespół hazeny<sup>2020</sup>.

Sekcje gier sportowych zaczęli również organizować działacze żydowskich klubów i stowarzyszeń sportowych istniejących na terenie Łodzi. Najpierw powstały zespoły hazeny, a nieco później drużyny szczypiorniaka. Do prekursorów należeli członkowie Żydowskiego Klubu Sportowego „Makabi”, Żydowskiego Stowarzyszenia Robotniczego Wychowania Fizycznego „Jutrznia”, Żydowskiego Stowarzyszenia Gimnastyczno-Sportowego „Hakoah”, Żydowskiego Stowarzyszenia Gimnastyczno-Sportowego „Hasmonea”, Żydowskiego Klubu Sportowego „Kadimah” oraz Żydowskiego Towarzystwa Gimnastyczno-Sportowego „Bar-Kochba”<sup>2021</sup>. Na początku lat trzydziestych XX w. drużyny hazeny i szczypiorniaka zorganizowano w żydowskich klubach sportowych działających w Tarnowie („Samson”, „Gwiazda”, „Jutrzenka”)<sup>2022</sup>. W 1934 r. drużyna hazeny powstała w Łomży w ramach sekcji gier sportowych tamtejszego Żydowskiego Towarzystwa Gimnastyczno-Sportowego „Makabi”<sup>2023</sup>.

Wraz z ukonstytuowaniem się i rozwojem Polskiego Związku Gier Sportowych liczna grupa żydowskich klubów i stowarzyszeń sportowych wstąpiła do struktur terenowych związku i przystąpiła do rywalizacji w rozgrywkach w okręgach w hazenie i w szczypiorniaku<sup>2024</sup>. Przedstawiciele żydowskich klubów sportowych weszli także w skład zarządów okręgowych związków gier sportowych<sup>2025</sup>. Organizacje żydowskie zajęły się również szkoleniem instruktorów gier sportowych i sędziów, a pomocy w tym zakresie udzielał im Państwowy Urząd Wychowania Fizycznego i Przynależenia Wojskowego (1927)<sup>2026</sup>. Dużym sukcesem sportowym było zwycięstwo hazenistek lwowskiego ŻTG-S „Dror” w mistrzostwach okręgu w 1935 r. (zespół nie pojechał jednak na mistrzostwa Polski do Łodzi ze względów finansowych)<sup>2027</sup>. W tym samym roku podobny sukces odnieśli szczypiorniści krakowskiego „Makabi”, którzy także wygrali rozgrywki w okręgu. Krakowianie pojechali na mistrzostwa Polski do Warszawy, ale ostatecznie uplasowali się na ostatnim ósmym miejscu w turnieju

---

<sup>2020</sup> Tamże.

<sup>2021</sup> Tamże; zob. także: A. Bogusz (1992), dz. cyt., s. 13–39.

<sup>2022</sup> *Gry sportowe w Krakowie*, „Przegląd Sportowy” 1933, 11 lutego, nr 12, s. 2.

<sup>2023</sup> „Przegląd Łomżyński” 1934, 20 sierpnia, nr 34, s. 9.

<sup>2024</sup> D. Pietrzyk (2011), dz. cyt., s. 254–258.

<sup>2025</sup> Tamże.

<sup>2026</sup> Tamże, s. 277; zob. także: J. Rokicki, P. Godlewski (2007), dz. cyt., s. 59.

<sup>2027</sup> D. Pietrzyk (2011), dz. cyt., s. 258.



finałowym<sup>2028</sup>. W 1937 r. zespół „Makabi” Kraków zajął drugie miejsce w mistrzostwach okręgu w szczypiorniaka, ulegając w ostatnim spotkaniu drużynie krakowskiej „Garbarni” 3:4, która w ten sposób zapewniła sobie mistrzostwo okręgu i awans do turnieju półfinałowego mistrzostw Polski<sup>2029</sup>. W 1939 r. mistrzem okręgu krakowskiego w siedmioosobowej piłce ręcznej kobiet została drużyna „Makabi” Kraków, która w meczach finałowych pokonała dwukrotnie zespół „Jutrzenki” z Tarnowa<sup>2030</sup>.

Znaczący rozwój sportu żydowskiego w Polsce w okresie międzywojennym wiązał się z renesansem myśli narodowej tej grupy etnicznej. Za sprawą wzrastającego syjonizmu pojawił się nowy wzór żydowskiego obywatela. Kluby sportowe „Makabi”, które powstawały w naszym kraju jako stowarzyszenia apolityczne, zdecydowały się powołać nadrzędną organizację, która miała jawnie manifestować chęci odrodzenia narodowego Żydów i utworzenia państwa żydowskiego w Palestynie. Działania te były także odpowiedzią na budzące się antysemityczne nastroje w Europie i niepowodzenia asymilacji<sup>2031</sup>.

Związek Towarzystw Gimnastycznych i Sportowych „Makabi” powstał w Polsce 1930 r. i był największą organizacją zrzeszającą lokalne mieszczańskie żydowskie kluby i stowarzyszenia sportowe. W 1934 r. związek zrzeszał 143 kluby sportowe w skali kraju, które miały około 30 tys. członków (bez organizacji młodzieżowych). W 1937 r. liczba ta wynosiła już prawie 45 tys. członków zrzeszonych w blisko 250 klubach sportowych<sup>2032</sup>. Przez cały okres międzywojenny żydowski związek „Makabi” współpracował z Państwowym Urzędem Wychowania Fizycznego i Przystosowania Wojskowego oraz Związkiem Polskich Związków Sportowych i Polskim Związkiem Gier Sportowych, a od 1936 r. z Polskim Związkiem Piłki Ręcznej. Działacze żydowscy stworzyli wzorcowy statut klubu sportowego, wydawali regulaminy, organizowali obozy, kursy i szkolenia przodowników oraz instruktorów

---

<sup>2028</sup> Tamże, s. 259.

<sup>2029</sup> J. Rotter (1958), dz. cyt., s. 15.

<sup>2030</sup> *Kraków*, „Przegląd Sportowy” 1939, 22 maja, nr 41, s. 4.

<sup>2031</sup> J. K. Rogozik, *Ideologia muskularnego syjonizmu, czyli sport w „Naszym Przeglądzie”*, „Zeszyty Prasoznawcze” 2002, nr 1–2, s. 125–147.

<sup>2032</sup> Jedną z głównych tez działaczy związkowych było również wprowadzenie wychowania fizycznego i sportu do codziennej praktyki w szkołach żydowskich i organizacjach młodzieżowych, zob. *20 lat sportu żydowskiego w Polsce*, „Przegląd Sportowy” 1935, 16 stycznia, nr 5, s. 4; zob. także: „Rocznik Sportowy” 1937–1938, s. 146.

dyscyplin sportowych. Dla propagandy sportu żydowskiego organizowali również ogólnopolskie zawody nazywane makabiadami<sup>2033</sup>.

W 1931 r. związek „Makabi” zorganizował w Warszawie po raz pierwszy mistrzostwa w grach sportowych klubów żydowskich, które rywalizowały między innymi w hazenie i w szczypiorniaku<sup>2034</sup>. Kolejne rozgrywki odbyły się w 1932 r. w Łodzi, a w meczu finałowym hazeny drużyna łódzkiego „Makabi” pokonała zespół „Makabi” Warszawa 6:1, natomiast w meczu szczypiorniaka, drużyna „Makabi” Łódź zwyciężyła z drużyną „Hakoah” Łódź 10:4<sup>2035</sup>. W 1933 r. mistrzostwa odbyły się ponownie w Warszawie, a w rywalizacji wzięło udział 300 zawodniczek i zawodników reprezentujących 40 żydowskich drużyn gier sportowych. W meczu finałowym hazeny zespół „Dror” Lwów zremisował z drużyną „Makabi” Warszawa 6:6, co zmusiło organizatorów do rozegrania dodatkowego meczu na neutralnym terenie w innym terminie (zespół warszawski wyeliminował wcześniej drużynę „Bar-Kochba” z Łodzi), natomiast w zawodach w szczypiorniaka drużyna „Makabi” Łódź wygrała z zespołem lwowskiego „Dror” 5:0<sup>2036</sup>. W 1934 r. w związku z jubileuszem 5-lecia istnienia związku „Makabi” w II Rzeczypospolitej działacze żydowscy zorganizowali III Mistrzostwa w grach sportowych męskich w Krakowie, a w finałowym meczu szczypiorniaka drużyna miejscowego „Makabi” pokonała zespół „Makabi” z Łodzi, ale obserwator tego spotkania napisał: „że mecz powinien być raczej nierozstrzygnięty, gdyż sędzia musiał przerwać grę przy stanie 2:1 dla krakowian z powodu ciemności, jakie zapadły”<sup>2037</sup>. Jubileuszowy turniej żeńskich drużyn gier sportowych rozegrano natomiast w Łodzi, a w finałowym meczu hazeny drużyna „Makabi” Łódź pokonała zespół „Makabi” Kraków 8:3. W zawodach startowały również drużyny z Wilna i z Warszawy, ale przegrały swoje mecze eliminacyjne<sup>2038</sup>. W 1936 r. kobiece mistrzostwa w grach sportowych związku „Makabi” rozegrano ponownie w Łodzi. W rozgrywkach hazeny triumfowała tym razem drużyna „Makabi” Białystok przed zespołem „Makabi” Warszawa, a mecz o trzecie miejsce rozegrały łódzkie drużyny „Bar-Kochba” i „Makabi”<sup>2039</sup>. W tym samym roku działacze krakowskiego „Makabi” zorganizowali na własnym boisku pierwszy w Polsce turniej siedmioosobowego

---

<sup>2033</sup> J. Rokicki, P. Godlewski (2007), dz. cyt., s. 58.

<sup>2034</sup> D. Pietrzyk (2011), dz. cyt., s. 278.

<sup>2035</sup> Tamże, s. 279.

<sup>2036</sup> Tamże.

<sup>2037</sup> Tamże.

<sup>2038</sup> Tamże.

<sup>2039</sup> Tamże; zob. także: „Rocznik Sportowy” 1937–1938, dz. cyt., s. 147.

szczypiorniaka dla drużyn męskich, a w zawodach udział wzięły obok zespołu gospodarzy drużyny krakowskich klubów sportowych, takich jak „Olsza”, „Garbarnia” i „Wawel”<sup>2040</sup>. W 1937 r. mistrzostwa związku „Makabi” odbyły się w Warszawie. W zawodach piłki ręcznej obok zespołu stołecznej „Makabi” wzięły udział drużyny reprezentujące „Dror” Lwów, „Makabi” Częstochowa, „Hakoah” Lublin i „Bar-Kochba” Łódź<sup>2041</sup>. W czerwcu 1939 r. odbył się w Krakowie okolicznościowy turniej gier sportowych z udziałem drużyn „Makabi” z całego kraju, a w zawodach szczypiorniaka rywalizowały zespoły „Dror” Lwów, „Makabi” Łódź i „Makabi” Kraków<sup>2042</sup>.

Żydzi w Polsce nie tworzyli jednolitej społeczności. Byli zróżnicowani pod względem ekonomicznym, politycznym i mieli różny stosunek do odrodzonego państwa polskiego<sup>2043</sup>. Śmierć Józefa Piłsudskiego (1935), nowa polska konstytucja (1935) oraz dojście Adolfa Hitlera do władzy (1933) i pierwsze prześladowania Żydów w Niemczech zmieniły także sytuację tej mniejszości w naszym kraju. Polskie środowiska narodowe zintensyfikowały propagandę antysemitką i zażądały, wzorem hitlerowskich Niemiec, wprowadzenia zasady ograniczenia liczby Żydów w organizacjach społecznych proporcjonalnie do liczby mieszkańców żydowskich na danym terenie (*numerus clausus*). Domagano się także wykluczenia Żydów z członkostwa w takich organizacjach (*numerus nullus*). Pojawiły się też pierwsze polskie kluby sportowe z sekcjami piłki ręcznej (AKS Chorzów i „Warta” Poznań), w których zastosowano tzw. paragraf aryjski, a w 1938 r. za przykładem obu stowarzyszeń poszli działacze Krakowskiego Okręgowego Związku Piłki Ręcznej<sup>2044</sup>. Zaistniałej sytuacji próbowali zaradzić przedstawiciele Państwowego Urzędu Wychowania Fizycznego i Przynależności Wojskowej, którzy uznali takie działania za sprzeczne z duchem i istotą sportu oraz ze Statutem Związku Polskich Związków Sportowych i wydali stosowny okólnik w tej sprawie, w którym wskazywali: „że procent członków związków sportowych narodowości niepolskiej musi odpowiadać procentowi przyjętemu dla danej mniejszości narodowej w Polsce, a ustaleń tych należy

---

<sup>2040</sup> Gry ruchowe, „Przegląd Sportowy” 1936, 19 kwietnia, nr 34, s. 4.

<sup>2041</sup> E. Małolepszy, *Ruch sportowy wśród ludności żydowskiej w Częstochowie i powiecie częstochowskim w okresie II Rzeczypospolitej*, [w:] T. Jurek (red.) (2007), dz. cyt., s. 89.

<sup>2042</sup> 30-lecie krakowskiej Makabi, „Przegląd Sportowy” 1939, 26 czerwca, nr 51, s. 3.

<sup>2043</sup> R. Gawkowski, *Stosunki polsko-żydowskie w sporcie stołecznym w latach 1918–1939*, [w:] T. Jurek (red.), *Z dziejów kultury fizycznej mniejszości narodowych w Polsce w XX wieku*, Gorzów Wlkp. 2007, s. 69.

<sup>2044</sup> Tamże, s. 76; zob. także: *Paragraf aryjski w KOZPR*, „Przegląd Sportowy” 1938, 24 lutego, nr 16, s. 5.

przestrzegać również wobec członków zarządów<sup>2045</sup>. Podobny okólnik został skierowany do Polskiego Związku Piłki Ręcznej i innych związków sportowych przez zarząd Związku Polskich Związków Sportowych, a w dokumencie tym działacze dodatkowo sugerowali: „by nie pozbywać się zbyt pochopnie jednostek wartościowych dla reprezentacji kraju”<sup>2046</sup>.

Nasilające się nastroje antyżydowskie w Polsce sprawiły, że rząd zaczął popierać organizowany przez syjonistów program emigracji ludności pochodzenia żydowskiego do Palestyny i tylko do 1937 r. wyjechało z terenu II Rzeczypospolitej blisko 160 tysięcy osób<sup>2047</sup>, natomiast wybuch II wojny światowej przerwał rozwój sportu wśród polskich Żydów<sup>2048</sup>.

W kręgach **niemieckiej mniejszości narodowej** popularna była jedenastoosobowa piłka ręczna, a nie szczypiorniak czy hazena<sup>2049</sup>. Istotny wpływ na taki rozwój sytuacji miały bogate tradycje kultury fizycznej tej grupy społecznej w Polsce sięgające korzeniami połowy XIX w.<sup>2050</sup> W piłkę ręczną grano w okresie zaborów w niemieckich klubach i stowarzyszeniach sportowych na Śląsku i uprawiała ją również młodzież pochodzenia polskiego zamieszkująca te tereny. Młodzież szkolna uprawiała gry mające charakter piłki ręcznej w ramach akcji Volks und Jugendspiele. W Poznaniu piłkę ręczną uprawiano w tym czasie w stowarzyszeniu Deutscher Sportverein, ale jego członkami byli jedynie Niemcy<sup>2051</sup>.

Po zakończeniu działań wojennych pierwszą drużynę piłki ręcznej utworzono w 1921 r. w Raciborzu w ramach klubu sportowego SC „Preußen”<sup>2052</sup>. Piłka ręczna znalazła również zwolenników w młodzieżowej organizacji wyznaniowej występującej najpierw pod nazwą Deutsche Jugend Kraft, a później Deutsche Jungmann und

---

<sup>2045</sup> APŁ, dz. cyt., sygn. 39, dz. cyt., *Komunikat nr 7 PZPR z 15.03.1938 r. (Okólnik PUWFiPW z 29.01.1938 r.)*.

<sup>2046</sup> Tamże; zob. także: *ZPZS do wszystkich podległych organizacji*, „Przegląd Sportowy” 1938, 28 lutego, nr 17, s. 4; zob. też: S. Zaborniak, P. Król (2013), dz. cyt., s. 41–59; T. Drozdek-Małolepsza (2009), dz. cyt., s. 75–88.

<sup>2047</sup> W. Roszkowski (2005), dz. cyt., s. 77; zob. także: M. Majchrzak, *Makabi, Hasmonea i inne – historia sportu żydowskiego*, <http://eurosport.onet.pl/>, s. 1–4 [dostęp: 16.04.2019].

<sup>2048</sup> W. Roszkowski (2005), dz. cyt., s. 96.

<sup>2049</sup> D. Pietrzyk (2010), *Activity...*, dz. cyt., s. 212.

<sup>2050</sup> Dotyczyło to zwłaszcza terenów Prowincji Poznańskiej, Pomorza i Górnego Śląska, które w wyniku zaborów należały do państwa pruskiego, a po zakończeniu I wojny światowej częściowo znalazły się w granicach odrodzonej Rzeczypospolitej. Również w centralnej Polsce w okręgu łódzkim istniały w tamtym okresie niemieckie organizacje sportowe, zob. T. Jurek, *Kultura fizyczna mniejszości niemieckiej w Polsce (1918–1939) w świetle najnowszych badań*, [w:] L. Szymański, Z. Schwarzer (red.), *Z najnowszej historii kultury fizycznej w Polsce*, Wrocław 1996, t. 2, s. 87.

<sup>2051</sup> D. Pietrzyk (2009), dz. cyt., s. 14.

<sup>2052</sup> A. Steuer (2008), dz. cyt., s. 49.

Jünglingsverein, która od 1925 r. podlegała referatowi do spraw młodzieży niemieckiej Kurii Diecezjalnej w Katowicach<sup>2053</sup>.

W odrodzonej Polsce obywatele pochodzenia niemieckiego dysponowali znacznym potencjałem gospodarczym (głównie na terenie Górnego Śląska). Duża część tej grupy społecznej była przekonana, że istniejący powersalski porządek geopolityczny zostanie obalony i nastąpi rewizja wschodnich granic państwa niemieckiego na niekorzyść państwa polskiego. Reaktywowane były liczne organizacje społeczno-polityczne, kulturalno-oświatowe oraz wychowania fizycznego i sportu. Wraz z przyłączeniem Wielkopolski i Pomorza (1919/1920) do Rzeczypospolitej oraz politycznym podziałem Górnego Śląska (1922) rozwinęły się silne tendencje do integracji pod nieoficjalnym patronatem administracji państwowej z terenu Rzeszy w celu realizacji rewizjonistycznych dążeń. Ukoronowaniem wspomnianych działań było utworzenie w 1925 r. Deutsche Turnerschaft in Polen (Związek Niemieckich Towarzystw Gimnastycznych w Polsce), który zrzeszył wiele organizacji z terenu całego kraju<sup>2054</sup>. W 1936 r. wszystkie stowarzyszenia sportowe niemieckiej mniejszości narodowej funkcjonujące w Polsce zostały zmuszone przez władze w Berlinie do zrzeszenia się w Deutsche Turnerschaft in Polen w celu silniejszej propagandy kultury niemieckiej na terenie Rzeczypospolitej i integracji z III Rzeszą<sup>2055</sup>. Odmienną politykę prowadzili działacze Arbeiter Turn und Sportbund in Polen (Robotniczy Związek Gimnastyczno-Sportowy w Polsce), którzy akceptowali zgodne współzycie i współdziałanie na polu kultury fizycznej z narodem polskim, a w szczególności z socjaldemokratycznym środowiskiem robotniczym<sup>2056</sup>.

Za sprawą członków Arbeiter Turn und Sportbund in Polen (ATSBP) nastąpił silny rozwój jedenastoosobowej piłki ręcznej wśród niemieckiej mniejszości narodowej zamieszkującej polską część Górnego Śląska (w 1925 r. jedenastoosobowa piłka ręczna znalazła się w programie Igrzysk Robotniczych, które odbyły się we Frankfurcie nad Menem). Agresywna działalność prohitlerowskich ugrupowań na tym terenie doprowadziła jednak do sytuacji, w wyniku której działacze ATSBP podjęli decyzję o włączeniu swoich struktur do Związku Robotniczych Stowarzyszeń Sportowych. Akt ten formalnie dokonał się w 1931 r., a w latach 1932–1933 niemieckie drużyny piłki ręcznej walczyły z drużynami polskimi w robotniczych mistrzostwach Górnego

---

<sup>2053</sup> Tamże, s. 98.

<sup>2054</sup> J. Gaj, K. Hądzelek (1991), dz. cyt., s. 202; zob. także: T. Jurek (1996), dz. cyt., s. 88.

<sup>2055</sup> J. Gaj, K. Hądzelek, dz. cyt., s. 202–203.

<sup>2056</sup> Tamże, s. 204–205.

Śląska<sup>2057</sup>. Rozwiązanie Robotniczej Centrali Sportowej w Niemczech w 1933 r. przez rząd Adolfa Hitlera spowodowało podobną sytuację wśród niemieckich robotniczych klubów sportowych działających na terenie Wolnego Miasta Gdańska, które także zwróciły się do egzekutywy Związku Robotniczych Stowarzyszeń Sportowych w naszym kraju o przyjęcie ich w poczet członków stowarzyszenia. Działacze związkowi, uwzględniając prośbę strony niemieckiej, utworzyli nawet kolejny Robotniczo-Sportowy Komitet Okręgowy Gdańsko-Pomorski, ale dopiero w 1934 r. reprezentacja klubów gdańskich zmierzyła się w Katowicach w meczu piłki ręcznej z reprezentacją robotniczych klubów sportowych z Górnego Śląska, ulegając gospodarzom 6:13<sup>2058</sup>.

W 1935 r. na polskiej części Górnego Śląska doszło do wstąpienia działających na tym terenie niemieckich drużyn piłki ręcznej w poczet członków Okręgowego Związku Gier Sportowych, który swoją siedzibę miał w Katowicach, a ówczesny kapitan związkowy szczypiorniaka Romuald Lindner sfinalizował umowę akcesyjną w dniu 26 maja 1935 r. W myśl zawartego porozumienia katowickie kluby sportowe, takie jak: ATV, TV „Vorwärts” i JK „Peter-Paul” oraz MTV Mysłowice, ATV Siemianowice, a także MTV Chorzów znalazły się w strukturach terenowych Polskiego Związku Gier Sportowych i uzyskały prawo gry w mistrzostwach okręgu śląskiego, a tym samym o mistrzostwo Polski w szczypiorniaku. Wobec zaistniałej sytuacji działacze śląscy zmuszeni byli anulować dotychczasowe wyniki uzyskane w mistrzostwach okręgu w piłce ręcznej i rozpocząć ich nową edycję<sup>2059</sup>. W marcu 1939 r. niemieckie kluby sportowe (ATV Katowice, TV „Vorwärts” Katowice, JK „Santa Maria” Katowice, JK „Peter-Paul” Katowice i 1 FC Katowice) wystawiły reprezentacyjne drużyny piłki ręcznej, które wzięły udział w pierwszym halowym turnieju siedmioosobowej piłki ręcznej mężczyzn zorganizowanym przez działaczy Klubu Sportowego „Pogoń” Katowice (w zawodach obok drużyny „Pogoni” wystąpił także zespół Towarzystwa Gimnastyczno-Sportowego „Pole Zachodnie” z Chorzowa)<sup>2060</sup>.

Narastający kryzys polityczny w stosunkach polsko-niemieckich znalazł również odzwierciedlenie w działalności Śląskiego Okręgowego Związku Piłki Ręcznej,

---

<sup>2057</sup> D. Pietrzyk (2011), dz. cyt., s. 280.

<sup>2058</sup> Tamże; zob. także: J. Gaj, *Współpraca Arbeiter Turn und Sportverband w WM Gdańsku ze Związkiem Robotniczych Stowarzyszeń Sportowych w Polsce w latach 1933–1937*, „Wychowanie Fizyczne i Sport” 1976, nr 1, s. 87–96.

<sup>2059</sup> Tamże.

<sup>2060</sup> S. Jarecki (1972), dz. cyt., s. 63–64.

bowiem zarząd okręgu odmówił przyjęcia w szeregi związku kolejnego niemieckiego klubu piłki ręcznej. Działacze niemieccy próbowali odwołać się od tej decyzji do władz Polskiego Związku Piłki Ręcznej, ale działacze śląscy nie zmienili swojego stanowiska, a kluby niemieckie na znak protestu wystąpiły ze związku w maju 1939 r.<sup>2061</sup> Piłkę ręczną propagowano także w niemieckich klubach i stowarzyszeniach sportowych działających na terenie Łodzi, która była również ważnym ośrodkiem ruchu sportowego mniejszości niemieckiej na ziemiach polskich w okresie międzywojennym<sup>2062</sup>. W latach dwudziestych XX w. piłkę ręczną uprawiali uczniowie Niemieckiego Gimnazjum Reformowanego oraz członkowie Łódzkiego Towarzystwa Gimnastyczno-Sportowego i Łódzkiego Towarzystwa Gimnastycznego „Siła”. Były to jednak tylko mecze towarzyskie i propagandowe<sup>2063</sup>. Na początku lat trzydziestych XX w. członkowie Stowarzyszenia Sportowego „Triumph” stworzyli natomiast drużyny piłki ręcznej kobiet i mężczyzn, które rywalizowały w rozgrywkach Łódzkiego Okręgowego Związku Gier Sportowych w hazenie oraz w szczypiorniaku<sup>2064</sup>. Męską drużynę piłki ręcznej zorganizowano także w Klubie Sportowym „Union-Touring”, a zespół ten również występował w rozgrywkach szczypiorniaka w okręgu łódzkim<sup>2065</sup>.

Dojście Adolfa Hitlera do władzy w 1933 r. nasiliło antypolską aktywność niemieckich stowarzyszeń sportowych w II Rzeczypospolitej, a ich działalność stała się odbiciem niemieckiego rewizjonizmu. Zawody sportowe zyskały charakter manifestacji niemczyzny, a organizacje wychowania fizycznego i sportu zaczęły również prowadzić działalność wywiadowczą na szkodę polskiego państwa<sup>2066</sup>. Już w 1935 r. oficjalną działalność sportową zawiesiło Stowarzyszenie Sportowe „Triumph”, a wiosną 1939 r. zawieszono aktywność łódzkich klubów sportowych, takich jak „Kraft” i „Dombrowa”<sup>2067</sup>. Piłka ręczna znalazła zwolenników również w środowisku **ludności ukraińskiej** żyjącej na ziemiach polskich w okresie międzywojennym<sup>2068</sup>. Grę uprawiały najpierw dziewczęta w szkołach średnich w ramach zajęć wychowania

---

<sup>2061</sup> *Kluby niemieckie demonstrują*, „Przegląd Sportowy” 1939, 8 maja, nr 37, s. 5.

<sup>2062</sup> Łódź była największym skupiskiem Niemców już w dawnym Królestwie Polskim, zob. A. Bogusz (1992), dz. cyt., s. 1–2.

<sup>2063</sup> „Neue Lodzer Zeitung” 1923, 3 czerwca, nr 131; zob. także: „Neue Lodzer Zeitung” 1924, 31 maja, nr 131.

<sup>2064</sup> A. Bogusz (1992), dz. cyt., s. 52–53; zob. także: A. Bogusz (2007), dz. cyt., s. 316–317.

<sup>2065</sup> A. Bogusz (1992), dz. cyt., s. 54–56; zob. także: A. Bogusz (2007), dz. cyt., s. 334–337.

<sup>2066</sup> J. Gaj, K. Hądzelek (1991), dz. cyt., s. 203–204; zob. także: T. Jurek (1996), dz. cyt., s. 89.

<sup>2067</sup> J. Gaj, K. Hądzelek (1991), dz. cyt.; zob. także: A. Bogusz (1992), dz. cyt., s. 52.

<sup>2068</sup> S. Zaborniak, *Kultura fizyczna ludności ukraińskiej na ziemiach polskich (1886–1939)*, Rzeszów 2007, s. 380; zob. także: Rząsa M., *Z dziejów kultury fizycznej mniejszości ukraińskiej w Drugiej Rzeczypospolitej*, [w:] S. Zaborniak (red.), *Z dziejów kultury fizycznej w Polsce*, Rzeszów 2005, s. 383–387.

fizycznego. Na początku lat trzydziestych XX w. sekcje piłki ręcznej pań zaczęły powstawać w lwowskich klubach sportowych („Czernik”, „Strzała”, „Ukraina”, USSK i „Płaj”) oraz w Klubie Sportowym Ukraińskich Dziewcząt (SKUDi) w Przemyślu. Z czasem piłka ręczna znalazła się w programach masowych imprez sportowych organizowanych przez oddziały Ukraińskiego Związku Sportowego (koła sportowe), a pierwsze zawody piłki ręcznej kobiet odbyły się w 1933 r.<sup>2069</sup>

Piłkę ręczną zaczęła też uprawiać męska część młodzieży szkolnej, ale brak wykwalifikowanych kadr szkoleniowych dla tej grupy społecznej oraz brak odpowiednich boisk, a także rezygnacja ukraińskich klubów i stowarzyszeń sportowych z kontaktów z drużynami polskimi spowodowały, że dyscyplinę tę propagowano okazjonalnie w tym środowisku społecznym<sup>2070</sup>.

Hazena i szczypiorniak były popularne wśród mniejszości żydowskiej, a drużyny organizowane w ramach sekcji i klubów sportowych rywalizowały również o mistrzostwo Polski. Obie gry sportowe propagowano także podczas ogólnopolskich zawodów żydowskich klubów sportowych, które odbywały się pod nazwą makabiady. Mniejszość niemiecka kultywowała tradycje jedenastoosobowej piłki ręcznej, a zespoły klubowe występowały w rozgrywkach w okręgach śląskim i łódzkim. Piłkę ręczną uprawiała również mniejszość ukraińska, ale organizowane drużyny rywalizowały jedynie między sobą.

## **6. Piłka ręczna w Wolnym Mieście Gdańsku**

Gdańsk zajęty przez Prusy w 1793 r. nie wrócił w granice odrodzonej w 1918 r. Rzeczypospolitej. W 1919 r. miasto zamieszkałe w przeważającej liczbie przez ludność pochodzenia niemieckiego zostało objęte statusem tzw. wolnego miasta na mocy Traktatu Wersalskiego. Nowy twór polityczny działał także na podstawie polsko-gdańskiej konwencji podpisanej w Paryżu 9 listopada 1920 r. oraz tzw. umowy warszawskiej z 24 października 1921 r. Konstytucję Wolnego Miasta Gdańska ogłoszono 14 czerwca 1922 r., a w dokumencie znalazł się między innymi zapis, że językiem urzędowym jest niemiecki, a obywatelom zapewnia się równość wobec prawa

---

<sup>2069</sup> Tamże.

<sup>2070</sup> Tamże.



i obowiązków oraz możliwość zrzeszania się<sup>2071</sup>. Niemcy nie zostały jednak włączone do sygnatariuszy traktatu o mniejszościach narodowych i w sposób bezkarny kwestionowały zapisy ustawy zasadniczej wobec Polaków zamieszkujących teren Wolnego Miasta Gdańska. Instrumentem politycznym stał się także sport, co w praktyce nie pozwalało mniejszości polskiej na szersze korzystanie z miejskich obiektów sportowych<sup>2072</sup>.

Tradycja rozgrywek w piłkę ręczną w Wolnym Mieście Gdańsku sięgała 1921 r., ale jedenastoosobową odmianę gry propagowały wtedy jedynie dwa lokalne niemieckie stowarzyszenia sportowe Verein für Leibesübungen i Turn und Fechtverein Preussen. W 1924 r. do rozgrywek miejskich zgłosiło się już siedem drużyn męskich i cztery młodzieżowe. W 1926 r. męską drużynę piłki ręcznej zorganizowali działacze polskiego Klubu Sportowego „Gedania” (1922), a w jej skład weszli między innymi członek zarządu klubu Brunon Dobrzychowski i Edmund Jesikiewicz, którzy równocześnie byli trenerami. W oficjalnych rozgrywkach mistrzowskich w okręgu polski zespół wystąpił dopiero w 1929 r. i ostatecznie został zakwalifikowany do tzw. klasy I. Drużyna „Gedanii” grała ze zmiennym szczęściem, ale plasował się w czołówce tabeli<sup>2073</sup>.

Działalność polskiego klubu sportowego była bacznie obserwowana przez stronę niemiecką, a jej przedstawiciele coraz częściej zwracali uwagę na istotny rozwój organizacyjny i sportowy „Gedanii”, uznając je za niebezpieczny, propagandowy oręż w politycznej konfrontacji obu narodowości. Przeobrażenia, jakie dokonały się w niemieckiej kulturze fizycznej po dojściu do władzy Adolfa Hitlera, uaktywniły antypolską działalność gdańskich Niemców, którzy już w 1933 r. wprowadzili zmiany organizacyjne w strukturze lokalnego związku piłki ręcznej, doprowadzając tym samym do wykluczenia drużyny „Gedanii” z rozgrywek. Sytuacja ta doprowadziła do zawieszenia, a w końcu do zakończenia działalności męskiej sekcji piłki ręcznej w „Gedanii” w 1934 r.<sup>2074</sup> W 1930 r. działacze „Gedanii” zorganizowali także wydział kobiecy, który połączył istniejące sekcje lekkiej atletyki i piłki ręcznej, ale pierwsze

---

<sup>2071</sup> J. Gaj, *Zarys historii polskiej kultury fizycznej w Wolnym Mieście Gdańsku*, Warszawa – Poznań 1976, s. 21–24; zob. także: J. Trupinda (2015), dz. cyt., s. 17–22; Obywatele mieli także prawo do swobodnego pobytu, osiedlania się, nabywania nieruchomości i wykonywania zawodu.

<sup>2072</sup> J. Gaj (1976), dz. cyt., s. 39–42; zob. także: J. Gaj, K. Hądzelek (1991), dz. cyt., s. 207–208.

<sup>2073</sup> J. Trupinda (2015), dz. cyt., s. 120–123; zob. także: J. Gaj (1976), dz. cyt., s. 109–112; Trzon zespołu stanowili: Zygmunt Grimsmann, Franciszek Kuntz, Edmund Bellwon, Edmund Muzyk, Alfons Szymikowski, Alfons Burandt, Franciszek Klepinowski, Roman Szykiewicz. W sekcji zrzeszonych było łącznie 20 zawodników, a Brunon Dobrzychowski i Franciszek Kuntz byli również sędziami piłki ręcznej w lokalnym, niemieckim związku sportowym.

<sup>2074</sup> Tamże.

oficjalne mecze piłkarki ręcznej „Gedanii” rozegrały już w kwietniu 1929 r.<sup>2075</sup> W 1930 r. drużyna wystartowała w pierwszym międzyklubowym turnieju piłki ręcznej pań zorganizowanym w Wolnym Mieście Gdańsku. W kolejnych latach zespół uczestniczył w rozgrywkach w okręgu i zajmował czołowe lokaty, a dobra postawa na boiskach sportowych przyczyniła się do powołania trzech zawodniczek do reprezentacji Wolnego Miasta Gdańska na mecz z drużyną Deutsche Hochschule für Leibesübungen z Berlina, który odbył się w 1931 r., natomiast w 1932 r. do reprezentacji desygnowano aż 6 zawodniczek na mecz z reprezentacją Berlina, który gdańszczanki ostatecznie wygrały 4:2<sup>2076</sup>.

W latach 1934–1936 drużyna piłki ręcznej pań nie występowała w rozgrywkach, a wydział kobiet przestał praktycznie funkcjonować. Zaistniała sytuacja miała oczywiście związek (podobnie jak w przypadku męskiej sekcji piłki ręcznej) z dyskryminacyjną, antypolską polityką prowadzoną przez niemiecki związek piłki ręcznej, którego członkiem była żeńska drużyna „Gedanii”. W 1935 r. władze niemieckie wydały nawet zarządzenie w którym zakazano niemiecko-polskich towarzyskich kontaktów sportowych na poziomie lokalnym w celu odparcia ewentualnych prób polonizacji gdańszczan<sup>2077</sup>. Działalność statutową wydziału kobiet wznowiono w lipcu 1937 r. za sprawą zaangażowania się w kierowanie pracami organizacyjnymi Marty Flisikowskiej oraz Edyty Czoskówny i Ularii Samuelson (dwóch absolwentek Studium Wychowania Fizycznego na Uniwersytecie w Poznaniu), które zajęły się sprawami kultury fizycznej. Reaktywowano również drużynę piłki ręcznej pań, która ponownie przystąpiła do rozgrywek w okręgu i uczestniczyła w nich do 1939 r.<sup>2078</sup>

Ludność polska zamieszkała na terenie Wolnego Miasta Gdańska kształtowała poczucie przynależności narodowej także na płaszczyźnie oświatowej, a działalność polskich organizacji sportowych w zakresie propagowania piłki ręcznej poprzedzało

---

<sup>2075</sup> J. Trupinda (2015), dz. cyt., s. 50; Zespół tworzyły w tym okresie: Gertruda Schramkówna, Helena Grabowska, Szwarcówna, Irma Naumanówna, Irena Hoppówna, Hildegarda Bigocka, Stanisława Komorska, Budzyńska, Wronkowska, Bolesława Banachówna i Sobkowiakówna.

<sup>2076</sup> Tamże, s. 151–155; W turnieju w drużynie „Gedanii” występowały: Bolesława Banachówna, Małgorzata Nowakówna, Jadwiga Trocka, Zofia Wesołowska, Marta Trocka, Helena Grabowska, Gertruda Schramkówna, Stanisława Komorska, Kozakówna, Hildegarda Bigocka i Nytlówna. W 1931 r. Bolesława Banachówna była bramkarką w reprezentacji Wolnego Miasta Gdańska, a Jadwiga Trocka i Stanisława Komorska były zawodniczkami rezerwowymi, natomiast w 1932 r. w reprezentacji Wolnego Miasta Gdańska wystąpiły: Bolesława Banachówna, Jadwiga Trocka, Małgorzata Nowakówna, Stanisława Komorska, Hildegarda Bigocka i Zofia Wesołowska.

<sup>2077</sup> Tamże; zob. także: J. Gaj (1976), dz. cyt., s. 41–42, 152–153.

<sup>2078</sup> J. Trupinda (2015), dz. cyt., s. 275–278; zob. także: J. Gaj (1976), dz. cyt., s. 140–142.

wychowanie fizyczne realizowane w lokalnych szkołach<sup>2079</sup>. Od 1928 r. w Wolnym Mieście Gdańsku zaczęto organizować szkoły powszechne pod patronatem Polskiej Macierzy Szkolnej. W klasach młodszych dominowały zabawy ruchowe i ćwiczenia gimnastyczne. Później uczniowie nabywali między innymi umiejętność rzucania i chwytania piłki. W klasach V–VII program był identyczny dla dziewcząt i chłopców. Jednak w klasie VII tworzono już odrębne grupy ćwiczebne, a w treściach dominowały zabawy i gry drużynowe przygotowujące do gry w piłkę ręczną i koszykówkę (na zakończenie kształcenia uczeń powinien posiadać umiejętność gry w jednej lub w obu grach zespołowych). Warunki do realizacji programu wychowania fizycznego w polskich szkołach powszechnych nie były jednak najlepsze (brakowało głównie odpowiednich boisk do gier sportowych), a władze Wolnego Miasta Gdańska nie były zainteresowane poprawą takiego stanu ze względu na uwarunkowania polityczne<sup>2080</sup>.

Brak odpowiedniej infrastruktury determinował również rozwój wychowania fizycznego w polskich szkołach średnich działających na terenie Wolnego Miasta Gdańska. W związku z tym w Gimnazjum Polskim w ramach lekcji wychowania fizycznego zupełnie nie zwracano uwagi na piłkę ręczną, koncentrując się początkowo na piłce nożnej i lekkiej atletyce, a z czasem wprowadzono koszykówkę i siatkówkę, które uprawiały również dziewczęta<sup>2081</sup>. Nieco inaczej podchodzono do realizacji programu wychowania fizycznego w polskiej Szkole Handlowej. W placówce tej popularyzowano zespołowe gry sportowe w ramach popołudniowych zajęć sportowych

---

<sup>2079</sup> K. Kubik, *Wychowanie fizyczne w polskich organizacjach sportowych na terenie Wolnego Miasta Gdańska (1920–1939)*, [w:] *Kultura fizyczna ludności rodzimej na byłym pograniczu niemieckim i w Wolnym Mieście Gdańsku do 1939 roku*, Gdańsk 1975, Monografia nr 14, s. 124–134; zob. także: J. Gaj (1976), dz. cyt., s. 33–34; Zabiegi o organizację własnego szkolnictwa rozpoczęli Polacy już w styczniu 1919 r., tworząc Komisję Szkolną przy Naczelnej Radzie Ludowej w Gdańsku. Działania te kontynuowano później w ramach Koła Polskiego funkcjonującego w parlamencie gdańskim. Ustawa przyjęta przez miejscowy Senat 23 grudnia 1921 r. zawierała jednak dużo ograniczeń na niekorzyść mniejszości polskiej. Zaistniała sytuacja stała się więc impulsem do zorganizowania polskiego szkolnictwa średniego w części utrzymywanego ze skarbu państwa polskiego i w części z funduszy tzw. Polskiej Macierzy Szkolnej. Szkoły powszechne, w których uczyły się dzieci pochodzenia polskiego, utrzymywał Gdański Senat, a zajęcia z wychowania fizycznego realizowano tam na wzorcach niemieckich. W programie przewidziane były obok gimnastyki również zajęcia z gier i zabaw ruchowych na świeżym powietrzu. W klasach od V do VIII wychowanie fizyczne miało wyrabiać u chłopców siłę i zwinność oraz wpływać pozytywnie na układ krążenia, a u dziewcząt kształtować wdzięk i smukłą sylwetkę.

<sup>2080</sup> K. Kubik (1975), dz. cyt., s. 126–130; Polskie szkoły powszechne tworzono na wzór polskich publicznych szkół powszechnych, a program wychowania fizycznego rekomendowało Ministerstwo Wyznań Religijnych i Oświecenia Publicznego. Zajęcia realizowane były w zależności od warunków, jakie miała szkoła.

<sup>2081</sup> Tamże, s. 131–133.

oraz włączono je do rozgrywek międzyklasowych, a piłka ręczna uprawiana była przez dziewczęta<sup>2082</sup>.

Gry sportowe propagowano także w polskich drużynach harcerskich działających na terenie Wolnego Miasta Gdańska. W roku szkolnym 1929/1930 przeszkolono w tej dziedzinie 8 harcerzy na kursie zorganizowanym przez Główną Kwaterę Harcerzy, która wcześniej wprowadziła rozkazem znowelizowane wymagania w zakresie wychowania fizycznego, w tym umiejętność gry w szczypiorniaka. W regulaminie z 1932 r. wskazano natomiast na umiejętność gry między innymi w szczypiorniaka i w hazenę w celu zdobycia Państwowej Odznaki Sportowej, która warunkowała uzyskanie wyższego stopnia harcerskiego i gdańskie harcerki często zdobywały sprawność miłośniczki gier<sup>2083</sup>.

Z powodów ideologiczno-politycznych piłka ręczna nie zyskała popularności wśród młodzieży polskiej studiującej w Wyższej Szkole Technicznej (Politechnika) w Wolnym Mieście Gdańsku, natomiast trudna sytuacja finansowa Akademickiego Związku Sportowego działającego na tym terenie od 1921 r. uniemożliwiła szerszą działalność szkoleniową, a rywalizacja ograniczała się do współzawodnictwa ze szkolnymi drużynami Macierzy Polskiej w koszykówkę i w siatkówkę<sup>2084</sup>.

Zaistniałą sytuację starali się zmienić działacze Polskiego Związku Piłki Ręcznej (1936), którzy w statucie organizacji zapisali, że terenem działania związku jest również obszar Wolnego Miasta Gdańska, a w 1937 r. w trakcie walnego zebrania przyjęli uchwałę dotyczącą między innymi popularyzacji szczypiorniaka przez organizowanie większej liczby meczów międzynarodowych<sup>2085</sup>. Działania propagandowe zainicjowali działacze gdańskiego Akademickiego Związku Sportowego, organizując w maju 1937 r. turniej szczypiorniaka. W zawodach nie wzięła jednak udziału akademicka drużyna złożona z polskich studentów z Wolnego Miasta Gdańska, a barw naszego kraju bronili członkowie AZS Warszawa zaproszeni do udziału w zawodach. Do rywalizacji z drużyną warszawską stanęły dwa niemieckie zespoły z terenu Wolnego Miasta Gdańska (Turngemeinde i Postverein), które ostatecznie przegrały swoje spotkania<sup>2086</sup>.

Nasilenie polityki germanizacyjnej niemieckich władz Wolnego Miasta Gdańska wobec mniejszości polskiej pod koniec lat trzydziestych XX w. nie sprzyjało

---

<sup>2082</sup> J. Gaj (1976), dz. cyt., s. 60.

<sup>2083</sup> Tamże, s. 74; zob. także: K. Wais (2007), dz. cyt., s. 41–42.

<sup>2084</sup> J. Gaj (1976), dz. cyt., s. 78–85; zob. także: K. Kubik (1975), dz. cyt., s. 138–143.

<sup>2085</sup> D. Pietrzyk (2011), dz. cyt., s. 259–260; zob. także: D. Pietrzyk (2014), dz. cyt., s. 295; zob. też: J. Gaj (1976), dz. cyt., s. 47–49.

<sup>2086</sup> Tamże.

propagowaniu szczypiorniaka wśród młodzieży akademickiej, a na krótko przed wybuchem II wojny światowej usunięto polskich studentów z Wyższej Szkoły Technicznej w Wolnym Mieście Gdańsku<sup>2087</sup>.

---

<sup>2087</sup> J. Gaj (1976), dz. cyt., s. 76.

#### IV. OSIĄGNIĘCIA WE WSPÓLZAWODNICTWIE SPORTOWYM

Hazena i szczypiorniak umocniły się organizacyjnie i objęły swoim zasięgiem szersze kręgi społeczne w naszym kraju dopiero pod patronatem Polskiego Związku Gier Sportowych (1928), którego działacze, porządkując dotychczasową działalność Polskiego Związku Gier Ruchowych (1927), zorganizowali oddziały terenowe w Warszawie, Łodzi, Krakowie, Lwowie, Katowicach, Poznaniu, Wilnie, Toruniu, Białymstoku i Lublinie. W późniejszym okresie powstały oddziały w Kielcach i w Brześciu nad Bugiem oraz w Stanisławowie. Filie te nazwano okręgowymi związkami gier sportowych. Funkcjonowały w nich wydziały gier i dyscypliny oraz wydziały spraw sędziowskich, które miały swoje odpowiedniki w centrali w Warszawie. Działaczom w terenie zalecono stosowanie tzw. kart zgłoszeń zawodniczek i zawodników uprawiających określone gry sportowe oraz tworzenie struktur wewnętrznych w rodzaju żeńskich i męskich oddziałów poszczególnych gier, bowiem w tzw. kalendarzu zawodów sportowych przygotowanym na 1929 r. i zatwierdzonym przez walne zebranie członków Polskiego Związku Gier Sportowych zaproponowano zorganizowanie po raz pierwszy mistrzostw Polski w hazenie i w szczypiorniaku oraz nawiązanie kontaktów międzypaństwowych w obu grach sportowych<sup>2088</sup>.

Zgodnie z regulaminem mistrzostw Polski w hazenie i w szczypiorniaku przygotowanym przez działaczy Polskiego Związku Gier Sportowych o ewentualnym zdobyciu tytułu mistrzowskiego decydować miały wyniki mistrzostw przeprowadzonych w okręgach, a następnie wyniki zawodów rozegranych między mistrzami poszczególnych okręgów i wreszcie wyniki turnieju finałowego<sup>2089</sup>.

Organizacja mistrzostw Polski była podstawowym warunkiem postawionym stronie polskiej przez Międzynarodową Amatorską Federację Piłki Ręcznej (IAHF 1928) w zakresie integracji. Kryterium to otwierało drogę do członkostwa Polskiego Związku Gier Sportowych w strukturach federacji i jednocześnie umożliwiało oficjalny

---

<sup>2088</sup> D. Pietrzyk (2010), dz. cyt., s. 178–185.

<sup>2089</sup> Tamże.

udział polskich reprezentacji w zmaganiach międzynarodowych. Zasadniczą formą selekcji do drużyn narodowych były mecze reprezentacji okręgów<sup>2090</sup>.

Wiosną 1935 r. została dokonana reorganizacja polskiego sportu. W efekcie współpracy przedstawicieli Państwowego Urzędu Wychowania Fizycznego i Przyniesienia Wojskowego z działaczami Związku Polskich Związków Sportowych powstał dokument nazywany *Konstytucją sportową*, zawierający między innymi wytyczne dotyczące poprawienia poziomu sportowego zespołów reprezentacyjnych wobec zbliżających się Igrzysk Olimpijskich, które miały zostać rozegrane w Berlinie w 1936 r.<sup>2091</sup> Polskim związkowi sportowemu obiecywano angażowanie krajowych trenerów, a w razie potrzeby także zagranicznych. Mówiono o kursach, szkoleniach i obozach sportowych mających należycie przygotować drużyny reprezentacyjne do międzynarodowej rywalizacji. Obie organizacje wyznaczyły także ze swoich składów delegatów do związków sportowych, a tzw. komisarze mieli czuwać nad całością prowadzonych prac organizacyjnych<sup>2092</sup>.

W wyniku zaistniałych okoliczności w 1936 r. Polski Związek Gier Sportowych został zreorganizowany i przemianowany na Polski Związek Piłki Ręcznej, a działacze kontynuowali działalność poprzedników w zakresie organizacji mistrzostw Polski w hazenie i szczypiorniaku, a potem także w żeńskim szczypiorniaku. Działacze związkowi nawiązali również szersze kontakty międzynarodowe, a polskie drużyny reprezentacyjne wystąpiły między innymi na imprezach sportowych rangi mistrzostw świata w hazenie i w jedenastoosobowej piłce ręcznej mężczyzn<sup>2093</sup>.

## 1. Rozgrywki w okręgach

Okręgi obejmowały zasadniczo terytorium województwa. W ramach okręgów mogły funkcjonować podokręgi. Ich jurysdykcja dotyczyła sąsiadujących ze sobą miejscowości. W zawodach organizowanych na terenie okręgu i podokręgu mogły brać udział jedynie kluby i stowarzyszenia będące członkami Polskiego Związku Gier Sportowych, a od 1936 r. Polskiego Związku Piłki Ręcznej. Rozgrywki w okręgach

---

<sup>2090</sup> D. Pietrzyk (2012), dz. cyt., s. 134–135, 151–152; zob. także: D. Pietrzyk (2014), dz. cyt., s. 276–279.

<sup>2091</sup> D. Pietrzyk (2011), dz. cyt., s. 256–257.

<sup>2092</sup> Tamże.

<sup>2093</sup> D. Pietrzyk (2010), *Activity...* dz. cyt., s. 206–216.

odbywały się w trzech klasach: A, B, C. Mistrzostwo okręgu zdobywała drużyna, która wygrała rywalizację w A-klasie. Zespół ten zobowiązany był do udziału w kolejnym etapie rozgrywek o mistrzostwo Polski. Mistrzowskie drużyny z niższych klas miały prawo gry w klasie wyższej wraz z początkiem nowego sezonu sportowego<sup>2094</sup>.

### 1.1. Mistrzostwa w hazenie

W 1929 r. rozegrano po raz pierwszy w II Rzeczypospolitej mistrzostwa w hazenę w okręgach pod patronatem Polskiego Związku Gier Sportowych. Pionierskie zawody odbyły się w okręgu warszawskim. Rozgrywki poprzedzone były (podobnie jak zawody z 1928 r.) rywalizacją stołecznych drużyn w Zimowym Turnieju Gier Sportowych zorganizowanym przez Ośrodek Wychowania Fizycznego w Warszawie, a obserwujący zawody dziennikarz „Przeglądu Sportowego” napisał: „że tym razem trudno było nazwać rywalizację grą w hazenę, gdyż zawody odbywały się w sali o długości 22 m i szerokości 13 m i miały więcej wspólnego z koszykówką”<sup>2095</sup>.

Właściwa inauguracja mistrzostw w okręgu warszawskim miała miejsce w połowie kwietnia 1929 r. i objęła swoim zasięgiem A-klasę, której mistrzynię miały prawo dalszej gry o tytuł mistrzyń Polski oraz B-klasę i C-klasę, których zwyciężczynie miały prawo gry w wyższej klasie rozgrywkowej. W rozgrywkach A-klasy wystartowały zespoły: AZS Warszawa, RKS „Skra” Warszawa, ŻTGS „Makabi” Warszawa, HKS „Varsovia”, TG „Sokół” Warszawa – Gniazdo „Grażyna” i „Polonii” Warszawa. Na zakończenie rywalizacji tytuł mistrzyń A-klasy w hazenie zdobyła drużyna reprezentująca Gniazdo TG „Sokół” o nazwie „Grażyna”. Awans z B-klasy do najwyższej klasy rozgrywkowej uzyskały zawodniczki stołecznej „Warszawianki”, a drużyny grające w C-klasie w opinii obserwatorów „przyswajały sobie dopiero zasady hazeny”<sup>2096</sup>.

W 1929 r. rozegrano także po raz pierwszy mistrzostwa okręgu łódzkiego w hazenie, a w rywalizacji wzięło udział siedem drużyn reprezentujących kluby i stowarzyszenia sportowe działające tylko na terenie Łodzi. W grupie tej wyłonionej w eliminacjach znalazły się zespoły: Łódzkiego Klubu Sportowego, Wojskowego Klubu Sportowego, Harcerskiego Klubu Sportowego, Klubu Sportowego „Israel Karol

---

<sup>2094</sup> APL, dz. cyt., sygn. 30, dz. cyt., *Postanowienia PZPR*, p. 49–66.

<sup>2095</sup> D. Pietrzyk (2010), dz. cyt., s. 185.

<sup>2096</sup> Tamże, s. 186; zob. także: *Gry sportowe. Mistrzostwa stolicy w hazenie*, „Stadion” 1929, 27 czerwca, nr 26, s. 4; zob. też: *Grażyna mistrzynią w hazenie*, „Start” 1929, lipiec, nr 13, s. 13.



Poznański”, Klubu Pracowników „Zjednoczone”, Klubu Sportowego „Rodzina Wojskowa” i Robotniczego Klubu Sportowego Towarzystwa Uniwersytetu Robotniczego. Rozgrywki odbyły się systemem jednorundowym bez możliwości rozegrania meczów rewanżowych, a tytuł mistrzyń A-klasy i zarazem mistrzyń okręgu łódzkiego zdobyła drużyna Łódzkiego Klubu Sportowego z Łodzi. W okolicznych miejscowościach, takich jak Pabianice czy Ozorków także uprawiano gry sportowe, a w Zgierzu istniała nawet gimnazjalna drużyna hazeny, ale nie była zrzeszona w strukturach Okręgowego Związku Gier Sportowych w Łodzi i tym samym nie miała prawa startować w tego typu zawodach<sup>2097</sup>.

W połowie grudnia 1929 r. hazena „zagościła” po raz pierwszy na sportowych arenach Poznania, gdzie na stadionie Ośrodka Wychowania Fizycznego rozegrano pokazowy mecz między miejscowymi drużynami „Warty” Poznań i „Startu” Poznań<sup>2098</sup>.

Wzrastająca liczba drużyn hazeny w Polsce przyczyniała się do rozwoju organizacyjnego dyscypliny i wiosną 1930 r. rozpoczęto mistrzostwa w okręgach warszawskim, łódzkim i poznańskim. Zarząd Polskiego Związku Gier Sportowych określił jednak termin ich zakończenia na dzień 1 lipca 1930 r., a powodem przyjętej uchwały był udział reprezentacji Polski w turnieju hazeny, który miał zostać rozegrany jesienią 1930 r. w Pradze w trakcie III Światowych Igrzysk Kobiet oraz napływające z zagranicy propozycje rozgrywania gier towarzyskich<sup>2099</sup>.

Najszybciej zakończyła się rywalizacja w okręgu poznańskim, bowiem brały w niej udział jedynie trzy zespoły, a pierwszy tytuł mistrzowski zdobyła drużyna „Warty” Poznań. W Warszawie mistrzostwa okręgu trwały o wiele dłużej, ponieważ na starcie stanęła jak zwykle duża liczba drużyn, a mistrzem okręgu warszawskiego został zespół stołecznego AZS. Finał mistrzostw okręgu łódzkiego odbył się dopiero 12 października 1930 r. i tytuł mistrzowski ponownie zdobyła drużyna ŁKS Łódź<sup>2100</sup>.

W 1931 r. mistrzostwa w okręgach w hazenie zainaugurowano na przełomie kwietnia i maja. Pierwsze mecze w Warszawie przyniosły kilka niespodzianek, ale największą sensacją była porażka „Polonii” z „Warszawianką” 2:3. W Poznaniu

---

<sup>2097</sup> D. Pietrzyk (2010), dz. cyt., s. 186; zob. także: *Komunikat WGiD ŁOZGS*, „Kurier Łódzki” 1929, 4 listopada, nr 242, s. 8.

<sup>2098</sup> Tamże, s. 187; zob. także: *O grach sportowych. Pierwszy mecz hazeny w Poznaniu*, „Stadion” 1929, 24 grudnia, nr 52–53, s. 21.

<sup>2099</sup> Tamże; zob. także: *Rozwój gier sportowych w Polsce. T. Chrapowicki*, „Stadion” 1930, 24 kwietnia, nr 17, s. 11.

<sup>2100</sup> Tamże, s. 188; zob. także: APŁ, dz. cyt. sygn. 22, Komunikaty zarządu. *WGiD i WSS ŁOZGS 1930 r.*, *Komunikat WGiD ŁOZGS nr 21. Tabela końcowa rozgrywek A-klasy w Hazenie*.

drużyna „Warty” pokonała miejscową „Olimpię” (dawny zespół KS „Start”) aż 6:1. W Krakowie w zawodach rozgrywanych po raz pierwszy faworytem rozgrywek w stawce czterech drużyn był zespół „Cracovii”. W Łodzi drużyna ŁKS wygrała z zespołem Klubu Sportowego „Widzewska Manufaktura” (WIMA) 4:2, a drużyna KP „Zjednoczone” rozgromiła WKS „Łódź” 12:1. Ostatecznie rozgrywki w okręgach dobiegły końca na przełomie czerwca i lipca, a tytuły mistrzowskie zdobyły zespoły: „Polonii” Warszawa, „Warty” Poznań, Harcerskiego Klubu Sportowego z Łodzi oraz „Cracovii” Kraków<sup>2101</sup>.

W 1932 r. rozgrywki w okręgach w hazenę rozpoczęły się na boiskach całego kraju późną wiosną. W stolicy rywalizacja zaczęła się w niedzielę 24 kwietnia, a działacze Warszawskiego Okręgowego Związku Gier Sportowych wyznaczyli ogółem 40 meczów do rozegrania w rozgrywkach A-klasy i B-klasy. Po zakończeniu pierwszej rundy mistrzostw A-klasy na czele tabeli znajdowała się drużyna „Polonii” Warszawa, która wygrała wszystkie mecze. Jednak w drugiej rundzie przewaga „Polonii” stopniowo malała i ostatecznie tytuł mistrzyni okręgu przypadł drużynie stołecznej „Legii”<sup>2102</sup>.

W okręgu poznańskim po raz kolejny triumfowała drużyna „Warty” Poznań, która pozostawiła w pokonanym polu zespoły AZS Poznań i TG „Sokół”. W okręgu łódzkim tym razem tytuł mistrzowski zdobyła drużyna ŁKS, a w okręgu krakowskim ponownie zwyciężył zespół „Cracovii”, pokonując drużyny „Patrii” i „Jutrzenki”. We Lwowie, gdzie hazena była systematycznie uprawiana dopiero od 1931 r., w rozgrywkach w okręgu wystartowało pięć drużyn. Faworytem do końcowego zwycięstwa był zespół lwowskiego gniazda TG „Sokół” II, który triumfował w zawodach towarzyskich rozegranych w 1930 r. oraz w turnieju zorganizowanym przez lwowski Ośrodek Wychowania Fizycznego. W mistrzostwach okręgu bardzo dobrze zaprezentował się również zespół RKS „Lwów”, który pokonał drużynę „Lechii” Lwów 7:1 oraz zespół lwowskiego „Dror”, który wcześniej wygrał z drużyną KS „Strzelec” Lwów 9:3<sup>2103</sup>.

W maju 1933 r. mistrzostwa w okręgach w hazenie były już zaawansowane na terenie kraju. W Warszawie „Skra” przegrała z „Legią” 2:15, a „Polonia” pokonała „Warszawiankę” 8:0. Drużyna stołecznej „Polonii” wygrała również z AZS Warszawa

---

<sup>2101</sup> D. Pietrzyk (2011), dz. cyt., s. 248; zob. także: *Gry sportowe w całej Polsce*, „Start” 1931, sierpień, nr 15, s. 10; zob. też: *Hazena. Polonia – Warszawianka*, „Raz, Dwa, Trzy” 1931, 15 grudnia, nr 35, s. 6.

<sup>2102</sup> D. Pietrzyk (2011), dz. cyt., s. 251.

<sup>2103</sup> Tamże, s. 252.

4:1 oraz pokonała zespół „Legii” 6:1, który grał jednak w 5-osobowym składzie. Tym samym mistrzem stołecznego okręgu została drużyna „Polonii”, która nie przegrała żadnego spotkania. Na drugim miejscu uplasował się zespół AZS Warszawa, a z trzecią lokatą rozgrywki zakończyła drużyna „Legii”. W okręgu krakowskim mistrzem została ponownie drużyna „Cracovii”, a w okręgu łódzkim sukces powtórzył zespół ŁKS. Podobna sytuacja miała miejsce w okręgu poznańskim, gdzie tytuł mistrzowski przypadł po raz kolejny drużynie „Warty” Poznań. W okręgu lwowskim po tytuł mistrzowski sięgnął natomiast zespół ŻTGS „Dror” Lwów<sup>2104</sup>.

Kolejny sezon rozgrywek w hazenie o mistrzostwo w okręgach rozpoczął się wiosną 1934 r. W Warszawie stołeczna „Polonia” pokonała miejscową „Skrę” 6:4, a drużyna Gniazda TG „Sokół” o nazwie „Grażyna” wygrała z zespołem „Legii” 8:6. Rewanżowe spotkanie rozegrane między obiema zespołami zakończyło się jednak sensacyjnie, bowiem Sokolice, prowadząc 7:3 na dziesięć minut przed końcem meczu, musiały opuścić plac gry z powodu zdekompletowania własnej drużyny i zespół „Legii” zwyciężył walkowerem 5:0. Do zdobycia kolejnego tytułu mistrzyni okręgu typowana była drużyna „Polonii”, która rozgromiła zespół „Grażyna” z TG „Sokół” 21:0. Ostatecznie mistrzem okręgu warszawskiego w hazenie została jednak drużyna AZS Warszawa, a o zdobyciu tytułu zadecydował wynik remisowy 5:5 uzyskany w meczu z zespołem „Polonii” Warszawa, który na pięć minut przed końcem spotkania prowadził jeszcze 5:3<sup>2105</sup>.

Mistrzostwa okręgu krakowskiego w hazenie zostały poprzedzone tzw. turniejem błyskawicznym, który zorganizowali działacze Żydowskiego Związku Towarzystw Gimnastycznych i Sportowych „Makabi”. Zwycięstwo w zawodach odniosła drużyna „Cracovii”, która później po raz kolejny zdobyła tytuł mistrzyni okręgu w hazenie<sup>2106</sup>. W mistrzostwach rozgrywanych w okręgu łódzkim równorzędną rywalizację prowadziły między sobą zespoły: ŁKS, HKS i IKP. Coraz lepszy poziom sportowy prezentowała drużyna KS WIMA, ale mistrzem okręgu w hazenie został zespół reprezentujący fabryczny klub sportowy IKP. W okręgu poznańskim tytuł mistrzowski przypadł po raz pierwszy drużynie KS KPW z Poznania. Mistrzostwo w okręgu lwowskim także po raz pierwszy zdobyła drużyna „Czarnych” Lwów. W 1934 r. miała również miejsce inauguracja mistrzostw w hazenę w okręgu

---

<sup>2104</sup> Tamże, s. 253; zob. także: *Z rozgrywek hazeny*, „Start” 1933, listopad, nr 22, s. 1.

<sup>2105</sup> Tamże, s. 254.

<sup>2106</sup> Tamże.

białostockim, a tytuł mistrzowski wywalczyła drużyna „Jagiellonii” Białystok, która pokonała drużynę lokalnego rywala z Żydowskiego Klubu Sportowego 12:0<sup>2107</sup>.

W 1935 r. mistrzostwa w okręgach rozpoczęły się najwcześniej w Krakowie, a faworyzowana drużyna „Cracovii” wygrała w meczu inauguracyjnym z zespołem „Wieliczanki” Wieliczka 23:0. W rywalizacji brała jeszcze udział drużyna krakowskiej „Makabi”, ale i tak mistrzostwo okręgu ponownie wywalczyła „Cracovia”. W Warszawie w mistrzostwach A-klasy rywalizowały zespoły: „Polonii”, AZS, „Grażyny”, „Skry” i „Warszawianki”, która zajęła miejsce drużyny „Legii”, zdegradowanej do rozgrywek B-klasy. Na początek mistrzostw okręgu drużyna AZS Warszawa wygrała z zespołem „Grażyna” 7:3, a drużyna stołecznej „Polonii” pokonała zespół „Skry” Warszawa 13:8. Obie zwycięskie drużyny rywalizowały do końca rozgrywek o prymat, ale tym razem mistrzostwo okręgu przypadło zespołowi warszawskiej „Polonii”, który dwukrotnie pokonał drużynę stołecznego AZS. W okręgu lwowskim już na starcie rozgrywek zespół ŻTGS „Dror” zremisował z drużyną „Czarnych” Lwów 6:6, a zespół lwowskiego Robotniczego Klubu Sportowego pokonał drużynę Związku Zawodowego Kolejarzy 5:0. W końcowym rozrachunku to jednak zespół „Dror” Lwów wywalczył tytuł mistrzyń okręgu w hazenie<sup>2108</sup>.

Sprawnie wystartowały również rozgrywki w okręgu łódzkim, bowiem działacze Polskiego Związku Gier Sportowych zarządzili wcześniejszy termin ich zakończenia na terenie całego kraju, a powodem takiej decyzji była rosnąca popularność męskiego szczypiorniaka, uniemożliwiająca wręcz w niektórych okręgach rozegranie mistrzostw w hazenie czy w męskiej koszykówce ze względu na brak wolnych terminów. Ostatecznie mistrzostwo okręgu łódzkiego w hazenie ponownie wywalczyła drużyna KS IKP Łódź, która pozostawiła w pokonanym polu drużynę najgroźniejszego rywala, zespół łódzkiego HKS. W okręgu poznańskim po rocznej przerwie po tytuł mistrzowski sięgnęły zawodniczki „Warty” Poznań, a w okręgu białostockim zawody zdominowała drużyna „Jagiellonii” Białystok<sup>2109</sup>. W 1936 r. rozgrywki w okręgach w hazenę przebiegły bez większych problemów organizacyjnych mimo zmian, które zaszły w ramach reorganizacji Polskiego Związku Gier Sportowych, który przemianowano na Polski Związek Piłki Ręcznej. W okręgu poznańskim tytuł mistrzowski ponownie wywalczyła drużyna „Warty” Poznań. Podobna sytuacja miała miejsce w okręgu

---

<sup>2107</sup> Tamże, s. 255.

<sup>2108</sup> Tamże, s. 257; zob. także: *Hazena w Krakowie*, „Raz, Dwa, Trzy” 1935, 16 maja, nr 16, s. 10.

<sup>2109</sup> Tamże.

warszawskim, gdzie triumfował zespół AZS Warszawa oraz w okręgu łódzkim, gdzie po raz kolejny sukces odniosła drużyna KS IKP z Łodzi. W okręgu lwowskim po rocznej przerwie po tytuł mistrzowski sięgnął natomiast zespół „Czarnych” Lwów. W okręgu białostockim swoją dominację potwierdziła drużyna „Jagiellonii” Białystok, a w okręgu krakowskim kolejny raz mistrzostwo przypadło zespołowi „Cracovii”. W 1936 r. rozegrano także pierwsze mistrzostwa w hazenę w okręgu pomorskim. Końcowe zwycięstwo w tych inauguracyjnych zawodach odniosła drużyna KS KPW „Pomorzanin” z Torunia, która w decydującym spotkaniu pokonała zespół „Polonii” Bydgoszcz 3:1<sup>2110</sup>.

W 1937 r. coraz częściej na łamach prasy zaczęły się jednak pojawiać głosy dziennikarzy i działaczy, aby z kalendarza zawodów sportowych Polskiego Związku Piłki Ręcznej wykreślić hazenę. Podkreślano bowiem, że gra uprawiana jest w zasadzie tylko w Jugosławii i w Polsce, a w innych krajach w Europie panie rywalizują w siedmioosobową piłkę ręczną. Zwracano przy tym uwagę, że nikłe wymiary bramek utrudniają zdobywanie goli, a zakaz wielokrotnego kozłowania piłki spowolnia tempo gry<sup>2111</sup>. Mimo wszystko dyskusje te nie przeszkodziły działaczom w przeprowadzeniu kolejnej edycji mistrzostw w okręgach w hazenie, ale w okręgu pomorskim zawody rozegrano tylko na terenie miasta Torunia. W okręgu białostockim rozgrywki rozpoczęto z opóźnieniem, bowiem siedzibę okręgu przeniesiono z Białegostoku do Grodna, a w nowo powstałym okręgu poleskim rozpoczęto dopiero działania organizacyjne w tym zakresie. W dalszym ciągu hazena nie miała zbyt wielu zwolenniczek w okręgach śląskim, wileńskim, lubelskim, kieleckim i w tych regionach po raz kolejny nie rozegrano zawodów o mistrzostwo<sup>2112</sup>.

W 1937 r. mistrzostwa w hazenie odbyły się zgodnie z przyjętym harmonogramem. W okręgu warszawskim zwycięstwo przypadło drużynie AZS Warszawa. Również w okręgu poznańskim rywalizacja przebiegła bez zakłóceń, a triumfowała drużyna „Warty” Poznań. W okręgu łódzkim zawody także zakończyły się planowo i kolejny sukces odniosła drużyna KS IKP Łódź. Identyczna sytuacja miała

---

<sup>2110</sup> Tamże, s. 261; zob. także: D. Pietrzyk (2010), *Activity...*, dz. cyt., s. 206–207; zob. też: *Hazena w Krakowie*, „Raz, Dwa, Trzy” 1936, 26 maja, nr 21, s. 15; *AZS mistrzem Warszawy w hazenie*, „Raz, Dwa, Trzy” 1936, 23 czerwca, nr 25, s. 14.

<sup>2111</sup> *Pół na pół dzielą się punktami piłkarze ręczni Warszawy i Łodzi*, „Przegląd Sportowy” 1937, 14 czerwca, nr 47, s. 3.

<sup>2112</sup> APŁ, dz. cyt., sygn. 33, dz. cyt., *Sprawozdanie z działalności PZPR 1936–1937*; zob. także: A. Powązka (1958), dz. cyt., s. 47–48; S. Jarecki (1972), dz. cyt., s. 59; J. Górko (1996), dz. cyt., s. 202; J. Chełmecki (2011), dz. cyt., s. 469–475; E. Małolepszy, T. Drozdek-Małolepszy, W. W. Grigorowicz (2013), dz. cyt., s. 104–105.

miejsce w okręgu krakowskim, gdzie zwyciężył zespół „Cracovii” Kraków i w okręgu lwowskim, gdzie mistrzostwo zdobyła drużyna RKS Lwów<sup>2113</sup>.

Rozgrywki prowadzone w okręgach w hazenie w 1937 r. odbyły się po raz ostatni w historii piłki ręcznej w Polsce, bowiem w trakcie walnego zebrania członków Polskiego Związku Piłki Ręcznej, które odbyło się w Warszawie w listopadzie 1937 r. zaakceptowano wniosek delegatów z okręgów dotyczący wykreślenia hazeny z kalendarza zawodów sportowych związku i przyjęto uchwałę o wprowadzeniu w to miejsce od 1 stycznia 1938 r. rozgrywek dla kobiet w siedmioosobową piłkę ręczną, a w celu zwiększenia zainteresowania społecznego nową dyscypliną sportową nadano jej nazwę żeńskiego szczypiorniaka<sup>2114</sup>.

## **1.2. Mistrzostwa w siedmioosobowej piłce ręcznej (szczypiorniak żeński)**

Upowszechnianie siedmioosobowej piłki ręcznej wśród kobiet Polsce rozpoczęło się od polemiki na łamach prasy na temat celowości wprowadzenia gry do rozgrywek organizowanych pod patronatem Polskiego Związku Piłki Ręcznej. W styczniu 1938 r. Wiktor Kwast opublikował na łamach „Sportu Polskiego” krytyczny artykuł na temat aspektów zdrowotnych i wychowawczych gry w hallen-handball (tak brzmiała niemiecka nazwa siedmioosobowej piłki ręcznej), a w lutym 1938 r. Józef Baran Bilewski zamieścił w tym samym periodyku krytyczny artykuł na temat zasad gry w hazenę, wskazując na przepisy, które preferowały agresywną postawę w obronie i indywidualne działania w ataku<sup>2115</sup>.

Aby wyjaśnić pojawiające się wątpliwości przedstawiciele Wydziału Wyszakoleniowo-Sportowego Polskiego Związku Piłki Ręcznej opublikowali przepisy gry w siedmioosobową piłkę ręczną wraz z komentarzami, a członkowie Wydziału Spraw Sędziowskich Polskiego Związku Piłki Ręcznej umożliwili dotychczasowym sędziom hazeny przystąpienie do egzaminu na sędziego siedmioosobowej piłki ręcznej od 15 lutego 1938 r. Działacze związkowi zapowiedzieli również organizację kursu sędziowskiego na początku kwietnia oraz zobowiązali sędziów jedenastoosobowego

---

<sup>2113</sup> APŁ, dz. cyt., sygn. 35, *Komunikat PZPR nr 3/37 z 15.07.1937 r.*; zob. także: *Gry sportowe w Krakowie*, „Raz, Dwa, Trzy” 1937, 22 czerwca, nr 25, s. 6.

<sup>2114</sup> *Nie będzie ligi szczypiorniaka, uchwała walne zebranie PZPR*, „Przegląd Sportowy” 1937, 22 listopada, nr 93, s. 5.

<sup>2115</sup> *Made in Germany*, „Sport Polski” 1938, 26 stycznia, nr 4, s. 8–9; zob. także: *Hazena czy piłka ręczna?*, „Sport Polski” 1938, 9 lutego, nr 6.

szczypiorniaka do aktywnego włączenia się w organizację rozgrywek mistrzowskich w okręgach w siedmioosobowej piłce ręcznej kobiet. Ostatecznie kurs sędziów siedmioosobowej piłki ręcznej nie doszedł do skutku z powodu braku chętnych, a działacze związkowi rozpoczęli aktywne propagowanie gry w okręgach dopiero w okresie letnim<sup>2116</sup>.

Inauguracja rozgrywek w okręgach w żeńskim szczypiorniaku miała miejsce na przełomie kwietnia i maja 1938 r. Do rywalizacji przystąpiły dotychczasowe drużyny hazeny. W okręgu łódzkim w A-klasie rywalizowały zespoły z terenu Łodzi reprezentujące: KS IKP, ŻTGS „Makabi”, KS WIMA, HKS, KP „Zjednoczone” i ŁKS. Do rozgrywek przystąpił także zespół fabrycznego klubu sportowego „Krusch & Ender” z Pabianic, a pierwszy tytuł mistrzyń okręgu w siedmioosobowej piłce ręcznej kobiet przypadł zespołowi IKP Łódź<sup>2117</sup>.

W okręgu warszawskim rywalizowały jedynie trzy stołeczne drużyny (AZS, „Polonia” oraz „Makabi”), a tytuł mistrzowski zdobyła drużyna AZS Warszawa<sup>2118</sup>. Podobna sytuacja wydarzyła się w okręgu poznańskim, gdzie w stawce trzech zespołów biorących udział w zawodach najlepsza okazała się drużyna „Warty” Poznań, która pozostawiła w pokonanym polu zespoły KS KPW Poznań i KS „Goplana” Poznań<sup>2119</sup>.

W okręgu krakowskim rozgrywki również toczyły się w wąskim gronie trzech drużyn. Po mistrzostwo okręgu w siedmioosobowej piłce ręcznej sięgnęła drużyna „Cracovii”, drugą lokatę zajął zespół ŻTGS „Makabi” Kraków, a na trzecim miejscu uplasowała się drużyna KS KPW Kraków (wcześniej KKS „Olsza” Kraków)<sup>2120</sup>.

Zaledwie dwie drużyny rywalizowały o mistrzostwo okręgu lwowskiego i już w pierwszym meczu zespół „Czarnych” Lwów praktycznie zapewnił sobie mistrzostwo okręgu, pokonując drużynę lokalnego rywala AZS Lwów 20:0<sup>2121</sup>. Analogiczna sytuacja miała miejsce w okręgu pomorskim, gdzie w dwumeczu triumfował zespół KS

---

<sup>2116</sup> APŁ, dz. cyt., sygn. 40, dz. cyt., *Sprawozdanie z działalności PZPR w 1938 r.*; zob. także: sygn. 39, dz. cyt., *Komunikat PZPR nr 4 z 13.01.1938 r.*; zob. też: *Pismo WSS PZPR w sprawie odwołania kursu sędziowskiego w 7-osobowej piłce ręcznej w powodu małej ilości chętnych*, L.dz. 747/38 z 29.03.1938 r.

<sup>2117</sup> APŁ, dz. cyt., sygn. 86, dz. cyt., *Książka kontroli meczów Szczypiorniaka w A-klasie w 1938 r.*; zob. także: „Przegląd Sportowy” 1938, 7 lipca, nr 54, s. 5; zob. też: *Komunikat nr 12 WGiD ŁOZPR*, „Kurier Łódzki” 1938, 22 kwietnia, nr 109, s. 7.

<sup>2118</sup> APŁ, dz. cyt., sygn. 39, dz. cyt., *Pismo Warszawskiego OZPR w sprawie mistrzostwa okręgu w 7-osobowej piłce ręcznej kobiet*, L.dz. 547/38; zob. także: „Przegląd Sportowy” 1938, 20 października, s. 5.

<sup>2119</sup> APŁ, dz. cyt., sygn. 39, dz. cyt., *Pismo do PZPR z Klubu Sportowego Warta Poznań z dnia 14.06.1938 r.*; zob. także: „Przegląd Sportowy” 1938, 27 października, nr 87, s. 4.

<sup>2120</sup> J. Rotter (1958), dz. cyt., s. 18.

<sup>2121</sup> APŁ, dz. cyt., sygn. 39, dz. cyt., *Pismo Lwowskiego OZPR do PZPR w sprawie mistrzostwa okręgu w 7-osobowej piłce ręcznej kobiet*, L.dz. 731/38 z 14.06.1938 r.; zob. także: „Przegląd Sportowy” 1938, 17 czerwca, nr 48, s. 2.

KPW „Pomorzanin” Toruń<sup>2122</sup>, natomiast po raz pierwszy rozegrano mistrzostwa okręgu śląskiego z udziałem drużyn żeńskich (nie organizowano wcześniej mistrzostw w hazenie). Do rozgrywek w siedmioosobowej piłce ręcznej pań przystąpiły tylko cztery drużyny z terenu Katowic. Dwie z nich („Pogoń” i KPW) reprezentowały polskie kluby sportowe, a dwie kolejne (1 FC i ATV) były przedstawicielami klubów sportowych niemieckiej mniejszości narodowej. Mistrzostwo okręgu śląskiego zdobyła ostatecznie drużyna KS KPW Katowice, ale w opinii lokalnych działaczy umiejętności techniczne i taktyczne prezentowane przez zawodniczki ze wszystkich zespołów były na bardzo niskim poziomie<sup>2123</sup>.

W pozostałych okręgach: białostockim, kieleckim, poleskim i wileńskim w 1938 r. nie zorganizowano zawodów o mistrzostwo w siedmioosobowej piłce ręcznej pań<sup>2124</sup>.

Kolejna edycja mistrzostw w okręgach w siedmioosobowej piłce ręcznej kobiet rozpoczęła się jesienią 1938 r. Niespodziewana decyzja działaczy związkowych o przeprowadzeniu rozgrywek A-klasy systemem dwóch rund (pierwszej jesiennej i rewanżowej wiosennej) spowodowała problemy organizacyjne w okręgach związane z ewentualnym rozpoczęciem rywalizacji w B-klasie (nakładały się terminy i brakowało obsady sędziowskiej). Zmniejszono również do sześciu liczbę drużyn uprawnionych do uczestnictwa w rozgrywkach A-klasy w okręgach<sup>2125</sup>.

W sezonie 1938–1939 w mistrzostwach okręgu warszawskiego w A-klasie wystartowały ponownie drużyny: AZS Warszawa, „Polonia” Warszawa i „Makabi” Warszawa, a stawkę uzupełniły zespoły „Warszawianki” i „Iskry”, które wywalczyły awans, rywalizując w mistrzostwach okręgu w B-klasie. Faworytem rozgrywek była drużyna AZS Warszawa, która już w pierwszym meczu pokonała zespół „Polonii” Warszawa 11:3 i ostatecznie wiosną 1939 r. zdobyła mistrzostwo okręgu<sup>2126</sup>.

W okręgu łódzkim mistrzostwa A-klasy w siedmioosobowej piłce ręcznej kobiet rozpoczęły się z udziałem sześciu drużyn. W zawodach ponownie wzięły udział zespoły: KS IKP, KS WIMA, ŻTGS „Makabi”, KP „Zjednoczone”, ŁKS i HKS, który wystartował pod nazwą KS „Znicz” Łódź. W związku z wprowadzoną reformą

---

<sup>2122</sup> APŁ, dz. cyt., sygn. 39, dz. cyt., *Pismo PZPR do ŁOZPR w sprawie zgłoszenia mistrza okręgu pomorskiego w 7-osobowej piłce ręcznej kobiet*, L.dz. 1197/38 z 7.06. 1938 r.; zob. także: A. Powązka (1958), dz. cyt., s. 48.

<sup>2123</sup> APŁ, dz. cyt., sygn. 39, dz. cyt., *Pismo Śląskiego OZPR w sprawie mistrzostwa okręgu w 7-osobowej piłce ręcznej kobiet*, L.dz. 341/38 z 14.06.1938; zob. także: S. Jarecki (1972), dz. cyt., s. 59.

<sup>2124</sup> APŁ, dz. cyt., sygn. 40, *Sprawozdanie z działalności PZPR w 1938 r.*

<sup>2125</sup> *Sezon piłki ręcznej na terenie okręgu warszawskiego*, „Przegląd Sportowy” 1938, 20 października, nr 85, s. 5.

<sup>2126</sup> APŁ, dz. cyt., sygn. 40, dz. cyt., *Komunikat PZPR nr 8/39 z 24.05.1939 r.*



rozgrywek, szeregi A-klasy opuścił natomiast zespół KS „Krusch & Ender” Pabianice, który w poprzedniej edycji zajął ostatnie miejsce w tabeli końcowej<sup>2127</sup>. Mistrzostwa okręgu łódzkiego w siedmioosobowej piłce ręcznej kobiet zakończyły się jednak sensacyjnie, bowiem faworyzowany zespół KS IKP przegrał niespodziewanie z zespołami KS WIMA i KS „Znicz” i zajął trzecie miejsce w tabeli końcowej rozgrywek, a zespół KS „Znicz” pokonał drużynę KS WIMA 9:4 i zdobył tytuł mistrzowski<sup>2128</sup>.

W okręgu krakowskim również doszło do niespodzianki. Faworyt rozgrywek drużyna „Cracovii” musiała uznać wyższość zespołu „Makabi”, który potem w bezpośrednich meczach decydujących o zdobyciu mistrzostwa okręgu pokonał mistrza podokręgu tarnowskiego drużynę ŻKS „Jutrzenka” z Tarnowa 13:1 i 9:0<sup>2129</sup>.

W okręgu poznańskim o tytule mistrzowskim zdecydował bezpośrednio dwumecz rozegrany między drużynami „Warty” Poznań i KS „Goplana”, który zakończył się zdecydowanymi zwycięstwami zespołu „Warty” Poznań 17: 3 (8:1) i 16:0 (9:0)<sup>2130</sup>.

Podobna sytuacja miała miejsce w okręgu lwowskim, ale tym razem tytuł mistrzowski przypadł w udziale drużynie AZS Lwów, która pokonała w dwumeczu zespół „Czarnych” Lwów<sup>2131</sup>.

W okręgu śląskim tym razem nie wyłoniono oficjalnego mistrza w rozgrywkach siedmioosobowej piłki ręcznej. Również w okręgach białostockim, poleskim i pomorskim nie odbyły się rozgrywki żeńskiego szczypiorniaka, choć przedstawiciele Polskiego Związku Piłki Ręcznej próbowali jeszcze w lutym 1939 r. zachęcić działaczy do organizacji zawodów, proponując w zamian ewentualne przeprowadzenie turnieju finałowego mistrzostw Polski w siedmioosobowej piłce ręcznej w wybranym ośrodku<sup>2132</sup>.

---

<sup>2127</sup> APŁ, dz. cyt., sygn. 64, Odpisy korespondencji własnej ŁOZPR 1938/1939. *Pismo WGiD ŁOZPR do WGiD PZPR w sprawie rozgrywek A-klasy w żeńskim szczypiorniaku*, L.dz. 26–38/39; zob. także: sygn. 12, Protokoły zebrań WDiD ŁOZPR. *Protokół nr 19 z 17.04.1939 r.*; zob. też: *Komunikat nr 27 WGiD ŁOZPR*, „Kurier Łódzki” 1939, 5 kwietnia, nr 95, s. 10; *Program imprez sportowych*, „Kurier Łódzki” 1939, 7 czerwca, nr 125, s. 11.

<sup>2128</sup> *Koniec hegemonii IKP w żeńskim szczypiorniaku*, „Kurier Łódzki” 1939, 30 maja, nr 147, s. 5; zob. także: *Znicz mistrzem Łodzi*, „Kurier Łódzki” 1939, 2 czerwca, nr 150, s. 9; zob. też: *Koniec hegemonii IKP*, „Przegląd Sportowy” 1939, 2 czerwca, nr 44, s. 2.

<sup>2129</sup> *Kraków. 21.05.*, „Przegląd Sportowy” 1939, 22 maja, nr 41, s. 4.

<sup>2130</sup> „Warciaz” 1938, nr 2–6, s. 5.

<sup>2131</sup> APŁ, dz. cyt., sygn. 40, dz. cyt., *Komunikat PZPR nr 8 z 24.05.1939 r.*

<sup>2132</sup> APŁ, dz. cyt., sygn. 40, dz. cyt., *Komunikat WGiD PZPR nr 3/30 z 10.02.1939 r.*

Dopiero w lipcu 1939 r. odbyły się pierwsze mistrzostwa okręgu wileńskiego w siedmioosobowej piłce ręcznej kobiet, a tytuł mistrzowski zdobyła drużyna Wojskowego Klubu Sportowego „Śmigły”, pozostawiając w pokonanym polu pozostałe wileńskie zespoły reprezentujące Akademicki Związek Sportowy, Żydowski Akademicki Klub Sportowy i Żydowski Klub Sportowy „Jordan”. Nie byłoby w tym jednak nic dziwnego, gdyby nie to, że 4 czerwca 1939 r. zakończyły się mistrzostwa Polski w siedmioosobowej piłce ręcznej pań rozegrane w Wilnie, w których udział wzięła drużyna Wojskowego Klubu Sportowego „Śmigły” Wilno<sup>2133</sup>.

Małe zainteresowanie siedmioosobową piłką ręczną kobiet w okręgach przyczyniło się do przyjęcia dość kontrowersyjnych dezyderatów przez działaczy Polskiego Związku Piłki Ręcznej, którzy zaproponowali, aby w sezonie 1939–1940 (jesień–wiosna) w rozgrywkach w okręgach w A-klasie żeńskie zespoły rozgrywały mecze w jedenastoosobową piłkę ręczną (w szczypiorniaka) wzorem drużyn męskich, z zastrzeżeniem jedynie krótszego czasu gry (2 × 20 min), a rozgrywki siedmioosobowej piłki ręcznej zadedykowali tylko żeńskim zespołom grającym w rozgrywkach B-klasy<sup>2134</sup>.

Na podstawie wytycznych Polskiego Związku Piłki Ręcznej przesłanych do okręgów działacze Wydziału Gier i Dyscypliny Łódzkiego Okręgowego Związku Piłki Ręcznej wezwali zrzeszone kluby sportowe do zgłaszania żeńskich drużyn do rozgrywek szczypiorniaka, które miały być rozegrane według dotychczasowych przepisów obowiązujących dla drużyn męskich, a ostateczny termin nadsyłania zgłoszeń określili na dzień 28 sierpnia 1939 r.<sup>2135</sup>

### **1.3. Mistrzostwa w jedenastoosobowej piłce ręcznej (szczypiorniak)**

Prace organizacyjne związane z inauguracją rozgrywek w piłce ręcznej mężczyzn w całej Polsce zakończyły się wiosną 1929 r.<sup>2136</sup> Początkowo najsilniejszym ośrodkiem szczypiorniaka był Kraków, gdzie już od 1923 r. grę uprawiano w klubach sportowych, takich jak „Wawel”, „Jutrzenka” i „Cracovia”, a w 1925 r. rozegrano tam pierwsze międzyklubowe spotkanie między drużynami „Jutrzenki” i „Cracovii”. Także

---

<sup>2133</sup> Tamże, *Komunikat WGiD PZPR nr 11/39 z 20.06.1939 r.*

<sup>2134</sup> Tamże, *Program działania i wnioski zarządu PZPR na 1939 r.*, p. 1; zob. także: *Komunikat WGiD PZPR nr 11/39, pkt. 13 z 20.06.1939 r.*

<sup>2135</sup> APŁ, dz. cyt., sygn. 12, dz. cyt., *Protokół nr 29 z 3.07.1939 r.*

<sup>2136</sup> D. Pietrzyk (2010), dz. cyt. s. 184–185; zob. także: D. Pietrzyk (2012), dz. cyt., s. 134.

w Krakowie w 1928 r. odbyły się pierwsze nieoficjalne mistrzostwa okręgu w szczypiorniaka. Zawody miały charakter jednorundowego turnieju, a końcowe zwycięstwo odniosła drużyna „Cracovii”, która pokonała zespoły: „Wisły” Kraków (4:0), „Jutrzenki” Kraków (7:0), „Wawelu” Kraków (10:1) i „Makabi” Kraków (8:7)<sup>2137</sup>.

Wiosną 1929 r. po pierwszej rundzie mistrzostw okręgu rozgrywanych w Krakowie już pod patronatem Polskiego Związku Gier Sportowych ponownie prowadziła drużyna „Cracovii”, ale o prymat walczyły także zespoły: „Wisły”, „Wawelu”, YMCA, TG „Sokół” oraz drużyny „Jutrzenki” i „Makabi” reprezentujące żydowskie kluby sportowe. Ostatecznie mistrzostwa okręgu krakowskiego zakończyły się pełną supremacją drużyny „Cracovii”, a sprawny przebieg zawodów spowodował, że zostały zakończone najwcześniej w Polsce, bo już pod koniec czerwca 1929 r.<sup>2138</sup>

W Warszawie lokalny Okręgowy Związek Gier Sportowych zaproponował rozpoczęcie mistrzostw okręgu w szczypiorniaka dopiero w czerwcu 1929 r., bowiem działacze wzięli pod uwagę możliwość nakładania się terminów w prowadzonych równoległe mistrzostwach okręgu w innych grach sportowych. Niestety i takie rozwiązanie nie zmobilizowało klubów sportowych ze stolicy do rozpoczęcia rywalizacji w szczypiorniaku, choć swój akces do rozgrywek mistrzowskich zadeklarowały drużyny: YMCA, „Legia”, „Varsovia”, AZS oraz „Skra” i „Szomryj”<sup>2139</sup>. Rozgrywki o mistrzostwo okręgu warszawskiego rozpoczęto 23 listopada 1929 r., a na starcie stanęły jedynie trzy zespoły reprezentujące Wojskowy Klub Sportowy „Legia” Warszawa, Harcerski Klub Sportowy „Varsovia” i Robotniczy Klub Sportowy „Marymont” Warszawa. Do tego przebieg rywalizacji utrudniały względy organizacyjne, bowiem nakładały się terminy meczów, brakowało odpowiednich boisk i sędziów. Ostatecznie dwa zwycięstwa odniesione przez drużynę RKS „Marymont” (wygrana z zespołem „Varsovii” 5:3 i walkower 5:0 przyznany z powodu niestawiennictwa drużyny „Legii” w wyznaczonym terminie) spowodowały,

---

<sup>2137</sup> J. Rotter (1958), dz. cyt., s. 11–12.

<sup>2138</sup> D. Pietrzyk (2010), dz. cyt., s. 189; zob. także: D. Pietrzyk (2012), dz. cyt., s. 144; zob. też: *Gry sportowe. Mistrzostwo Krakowa w szczypiorniaka zdobyła Cracovia*, „Stadion” 1929, 20 czerwca, nr 25, s. 13.

<sup>2139</sup> D. Pietrzyk (2010), dz. cyt., s. 189; zob. także: *Z gier sportowych*, „Stadion” 1929, 27 czerwca, nr 26, s. 4.

że działacze Warszawskiego Okręgowego Związku Gier Sportowych przyznali tytuł mistrzów okręgu w szczypiorniaku zespołowi RKS „Marymont”<sup>2140</sup>.

W 1929 r. rozegrano także pierwsze mistrzostwa okręgu śląskiego w jedenastoosobowej piłce ręcznej (początkowo w polskiej części Górnego Śląska nie używano nazwy szczypiorniak), a tytuł mistrzowski zdobył zespół Klubu Sportowego „Chorzów” III, który w pokonanym polu pozostawił drużyny: „Pogoni” Katowice oraz „Pola Zachodniego” z Królewskiej Huty<sup>2141</sup>.

Pod koniec 1929 r. szczypiorniaka zaczęto uprawiać w bardziej zorganizowany sposób również w innych regionach czy miejscowościach w naszym kraju. W Grudziądzu na przykład lokalna drużyna TG „Sokół” pokonała zespół miejscowego Kolejowego Przysposobienia Wojskowego 5:0 oraz reprezentację grudziądzkich szkół średnich 7:2. W Poznaniu natomiast na stadionie Ośrodka Wychowania Fizycznego odbył się pokazowy mecz szczypiorniaka między zespołami Harcerskiego Klubu Sportowego „Czarna 13” i poznańskiej „Warty” i choć drużyna „Warty” prowadziła do przerwy 2:1, to musiała jednak uznać wyższość przeciwników, ulegając im ostatecznie 2:5, a swoistą ciekawostką stanowiło to, że w obu drużynach wyróżniali się zawodnicy uprawiający na co dzień piłkę nożną<sup>2142</sup>.

Wiosną 1930 r. działacze Polskiego Związku Gier Sportowych ponownie określili kalendarium rozgrywek w szczypiorniaka. Przedstawiciele Krakowskiego Okręgowego Związku Gier Sportowych dokonali wcześniej podziału zgłoszonych drużyn na dwie grupy i zainaugurowali rozgrywki już na początku kwietnia. W grupie I znalazły się zespoły „Cracovii”, TG „Sokół”, krakowskiej YMCA i RKS „Legia”, a w grupie II umieszczono drużyny: „Makabi”, „Jutrzenki”, „Wisły” i WKS „Wawel”. W wyniku rozegranych rund eliminacyjnych i gier finałowych mistrzem okręgu krakowskiego została ponownie drużyna „Cracovii”<sup>2143</sup>.

We Lwowie, podobnie jak na Górnym Śląsku, rozpoczęto mistrzostwa okręgu w jedenastoosobowej piłce ręcznej, a nie w szczypiorniaka, a przepisy i zasady tej gry opracował i opublikował już w 1926 r. lwowianin Włodzimierz Humen (w latach 1926–1927 funkcjonował we Lwowie Okręgowy Związek Piłki Ręcznej, a działacze

---

<sup>2140</sup> Tamże; zob. także: *Gry sportowe*, „Stadion” 1929, 14 listopada, nr 46, s. 11; zob. też: Z gier sportowych, „Stadion” 1929, 15 lipca, nr 49, s. 14.

<sup>2141</sup> S. Jarecki (1972), dz. cyt., s. 31; zob. także: D. Pietrzyk (2010), dz. cyt., s. 189; zob. też: D. Pietrzyk (2012), dz. cyt., s. 145; *Z gier sportowych. Rozgrywki końcowe Śl. OZGS*, „Stadion” 1929, 21 listopada, nr 47, s. 10.

<sup>2142</sup> D. Pietrzyk (2010), dz. cyt., s. 189–190; zob. także: *Gry sportowe w Grudziądzu*, „Stadion” 1929, 17 października, nr 42, s. 10; zob. też: *Gry sportowe*, „Stadion” 1929, 14 listopada, nr 46, s. 11.

<sup>2143</sup> Tamże, s. 190; zob. także: J. Rotter (1958), dz. cyt., s. 13.

podejmowali próby organizacji mistrzostw okręgu). W 1930 r. działacze ze Lwowa kierowali także pretensje pod adresem przedstawicieli Wydziału Spraw Sędziowskich Polskiego Związku Gier Sportowych, którzy nie zatwierdzili lokalnych arbitrow gier sportowych. Poza tym działacze lwowscy mieli spore problemy z drużynami z żydowskich klubów sportowych, które bojkotowały rozgrywanie meczów na boisku miejscowego TG „Sokół”<sup>2144</sup>.

W Poznaniu przed rozpoczęciem pierwszych oficjalnych mistrzostw okręgu w szczypiorniaku zespół klubu sportowego „Warta” Poznań zmierzył się w towarzyskim spotkaniu z drużyną miejscowego TG „Sokół”, a następnie wystąpił w turnieju o puchar firmy Gąsiorowski & Frankowski. Mistrzostwa okręgu poznańskiego rozpoczęto dopiero w połowie listopada 1930 r., a udział w nich zadeklarowały drużyny „Warty” Poznań, AZS Poznań, poznańskiego TG „Sokół” i reprezentacja Gimnazjum im. Karola Marcinowskiego. Ostatecznie tytuł mistrzowski zdobyła drużyna „Warty” Poznań, jednak zgodnie z regulaminem Polskiego Związku Gier Sportowych zespół, który zdobył mistrzostwo okręgu w rozgrywkach zorganizowanych po raz pierwszy, wobec wcześniejszych edycji odbywających się w kraju był traktowany jako mistrz B-klasy i nie mógł uczestniczyć w dalszych eliminacjach o mistrzostwo Polski<sup>2145</sup>.

W 1930 r. rozegrano także pierwsze mistrzostwa okręgu pomorskiego w szczypiorniaku, a zawody odbywały się na terenie Bydgoszczy. Rozgrywki zorganizował i przeprowadził Miejski Komitet Wychowania Fizycznego i Przyniesienia Wojskowego. W rywalizacji wzięły udział drużyny reprezentujące Harcerski Klub Sportowy i TG „Sokół” oraz kluby sportowe, takie jak „Brda”, „Sparta” i „Polonia”. W zawodach startowały również drużyny Robotniczego Klubu Sportowego „Legia” oraz 62 Pułku Piechoty i Szkoły Podchorążych. Mistrzostwo okręgu pomorskiego zdobyła reprezentacja Szkoły Podchorążych i choć wygrała rozgrywki w okręgu, to nie wzięła udziału w dalszych eliminacjach do mistrzostw Polski w szczypiorniaku, a powodem były względy formalne, identyczne jak w przypadku drużyny poznańskiej „Warty”<sup>2146</sup>.

W okręgu śląskim w 1930 r. rozegrano natomiast drugą edycję mistrzostw w jedenastoosobowej piłce ręcznej mężczyzn, a w grupie finałowej rywalizowało sześć

---

<sup>2144</sup> D. Pietrzyk (2010), dz. cyt., s. 190.

<sup>2145</sup> Tamże, s. 190–191; zob. także: *Gry sportowe*, „Stadion” 1930, 1 maja, nr 18, s. 14; zob. też: *Gry sportowe*, „Stadion” nr 47, s. 14.

<sup>2146</sup> D. Pietrzyk (2010), dz. cyt., s. 191.

zespołów. Zwycięstwo końcowe przypadło tym razem drużynie „Pogoni” Katowice, która triumfowała przed zespołami „Azoty” Chorzów III i „Pole Zachodnie” Królewska Huta i zgodnie z regulaminem Polskiego Związku Gier Sportowych uzyskała prawo startu w dalszej rywalizacji o mistrzostwo Polski w szczypiorniaku<sup>2147</sup>.

W 1931 r. mistrzostwa w okręgach w szczypiorniaku ponownie rozpoczęły się najwcześniej w okręgu krakowskim, bowiem ich inauguracja miała miejsce już 4 kwietnia. Szczypiorniak był zresztą w tamtym okresie najpopularniejszą grą sportową w Krakowie, a rozgrywki zgromadziły na starcie 12 drużyn rywalizujących w A-klasie i B-klasie. Faworytem do zwycięstwa w zawodach w A-klasie była drużyna „Cracovii” (zespół był mistrzem Polski z 1930 r.), ale tym razem rywalizację w okręgu wygrał zespół krakowskiego TG „Sokół”, który w opinii obserwatorów: „był wyrównany, miał doskonały atak solidnego środkowego pomocnika K. Wiktora i obok mistrzów okręgu śląskiego był poważnym kandydatem do mistrzowskiej korony”<sup>2148</sup>.

Mistrzostwa okręgu warszawskiego rozpoczęły się w połowie kwietnia 1931 r., a udział w sportowych zmaganiach wzięły jedynie cztery drużyny reprezentujące „Legię”, YMCA, „Przyszłość” i „Marymont”. W pierwszej kolejce rozgrywek zespół „Legii” Warszawa pokonał drużynę stołecznej YMCA 4:2, a zespół KS „Przyszłość” otrzymał walkower w meczu z RKS „Marymont”. W kolejnych spotkaniach drużyna YMCA Warszawa odnosiła zwycięstwa, a zespół RKS „Marymont” oddawał mecze walkowerem (nakładały się terminy rozgrywek w piłkę nożną) i w końcowym rozrachunku tytuł mistrzów okręgu przypadł dość niespodziewanie drużynie warszawskiej YMCA<sup>2149</sup>.

W 1931 r. mistrzostwo okręgu poznańskiego w szczypiorniaku ponownie zdobyła drużyna „Warty” Poznań, a w mistrzostwach okręgu pomorskiego powtórnie triumfowała reprezentacja Szkoły Podchorążych w Bydgoszczy. Mistrzem okręgu śląskiego została drużyna KS „Azoty” Chorzów III, która w pokonanym polu pozostawiła zespoły KS „Pogoń” Katowice, KS „Pole Zachodnie” Królewska Huta, KS PZP Siemianowice, KS PZP Świętochłowice i RKS Janów Giszowice<sup>2150</sup>.

Mistrzostwa szczypiorniaka w okręgu krakowskim rozpoczęły się 5 kwietnia 1932 r. Na starcie rozgrywek A-klasy drużyna „Garbarni” Kraków pokonała zespół

---

<sup>2147</sup> S. Jarecki (1972), dz. cyt., s. 32; zob. także: D. Pietrzyk (2010), dz. cyt., s. 191; zob. też: *Z gier sportowych. Finał o mistrzostwo G. Śląska w piłce ręcznej*, „Stadion” 31 lipca, nr 31, s. 2.

<sup>2148</sup> D. Pietrzyk (2011), dz. cyt., s. 249; zob. także: J. Rotter,(1958), dz. cyt., s. 14; zob. też: *Gry sportowe*, „Stadion” 1931, 30 kwietnia, nr 18, s. 15.

<sup>2149</sup> D. Pietrzyk (2011), dz. cyt., s. 250; zob. także: *Gry sportowe*, „Stadion” 1931, 28 maja, nr 22, s. 12.

<sup>2150</sup> Tamże; zob. także: S. Jarecki (1972), dz. cyt., s. 33.

WKS „Wawel” Kraków 5:4, a drużyna TG „Sokół” uzyskała walkower 5:0 w meczu z drużyną „Wisły” Kraków. W kolejnych meczach triumfowała drużyna „Cracovii” Kraków, która wygrała między innymi z zespołem „Makabi” Kraków i zasłużenie zdobyła mistrzostwo okręgu<sup>2151</sup>.

Mistrzostwa okręgu warszawskiego rozpoczęły się w niedzielę 24 kwietnia 1932 r. i na inaugurację rozgrywek zespół YMCA Warszawa pokonał drużynę stołecznej „Legii” 9:6. Zespół YMCA Warszawa wygrał także z zespołem „Warszawianki” 7:2 oraz pokonał drużynę RKS „Marymont” 17:3. W kolejnych meczach drużyna „Legii” zdecydowanie wygrywała z innymi zespołami, a na zakończenie rozgrywek zwyciężyła zespół YMCA 14:7 i zdobyła mistrzostwo okręgu<sup>2152</sup>.

W 1932 r. we Lwowie szczypiorniaka uprawiano jedynie w Żydowskim Towarzystwie Gimnastyczno-Sportowym „Dror” i w Klubie Sportowym Związku Strzeleckiego „Strzelec”, choć tradycje piłki ręcznej sięgały tam 1925 r., a Lwowski Okręgowy Związek Gier Sportowych zrzeszał ponad 200 zawodników uprawiających gry sportowe. W okręgu śląskim gdzie także nie było tradycji szczypiorniaka i również grano w piłkę ręczną w zawodach mistrzowskich wystartowało natomiast aż dwanaście zespołów, a zwycięstwo końcowe ponownie przypadło drużynie KS „Azoty” Chorzów. W okręgu poznańskim została w końcu przełamana supremacja drużyny „Warty” Poznań i tytuł mistrzowski w rozgrywkach szczypiorniaka wywalczył zespół AZS Poznań<sup>2153</sup>.

W 1932 r. zorganizowano po raz pierwszy mistrzostwa okręgu łódzkiego w szczypiorniaku. Inaugurację rozgrywek planowano już w 1931 r., ale wtedy została ona odwołana ze względu na protesty klubów sportowych, które nie wyraziły zgody na prowadzenie gier mistrzowskich w dni powszednie, ponieważ wielu zawodników uprawiało kilka dyscyplin sportowych. Działacze przyjęli wówczas uchwałę, aby przyszłe mistrzostwa okręgu odbyły się bez tzw. kwalifikacji, co pozwoliło na udział mistrza okręgu łódzkiego w eliminacjach do mistrzostw Polski w szczypiorniaku<sup>2154</sup>.

W pierwszych mistrzostwach okręgu łódzkiego w 1932 r. wystartowało osiem drużyn, które reprezentowały kluby i stowarzyszenia sportowe z terenu Łodzi (ŁKS, RKS TUR, KP „Zjednoczone”, ŻKS „Haokah”, ŻTG-S „Makabi”, KS IKP, HKS i SS

---

<sup>2151</sup> D. Pietrzyk (2011), dz. cyt., s. 251; zob. także: J. Rotter (1958), dz. cyt., s. 14.

<sup>2152</sup> D. Pietrzyk (2011), dz. cyt., s. 251.

<sup>2153</sup> Tamże; zob. także: S. Jarecki (1972), dz. cyt., s. 35–36.

<sup>2154</sup> APŁ, dz. cyt. sygn. 9, Posiedzenia zarządu ŁOZGS. *Protokół XIII posiedzenia zarządu ŁOZGS z 27.10.1932 r.*

„Triumph”). Zespoły te rywalizowały w dwóch grupach, a w finale mistrzostw okręgu znalazły się drużyny ŁKS i SS „Triumph”. Do wyłonienia mistrza okręgu w szczypiorniaku potrzebne były jednak aż trzy mecze. W pierwszym spotkaniu zespół SS „Triumph” pokonał drużynę ŁKS Łódź 8:1, ale w meczu rewanżowym ŁKS wygrał 5:3 i w trzecim decydującym starciu, także lepsi okazali się zawodnicy ŁKS, którzy pokonali przeciwników 3:2 i zostali mistrzami okręgu łódzkiego<sup>2155</sup>.

Kolejna edycja mistrzostw szczypiorniaka w okręgach rozpoczęła się na początku kwietnia 1933 r., a w maju rozgrywki były już w fazie zaawansowanej na terenie kraju. W Warszawie mistrz okręgu z 1932 r. zespół stołecznej „Legii” uległ niespodziewanie 4:11 drużynie KS „Warszawianka”, która debiutowała w rozgrywkach A-klasy (drużyna KS „Warszawianka” wygrała także z zespołem AZS Warszawa 6:3 i z zespołem RKS „Marymont” 9:2). Ostatecznie tytuł mistrzów okręgu zdobyli po raz pierwszy zawodnicy stołecznego AZS, którzy pokonali zespół YMCA Warszawa 8:4, a na zakończenie rozgrywek zrewanżowali się drużynie „Warszawianki”, wygrywając 6:2<sup>2156</sup>.

W okręgu krakowskim na inaugurację rozgrywek drużyna WKS „Wawel” Kraków pokonała debiutujący w rozgrywkach A-klasy zespół KS „Olsza” 4:0, a drużyna „Cracovii” wygrała z zespołem „Garbarni” 9:4. W następnej kolejce zespół „Garbarni” zwyciężył drużynę „Makabi” Kraków 7:6, ale w drugiej rundzie rozgrywek zespół ŻTGS „Makabi” zanotował serię meczów bez porażki i w pokonanym polu pozostawił drużyny: WKS „Wawel” (2:0; 3:3) KKS „Olsza” (3:2) i „Wisły” Kraków (4:1; 3:0). Los tytułu mistrzowskiego w rozgrywkach szczypiorniaka zależał jednak od decyzji członków Wydziału Gier i Dyscypliny Krakowskiego Okręgowego Związku Gier Sportowych, którzy mieli rozstrzygnąć sprawę oprotestowanego meczu „Cracovii” z WK „Wawel” i po burzliwej dyskusji mistrzostwo okręgu przyznali drużynie „Cracovii”<sup>2157</sup>.

W okręgu lwowskim tytuł mistrzowski przypadł po raz pierwszy zespołowi ŻTG-S „Dror” Lwów. W okręgu poznańskim tytuł mistrzowski odzyskała drużyna „Warty” Poznań, a w okręgu śląskim po raz drugi z rzędu mistrzostwo zdobył zespół KS „Azoty” Chorzów. W zawodach szczypiorniaka rozgrywanych na terenie

---

<sup>2155</sup> „Kurier Łódzki” 1932, 14 maja, nr 133, s. 7.

<sup>2156</sup> D. Pietrzyk (2011), dz. cyt., s. 253.

<sup>2157</sup> Tamże; zob. także: J. Rotter (1958), dz. cyt., s. 14.



Bydgoszczy o mistrzostwo okręgu pomorskiego w meczu finałowym zespół TG „Sokół” I pokonał drużynę „Polonii” 5:3<sup>2158</sup>.

W okręgu łódzkim mistrzostwa w szczypiorniaku zgromadziły na starcie ponownie osiem drużyn, które po losowaniu podzielono na dwie grupy eliminacyjne, zgodnie z obowiązującym regulaminem rozgrywek. W grupie I rywalizowały zespoły: KP „Zjednoczone”, SS „Triumph”, ŻKS „Haokah” i ŻTGS „Makabi”, a w grupie II konkurowały zespoły: ŁKS, KS IKP, RKS TUR i HKS. W pierwszym meczu finałowym o mistrzostwo okręgu spotkały się drużyny KP „Zjednoczone” i ŁKS Łódź, a spotkanie zakończyło się niespodziewanym zwycięstwem zespołu KP „Zjednoczone” 4:3. Do jeszcze większej niespodzianki doszło w meczu rewanżowym, bowiem drużyna ŁKS nie stawiała się w wyznaczonym terminie i tym samym zespół KP „Zjednoczone” otrzymał walkower i zdobył mistrzostwo okręgu łódzkiego w szczypiorniaku<sup>2159</sup>.

W 1934 r. w mistrzostwach okręgu warszawskiego w szczypiorniaku w meczu inauguracyjnym mistrz okręgu z 1933 r. drużyna AZS Warszawa z trudem pokonała zespół „Warszawianki” 4:3. W kolejnym spotkaniu drużyna „Legii” Warszawa wygrała z zespołem Żydowskiego Akademickiego Stowarzyszenia Sportowego 6:1. Dużo następnych meczów kończyło się jednak walkowerami, bowiem niektóre drużyny nie stawiały się w wyznaczonych terminach, a przodowały w tym procederze zespoły odmłodzonej warszawskiej YMCA i debiutującego w rozgrywkach A-klasy stołecznego ŻASS. Ostatecznie mistrzostwa okręgu warszawskiego zostały ukończone, a niespodziewane końcowe zwycięstwo odniosła drużyna „Warszawianki”, pozostawiając w pokonanym polu zespoły AZS i „Legii” (zadecydował lepszy bilans bramkowy)<sup>2160</sup>.

Nieco inaczej rozpoczęły się mistrzostwa okręgu krakowskiego, bowiem zostały poprzedzone tzw. błyskawicznym turniejem w szczypiorniaku, który zorganizowali działacze ŻZTGİS „Makabi” w Krakowie. Zwycięzcą imprezy została drużyna „Cracovii”, która później po raz kolejny zdobyła tytuł mistrzów okręgu, pokonując zespoły „Makabi”, „Garbarni”, KS „Olsza” i WKS „Wawel”. W ostatniej kolejce rozgrywek zespół „Cracovii” doznał jednak sensacyjnej porażki w meczu rewanżowym

---

<sup>2158</sup> D. Pietrzyk (2011), dz. cyt., s. 253; zob. także: D. Pietrzyk (2012), dz. cyt., s. 148; zob. też: S. Jarecki (1972), dz. cyt., s. 37.

<sup>2159</sup> „Kurier Łódzki” 1933, 3 grudnia, nr 334, s. 11.

<sup>2160</sup> D. Pietrzyk (2011), dz. cyt., s. 254–255; zob. także: D. Pietrzyk (2012), dz. cyt., s. 149.

z drużyną „Garbarni” 5:6. Słabo tym razem spisał się w rozgrywkach w okręgu zespół TG „Sokół”, który zajął ostatnie miejsce w tabeli końcowej<sup>2161</sup>.

W mistrzostwach okręgu łódzkiego wystartowało po raz kolejny 8 drużyn. Tym razem zawody toczyły się w jednej grupie, a zespoły: SS „Triumph”, HKS, RKS TUR, ŁKS i „Haokah” przegrały większość meczów i nie miały szans na sukces końcowy, natomiast zwycięstwo zespołu KS IKP nad drużyną „Makabi” 9:3 w ostatniej fazie rozgrywek zdecydowanie przybliżyło zespół fabrycznego klubu sportowego do tytułu mistrzowskiego. Późniejsze zwycięstwo drużyny KP „Zjednoczone” nad zespołem KS IKP 2:0 było jednak sensacją. Wygrana ta oznaczała bowiem konieczność rozegrania dodatkowego spotkania decydującego o tytule mistrzowskim i ostatecznie mistrzem okręgu łódzkiego w szczypiorniaku został ponownie zespół KP „Zjednoczone”<sup>2162</sup>.

W okręgu białostockim tytuł mistrzowski po raz pierwszy zdobyła drużyna „Jagiellonii” Białystok, która w decydującym meczu pokonała zespół Żydowskiego Klubu Sportowego z Białegostoku aż 12:0. We wcześniejszym spotkaniu drużyna KS „Junak” Białystok reprezentująca lokalny oddział Związku Strzeleckiego pokonała również zespół ŻKS „Białystok”, ale tylko jedną bramką 6:5. W okręgu poznańskim zwycięstwo w mistrzostwach w szczypiorniaku przypadło ponownie drużynie „Warty” Poznań. W okręgu pomorskim zawody rozgrywane w Bydgoszczy zdominowała reprezentacja miejscowej Szkoły Podchorążych, a w okręgu lwowskim dominował zespół ŻTGS „Dror” Lwów<sup>2163</sup>.

W mistrzostwach okręgu śląskiego w puli finałowej rywalizowało 6 drużyn, ale zespoły KS PZP Siemianowice i KS PZP Świętochłowice nie odegrały znaczącej roli w tej fazie rozgrywek. O mistrzostwo okręgu walczyły natomiast do ostatniej kolejki drużyny KS „Pole Zachodnie” z Królewskiej Huty, KS „Azoty” Chorzów i KS „Pogoń” Katowice, a o zdobyciu tytułu mistrzowskiego przez zespół KS „Pole Zachodnie” z Królewskiej Huty zadecydował remis 2:2, który padł w bezpośrednim meczu rozegranym z drużyną „Pogoni” Katowice, która tym samym zajęła drugie miejsce w tabeli końcowej. W dniu 1 lipca 1934 r. nastąpiło połączenie miast Królewska Huta i Chorzów oraz gminy Nowe Hajduki w jeden ośrodek miejski pod nazwą Chorzów

---

<sup>2161</sup> Tamże; zob. także: J. Rotter (1958), dz. cyt., s. 14.

<sup>2162</sup> APŁ, dz. cyt., sygn. 27, dz. cyt., *Komunikat WGiD ŁOZGS nr 64 z 20.12.1934 r.*; zob. także: „Kurier Łódzki” 1934, 20 grudnia, nr 348, s. 6.

<sup>2163</sup> D. Pietrzyk (2011), dz. cyt., s. 255.

i nazwa KS „Pole Zachodnie” Królewska Huta została zastąpiona mianem KS „Pole Zachodnie” Chorzów<sup>2164</sup>.

W 1935 r. mistrzostwa w szczypiorniaka w okręgach tym razem rozpoczęły się najwcześniej na Górnym Śląsku. Decyzją zarządu okręgu śląskiego rozgrywki A-klasy zostały powiększone do ośmiu drużyn (dołączyły zespoły reprezentujące KS „Ruch” Wielkie Hajduki i TG „Sokół” Katowice), natomiast do rozgrywek B-klasy zgłosiły się po raz pierwszy drużyny reprezentujące kluby i stowarzyszenia sportowe niemieckiej mniejszości narodowej. W grupie tej były zespoły z Katowic (ATV, „Vorwärts” i „Peter-Paul”) oraz z Mysłowic (MTV), Siemianowic (ATV) i Chorzowa (MTV). Akces został jednak dokonany już po zatwierdzeniu kalendarza gier w okręgu i działacze zmuszeni zostali do skorygowania terminów. W rozgrywkach A-klasy dochodziło czasami do dużych niespodzianek. Zespół KS „Azoty” Chorzów przegrał na przykład z drużyną KS PZP Siemianowice 3:4, a zespół KS „Ruch” Wielkie Hajduki dwa razy z rzędu oddał punkty walkowerem drużynie KS „Pole Zachodnie” z Chorzowa, natomiast Drużyna „Pogoni” Katowice przegrała mecz walkowerem z zespołem KS PZP Siemianowice, prowadząc 2:1, bowiem uszkodzeniu uległa piłka do gry, a katowiczanie, którzy pełnili rolę gospodarzy tego spotkania, nie dostarczyli nowej w czasie określonym w regulaminie mistrzostw okręgu. Dopełnieniem tej kuriozalnej sytuacji była porażka drużyny „Pogoni” Katowice na zakończenie rozgrywek z zespołem KS „Azoty” Chorzów 6:7, choć drużyna z Katowic prowadziła do przerwy 6:4 i końcowa przegrana zadecydowała o zdobyciu tytułu mistrzowskiego przez drużynę z Chorzowa. Niespodzianki nie sprawiły zespoły KS „Ruch” Wielkie Hajduki i TG „Sokół” Katowice, które debiutowały w rozgrywkach A-klasy i zajęły odpowiednio 5 i 6 miejsce w tabeli końcowej, a ostatnia lokata przypadła drużynie KS PZP Świętochłowice<sup>2165</sup>.

Sprawnie rozpoczęły się mistrzostwa w szczypiorniaka w okręgu łódzkim, bowiem działacze Polskiego Związku Gier Sportowych zarządzili wcześniejszy niż zwykle termin ich zakończenia na terenie całego kraju, a powodem takiej decyzji była rosnąca popularność szczypiorniaka w klubach i stowarzyszeniach sportowych, uniemożliwiająca wręcz w niektórych okręgach rozegranie mistrzostw w innych grach sportowych. W inauguracyjnym spotkaniu drużyna KS IKP zdeklasowała zespół HKS,

---

<sup>2164</sup> S. Jarecki (1972), dz. cyt., s. 40; zob. także: D. Pietrzyk (2011), dz. cyt., s. 255; zob. też: D. Pietrzyk (2012), dz. cyt., s. 149.

<sup>2165</sup> S. Jarecki (1972), dz. cyt., s. 44; zob. także: D. Pietrzyk (2011), dz. cyt., s. 257–258; zob. też: D. Pietrzyk (2012), dz. cyt., s. 150.

wygrywając 18:3, natomiast w kolejnym meczu wysoko pokonała debiutujący w rozgrywkach zespół Strzeleckiego Klubu Sportowego z Łodzi 13:3. Drużyna KS IKP wygrała później również z zespołem „Makabi” 14:1. W kolejnych meczach drużyny HKS i SKS pokonały faworyta rozgrywek zespół KP „Zjednoczone” (7:6 i 10:5). Także drużyna RKS TUR pokonała zespół KP Zjednoczone (8:7). W następnych meczach drużyna SKS wygrała w identycznym stosunku 11:7 z drużynami HKS i ŁKS. Bardzo słabo spisywała się w rozgrywkach drużyna „Haokah”, która przegrywała swoje mecze lub oddawała walkowery. Dopiero pod koniec II rundy do rywalizacji o tytuł mistrzowski włączyła się drużyna ŁKS, która pokonała zespoły SKS (11:0), KP „Zjednoczone” (10:4) i RKS TUR (17:2), a w ostatnim meczu wygrała także z zespołem IKP (9:5). Zwycięstwo to nie wystarczyło jednak do osiągnięcia finałowego sukcesu i mistrzostwo okręgu łódzkiego zdobyła niespodziewanie drużyna IKP Łódź, wyprzedzając w tabeli końcowej zespół ŁKS Łódź o dwa punkty<sup>2166</sup>.

W okręgu krakowskim inauguracja rozgrywek w szczypiorniaka odbyła się po raz pierwszy we wrześniu. Tym razem do faworytów mistrzostw zaliczane były zespoły „Garbarni” i „Makabi”, bowiem drużyna „Cracovii” została zreorganizowana i jej szeregi zasilili duża grupa młodych, niedoświadczonych zawodników. Już w pierwszej kolejce zespół „Grabarni” pokonał drużynę „Cracovii” 4:2, a zespół „Makabi” wygrał z drużyną WKS „Wawel” 3:2. W kolejnych spotkaniach drużyna „Cracovii” zremisowała z zespołem WKS „Wawel” 1:1, a drużyna „Makabi” wygrała z zespołem WKS „Wawel” 8:3 i objęła prowadzenie w tabeli rozgrywek A-klasy. Późniejsze zwycięstwa drużyny „Garbarni” nad zespołami YMCA, KKS „Olsza” i TG „Sokół” nie wpłynęły znacząco na kolejność drużyn w tabeli mistrzostw okręgu, a o końcowym zwycięstwie zespołu „Makabi” Kraków w mistrzostwach okręgu zadecydował bezpośredni mecz rozegrany z drużyną „Garbarni” zakończony wygraną 8:2<sup>2167</sup>.

W mistrzostwach okręgu warszawskiego w szczypiorniaka wystartowały drużyny „Warszawianki”, „Legii”, AZS, YMCA i ŻASS. Już pierwsze mecze pokazały, że zespół „Legii” Warszawa nie będzie się liczył w końcowej rywalizacji, bowiem przegrał zarówno z drużyną „Warszawianki” (5:10), jak i z drużyną AZS Warszawa (3:13). Również zespoły YMCA i ŻASS nie prezentowały wysokiego poziomu sportowego i do tego często miały problemy ze skompletowaniem zawodników na

---

<sup>2166</sup> APŁ, dz. cyt., sygn. 27, dz. cyt., *Komunikat WGiD ŁOZGS nr 37 z 6.10.1935 r.*; zob. także: D. Pietrzyk (2011), dz. cyt., s. 258.

<sup>2167</sup> J. Rotter (1958), dz. cyt., s. 15; zob. także: D. Pietrzyk (2011), dz. cyt., s. 258–259; zob. też: Kraków. *Mistrzostwa w szczypiorniaku*, „Raz, Dwa, Trzy” 1935, 3 września, nr 36, s. 14.

mecz, więc zaistniałą sytuację wykorzystała drużyna „Warszawianki”, która wysunęła się na prowadzenie w końcowej fazie rozgrywek i ostatecznie zdobyła mistrzostwo okręgu<sup>2168</sup>.

W okręgu lwowskim w rozgrywkach mistrzowskich od początku przodowała drużyna ŻRKS „Dror” Lwów, która pokonała zespół lwowskiej „Hasmonei” aż 8:0. Zespół ŻTGS „Dror” Lwów zdobył zresztą mistrzostwo okręgu, a na drugim miejscu w tabeli uplasowała się drużyna AZS Lwów. W okręgu poznańskim w rozgrywkach szczypiorniaka ponownie wystąpił zespół AZS Poznań, który jednak nie był w stanie przeciwstawić się drużynie „Warty” Poznań i debiutującej w rozgrywkach A-klasy drużynie KS KPW Poznań. O tytule mistrzowskim zadecydował natomiast ostatni mecz wynikający z kalendarza rozgrywek w okręgu, w którym faworyzowana drużyna „Warty” Poznań uległa zespołowi KS KPW Poznań 4:6. W okręgu białostockim drużyna „Jagiellonii” Białystok pokonała zespół „Makabi” Białystok w meczu decydującym o tytule mistrzowskim, a w okręgu pomorskim mistrzostwo Bydgoszczy po raz kolejny zdobyła reprezentacja WKS Szkoły Podchorążych, która na zakończenie rozgrywek wygrała z zespołem „Polonii” Bydgoszcz 7:5<sup>2169</sup>.

Początek 1936 r. przyniósł doroczne wybory nowych władz statutowych w okręgach. Zmiany personalne nastąpiły także w Polskim Związku Gier Sportowych. Zmianie uległa również dotychczasowa nazwa centrali, którą zastąpiono określeniem Polski Związek Piłki Ręcznej. Według wnioskodawców przeobrażenia, jakie zostały dokonane, miały wyraźniej odzwierciedlać aktualnie prowadzoną działalność federacji zgodnie z wytycznymi Związku Polskich Związków Sportowych – Polskiego Komitetu Olimpijskiego oraz Państwowego Urzędu Wychowania Fizycznego i Przeposobienia Wojskowego. Działacze związkowi przyjęli także uchwałę o wdrożeniu innowacji, w ramach której mistrzostwa Polski w szczypiorniaku miały być rozgrywane od tego roku w okresie letnim, a postanowienie to automatycznie narzucało rozpoczęcie mistrzostw w okręgach w kolejnych latach w terminie wiosennym<sup>2170</sup>.

W 1936 r. mistrzostwa w szczypiorniaka w okręgu śląskim rozpoczęto w trzech grupach z udziałem między innymi dziewięciu drużyn z klubów niemieckiej mniejszości narodowej, w tym zespołu „Makabi” Chorzów. Łącznie w rozgrywkach wzięło udział osiemnaście drużyn. Po zakończeniu fazy eliminacyjnej dwie najlepsze

---

<sup>2168</sup> D. Pietrzyk (2011), dz. cyt., s. 258–259.

<sup>2169</sup> Tamże.

<sup>2170</sup> Tamże, s. 259–260; zob. także: D. Pietrzyk (2012), dz. cyt., s. 151; zob. Też: D. Pietrzyk (2010), *Activity...*, dz. cyt., s. 206.

drużyny z każdej grupy stworzyły tzw. grupę finałową i rywalizowały o mistrzostwo okręgu. Wśród sześciu zespołów znalazły się tylko dwie drużyny reprezentujące polskie kluby sportowe (KS „Azoty” Chorzów i KS „Pogoń” Katowice) i aż cztery drużyny reprezentujące stowarzyszenia niemieckie (ATV Katowice, ATV Siemianowice, „Freie Turner” Katowice i TV „Vorwärts” Katowice). Pierwsze miejsce w rozgrywkach wywalczył jednak zespół KS „Azoty” Chorzów, a druga lokata przypadła zespołowi „Pogoni” Katowice, który w decydującym dwumeczu z drużyną ATV Katowice zremisował 4:4 i wygrał 7:5<sup>2171</sup>.

W okręgu krakowskim po kilku rozegranych kolejkach w mistrzostwach szczypiorniaka na prowadzeniu była drużyna „Makabi” Kraków, która pokonała między innymi zespoły WKS „Wawel” 5:3 i KKS „Olsza” 6:5. Na drugim miejscu w tabeli rozgrywek plasowała się drużyna „Garbarni” Kraków, która wygrała z zespołem „Cracovii” 4:2. Późniejsze rezultaty były jednak zaskakujące. Zespół „Garbarni” pokonał drużynę „Makabi” 10:2, ale zremisował z zespołem KKS „Olsza”, a drużyna „Cracovii” przegrała kolejne spotkanie, tym razem z zespołem WKS „Wawel” 2:5. Runda rewanżowa mistrzostw w szczypiorniaka była również pełna niespodzianek i rywalizacja zakończyła się końcowym sukcesem drużyny „Garbarni” Kraków, natomiast zespół „Cracovii” zdobył wicemistrzostwo okręgu, a na trzecim miejscu uplasowała się drużyna KKS „Olsza”<sup>2172</sup>.

W okręgu łódzkim mistrzostwa w szczypiorniaka rozgrywane były jak zwykle z udziałem ośmiu drużyn. W nowym sezonie awans do rozgrywek A-klasy wywalczył zespół WKS Łódź, który rywalizował z drużynami: ŁKS, KS IKP, HKS, SKS, RKS TUR, KP „Zjednoczone” i „Makabi”. Zawody rozegrano w dwóch rundach systemem każdy z każdym, a tytuł mistrzów okręgu w szczypiorniaku powrócił do drużyny ŁKS Łódź, która pokonała w decydującym meczu zespół KS IKP Łódź 7:5<sup>2173</sup>.

Identyczna sytuacja jak w okręgu łódzkim miała miejsce w okręgu warszawskim, gdzie po dwóch latach przerwy tytuł mistrzowski w rozgrywkach w szczypiorniaka ponownie zdobyła drużyna AZS Warszawa. W okręgu poznańskim mistrzostwo A-klasy w rozgrywkach w szczypiorniaka drugi raz z rzędu zdobyła

---

<sup>2171</sup> S. Jarecki (1972), dz. cyt., s. 49–51; zob. także: *Mistrzostwa Śląska w szczypiorniaka*, „Raz, Dwa, Trzy” 1936, 28 lipca, nr 30, s. 15; zob. też: *KS Azoty mistrzem Śląska*, „Raz, Dwa, Trzy” 1936, 6 października, nr 40, s. 11.

<sup>2172</sup> J. Rotter (1958), dz. cyt., s. 15; zob. także: *Mistrzostwa Krakowa*, „Raz, Dwa, Trzy” 1936, 19 maja, nr 20, s. 15.

<sup>2173</sup> APL, dz. cyt., sygn. 27, *Komunikat WSS ŁOZPR nr 57/36*; zob. także: *Komunikat ŁOZPR nr 43/36*, „Kurier Łódzki” 1936, 31 października, nr 299, s. 7; zob. też: *Łódź. Gry sportowe*, „Raz, Dwa, Trzy” 1936, 8 września, nr 36, s. 15.

drużyna KS KPW Poznań. Podobna sytuacja miała miejsce w okręgu białostockim, gdzie drużyna „Jagiellonii” Białystok po raz kolejny zdobyła tytuł mistrzowski. W okręgu lwowskim końcowa kolejność drużyn uczestniczących w mistrzostwach rozgrywanych w szczypiorniaka uległa jednak zmianie i końcowe zwycięstwo po raz pierwszy przypadło zespołowi AZS Lwów<sup>2174</sup>.

Na terenie Bydgoszczy zorganizowano natomiast podokręg okręgu pomorskiego, a w rozgrywkach w szczypiorniaka mistrzostwo miasta zdobyła drużyna miejscowego gniazda TG „Sokół” I, która w meczu finałowym pokonała zespół bydgoskiego Wojskowego Klubu Sportowego Centralnych Warsztatów Technicznych Lotnictwa 6:4<sup>2175</sup>.

W 1937 r. w okręgu śląskim utworzono Ligę Śląską, do której działacze zakwalifikowali 10 lokalnych drużyn piłki ręcznej o najwyższym potencjale sportowym i organizacyjnym. Pozostałe 8 zespołów utworzyło A-klasę w podokręgu przemysłowym. Rozgrywki zorganizowano także w podokręgach bielskim, rybnickim i tarnogórskim oraz utworzonym podokręgu zagłębiowskim. W ramach nowej formuły mistrzostw okręgu zaplanowano również rozgrywki dla drużyn juniorów reprezentujących kluby grające w lidze. W zawodach o mistrzostwo okręgu śląskiego wystartowały cztery zespoły reprezentujące polskie kluby sportowe („Pogoń” Katowice, „Azoty” Chorzów, „Pole Zachodnie” Chorzów i PZP Siemianowice) oraz sześć drużyn reprezentujących kluby i stowarzyszenia niemieckiej mniejszości narodowej („Freie Turner” Katowice, ATV Katowice, ATV Siemianowice, TV „Vorwärts” Katowice, JK „Santa Maria” Katowice i „Winter Sport Verein” Nowa Wieś). Rozgrywki ligowe przeprowadzono systemem każdy z każdym, rozgrywając mecz i rewanż, a mistrzem okręgu śląskiego została drużyna „Pogoni” Katowice, natomiast tytuł wicemistrza przypadł zespołowi KS „Azoty” Chorzów<sup>2176</sup>.

W okręgu krakowskim w mistrzostwach szczypiorniaka na czele tabeli A-klasy po pierwszej rundzie rozgrywek znajdowały się drużyny „Cracovii”, „Garbarni” i „Makabi”. W zawodach startowała jeszcze drużyna KKS „Olsza” oraz reaktywowany zespół „Wisły” Kraków. Wcześniej rozwiązano sekcje szczypiorniaka w WKS

---

<sup>2174</sup> D. Pietrzyk (2011), dz. cyt., s. 261; zob. także: D. Pietrzyk (2010), dz. cyt., *Activity...*, dz. cyt., s. 2012.

<sup>2175</sup> „Tygodnik Sportowy”(Dodatek tygodniowy do „Dziennika Bydgoskiego”) 1936, 13 października, nr 40, s. 2; zob. także: *Sport w Bydgoszczy*, „Raz, Dwa, Trzy” 1936, 17 listopada, nr 46, s. 6.

<sup>2176</sup> *Kronika Śląska. Liga Śląska nr 3*, „Przegląd Sportowy” 1937, 30 marca, nr 25, s. 4; zob. też: *Kronika Śląska. Mistrzostwa Śląska w piłce ręcznej*, „Przegląd Sportowy” 1937, 16 sierpnia, nr 65, s. 2; zob. także: *2 kluby niemieckie spadają z Ligii Śląskiej*, „Raz, Dwa, Trzy” 1937, 31 sierpnia, nr 35; S. Jarecki (1972), dz. cyt., s. 54–55.

„Wawel” i YMCA Kraków. Już na początku rundy rewanżowej drużyna „Cracovii” znalazła się jednak poza czołówką rozgrywek, przegrywając niespodziewanie z zespołami „Makabi” 3:6 i „Garbarni” 3:4, a w meczu decydującym o pierwszym miejscu w tabeli końcowej drużyna „Garbarni” pokonała zespół „Makabi” 4:3 i drugi raz z rzędu zdobyła tytuł mistrzów okręgu w szczypiorniaku<sup>2177</sup>.

Rozgrywki w okręgu łódzkim o mistrzostwo w szczypiorniaka odbyły się ponownie w grupie ośmiu drużyn na podstawie regulaminu przyjętego przez członków Wydziału Gier i Dyscypliny Łódzkiego Okręgowego Związku Piłki Ręcznej<sup>2178</sup>. W nowym sezonie w A-klasie wystąpił po raz pierwszy zespół KS WIMA, który zastąpił zdegradowaną do B-klasy drużynę WKS Łódź<sup>2179</sup>. Mistrzostwa okręgu rozegrano systemem mecz i rewanż. Nie obyło się bez walkowerów, ale rywalizacja toczyła się od początku pod dyktando zespołu ŁKS Łódź, który ostatecznie zdobył po raz kolejny tytuł mistrzowski<sup>2180</sup>.

W pozostałych okręgach także rozegrano mistrzostwa w szczypiorniaka, ale w zawodach startowało znacznie mniej drużyn niż w okręgu łódzkim, bo od trzech do pięciu. Sytuacja ta spowodowała, że zespoły stawiane w roli faworytów rozgrywek obroniły tytuły mistrzowskie zdobyte w poprzednim sezonie, podobnie jak zrobiły to drużyny „Garbarni” Kraków i ŁKS Łódź. W okręgu poznańskim mistrzostwa w szczypiorniaka zakończyły się ponownym sukcesem zespołu KS KPW Poznań. W okręgu warszawskim zwycięstwo końcowe kolejny raz odniosła drużyna AZS Warszawa. Identyczna sytuacja miała miejsce w okręgu białostockim, gdzie mistrzostwo zdobyła drużyna „Jagiellonii” Białystok oraz w okręgu lwowskim, gdzie triumfował zespół AZS Lwów. W 1937 r. rozegrano natomiast po raz pierwszy mistrzostwa w szczypiorniaka w okręgu poleskim i tytuł mistrzowski przypadł drużynie reprezentującej klub sportowy zorganizowany przy Komendzie IX Okręgu Związku Strzeleckiego w Brześciu nad Bugiem<sup>2181</sup>.

---

<sup>2177</sup> *Garbarnia mistrzem Krakowa w szczypiorniaku*, „Przegląd Sportowy” 1937, 20 września, nr 75, s. 2; zob. także: *Kronika boisk prowincjonalnych*, „Przegląd Sportowy” 1937, 16 września, 74, s. 2; zob. też: *Garbarnia mistrzem Krakowa*, „Raz, dwa, Trzy” 1937, 21 września, nr 38; J. Rotter (1958), dz. cyt., s. 15.

<sup>2178</sup> APŁ, dz. cyt., sygn. 33, dz. cyt., *Regulamin rozgrywek ŁOZPR na 1937 r.*

<sup>2179</sup> *Komunikat WSS ŁOZPR z 13.04.1937 r.*, „Kurier Łódzki” 1937, 15 kwietnia, nr 109, s. 8.

<sup>2180</sup> „Kurier Łódzki” 1937, 1 października, nr 270, s. 9.

<sup>2181</sup> APŁ, dz. cyt., sygn. 35, dz. cyt., *Komunikat WGiD PZPR nr 4/37 z 18.09.1937 r.*; zob. także: *Mistrzostwa Polski w szczypiorniaku*, „Przegląd Sportowy” 1937, 30 września, nr 78, s. 4; zob. też: *Mistrzostwa Warszawy w szczypiorniaka. AZS – Warszawianka 7:2*, „Raz, Dwa, Trzy” 1937, 11 maja, nr 19, s. 5.



W 1938 r. rozgrywki w okręgach rozpoczęto wiosną zgodnie z przyjętym wcześniej kalendarzem. W okręgu śląskim trwała jednak już druga runda mistrzostw w szczypiorniaka, bowiem w 1937 r. uchwałą walnego zebrania zmieniono termin rozgrywek z wiosenno-jesiennego na jesienno-wiosenny. W sezonie 1937–1938 w Lidze Śląskiej rywalizowało osiem drużyn, które reprezentowały pięć polskich klubów sportowych (KS „Pogoń” Katowice, TG „Pole Zachodnie” Chorzów, KS „Azoty” Chorzów, PZP Siemianowice, 1 RKS Katowice) i trzy kluby sportowe niemieckiej mniejszości narodowej (JK „St. Maria” Katowice, TV „Vorwärts” Katowice i ATV Katowice). Mistrzostwa okręgu śląskiego zakończyły się w maju 1938 r. i tytuł mistrzowski tym razem zdobyła drużyna KS „Azoty” Chorzów, a tytuł wicemistrzowski przypadł zespołowi „Pogoni” Katowice<sup>2182</sup>.

W pozostałych okręgach rozgrywki w szczypiorniaka przebiegały planowo, ale zgodnie z uchwałą walnego zebrania członków Polskiego Związku Piłki Ręcznej zmniejszona została do 6 liczba drużyn uprawnionych do rywalizacji w A-klasie. W okręgu łódzkim o mistrzostwo w szczypiorniaka walczyły zespoły: KS WIMA, KS IKP, ŁKS, KP „Zjednoczone”, RKS TUR i HKS. Zgodnie z przyjętym regulaminem rozgrywki odbyły się systemem każdy z każdym, a tytuł mistrzowski po raz trzeci z rzędu zdobyła drużyna ŁKS Łódź, która w ostatnim meczu pokonała zespół IKP 10:5. Drugie miejsce w tabeli końcowej zajęła drużyna RKS TUR, natomiast ostatnia lokata przypadła zespołowi KP „Zjednoczone”, który tym samym został zdegradowany do B-klasy<sup>2183</sup>.

W okręgu warszawskim prymat pozostał przy zespole AZS Warszawa, a w okręgu poznańskim do rywalizacji o mistrzostwo w szczypiorniaka ponownie włączyła się drużyna „Warty” Poznań, ale pierwsze miejsce w rozgrywkach po raz czwarty z rzędu zdobył zespół KS KPW Poznań. W okręgu lwowskim do rozgrywek A-klasy awansowała drużyna „Pogoni” Lwów reaktywowana w 1937 r., ale tytuł mistrzowski obroniła drużyna AZS Lwów. Również w okręgu poleskim nie uległa zmianie supremacja drużyny KS Komendy IX Okręgu Związku Strzeleckiego w Brześciu nad Bugiem, która rywalizowała z zespołami z żydowskich klubów sportowych oraz z drużyną KS „Pogoń” Brześć. Konkurencję dla drużyn brzeskich

---

<sup>2182</sup> S. Jarecki (1972), dz. cyt., s. 58.

<sup>2183</sup> *Z mistrzostw szczypiorniaka*, „Kurier Łódzki” 1938, 30 maja, nr 147, s. 5.

stanowiły zespoły z terenu Pińska, gdzie zawodnicy szczypiorniaka rekrutowali się spośród członków KS KPW „Ognisko”, KS „Strzelec” i ŻTGS „Haokah”<sup>2184</sup>.

W okręgu krakowskim po trzech latach przerwy po mistrzostwo w rozgrywkach szczypiorniaka sięgnęła drużyna „Cracovii” Kraków. W okręgu białostockim mistrzostwo zdobyła po raz pierwszy drużyna WKS „Cresovia” Grodno, która przejęła rolę lidera w rozgrywkach szczypiorniaka po rozwiązanej drużynie „Jagiellonii” Białystok. Zespół z Grodna rywalizował z zespołem KS KPW „Ognisko” Białystok oraz z drużynami reprezentującymi żydowskie kluby i stowarzyszenia sportowe („Makabi”, „Bar Kochba” i „Jutrznia”). Rozgrywek mistrzowskich w szczypiorniaku nie zorganizowano w okręgach: pomorskim, lubelskim, wileńskim i kieleckim, a powodem był brak zainteresowanych drużyn<sup>2185</sup>.

Kolejna edycja mistrzostw w szczypiorniaka w okręgach rozpoczęła się jesienią 1938 r., a zakończyła wiosną 1939 r. Innowacja ta była efektem uchwały poprzedniego walnego zebrania członków Polskiego Związku Piłki Ręcznej, która nakazywała prowadzenie rozgrywek systemem dwurundowym w terminie jesień–wiosna. W okręgu warszawskim od początku mistrzostw na prowadzeniu w tabeli A-klasy był zespół stołeczny AZS, który ostatecznie utrzymał pierwsze miejsce i po raz trzeci z rzędu zdobył mistrzostwo okręgu, a w rywalizacji brały jeszcze udział drużyny: „Polonii” Warszawa, „Warszawianki”, „Skry” Warszawa, KS KPW „Orzeł” Warszawa oraz WKS z Zegrza. W okręgu lwowskim w tabeli prowadziła początkowo drużyna „Pogoni” Lwów, która z powodzeniem przeciwstawiała się faworyzowanemu zespołowi AZS Lwów oraz drużynom „Czarnych” Lwów i ŻTGS „Dror”, a także zespołowi reprezentującemu II Lwowską Drużynę Harcerską. W drugiej fazie mistrzostw drużyna AZS Lwów odrobiła jednak straty punktowe, wygrywając kilka spotkań i w efekcie końcowym ponownie zwyciężyła w rozgrywkach szczypiorniaka. W okręgu poznańskim pierwszą lokatę w tabeli A-klasy zajmował zespół KS KPW Poznań, który wyprzedzał drużyny „Warty” Poznań, AZS Poznań i KS „Hipolit Cegielski” Poznań. Runda rewanżowa nie przyniosła jednak zmiany na pozycji lidera rozgrywek i drużyna KS KPW Poznań po raz piąty z rzędu zdobyła mistrzostwo okręgu w szczypiorniaku. Drugie miejsce w tabeli końcowej przypadło drużynie „Warty” Poznań, a trzecie

---

<sup>2184</sup> APŁ, dz. cyt., sygn. 40, dz. cyt., *Komunikat WGiD PZPR nr 11/38 z 31.05.1938 r.*; zob. także: A. Grupa (2010), dz. cyt., s. 308–309; zob. też: J. Chełmecki (2011), dz. cyt., s. 476–477.

<sup>2185</sup> APŁ, dz. cyt., sygn. 40, dz. cyt., *Komunikat WGiD PZPR nr 11/38 z 31.05.1938 r.*; zob. także: *Święto WF i PW w Bydgoszczy odbędzie się 29 maja*, „Tygodnik Sportowy” (Dodatek do Dziennika Bydgoskiego) 1938, 24 maja, nr 21, s. 2; zob. też: J. Chełmecki (2011), dz. cyt., s. 471–472; J. Rotter (1958), dz. cyt., s. 16.

wywalczył zespół KS HC Poznań. Ostatnią lokatę zajął niespodziewanie zespół AZS Poznań, który często miał kłopoty ze skompletowaniem drużyny na mecze, co w konsekwencji przekładało się na walkowery, bowiem regulamin rozgrywek określał minimalną liczbę graczy na osiem osób z bramkarzem<sup>2186</sup>.

W sezonie 1938–1939 w okręgu krakowskim dotychczasową dominację zespołów „Garbarni” i „Cracovii” w rozgrywkach szczypiorniaka próbowała przerwać drużyna KS KPW „Olsza” Kraków, która miała w swoim składzie między innymi byłych graczy „Cracovii” (bramkarza Józefa Madejskiego) oraz „Garbarni” (Zbigniewa Dylewskiego), a także krakowskiej YMCA (Edwarda Szostaka), ale i tak w końcowym rozrachunku mistrzostwo okręgu w szczypiorniaka zdobyła po raz trzeci drużyna KS „Garbarnia” Kraków<sup>2187</sup>.

W okręgu śląskim już po raz drugi z rzędu mistrzostwa w szczypiorniaka przeprowadzono w formie Ligi Śląskiej. W rundzie jesiennej wystartowało osiem drużyn, które reprezentowały pięć polskich klubów sportowych („Pogoń” Katowice, „Pole Zachodnie” Chorzów, „Azoty” Chorzów, 1 RKS Katowice, PZP Siemianowice) i trzy stowarzyszenia niemieckiej mniejszości narodowej (TV „Vorwärts” Katowice, JK „St. Maria” Katowice i MTV Mysłowice). Po pierwszej serii rozgrywek ostatnie miejsce w tabeli zajmował zespół KS „Azoty” Chorzów, ale w trakcie rundy wiosennej drużyna chorzowska zaprezentowała się z dużo lepszej strony i zakończyła rozgrywki na czwartym miejscu, natomiast o tytuł mistrza okręgu do ostatniej kolejki rywalizowały drużyny KS „Pogoń” Katowice i TG „Pole Zachodnie” Chorzów, które miały jednakową liczbę zdobytych punktów. W tej sytuacji zarząd okręgu śląskiego zarządził dodatkowe spotkanie, które wygrała drużyna KS „Pogoń” Katowice 8:7 i zdobyła po raz drugi z rzędu tytuł mistrzów okręgu<sup>2188</sup>.

W rozgrywkach A-klasy w okręgu śląskim startowało 10 drużyn, które rywalizowały o awans do Ligi Śląskiej. Wśród uczestników dominowały drużyny z polskich klubów sportowych („Ruch” Chorzów, „Pogoń” Katowice Ib, „Naprzód” Szopienice, TS Murcki, RKS Giszowiec, TG „Sokół” Katowice i TG „Sokół” Ruda).

---

<sup>2186</sup> APŁ, dz. cyt., sygn. 40, dz. cyt., *Komunikat WGiD PZPR nr 9/39 z dnia 1.06.1939 r.*; zob. także: *Albański rewelacją szczypiorniaka*, „Przegląd Sportowy” 1938, 20 października, nr 85, s. 5; *Mistrzostwa poznańskie szczypiorniaka*, „Przegląd Sportowy” 1938, 27 października, nr 87, s. 4; *Poznań. 3.5*, „Przegląd Sportowy” 1939, 4 maja, nr 36, s. 5; T. Derda (1958), dz. cyt., s. 63–64.

<sup>2187</sup> J. Rotter (1958), dz. cyt., 16.

<sup>2188</sup> S. Jarecki (1972), dz. cyt., s. 64.

Kluby i stowarzyszenia sportowe niemieckiej mniejszości narodowej reprezentowały jedynie trzy zespoły (IFC Katowice, WSV Nowa Wieś i JK „Peter-Paul” Katowice)<sup>2189</sup>.

W kwietniu 1939 r. doszło jednak do zatargu władz okręgu śląskiego z przedstawicielami klubów sportowych niemieckiej mniejszości narodowej uczestniczących w rozgrywkach. Działacze śląscy odmówili bowiem przyjęcia kolejnej drużyny niemieckiej w poczet członków okręgu. Uchwała ta doprowadziła w konsekwencji do wystąpienia ze struktur okręgu wszystkich dotychczas skupionych tam stowarzyszeń niemieckich, a zarząd Polskiego Związku Piłki Ręcznej skreślił te organizacje z listy członków związku<sup>2190</sup>.

W okręgu łódzkim mistrzostwa w szczypiorniaka rozpoczęto dopiero w kwietniu 1939 r. Przyczyną były problemy związane z organizacją rozgrywek A-klasy. Początkowo w zawodach miała startować drużyna KS „Znicz” Łódź, który przejął tradycje HKS oraz zespoły reprezentujące: ŁKS, KS IKP, SKS, WKS i RKS TUR<sup>2191</sup>. Ostatecznie z rywalizacji wycofały się drużyny: WKS Łódź i SKS Łódź, a działacze dokooptowali w ich miejsca zespoły KS WIMA i ŻTGS „Makabi”<sup>2192</sup>. Drużyna KS WIMA została jednak zdyskwalifikowana tuż po rozpoczęciu rozgrywek, bowiem nie przystąpiła do czterech meczów, oddając walkowery<sup>2193</sup>.

Mistrzostwa okręgu łódzkiego rozgrano bardzo szybko, a mecz decydujący o tytule mistrzowskim odbył się 19 maja 1939 r. W spotkaniu tym zespół ŁKS Łódź pokonał drużynę RKS TUR 9:4, choć przegrywał do przerwy 2:3. W końcowej fazie rywalizacji swoje niezadowolenie z wyniku spotkania okazali jednak kibice RKS TUR, którzy wtargnęli na boisko i pobili zawodników ŁKS. W zajściu wzięło udział także kilku graczy RKS TUR i w związku z zaistniałą sytuacją zarząd Łódzkiego Okręgowego Związku Piłki Ręcznej zapowiedział surowe konsekwencje dyscyplinarne wobec RKS TUR<sup>2194</sup>.

W okręgu białostockim i w okręgu poleskim pojawiły się trudności z organizacją kolejnej edycji mistrzostw w szczypiorniaka, a działacze Wydziału Gier i Dyscypliny

---

<sup>2189</sup> Tamże, s. 65.

<sup>2190</sup> APŁ, dz. cyt., sygn. 40, dz. cyt., *Komunikat nr 8/39 z 24.05.1939 r.*; zob. także: *Mistrzostwa szczypiorniaka*, „Przegląd Sportowy” 1939, 8 maja, nr 37, s. 4.

<sup>2191</sup> APŁ, dz. cyt., sygn. 64, dz. cyt., *Pismo WGiD ŁOZPR do WGiD PZPR*, L.dz. 26–38/39; zob. także: sygn. 12, dz. cyt., *Protokół nr 19 z 17.04.1939 r.*

<sup>2192</sup> *Komunikat nr 27 WG i ŁOZPR*, „Kurier Łódzki” 1939, 5 kwietnia, nr 95, s. 10; zob. także: *Sezon szczypiorniaka otwarty*, „Kurier Łódzki” 1939, 24 kwietnia, nr 112, s. 6.

<sup>2193</sup> APŁ, dz. cyt., sygn. 12, dz. cyt., *Protokół nr 22 z 8.05.1939 r.*

<sup>2194</sup> *Pobito graczy ŁKS w meczu z TUR*, „Kurier Łódzki” 1939, 21 maja, nr 139, s. 11; zob. także: *Mistrzostwa Łodzi w piłce ręcznej*, „Kurier Łódzki” 1939, 19 maja, nr 137, s. 5.

Polskiego Związku Piłki Ręcznej w oczekiwaniu na oficjalne wyniki końcowe rozgrywek uprzedzili przedstawiciele obu okręgów o konieczności rozegrania dodatkowego meczu barażowego między zwycięskimi drużynami z tych regionów w dniu 1 czerwca 1939 r. w Białymstoku przed kolejną edycją eliminacji do mistrzostw Polski. Zawody te nie doszły jednak do skutku, bowiem działacze nie potwierdzili zakończenia rozgrywek i nie zgłosili mistrzów obu okręgów w wymaganym terminie do Wydziału Gier i Dyscypliny Polskiego Związku Piłki Ręcznej<sup>2195</sup>.

## **2. Rywalizacja na poziomie krajowym**

Działacze związkowi mieli obowiązek organizacji mistrzostw Polski w hazenie i w szczypiorniaku na podstawie wyników mistrzostw rozegranych w okręgach, o ile przynajmniej dwa okręgi rozegrały mistrzostwa A-klasy i wyłonione zostały zwycięskie drużyny. Zespoły te miały obowiązek uczestniczenia w tego typu zawodach, ale działacze w okręgach mieli prawo desygnować na mistrzostwa Polski jedną z drużyn, która zajęła pierwsze, drugie lub trzecie miejsce w rozgrywkach A-klasy. Na potrzeby rozgrywek finałowych opracowywany był każdorazowo odpowiedni regulamin, który określał sposób wyłonienia mistrza Polski w hazenie oraz w szczypiorniaku i był zatwierdzany uchwałą dorocznego walnego zebrania członków związku. Od 1938 r. mistrzostwa Polski w hazenie zastąpiono rywalizacją w siedmioosobowej piłce ręcznej, którą określono mianem żeńskiego szczypiorniaka<sup>2196</sup>.

### **2.1. Mistrzostwa Polski w hazenie**

Inauguracja mistrzostw Polski w hazenie odbyła się jesienią 1929 r. Do rywalizacji finałowej stanęły tylko dwie drużyny. Mistrzynię okręgu warszawskiego, zespół stołecznego gniazda Towarzystwa Gimnastycznego „Sokół” o nazwie „Grażyna” i mistrzynię okręgu łódzkiego – zespół Łódzkiego Klubu Sportowego. Powodem były niedociągnięcia organizacyjne działaczy Polskiego Związku Gier Sportowych związane

---

<sup>2195</sup> APŁ, dz. cyt., sygn. 40, dz. cyt., *Program działania i wnioski zarządu PZPR na rok 1938/1939*, p. 4; zob. także: *Komunikat nr 3/39 z 10.02.1939 r.*, p. 8; zob. też: *Komunikat nr 9/39 z 1.06.1939 r.*

<sup>2196</sup> APŁ, dz. cyt., sygn. 30, dz. cyt., *Postanowienia PZPR. Zawody międzyokręgowe*, p. 67–73.

z nakładaniem się terminarzy rozgrywek o mistrzostwo Polski w innych grach sportowych z udziałem drużyn żeńskich. W związku z zaistniałą sytuacją pierwszy mecz finałowy wygrał walkowerem zespół ŁKS, bowiem nie stawiła się drużyna „Grażyny”. Zgodnie z regulaminem Polskiego Związku Gier Sportowych mecz rewanżowy odbył się w Warszawie, a drużyna stołecznej „Grażyny” pokonała zespół łódzki 8:5. Tym samym działacze związkowi zarządzili rozegranie decydującego spotkania w Łodzi, ale dopiero 13 października 1929 r., ponieważ w „międzyczasie” miały zostać rozegrane po raz pierwszy mecze hazeny między reprezentacjami Warszawy i Łodzi, a goszczącą w naszym kraju reprezentacją Czechosłowacji. Oba spotkania miały duże znaczenie dla działaczy Polskiego Związku Gier Sportowych, ponieważ na podstawie przebiegu gry naszych drużyn postanowili wyłonić reprezentację Polski, która miała zadebiutować w turnieju hazeny podczas III Mistrzostw Świata Kobiet w lekkiej atletyce, planowanych przez Międzynarodową Żeńską Federację Sportową (FSFI) na rok 1930<sup>2197</sup>.

Decydujący mecz o Mistrzostwo Polski w hazenie odbył się zgodnie z planem działaczy związkowych w Łodzi w niedzielę 13 października 1929 r. i przyniósł zwycięstwo drużynie ŁKS 4:3 i jednocześnie tytuł pierwszych mistrzyń Polski w hazenie<sup>2198</sup>.

W 1930 r. w finale rozgrywek o mistrzostwo Polski w hazenie ponownie wystąpiły tylko mistrzyni okręgu warszawskiego i mistrzyni okręgu łódzkiego, bowiem w myśl postanowień i regulaminów opracowanych przez działaczy Polskiego Związku Gier Sportowych drużyna „Warty” Poznań, która wygrała mistrzostwa okręgu poznańskiego, została zorganizowana w roku bieżącej edycji mistrzostw Polski i była jedynie zespołem B-klasy i nie miała prawa startu w zawodach finałowych<sup>2199</sup>.

19 października 1930 r. w pierwszym meczu finałowym drużyna AZS Warszawa pokonała w stolicy zespół ŁKS Łódź 3:1. W meczu rewanżowym rozegranym 9 listopada w Łodzi zwyciężyła natomiast drużyna ŁKS 4:2<sup>2200</sup>. W myśl regulaminu rozgrywek zaistniała sytuacja zmusiła obie drużyny do rozegrania trzeciego decydującego spotkania na neutralnym terenie. Zawody zaplanowano w Poznaniu na

---

<sup>2197</sup> D. Pietrzyk (2010), dz. cyt., s. 186–187; zob. także: D. Pietrzyk (2012), dz. cyt., s. 144; zob. też: APŁ, dz. cyt., sygn. 13, dz. cyt., *Komunikat PZGS nr 1 z 2.03.1930 r.*

<sup>2198</sup> Tamże; zob. także: *Nasz dorobek w hazenie*, „Start” 1929, październik, nr 20, s. 8; zob. też: *Mistrzostwa hazeny*, „Stadion” 1929, 17 października, nr 42, s. 16.

<sup>2199</sup> APŁ, dz. cyt., sygn. 13, dz. cyt., *Komunikat zarządu PZGS nr 14 z 5.10.1930 r.*; zob. także: D. Pietrzyk (2010), dz. cyt., s. 188; zob. też: D. Pietrzyk (2012), dz. cyt., s. 145.

<sup>2200</sup> Tamże.

dzień 28 listopada 1930 r., ale działacze Polskiego Związku Gier Sportowych ponownie nie zwrócili uwagi na to, że ówczesny czynny sportowiec uprawiał wiele dyscyplin sportowych, a łodziankom właśnie w tym dniu wypadł mecz o mistrzostwo Polski w koszykówkę, który miały rozegrać w Krakowie. Działacze łódzcy wnieśli więc apelację do zarządu Polskiego Związku Gier Sportowych o przełożenie terminu rozegrania finałowego meczu hazeny. Działacze związkowi prośbę jednak odrzucili, wobec czego łodzianie podjęli decyzję o rezygnacji z udziału w meczu hazeny, oddając tym samym bez gry tytuł mistrzowski drużynie AZS Warszawa. Zamiast meczu finałowego odbył się natomiast w Poznaniu w wyznaczonym terminie mecz towarzyski, w którym drużyna AZS Warszawa pokonała zespół „Warty” Poznań 4:1<sup>2201</sup>.

Tak niewielka liczba drużyn wyłanianych w okręgach, które uprawnione były do rywalizacji o tytuł mistrzyń Polski spowodowała, że działacze Polskiego Związku Gier Sportowych zmodyfikowali system rozgrywek w hazenie. Ostatecznie do turnieju finałowego, który miał zostać rozegrany 3 i 4 października 1931 r. w Warszawie, dopuszczono cztery zwycięskie zespoły reprezentujące cztery okręgi. Drużyna „Polonii” Warszawa reprezentowała okręg warszawski, drużyna „Warty” Poznań reprezentowała okręg poznański, drużyna Harcerskiego Klubu Sportowego z Łodzi reprezentowała okręg łódzki, a drużyna „Cracovii” Kraków reprezentowała okręg krakowski. Niestety trudności finansowe klubu z Krakowa spowodowały, że drużyna „Cracovii” nie dojechała na zapowiedziane zawody finałowe<sup>2202</sup>.

W tej sytuacji działacze Polskiego Związku Gier Sportowych zdecydowali o nierozgrywaniu meczu między drużynami „Polonii” Warszawa i „Cracovii” Kraków, natomiast nakazali rozegranie spotkania decydującego o awansie do finału między zespołami „Warty” Poznań i HKS Łódź. Mecz ten zakończył się zwycięstwem drużyny z Łodzi 4:1, ale obserwator napisał, że choć poznanianki były lepsze technicznie, to przegrały dzięki bardzo dobrej postawie łódzkiej bramkarki Ireny Kordowskiej<sup>2203</sup>. W meczu finałowym warszawska „Polonia” pokonała na własnym stadionie drużynę HKS Łódź 3:2, zdobywając tym samym po raz pierwszy w swojej historii tytuł mistrzyń Polski w hazenie, a według obserwatora tego spotkania czeski hazenista Karel

---

<sup>2201</sup> Tamże; zob. także: APŁ, dz. cyt., sygn. 14, dz. cyt., *Komunikat zarządu PZGS nr 17 z 19.02.1931 r.*; zob. też: *Stan mistrzostw Polski w grach sportowych*, „Start” 1930, listopad, nr 22, s. 11; *Gry sportowe*, „Stadion” 1939, 14 grudnia, nr 49, s. 15.

<sup>2202</sup> D. Pietrzyk (2011), dz. cyt., s. 249; zob. także: D. Pietrzyk (2012), dz. cyt., s. 146; zob. też: APŁ, dz. cyt., sygn. 14, dz. cyt., *Komunikat zarządu PZGS nr 5 z 25.05.1931 r.*

<sup>2203</sup> Tamże; zob. także: APŁ, dz. cyt., sygn. 13, dz. cyt., *Komunikat PZGS nr 13 z 31.10.1931 r.*

Przewracki mieszkający w Polsce i od dwóch lat trenujący „Polonię” sprawił, że drużyna grała ładnie dla oka i dobrze taktycznie<sup>2204</sup>.

W 1932 r. działacze Polskiego Związku Gier Sportowych zaplanowali rozegranie turnieju finałowego o mistrzostwo Polski w hazenie w Łodzi przy udziale pozostałych mistrzów okręgów reprezentujących Poznań, Kraków i Warszawę. Ponownie dały jednak znać o sobie perypetie finansowe i organizacyjne drużyny „Cracovii”, która i tym razem nie dojechała na zawody, w wyniku czego nie rozegrano wszystkich zaplanowanych gier finałowych, a mistrzem Polski została drużyna ŁKS Łódź, która pokonała w decydującym spotkaniu zespół „Legii” Warszawa 9:6<sup>2205</sup>.

W 1933 r. dwudniowe mistrzostwa Polski w hazenie przeprowadzono na początku września w Krakowie. I tym razem tytuł mistrzowski zdobyła drużyna ŁKS Łódź, pozostawiając w pokonanym polu zespoły „Cracovii” (11:6) i „Polonii” Warszawa (6:3), a obserwator zawodów napisał, że przewaga łodzianek na boisku w obu meczach była widoczna pod każdym względem<sup>2206</sup>.

W 1934 r. mistrzostwa Polski w hazenie rozegrano we Lwowie. Tym razem zawody odbyły się praktycznie bez żadnej reklamy, bowiem prasa lwowska dowiedziała się o turnieju od działaczy z Warszawy w dniu rozpoczęcia sportowych zmagania i efektem tak prowadzonych działań promocyjnych była wręcz minimalna liczba widzów obserwujących rozgrywane spotkania<sup>2207</sup>. W wyniku sportowych zmagania mistrzem Polski została drużyna KS IKP z Łodzi, która wygrała z zespołem „Cracovii” Kraków 12:1. Łodzianki pokonały także drużynę „Czarnych” Lwów 12:0. Jedyne zespoły AZS Warszawa starał się nawiązać walkę sportową z drużyną łódzką, ulegając jej ostatecznie 7:3<sup>2208</sup>.

Kolejną edycję mistrzostw Polski w hazenie rozegrano ponownie w Łodzi, w czerwcu 1935 r. (miały to być przełomowe zawody od strony organizacyjnej). Po raz pierwszy zawody tej rangi odbyły się tuż po zakończeniu rozgrywek w okręgach. Po raz pierwszy w turnieju wystartowały dwie drużyny z jednego okręgu (mistrz i wicemistrz

---

<sup>2204</sup> Tamże; zob. także: *Polonia mistrzem Polski w hazenie*, „Start” 1931, listopad, nr 21, s. 11; zob. też: *Roczny dorobek gier sportowych*, „Stadion” 1931, 15 października, nr 31, s. 16.

<sup>2205</sup> APŁ, dz. cyt., sygn. 15, dz. cyt., *Komunikat zarządu PZGS nr 10 z 17.10.1932 r.*; zob. także: D. Pietrzyk (2011), dz. cyt., s. 251; zob. też: D. Pietrzyk (2012), dz. cyt., s. 147; *Kronika sportowa. ŁKS mistrzem Polski w hazenie*, „Przewodnik Gimnastyczny Sokół” 1932, listopad, nr 11, s. 22.

<sup>2206</sup> APŁ, dz. cyt., sygn. 16, dz. cyt., *Komunikat zarządu PZGS nr 9 z 12.10.1933 r.*, zob. D. Pietrzyk (2011), dz. cyt., s. 253; zob. też: D. Pietrzyk (2012), dz. cyt., s. 148; zob. także: *Z rozgrywek hazeny*, „Start” 1933, listopad, nr 22, s. 1.

<sup>2207</sup> D. Pietrzyk (2011), dz. cyt., s. 255; zob. też: D. Pietrzyk (2012), dz. cyt., s. 149.

<sup>2208</sup> Tamże; zob. także: APŁ, dz. cyt., sygn. 18, *Komunikat zarządu PZGS nr 14 z 18.10.1934 r.*, zob. też: *Mistrzostwa Polski w hazenie*, „Start” 1934, wrzesień, nr 18, s. 6.



okręgu łódzkiego). W terminie wyznaczonym przez władze Polskiego Związku Gier Sportowych stawiała się jednak w Łodzi tylko drużyna „Polonii” Warszawa. Swój przyjazd odwołały natomiast zespoły „Cracovii”, ŻTG „Dror” Lwów i „Warty” Poznań, uzasadniając decyzję względami finansowymi. Nie przyjechała również drużyna ŻKS „Jutrzenka” z Tarnowa, rekomendowana w miejsce „Cracovii”, a turniej zaplanowany na cztery dni ograniczył się do rozegrania trzech spotkań. Tytuł mistrzyń Polski po raz drugi z rzędu zdobyła drużyna KS IKP Łódź, która w decydującym spotkaniu pokonała miejscowe rywalki, zespół HKS Łódź 5:3. Trzecie miejsce zajęła drużyna „Polonii” Warszawa, która przegrała oba spotkania (pierwsze z KS IKP Łódź 2:10 i drugie z HKS Łódź 6:9)<sup>2209</sup>.

W czerwcu 1936 r. w wyniku zakończonych rozgrywek w okręgach, na starcie mistrzostw Polski w hazenie zorganizowanych w Białymstoku stanęło pięć drużyn. Zawody odbyły się już pod patronatem Polskiego Związku Piłki Ręcznej (1936). Z powodu absencji wicemistrza okręgu łódzkiego drużyny ŁKS Łódź zmieniony został regulamin rozgrywek bezpośrednio przed rozpoczęciem mistrzostw, a rywalizacja odbyła się na zasadzie każdy z każdym. W efekcie trzydniowych zmagania mistrzem Polski w hazenie została po raz kolejny drużyna KS IKP Łódź, która w ocenie obserwatora zdecydowanie przewyższała umiejętnościami technicznymi i taktycznymi pozostałe zespoły. Na drugim miejscu uplasowała się drużyna AZS Warszawa, a miejsce trzecie przypadło zespołowi „Warty” Poznań. Czwartą lokatę uzyskała natomiast drużyna „Jagiellonii” Białystok „pełniąca rolę gospodarza turnieju”, a ostatnie piąte miejsce zajął zespół „Czarnych” Lwów<sup>2210</sup>.

W 1937 r. mistrzostwa Polski w hazenie przeprowadzono pod presją dyskusji prowadzonych na łamach prasy na temat celowości propagowania hazeny w naszym kraju. Dziennikarze wskazywali, że coraz większą popularnością cieszy się wśród kobiet w Europie siedmioosobowa piłka ręczna, a hazenę uprawia się wyłącznie w Czechosłowacji, Jugosławii i w Polsce. Poza tym komentatorzy uważali, że nikłe wymiary bramek i preferowanie podrzucania piłki zamiast kozłowania pozbawiały grę

---

<sup>2209</sup> APŁ, dz. cyt., sygn. 20, dz. cyt., *Komunikat zarządu PZGS nr 7 z 25.06.1935 r.*; zob. także: *Mistrzostwa Polski w hazenie*, „Raz, Dwa, Trzy” 1935, 25 czerwca, nr 26, s. 10; zob. też: D. Pietrzyk (2011), dz. cyt., s. 258; D. Pietrzyk (2012), dz. cyt., s. 150.

<sup>2210</sup> „Czarni” Lwów – „Warta” Poznań 1:4 (0:0), AZS Warszawa – „Jagiellonia” Białystok 9:2 (4:1), AZS Warszawa – „Czarni” Lwów 5:0 (4:0), IKP Łódź – „Warta” Poznań 11:1 (5:1), „Jagiellonia” Białystok – „Czarni” Lwów 4:4 (2:1), IKP Łódź – AZS Warszawa 2:1 (1:0), IKP Łódź – „Jagiellonia” Białystok 12:3 (8:0), AZS Warszawa – „Warta” Poznań 5:2 (2:1), IKP Łódź – „Czarni” Lwów 17:0 (5:0), „Warta” Poznań – „Jagiellonia” Białystok 6:1 (4:1), zob. APŁ, dz. cyt., sygn. 33, dz. cyt., *Komunikat WGiD PZPR nr 3/36–37 z 19.06.1936 r.*; zob. także: D. Pietrzyk (2010), *Activity...*, dz. cyt., s. 212.

atrakcyjności i tempa<sup>2211</sup>. Działania te nie przeszkodziły jednak działaczom związkowym w przeprowadzeniu kolejnej edycji mistrzostw Polski w hazenie. Ostatecznie turniej odbył się w czerwcu 1937 r. w Poznaniu, a na starcie stanęło 6 drużyn. Tym razem zawody rozegrano najpierw w dwóch grupach eliminacyjnych, a następnie odbyły się mecze finałowe o miejsca. Na zakończenie rozgrywek zdecydowanie najlepszą okazała się drużyna KS IKP Łódź, która tym samym zdobyła tytuł mistrzyń Polski w hazenie po raz czwarty z rzędu. Łodzianki pokonały w meczu o pierwsze miejsce swoje lokalne rywalki, zespół HKS Łódź 6:4 (3:2). W spotkaniu o miejsce trzecie drużyna AZS Warszawa wygrała z zespołem „Cracovii” Kraków 2:0 (1:0), a w meczu o piątą lokatę drużyna „Warty” Poznań zwyciężyła z zespołem RKS „Lwów” 6:5 (3:3)<sup>2212</sup>.

Mistrzostwa Polski, które odbyły się w Poznaniu w 1937 r., były jednak ostatnimi zawodami hazeny rozegranymi w naszym kraju, bowiem w listopadzie 1937 r. w trakcie dorocznego walnego zebrania członków Polskiego Związku Piłki Ręcznej na wniosek delegatów została przyjęta uchwała o zastąpieniu rozgrywek hazeny rywalizacją w siedmioosobową piłkę ręczną z dniem 1 stycznia 1938 r.<sup>2213</sup>

## **2.2. Mistrzostwa Polski w siedmioosobowej piłce ręcznej (szczypiorniak żeński)**

Już w grudniu 1937 r. członkowie Wydziału Gier i Dyscypliny Polskiego Związku Piłki Ręcznej wystosowali do zarządów okręgów komunikat, w którym napisali, że w miejsce dotychczasowego turnieju finałowego rozgrywanego o mistrzostwo Polski w hazenie odbędzie się w dniach 17–19 czerwca 1938 r. w Warszawie turniej najlepszych polskich drużyn w siedmioosobowej piłce ręcznej, a termin zgłoszeń do zawodów określili na 1 czerwca 1938 r.<sup>2214</sup> Później poinformowano działaczy w okręgach, że tytułem próby pierwsze zawody mistrzowskie w siedmioosobowej piłce ręcznej kobiet (w żeńskim szczypiorniaku) zostaną rozegrane w tym samym terminie, ale w Truskawcu w okręgu lwowskim w ramach popularyzacji

---

<sup>2211</sup> D. Pietrzyk (2010), *Activity...*, dz. cyt., s. 213.

<sup>2212</sup> APŁ, dz. cyt., sygn. 35, dz. cyt., *Komunikat WGiD PZPR nr 3/37 z 15.07.1937 r.*; zob. także: *Mistrzostwa Polski w hazenie*, „Raz, Dwa, Trzy” 1937, 29 czerwca, nr 26, s. 15; zob. też: D. Pietrzyk (2010), *Activity...*, dz. cyt., s. 213.

<sup>2213</sup> APŁ, dz. cyt., sygn. 40, dz. cyt., *Sprawozdanie z działalności PZPR od 1.10.1937 r. do 30.09.1938 r.*; zob. także: D. Pietrzyk (2010), *Activity...*, dz. cyt., s. 214.

<sup>2214</sup> APŁ, dz. cyt., sygn. 39, dz. cyt., *Komunikat WGiD PZPR nr 2/38 z 27.12.1937 r.*

tej dyscypliny sportowej na tym terenie. Problemy organizacyjne związane z urządzeniem odpowiednich boisk do gry spowodowały jednak kolejną zmianę decyzji działaczy związkowych i przeniesienie turnieju do Łodzi oraz nadanie mu rangi Pucharu Polskiego Związku Piłki Ręcznej. Do rywalizacji zakwalifikowano zespoły mistrzyń i wicemistrzyń z okręgów łódzkiego i warszawskiego oraz drużyny mistrzyń z okręgów poznańskiego, pomorskiego, lwowskiego i śląskiego. Zespoły te po dokonaniu losowania podzielono na dwie grupy, a rozgrywki miały odbyć się systemem pucharowym (przegraną odpada)<sup>2215</sup>. Z anonsowanych ośmiu drużyn zabrakło jednak trzech zespołów. Nie dojechały drużyny ze Lwowa, z Pomorza i z Górnego Śląska. Organizatorzy dokooptowali więc zespół KS WIMA z Łodzi i po modyfikacji programu zawodów (drużyny łódzkie rozstawiono do dwóch różnych grup) rozpoczęto rywalizację<sup>2216</sup>.

„Przegląd Sportowy” pisał, że aż do meczów finałowych wyniki były raczej spodziewane. Zespół KS IKP Łódź pokonał drużynę AZS Warszawa 8:2 (3:1) i drużynę lokalnego rywala KS WIMA Łódź 12:2 (8:2), ale zespół AZS Warszawa także pokonał drużynę KS WIMA Łódź (wynik końcowy był 12:4, ale do przerwy warszawianki prowadziły tylko 3:1). Zespół HKS Łódź wygrał z drużyną „Warty” Poznań 6:3 (5:0) i z zespołem „Polonii” Warszawa 10:1 (6:0), natomiast drużyna „Warty” Poznań otrzymała walkower 5:0 w meczu z zespołem „Polonii” Warszawa, bowiem zawodniczki „Polonii” nie stawiły się na mecz. W rezultacie rozegranych spotkań eliminacyjnych w meczu finałowym wystąpiły dwie drużyny łódzkie, a zespół KS IKP pokonał drużynę HKS 11:5 (8:3) i zdobył Puchar Polskiego Związku Piłki Ręcznej. W meczu o trzecie miejsce zespół „Warty” Poznań wygrał z drużyną AZS Warszawa 7:1 (4:0), natomiast w meczu o piąte miejsce zespół „Polonii” Warszawa wygrał z drużyną KS WIMA Łódź 5:4 (4:2)<sup>2217</sup>.

Pierwsze oficjalne mistrzostwa Polski w siedmioosobowej piłce ręcznej kobiet zostały zorganizowane przez działaczy Polskiego Związku Piłki Ręcznej w dniach od

---

<sup>2215</sup> Tamże, *Komunikat WGiD PZPR nr 11/38 z 31.05.1938 r.*; zob. też: *Wielki turniej piłki ręcznej*, „Kurier Łódzki” 1938, 14 czerwca, nr 161, s. 7.

<sup>2216</sup> Tamże, *Okólnik WGiD PZPR nr 9/38 z 9.06.1938 r.*; zob. także: D. Pietrzyk (2010), *Activity...*, dz. cyt., s. 214–215.

<sup>2217</sup> APŁ, dz. cyt., sygn. 39, dz. cyt., *Komunikat WGiD PZPR nr 12 z 20.06.1938 r.*; zob. także: Zgłoszenia do turnieju: *Pismo KS Warta Poznań z 14.06.1938 r.*; *Pismo WOZPR w sprawie udziału drużyn AZS Warszawa i Polonii Warszawa*, L.dz. 547/38 z 14.06.1938 r.; *Pismo KS IKP Łódź*, L.dz. 210/38 z 15.06.1938 r.; zob. też: *Niedziela pod znakiem szczypiorniaka*, „Przegląd Sportowy” 1938, 20 czerwca, nr 49, s. 4; *IKP mistrzem Polski w żeńskim szczypiorniaku*, „Kurier Łódzki” 1938, 20 czerwca, nr 167, s. 5.

2 do 4 czerwca 1939 r. w Wilnie. W zawodach uczestniczyło 5 drużyn, które zostały zakwalifikowane do rozgrywek finałowych zgodnie z obowiązującym regulaminem. Zespół AZS Warszawa reprezentował okręg warszawski, a zespół AZS Lwów reprezentował okręg lwowski. Przedstawicielami okręgu łódzkiego były dwie drużyny: mistrz okręgu zespół KS „Znicz” Łódź, który do 19 października 1938 r. występował pod nazwą HKS Łódź oraz wicemistrz okręgu zespół KS WIMA Łódź. Rolę „gospodyń turnieju” pełniła drużyna WKS „Śmigły” Wilno, która jednocześnie reprezentowała okręg wileński. Z przyczyn finansowych w zawodach nie wzięła udziału drużyna „Warty” Poznań, która zdobyła mistrzostwo okręgu poznańskiego. Nie zgłosiła się także drużyna ŻTGS „Makabi” Kraków, która zdobyła mistrzostwo okręgu krakowskiego. Również działacze z pozostałych okręgów nie zgłosili do udziału w turnieju uprawnionych zespołów<sup>2218</sup>. Zawody rozegrano systemem każdy z każdym i na podstawie uzyskanych wyników mistrzem Polski w siedmioosobowej piłce ręcznej kobiet została drużyna KS „Znicz” Łódź, która wygrała wszystkie spotkania, strzelając przeciwniczkom 60 bramek i tracąc zaledwie 9. Drugie miejsce zajął zespół AZS Warszawa (3 zwycięstwa, bramki 33:26), a trzecie miejsce wywalczyła drużyna KS WIMA Łódź (2 zwycięstwa, bramki 37:11). Czwartą lokatę uzyskał zespół AZS Lwów (jedno zwycięstwo, bramki 18:35), natomiast ostatnie piąte miejsce zajęła drużyna WKS „Śmigły” Lwów, która przegrała wszystkie mecze i strzeliła jedynie 5 bramek przeciwniczkom, tracąc jednocześnie aż 72<sup>2219</sup>.

### 2.3. Mistrzostwa Polski w jedenastoosobowej piłce ręcznej (szczypiorniak)

Działacze Polskiego Związku Gier Sportowych zaplanowali rozegranie pierwszych mistrzostw Polski w szczypiorniaku w Krakowie w połowie listopada 1929 r. W zawodach miały wziąć udział dwa zespoły: mistrz okręgu krakowskiego „Cracovia” i mistrz okręgu warszawskiego. Opóźnienie związane z wyłonieniem

<sup>2218</sup> APŁ, dz. cyt., sygn. 39, dz. cyt., *Komunikat WGiD PZPR nr 3/39 z 10.02.1939 r.*; zob. także: *Komunikat WGiD PZPR nr 8/39 z 24.05.1939 r.*; zob. też: „Przegląd Sportowy” 1939, 2 czerwca, nr 44, s. 2; Kraków, „Przegląd Sportowy” 1939, 22 maja, nr 41, s. 4; S. Jarecki (1972), dz. cyt., s. 65.

<sup>2219</sup> KS „Znicz” Łódź – KS WiMA Łódź 6:5 (4:0), AZS Warszawa – AZS Lwów 10:5 (8:0), AZS Lwów – WKS „Śmigły” Wilno 9:2 (7:1), KS „Znicz” Łódź – AZS Warszawa 16:2 (9:1), KS WIMA Łódź – AZS Lwów 13:2 (8:0), AZS Warszawa – WKS „Śmigły” Wilno 18:3 (10:3), KS „Znicz” Łódź – AZS Lwów 10:2 (5:1), KS WIMA Łódź – WKS „Śmigły” Wilno 17:0 (9:0), KS „Znicz” Łódź – WKS „Śmigły” Wilno 28:0 (14:0), AZS Warszawa – KS WIMA Łódź 3:2 (2:1); zob. APŁ, dz. cyt., sygn. 40, dz. cyt., *Komunikat nr 11 WGiD PZPR z 20.06.1939 r.*, p. 11; zob. także: D. Pietrzyk (2010), *Activity...*, dz. cyt., s. 215; „Znicz” Łódź mistrzem Polski w szczypiorniaku żeńskim, „Kurier Łódzki” 1939, 5 czerwca, nr 153, s. 6.

mistrza okręgu warszawskiego (działacze przyznali tytuł drużynie RKS „Marymont”, ale rozgrywki rozpoczęto dopiero 23 listopada 1929 r., a ich przebieg utrudniał brak odpowiednich boisk i nakładające się terminy meczów) wpłynęło jednak na zmianę decyzji działaczy związkowych, którzy w zaistniałej sytuacji odwołali zaplanowane zawody mistrzowskie, czyniąc oficjalną przyczyną swojego orzeczenia złe warunki pogodowe<sup>2220</sup>.

Przedstawiciele Polskiego Związku Gier Sportowych nie wzięli natomiast pod uwagę tego, że w polskiej części Górnego Śląska rozegrano mistrzostwa okręgu śląskiego w jedenastoosobowej piłce ręcznej mężczyzn (wtedy nie używano tam jeszcze nazwy szczypiorniak), a pierwszy tytuł mistrzowski zdobył zespół Klubu Sportowego „Chorzów” III, który w pokonanym polu pozostawił drużyny KS „Pogoń” Katowice i TGS „Pole Zachodnie” z Królewskiej Huty<sup>2221</sup>.

W 1930 r. działacze Polskiego Związku Gier Sportowych zadecydowali, że finał mistrzostw Polski w szczypiorniaku będzie miał charakter dwumeczu, a w zawodach wezmą udział zespoły „Cracovii” Kraków (mistrz okręgu krakowskiego) i „Pogoni” Katowice (mistrz okręgu śląskiego). Podjęto również decyzję, że w przypadku wyniku nierozstrzygniętego rozegrane zostanie trzecie spotkanie na neutralnym terenie w celu wyłonienia zwycięzcy<sup>2222</sup>. 11 października 1930 r. w Krakowie drużyna KS „Cracovia” w pierwszym meczu o mistrzostwo Polski w szczypiorniaka uległa drużynie KS „Pogoń” Katowice 2:3. Drużyna „Cracovii” przegrała również mecz rewanżowy (2:3), który odbył się w Katowicach 18 października 1930 r. Działacze krakowscy oprotestowali jednak wynik pierwszego spotkania w Polskim Związku Gier Sportowych, uzasadniając swoje roszczenia wzmocnieniem śląskiej drużyny czterema doskonałymi graczami z klubów niemieckich działających na terenie Katowic, którzy nie byli zgłoszeni do rozgrywek, a tym samym nie byli uprawnieni do udziału w grze w barwach „Pogoni” Katowice<sup>2223</sup>.

Zarząd Polskiego Związku Gier Sportowych ostatecznie uwzględnił protest działaczy „Cracovii” i zweryfikował wynik pierwszego meczu jako walkower w stosunku 3:0 na korzyść drużyny krakowskiej, przyczyniając się tym samym do zdobycia pierwszego w historii tytułu mistrza Polski w szczypiorniaku przez drużynę

---

<sup>2220</sup> D. Pietrzyk (2010), dz. cyt., s. 189; zob. także: „Stadion” 1929, 15 grudnia, nr 49, s. 14.

<sup>2221</sup> Tamże; zob. także: D. Pietrzyk (2012), dz. cyt., s. 144–145; zob. też: S. Jarecki (1972), dz. cyt., s. 31.

<sup>2222</sup> D. Pietrzyk (2010), dz. cyt., s. 191; zob. także: D. Pietrzyk (2012), dz. cyt., s. 145–146; zob. też: APL, dz. cyt., sygn. 13, dz. cyt., *Komunikat zarządu PZGS nr 14 z 5.10.1930 r.*

<sup>2223</sup> Tamże; zob. także, *Sezon gier sportowych*, „Stadion” 1930, 23 października, nr 43, s. 12.

„Cracovii”, która w obu rozegranych meczach miała w tym momencie lepszy bilans bramkowy<sup>2224</sup>.

W 1931 r. członkowie Wydziału Gier i Dyscypliny Polskiego Związku Gier Sportowych przyjęli zgłoszenia aż pięciu drużyn (mistrzów okręgów) do turnieju finałowego o mistrzostwo Polski w szczypiorniaku. Na podstawie regulaminu rozgrywek działacze związkowi zarządzili jednak rozegranie rundy eliminacyjnej dla drużyn, które po raz pierwszy brały udział w kwalifikacjach. Ostatecznie ustalono, że 26 i 27 września 1931 r. w Poznaniu zmierzą się ze sobą drużyny „Warty” Poznań (mistrz okręgu poznańskiego), YMCA Warszawa (mistrz okręgu warszawskiego) i WKS Szkoły Podchorążych z Bydgoszczy (mistrz okręgu pomorskiego), a zwycięzca tego turnieju zagra w finale mistrzostw Polski z zespołami TG „Sokół” z Krakowa (mistrz okręgu krakowskiego) i KS „Azoty” z Chorzowa (mistrz okręgu śląskiego)<sup>2225</sup>.

Turniej finałowy rozegrano w dniach 10–11 października 1931 r. w Krakowie. W pierwszym meczu zespół KS „Azoty” Chorzów pokonał drużynę TG „Sokół” Kraków 6:4 (3:3), natomiast w drugim spotkaniu chorzowianie wygrali z zespołem „Warty” Poznań 4:1 (2:1) i tym samym zdobyli mistrzostwo Polski. W ostatnim meczu drużyna „Warty” Poznań pokonała zespół TG „Sokół” Kraków 7:3 (2:0) i zajęła drugie miejsce w turnieju. W opinii dziennikarza „Przeglądu Sportowego”, który obserwował dwudniowe zmagania: „drużyna z Chorzowa wygrała zawody zasłużenie, ale drugie miejsce „Warty” Poznań było całkowitą niespodzianką, gdyż zawodnicy mieli braki taktyczne i wykonywali podania oburącz jak w koszykówce, natomiast zespół krakowski „Sokoła” również grał bez myśli taktycznej, a jedynie drużyna z Chorzowa pokazała grę ze specjalną taktyką szczypiorniaka i prawoskrzydłowy Langer mógłby służyć za wzór graczom polskim, bowiem jego przeboje i podania były wyśmienite”<sup>2226</sup>.

W 1932 r. działacze Polskiego Związku Gier Sportowych zaplanowali rozegranie turnieju finałowego o mistrzostwo Polski w szczypiorniaku w Poznaniu. Zgodnie z regulaminem rozgrywek zawody poprzedził mecz eliminacyjny, który odbył się 18 września 1932 r. w Warszawie między zespołem stołecznej „Legii” i drużyną

---

<sup>2224</sup> Tamże; zob. także: APŁ, dz. cyt., sygn. 14, *Komunikat zarządu PZGS nr 17 z 19.02.1931 r.*; zob. też: *Gry sportowe*, „Stadion” 1930, 11 grudnia, nr 50, s. 14.

<sup>2225</sup> APŁ, dz. cyt., sygn. 14, dz. cyt., *Komunikat zarządu PZGS nr 5 z 25.05.1931 r.*; zob. także: D. Pietrzyk (2011), dz. cyt., s. 250; zob. też: D. Pietrzyk (2012), dz. cyt., s. 146–147.

<sup>2226</sup> Tamże; zob. także: APŁ, dz. cyt., sygn. 14, dz. cyt., *Komunikat zarządu PZGS nr 14 z 23.11.1931 r.*; zob. też: *Roczny dorobek w grach sportowych*, „Stadion” 1931, 15 października, nr 31, s. 16.

ŁKS Łódź. Spotkanie to zakończyło się zwycięstwem drużyny łódzkiej 7:2, która tym samym uzyskała awans do turnieju finałowego<sup>2227</sup>.

Finał mistrzostw Polski w szczypiorniaku odbył się w Poznaniu 8 i 9 października 1932 r. Spośród zgłoszonych zespołów nie dojechała drużyna „Cracovii” Kraków, oddając oba mecze walkowerem. W spotkaniu półfinałowym rozegranym między zespołem gospodarzy AZS Poznań a mistrzem Polski z 1931 r. drużyną KS „Azoty” Chorzów doszło natomiast do kontrowersji w sprawie interpretacji przepisów i w konsekwencji do usunięcia z boiska trzech graczy z Górnego Śląska za brutalną grę i krytykowanie orzeczeń sędziego. Drużynie poznańskiej przyznano także zwycięstwo walkowerem. Decyzja ta miała jednak dalsze konsekwencje, bowiem Ślązacy na znak protestu nie przystąpili do meczu z drużyną ŁKS Łódź, a zespół AZS Poznań pokonał Łodzian w finale turnieju 6:3 i zdobył tytuł mistrzów Polski. Wyniki rozegranych mistrzostw Polski nie zostały jednak zweryfikowane, bowiem oprotestowali je działacze z Chorzowa, którzy zgłosili braki w dokumentacji i wskazali na subiektywną interpretację przepisów gry przez sędziów. Dodatkowo przedstawiciele Wydziału Gier i Dyscypliny Polskiego Związku Gier Sportowych stwierdzili, że w drużynie AZS Poznań grał nieuprawniony zawodnik Janusz Pospieszalski, który na co dzień reprezentował barwy „Warty” Poznań. Po analizie zaistniałej sytuacji działacze związkowi z Warszawy zweryfikowali mecze AZS Poznań jako walkowery i zaproponowali zespołowi KS „Chorzów” rozegranie dodatkowego spotkania z drużyną ŁKS Łódź o mistrzostwo Polski. Oba zespoły nie wykazały jednak chęci przystąpienia do rywalizacji i ostatecznie 7 maja 1933 r. przewodniczący Wydziału Gier i Dyscypliny Polskiego Związku Gier Sportowych unieważnił wyniki mistrzostw Polski w szczypiorniaku i postanowił nie wyłaniać mistrza na rok 1932<sup>2228</sup>.

Kolejny finał mistrzostw Polski w szczypiorniaku odbył się 7 i 8 października 1933 r. na boisku w Królewskiej Hucie na Górnym Śląsku. Wcześniej działacze Polskiego Związku Gier Sportowych zmienili regulamin rozgrywek i zezwolili na udział w turnieju aż sześciu drużynom<sup>2229</sup>. W spotkaniach finałowych uczestniczyło jednak tylko pięć zespołów, ponieważ nie przyjechał zespół ŻTGS „Drór” Lwów, ale mecze tej drużyny zostały zweryfikowane jako walkowery. W pierwszym spotkaniu

---

<sup>2227</sup> D. Pietrzyk (2011), dz. cyt., s. 251–252; zob. także: D. Pietrzyk (2012), dz. cyt., s. 147–148; zob. też: APŁ, dz. cyt., sygn. 15, dz. cyt., *Komunikat zarządu PZGS nr 9 z 3.10.1932 r.*

<sup>2228</sup> Tamże; zob. także, APŁ, dz. cyt., sygn. 13, dz. cyt., *Komunikat zarządu PZGS nr 2 z 17.05.1933 r.*; zob. też: *Kronika sportowa*, „Przewodnik Gimnastyczny Sokół” 1932, listopad, nr 11, s. 22.

<sup>2229</sup> APŁ, dz. cyt., sygn. 16, dz. cyt., *Protokół walnego zebrania PZGS z 26.03.1933 r.*; zob. także: *Komunikat WGiD PZGS nr 9 z 12.09.1933 r.*

zespół KP „Zjednoczone” Łódź pokonał drużynę AZS Warszawa 5:2 (2:1), natomiast w kolejnym meczu łodzianie przegrali z zespołem „Warty” Poznań 3:8 (1:4). Drużyna KP „Zjednoczone” Łódź, także przegrała z zespołem KS „Azoty” Chorzów 3:6 (1:3), a drużyna „Cracovii” Kraków pokonała zespół „Warty” Poznań 7:4 (3:2). Poznaniacy wygrali w następnym meczu z drużyną AZS Warszawa 8:2 (3:0), ale w ostatnim spotkaniu decydującym o zdobyciu mistrzostwa Polski spotkały się drużyny „Cracovii” Kraków i KS „Azoty” Chorzów. Niestety mecz ten został przerwany przy wyniku 3:2 dla drużyny z Krakowa z powodu słownego znieważenia sędziego Zygmunta Nowaka z Warszawy przez Rudolfa Kuchara i czynnego znieważenia przez Adolfa Imiolczyka, którzy byli zawodnikami KS „Azoty” Chorzów<sup>2230</sup>.

Tym razem działacze Polskiego Związku Gier Sportowych postanowili utrzymać w mocy wynik uzyskany w zawodach, biorąc pod uwagę to, że zachowanie graczy z Chorzowa miało charakter recydywy (w podobny sposób zachowali się w czasie turnieju finałowego rozegranego w Poznaniu w 1932 r.). Działacze związkowi zadecydowali także o dożywotniej dyskwalifikacji Adolfa Imiolczyka i półrocznej Rudolfa Kuchara, a drużyna „Cracovii” Kraków została oficjalnie uznana mistrzem Polski w szczypiorniaku. Kolejne miejsca w turnieju zajęły zespoły KS „Azoty” Chorzów, „Warty” Poznań, KP „Zjednoczone” Łódź i AZS Warszawa<sup>2231</sup>.

W 1934 r. działacze Polskiego Związku Gier Sportowych po raz kolejny zmienili regulamin rozgrywek o mistrzostwo Polski w szczypiorniaku, zezwalając na udział aż ośmiu zespołów w turnieju finałowym (uczestniczyć miały drużyny mistrzów i wicemistrzów z okręgów śląskiego i krakowskiego oraz drużyny mistrzów z okręgów łódzkiego, warszawskiego, poznańskiego, białostockiego i lwowskiego)<sup>2232</sup>.

W ocenie działaczy związkowych proponowane zmiany miały przyczynić się do podniesienia poziomu szczypiorniaka w naszym kraju i były następstwem uchwały podjętej przez Międzynarodowy Komitet Olimpijski, na mocy której jedenastoosobową piłkę ręczną włączono do programu igrzysk olimpijskich, które miały odbyć się w Berlinie w 1936 r. Poza tym Polska została członkiem zreorganizowanej

---

<sup>2230</sup> D. Pietrzyk (2011), dz. cyt., s. 253–254; zob. także: D. Pietrzyk (2012), dz. cyt., s. 148–149; zob. też: APŁ, dz. cyt., sygn. 16, dz. cyt., *Komunikat zarządu PZGS nr 13 z 16.10.1933 r.*

<sup>2231</sup> Tamże; zob. także: *Komunikat ZPZS*, „Przewodnik Gimnastyczny Sokół” 1933, grudzień, nr 12, s. 21.

<sup>2232</sup> APŁ, dz. cyt., sygn. 18, dz. cyt., *Komunikat zarządu PZGS nr 12 z 18.10.1934 r.*



Międzynarodowej Federacji Piłki Ręcznej, którą powołali niemieccy delegaci w trakcie III Kongresu odbywającego się w Sztokholmie w 1934 r.<sup>2233</sup>

Finał mistrzostw Polski w szczypiorniaku odbył się 8 i 9 października 1934 r. w Łodzi. W zawodach nie wystartowała z przyczyn ekonomicznych drużyna „Cracovii” Kraków, która była ubiegłorocznym mistrzem Polski. W tej sytuacji po rozegraniu gier eliminacyjnych w meczu finałowym spotkały się dwa zespoły z okręgu śląskiego, mianowicie drużyna „Pogoni” Katowice i drużyna KS „Pole Zachodnie” z Chorzowa. Spotkanie wygrał zespół „Pogoni” Katowice 3:1, a korespondent „Przeglądu Sportowego” obserwujący mecz napisał: „że zwycięstwo było całkiem zasłużone, bo katowiczanie byli drużyną lepszą w linii ataku”<sup>2234</sup>. W meczu o trzecie miejsce zespół KP „Zjednoczone” Łódź pokonał drużynę „Jagiellonii” Białystok 7:2, a pozostałe lokaty zajęły zespoły: „Garbarni” Kraków, „Warty” Poznań i „Warszawianki” Warszawa<sup>2235</sup>.

W 1935 r. finał mistrzostw Polski w szczypiorniaku odbył się w połowie października w Warszawie na stadionie Wojska Polskiego. Była to już szósta edycja rozgrywek, ale zawody tego typu rozegrano po raz pierwszy w stolicy. Obok wyłonienia najlepszej drużyny w kraju, turniej ten miał być także formą selekcji zawodników do reprezentacji olimpijskiej (kapitan związkowy Romuald Lindner miał za zadanie wyłonić graczy, którzy znaleźliby się w reprezentacji Polski przygotowującej się do ewentualnego udziału w turnieju olimpijskim w Berlinie w 1936 r.<sup>2236</sup>

W mistrzostwach Polski debiutowały drużyny: KS KPW Poznań, AZS Lwów, KS IKP Łódź i ŻTGS „Makabi” Kraków. Stawkę uzupełniały zespoły: KS „Pogoń” Katowice, KS „Azoty” Chorzów i ŁKS Łódź, a rolę „gospodarza turnieju” pełniła drużyna stołecznej „Warszawianki”. W ciągu trzech dni zespoły rozegrały szesnaście meczów (eliminacje odbyły się w dwóch grupach), a tytuł mistrza Polski w szczypiorniaku zdobyła po raz drugi z rzędu drużyna „Pogoni” Katowice, która

---

<sup>2233</sup> D. Pietrzyk (2011), dz. cyt., s. 255–256; zob. także: D. Pietrzyk (2012), dz. cyt., s. 149; zob. także: APŁ, dz. cyt., sygn. 18, dz. cyt., *Sprawozdanie zarządu PZGS z 1934 r. (18.03.1934–6.03.1935)*.

<sup>2234</sup> D. Pietrzyk (2011), dz. cyt., s. 256; zob. też: D. Pietrzyk (2012), dz. cyt., s. 149.

<sup>2235</sup> Wyniki meczów eliminacyjnych: „Jagiellonia” Białystok – Cracovia Kraków 5:0, „Pole Zachodnie” Chorzów – „Warszawianka” 7:5, „Pogoń” Katowice – „Warta” Poznań 5:4, „Zjednoczone” Łódź – „Garbarnia” Kraków 4:3, „Pole Zachodnie” Chorzów – „Jagiellonia” Białystok 13:0, „Pogoń” Katowice – „Zjednoczone” Łódź 7:1, zob. APŁ, dz. cyt., sygn. 18, dz. cyt., *Komunikat zarządu PZGS nr 14 z 18.10.1934 r.*

<sup>2236</sup> D. Pietrzyk (2011), dz. cyt., s. 259; zob. także: D. Pietrzyk (2012), dz. cyt., s. 150–151; zob. też: APŁ, dz. cyt., sygn. 19, dz. cyt., *Komunikat zarządu PZGS nr 11 z 12.10.1935 r.*

w decydującym spotkaniu pokonała zespół KS KPW Poznań 4:3. O zwycięstwie zadecydował rzut karny podyktowany przeciwko drużynie poznańskiej w ostatnich minutach gry, ale nie była to sytuacja jednostkowa, bowiem przez cały mecz duża grupa zawodników z obu drużyn prowadziła niebezpieczną grę i zachowywała się niesportowo i po zakończeniu zawodów otrzymali oni kary dwutygodniowej dyskwalifikacji nałożone przez Wydział Gier i Dyscypliny Polskiego Związku Gier Sportowych<sup>2237</sup>.

Następny finał mistrzostw Polski w szczypiorniaku miał zostać rozegrany w czerwcu 1936 r. w Krakowie. Termin ten był już następstwem uchwały przyjętej w trakcie walnego zebrania członków Polskiego Związku Piłki Ręcznej, który został powołany przez delegatów w miejsce Polskiego Związku Gier Sportowych (obok zmiany nazwy dokonano też zmian w statucie organizacji)<sup>2238</sup>.

Ze względu na prowadzone przygotowania reprezentacji Polski do udziału w turnieju olimpijskim w Berlinie (mecz kontrolny z reprezentacją Rumunii zaplanowany został na czerwiec 1936 r.) zawody o mistrzostwo Polski w szczypiorniaku rozegrano dopiero w październiku 1936 r. Na wniosek działaczy Śląskiego Okręgowego Związku Piłki Ręcznej zmianie uległa również lokalizacja turnieju finałowego, który odbył się w Katowicach zamiast w Krakowie (w opinii działaczy z Warszawy krakowianie nie potwierdzili propozycji organizacji zawodów, natomiast zainteresowani twierdzili, że zostali pozbawieni prawa do organizacji mistrzostw bez podania przyczyny)<sup>2239</sup>.

W zawodach rozgrywanych w Katowicach wzięło udział siedem drużyn, które podzielono na dwie grupy eliminacyjne, a ich triumfatorzy spotkali się w meczu finałowym. Zwycięstwo końcowe i tytuł mistrzów Polski przypadły tym razem zespołowi KS „Azoty” Chorzów, który pokonał ubiegłorocznych mistrzów Polski

---

<sup>2237</sup> Wyniki mistrzostw Polski w szczypiorniaku po weryfikacji: grupa I: ŁKS Łódź – AZS Lwów 13:4, „Pogoń” Katowice – AZS Lwów 15:4, „Pogoń” Katowice – „Warszawianka” 5:3, „Warszawianka” – ŁKS Łódź 6:5, „Warszawianka” – AZS Lwów 4:2, „Pogoń” Katowice – ŁKS Łódź 7:3; grupa II: KPW Poznań – ŻTGS „Makabi” Kraków 6:1, „Azoty” Chorzów – IKP Łódź 6:5, ŻTGS „Makabi” Kraków – IKP Łódź 5:0, „Azoty” Chorzów – ŻTGS „Makabi” Kraków 5:1, KPW Poznań – „Azoty” Chorzów 12:5, KPW Poznań – IKP Łódź 13:5; mecz o miejsca 1–2: „Pogoń” Katowice – KPW Poznań 4:3, mecz o miejsca 3–4: „Azoty” Chorzów – „Warszawianka” 9:8, mecz o miejsca 5–6: ŁKS Łódź – ŻTGS „Makabi” Kraków 6:1; mecz o miejsca 7–8: AZS Lwów – IKP Łódź 5:0, zob. APŁ, dz. cyt., sygn. 19, *Komunikat zarządu PZGS nr 12 z 28.10.1935 r.*; zob. także: *Piłka ręczna*, „Raz, Dwa, Trzy” 1935, 22 października, nr 43, s. 7; zob. też: D. Pietrzyk (2011), dz. cyt., s. 259; D. Pietrzyk (2012), dz. cyt., s. 151.

<sup>2238</sup> APŁ, dz. cyt., sygn. 33, dz. cyt., *Komunikat zarządu PZPR nr 1 z 18.05.1936 r.*; zob. także: D. Pietrzyk (2010), *Activity...*, dz. cyt., s. 206; zob. też: D. Pietrzyk (2011), dz. cyt., s. 259–260.

<sup>2239</sup> D. Pietrzyk, (2010), *Activity...*, dz. cyt., s. 207, 212; zob. także: D. Pietrzyk (2011), dz. cyt., s. 261–262; zob. też: APŁ, dz. cyt., sygn. 20, dz. cyt., *Komunikat zarządu PZPR nr 5 z 14.09.1936 r.*

drużynę „Pogoni” Katowice 3:0 (2:0). W meczu o trzecie miejsce zespół KS KPW z Poznania wygrał z drużyną ŁKS Łódź 6:4 (4:1), natomiast w spotkaniu o piąte miejsce zespół AZS Lwów zwyciężył z drużyną AZS Warszawa 4:3 (3:2). Ostatnie miejsce w turnieju zajął zespół KS „Garbarnia” Kraków, który przegrał wszystkie mecze eliminacyjne w swojej grupie, a korespondent „Przeglądu Sportowego” z Katowic Henryk Rembalski napisał: „że mistrzostwa te stały pod znakiem deszczowej pogody i skończyły się fiaskiem finansowym, gdyż na Śląsku ludzie nie bardzo wiedzą, co oznacza słowo szczypiorniak i nazwa ta jest trudna tutaj do spopularyzowania i łatwiej jest powiedzieć Ślązakowi – piłka ręczna i dlatego używanie nazwy szczypiorniak przy reklamie zawodów nie wywołało należytego efektu”<sup>2240</sup>. H. Rembalski ocenił też grę poszczególnych drużyn i w jego opinii: „lwowianie grali dość prymitywnie, siłą azotowców był atak całą szerokością boiska wzorem niemieckiego handballu, hyperkombinacje poznaniaków pod kołem bramkowym były dobre na koszykówkę, ale zawiodły w piłce ręcznej, mistrz stolicy to zespół wyrównany, ale o małych umiejętnościach, trzy godziny przerwy pomiędzy meczami dla drużyny „Garbarni” to było stanowczo za mało i wykorzystał to AZS Lwów, a zespół ŁKS był w zasadzie równorzędny, ale słabszą miał obronę, natomiast w „Pogoni” Katowice bardzo dobrze grali pomocnicy”<sup>2241</sup>.

W 1937 r. działacze związkowi w dalszym ciągu nie zorganizowali finału mistrzostw Polski w szczypiorniaku w okresie letnim. Zawody zostały natomiast poprzedzone dodatkowymi turniejami kwalifikacyjnymi, które zgodnie z przyjętym nowym regulaminem rozgrywek oparły się na rywalizacji mistrzów poszczególnych okręgów przydzielonych do określonych grup terytorialnych<sup>2242</sup>. W grupie I w Krakowie zespół AZS Lwów musiał rozegrać aż trzy mecze z drużyną miejscowego KS „Garbarnia”, aby awansować do finału mistrzostw Polski. Pierwsze spotkanie lwowianie wygrali 7:4 (4:2), w drugim meczu lepsza okazała się drużyna „Garbarni” 3:2 (2:1), a w trzecim spotkaniu AZS Lwów przypieczętował swoje zwycięstwo

---

<sup>2240</sup> Wyniki spotkań eliminacyjnych: grupa 1: KS KPW Poznań – KS Pogoń Katowice 3:3 (1:2), KS KPW Poznań – AZS Warszawa 6:2 (3:1), KS Pogoń Katowice – AZS Warszawa 9:2 (5:2); grupa 2: ŁKS Łódź – AZS Lwów 8:2 (5:1), KS Azoty Chorzów – KS „Garbarnia” Kraków 9:2 (7:1), KS „Azoty” Chorzów – AZS Lwów 12:2 (2:1), ŁKS Łódź – KS „Garbarnia” Kraków 7:2 (3:2), AZS Lwów – KS „Garbarnia” Kraków 3:2 (2:0), KS „Azoty” Chorzów – ŁKS Łódź 10:7 (6:3), zob. *Nie ma to jak szczypiorniak na Śląsku*, „Przegląd Sportowy” 1936, 5 października, nr 85, s. 3; zob. także: D. Pietrzyk (2010), *Activity...*, dz. cyt., s. 212, zob. też: D. Pietrzyk (2011), dz. cyt., s. 261.

<sup>2241</sup> Tamże; zob. także: *Odsłaniamy tajemnice szczypiorniaka nieznanie niejednokrotnie władzom związkowym*, „Przegląd Sportowy” 1936, 8 października, nr 86, s. 5.

<sup>2242</sup> APL, dz. cyt., sygn. 35, dz. cyt., *Komunikat WGiD PZPR nr 4/37 z 18.09.1937 r.*; zob. także: D. Pietrzyk (2010), *Activity...*, dz. cyt., s. 213.

wynikiem 8:1 (4:0). W grupie II, która rozgrywała swoje mecze w Poznaniu, do rywalizacji także stanęły tylko dwie drużyny: zespół KS KPW Poznań i mistrzowie okręgu śląskiego zespół „Pogoni” Katowice (nie zgłoszono mistrza okręgu pomorskiego). W tym przypadku regulamin rozgrywek przewidywał, że awans do finału uzyskały bez gry dwa zespoły, bowiem w grupie tej startował mistrz okręgu, z którego pochodzi aktualny jeszcze mistrz Polski drużyna KS „Azoty” Chorzów. W grupie III w Białymstoku awans do finału mistrzostw Polski wywalczył zespół ŁKS Łódź, który w bezpośrednim meczu pokonał drużynę AZS Warszawa (11:3). We wcześniejszych spotkaniach zespół ŁKS Łódź wygrał z drużyną „Jagiellonii” Białystok (16:5), a zespół AZS Warszawa pokonał drużynę KS PW z Brześcia nad Bugiem (11:6). W meczu o 3 miejsce w turnieju zespół „Jagiellonii” Białystok wygrał z drużyną KS PW z Brześcia nad Bugiem 7:5<sup>2243</sup>.

Finał mistrzostw Polski w szczypiorniaku odbył się we Lwowie w dniach 15–17 października 1937 r. W ostatniej chwili ze względów finansowych z rywalizacji wycofała się jednak drużyna ŁKS Łódź, co spowodowało automatyczne zmniejszenie liczby zaplanowanych meczów z sześciu do zaledwie trzech. Informacja ta wywołała frustrację lokalnej publiczności i działaczy Lwowskiego Okręgowego Związku Piłki Ręcznej, a delegat Polskiego Związku Piłki Ręcznej zapowiedział wyciągnięcie konsekwencji regulaminowych w stosunku do łódzkiego zespołu<sup>2244</sup>.

Turniej miał jednak bardzo doniosłą oprawę, a rozpoczęcie poprzedziło odegranie hymnu państwowego i wciągnięcie flagi państwowej na maszt. Tytuł mistrzów Polski zdobyła drużyna KS KPW Poznań, która pokonała zespół gospodarzy AZS Lwów 3:1 (1:0) oraz wygrała z drużyną „Pogoni” Katowice 3:1 (2:1). Drugą lokatę uzyskali lwowianie, którzy pokonali zespół „Pogoni” Katowice 7:4 (5:1). W opinii korespondenta „Przeglądu Sportowego”, który obserwował zawody: „poznaniacy grali najbardziej równo, AZS miał spore wahania w grze, a „Pogoń” rozczerowała, preferując głównie ostrą grę wobec dużej ilości popełnianych błędów przez swoich zawodników”<sup>2245</sup>.

---

<sup>2243</sup> APŁ, dz. cyt., sygn. 35, dz. cyt., *Komunikat WGiD PZPR nr 5/37 z 7.10.1937 r.*; zob. także: *Dwaj finaliści szczypiorniaka. Sukces ŁKS w Białymstoku i AZS Lwów w Krakowie*, „Przegląd Sportowy” 1937, 4 października, nr 79, s. 4.

<sup>2244</sup> *Brawo KPW Poznań*, „Przegląd Sportowy” 1937, 18 października, nr 83, s. 5; zob. także: D. Pietrzyk (2010), *Activity...*, dz. cyt., s. 213.

<sup>2245</sup> Tamże; zob. także: *Finały szczypiorniaka*, „Raz, Dwa, Trzy” 1937, 12 października, nr 41, s. 12; zob. też: *KPW Poznań mistrzem Polski w szczypiorniaku*, „Raz, Dwa, Trzy” 1937, 19 października, nr 42, s. 7.

Wyniki rozegranych spotkań zostały zatwierdzone przez działaczy Wydziału Gier i Dyscypliny Polskiego Związku Piłki Ręcznej, ale po raz kolejny duża grupa zawodników uczestniczących w zawodach finałowych o mistrzostwo Polski została ukarana karą dwutygodniowej dyskwalifikacji za rozmyślną, ostrą grę („Pogoń” Katowice – pięciu, AZS Lwów – dwóch, KS KPW Poznań – dwóch). Dodatkowo pięciu zawodników AZS Lwów otrzymało nagany za rozmyślną ostrą grę, natomiast zespół ŁKS Łódź otrzymał karę finansową wysokości 30 zł za zbyt późne powiadomienie organizatora o odwołaniu przyjazdu na zawody mistrzowskie<sup>2246</sup>.

W 1938 r. działacze Polskiego Związku Piłki Ręcznej postanowili przeprowadzić mistrzostwa Polski w szczypiorniaku w okresie letnim zgodnie z uchwałą walnego zebrania przyjętą jeszcze w 1936 r. Jednak decyzja ta była podyktowana głównie udziałem reprezentacji Polski w pierwszych mistrzostwach świata w piłce ręcznej mężczyzn, które miały odbyć się w lipcu tego roku w Berlinie. Protest w sprawie zmiany terminu zgłosili działacze z okręgu śląskiego, motywując swoją decyzję dużą liczbą drużyn startujących w mistrzostwach okręgu i problemami z zakończeniem rozgrywek w tak krótkim czasie. Ślązacy kwestionowali również system zawodów eliminacyjnych rozgrywanych między mistrzami poszczególnych okręgów, uzasadniając swój wniosek kwestiami finansowymi. Zagrozili też absencją mistrza okręgu śląskiego w zawodach centralnych w przypadku niespełnienia ich postulatów przez działaczy związkowych. W odpowiedzi zarząd Polskiego Związku Piłki Ręcznej zarządził referendum w tej sprawie, wskazując za podstawę swoich działań §84 statutu związku, który mówił, że do uchylenia przyjętej uchwały walnego zebrania wymagane jest 2/3 głosów z okręgów<sup>2247</sup>. W wyniku przeprowadzonego głosowania oba wnioski działaczy z okręgu śląskiego zostały odrzucone stosunkiem głosów 210 do 116, a poparcia udzielili jedynie przedstawiciele okręgu łódzkiego, poleskiego, wileńskiego i oczywiście śląskiego<sup>2248</sup>. Finał mistrzostw Polski w szczypiorniaku został więc ponownie poprzedzony zawodami eliminacyjnymi. Na podstawie nadesłanych zgłoszeń członkowie Wydziału Gier i Dyscypliny Polskiego Związku Piłki Ręcznej zakwalifikowali do turniejów regionalnych dziewięć drużyn. Poza siedmioma zespołami mistrzów okręgów do zawodów dopuszczono także zespoły wicemistrzów z okręgów poznańskiego i śląskiego, bowiem nie zgłosiły się

---

<sup>2246</sup> APŁ, dz. cyt., sygn. 35, dz. cyt., *Komunikat WGiD PZPR nr 7 z 4.11.1937 r.*; zob. także: D. Pietrzyk (2010), *Activity...*, dz. cyt., s. 213.

<sup>2247</sup> APŁ, dz. cyt., sygn. 39, *Pismo do okręgów w sprawie referendum*, Ldz. 713/38 z 4.04.1938 r.

<sup>2248</sup> Tamże, *Komunikat zarządu PZPR nr 9/38 z 28.04.1938 r.*

mistrzowskie drużyny z okręgu pomorskiego i okręgu wileńskiego oraz wszystkie drużyny uczestniczące w eliminacjach podzielono na cztery grupy<sup>2249</sup>.

W grupie I w Brześciu nad Bugiem z drużyną gospodarzy zespołem KS IX Komendy PW rywalizowały zespoły: „Cracovii” Kraków i AZS Lwów. W grupie II w Łodzi drużyna gospodarzy zespół ŁKS Łódź zmierzyła się z drużyną KS Azoty Chorzów. W grupie III w Poznaniu drużyna KS „Warta” Poznań konkurowała z zespołem AZS Warszawa, a w grupie IV w Chorzowie drużyna TG „Pole Zachodnie” z Chorzowa podejmowała zespół KS KPW z Poznania. W grupie I o pierwszej lokacie przy równej liczbie zdobytych punktów decydować miał lepszy stosunek bramek. W pozostałych grupach rozgrywano mecz i rewanż, a przy równej liczbie zdobytych punktów o zwycięstwie decydować miał dodatkowy trzeci mecz<sup>2250</sup>. Wyniki końcowe rozgrywek eliminacyjnych przyniosły kilka niespodzianek. Z grupy I do finału awansowała drużyna „Cracovii” Kraków, która niespodziewanie pokonała ubiegłorocznych wicemistrzów Polski zespół AZS Lwów 8:6 (2:4) i wygrała z drużyną gospodarzy KS IX Komendy PW w Brześciu nad Bugiem 13:6 (7:3). Drużyna lwowska nie przystąpiła natomiast do meczu z zespołem z Brześcia. W grupie II awans do finału uzyskała drużyna ŁKS Łódź, która dwukrotnie pokonała zespół mistrzów okręgu śląskiego, drużynę KS Azoty Chorzów 10:5 (2:3) i 11:6 (6:2). W grupie III drużyna AZS Warszawa otrzymała walkower 5:0 w pierwszym meczu, który miał zostać rozegrany z zespołem gospodarzy – drużyną „Warty” Poznań, natomiast w spotkaniu rewanżowym zespół warszawski wygrał z drużyną poznańską 18:5 (9:1) i awansował do turnieju finałowego (walkower przyznał delegat Polskiego Związku Piłki Ręcznej Witold Szeremeta w kontrowersyjnych okolicznościach, bowiem drużyna „Warty” Poznań nie stawiała się na mecz, choć zgodnie z terminarzem zawody miały zostać rozegrane dopiero następnego dnia). W grupie IV drużyna gospodarzy wicemistrzowie okręgu śląskiego zespół TG „Pole Zachodnie” z Chorzowa dwukrotnie uległ aktualnym mistrzom Polski drużynie KS KPW z Poznania 7:6 (4:4) i 5:3 (3:3) i odpadł z dalszych rozgrywek<sup>2251</sup>.

Finał mistrzostw Polski w szczypiorniaku odbył się w Krakowie w dniach 24–26 czerwca 1938 r. W pierwszym meczu turnieju zespół gospodarzy drużyna „Cracovii” pokonała drużynę ŁKS Łódź 10:5 (5:4). W kolejnym spotkaniu zespół AZS Warszawa

---

<sup>2249</sup> APL, dz. cyt., sygn. 40, dz. cyt., *Komunikat WGiD PZPR nr 11/38 z 31.05.1938 r.*

<sup>2250</sup> Tamże.

<sup>2251</sup> Tamże; zob. także: *Komunikat WGiD PZPR nr 12/38 z 20.06.1938 r.*; zob. też: D. Pietrzyk (2010), *Activity...*, dz. cyt., s. 214.

osłabiony brakiem czterech podstawowych graczy nie stanowił zagrożenia dla drużyny KS KPW Poznań i przegrał 4:9 (1:5). W następnych meczach zespół poznański pokonał drużynę „Cracovii” 9:3 (6:2), zespół AZS Warszawa wygrał z drużyną ŁKS Łódź 10:9 (5:4), a łodzianie zremisowali z zespołem KS KPW Poznań 8:8 (3:4). W ostatnim meczu turnieju zespół AZS Warszawa wygrał jednak z drużyną „Cracovii” 4:2 (2:1) i odebrał tym samym zespołowi gospodarzy szansę na zajęcie drugiego miejsca w klasyfikacji końcowej. W wyniku trzydniowych sportowych zmagania mistrzostwo Polski w szczypiorniaku po raz drugi raz z rzędu zdobyła drużyna KS KPW z Poznania, drugie miejsce przypadło zespołowi AZS Warszawa, trzecie miejsce uzyskała drużyna „Cracovii”, a ostatnią czwartą lokatę zajął zespół ŁKS Łódź<sup>2252</sup>.

W 1939 r. przedstawiciele Polskiego Związku Piłki Ręcznej wprowadzili kolejne zmiany w organizacji mistrzostw Polski w szczypiorniaku. Działacze ustanowili jedynie dwie grupy eliminacyjne, z których po dwa najlepsze zespoły miały awansować do finału mistrzostw Polski. Dla przedstawicieli okręgów białostockiego i poleskiego przewidziano mecz barażowy decydujący o awansie do jednej z grup, natomiast dla przedstawicieli okręgów pomorskiego, wileńskiego i stanisławowskiego zaproponowano najpierw potwierdzenie zgłoszenia do udziału w eliminacjach, a następnie ewentualne mecze barażowe wzorem wcześniejszych ustaleń. Rozegranie turnieju finałowego zaplanowano w Łodzi w dniach 23–25 czerwca 1939 r.<sup>2253</sup>

W dniach od 9 do 11 czerwca 1939 r. w Poznaniu rywalizowały drużyny mistrzów okręgów poznańskiego (KS KPW Poznań), śląskiego (TG „Pole Zachodnie” Chorzów), łódzkiego (ŁKS Łódź) i krakowskiego (KS „Garbarnia” Kraków). W Warszawie rywalizowali mistrzowie okręgów warszawskiego (AZS Warszawa), lwowskiego (AZS Lwów) i wicemistrzowie okręgu śląskiego (KS „Pogoń” Katowice), natomiast nie stawił się zwycięzca meczu barażowego, który miał zostać rozegrany między mistrzem okręgu białostockiego i mistrzem okręgu polskiego, bowiem zawody

---

<sup>2252</sup> APŁ, dz. cyt., sygn. 40, *Komunikat WGiD PZPR nr 13/38 z 6.09.1938 r.*; zob. także: *Mistrzostwa Polski w szczypiorniaku*, „Raz, Dwa, Trzy” 1938, 26 czerwca, nr 25, s. 14; zob. też: *KPW Poznań mistrzem Polski w męskim szczypiorniaku*, „Kurier Łódzki” 1938, 27 czerwca, nr 174, s. 5; *IX mistrzostwa Polski w szczypiorniaku*, „Raz, Dwa, Trzy” 1938, 2 lipca, nr 26, s. 2–3; D. Pietrzyk (2010), *Activity...*, dz. cyt., s. 215.

<sup>2253</sup> APŁ, dz. cyt., sygn. 40, dz. cyt., *Program działania PZPR na rok 1938/1939*; zob. także: *Pismo zarządu PZPR z dnia 14.01.1939*, L.dz. 306/39; zob. też: *Komunikat WGiD PZPR nr 3/39 z 10.02.1939 r.*; D. Pietrzyk (2010), dz. cyt., *Activity of Polish Handball...*, s. 215; *Mistrzostwa Polski w szczypiorniaku męskim. Wyraźne faworyzowanie Warszawy*, „Kurier Łódzki” 1939, 4 czerwca, nr 152, s. 8.

te nie odbyły się<sup>2254</sup>. Ostatecznie po rozegraniu wszystkich meczów grupowych w finale mistrzostw Polski znalazły się drużyny: „Pogoni” Katowice i ŁKS Łódź (katowiczanie byli najlepsi w swojej grupie, a łodzianie zajęli drugie miejsce premiowane awansem, odpadły natomiast zespoły KS KPW Poznań i „Garbarni” Kraków). Awans uzyskały również drużyny AZS Warszawa i AZS Lwów (warszawianie także wygrali swoją grupę, a zespół ze Lwowa pokonał faworyzowaną drużynę TG „Pole Zachodnie” z Chorzowa i tym samym zakwalifikował się do finału)<sup>2255</sup>. Turniej finałowy o mistrzostwo Polski w szczypiorniaku odbył się w Łodzi w dniach 23–25 czerwca 1939 r. Zawody miały uroczystą państwową oprawę. Już w pierwszym dniu doszło do dużej niespodzianki, bowiem drużyna „Pogoni” Katowice, w której występowała duża grupa ówczesnych reprezentantów Polski (Rudolf Ziaja, Franciszek Klukowski, Antoni Bielica, bracia Karol i Zygfryd Piechulłowicze) nieoczekiwanie przegrała z drużyną gospodarzy – zespołem ŁKS Łódź 3:5, remisując do przerwy 2:2. Po meczu tym korespondent „Przeglądu Sportowego” napisał: „że w bramce łodzian doskonale zagrał Tadeusz Styczyński, dobrze spisali się także obrońcy Wacław Kowalczyk i Bronisław Zieliński, pomocnicy nadawali mocne tempo gry, a wszystkie bramki zdobyli napastnicy Witold Bujnowicz, Janusz Miller i Jan Kosmała grający pod pseudonimem Witek”<sup>2256</sup>. W drugim meczu rozegranym tego samego dnia zespół AZS Warszawa wygrał z drużyną AZS Lwów 5:4 (1:1), ale w całym spotkaniu dominowała głównie ostra gra zawodników stołecznego klubu. W następnych meczach zwyciężali już faworyci. Zespół ŁKS Łódź pokonał drużynę AZS Warszawa 13:6, choć łodzianie do przerwy prowadzili jedynie 6:5, to popis skuteczności dał Erwin Grubert, strzelając 9 bramek przeciwnikom. Zespół „Pogoni” Katowice wygrał natomiast z drużyną AZS Lwów aż 12:1. Także drużyna ŁKS Łódź wysoko pokonała zespół AZS Lwów, bo aż 13:4 (6:2), a drużyna „Pogoni” Katowice wygrała z zespołem AZS Warszawa 10:6 (4:1). Tym samym łodzianie zdobyli swój pierwszy tytuł mistrzów Polski, na drugim miejscu uplasowała się drużyna „Pogoni” Katowice, trzecia lokata przypadła zespołowi

---

<sup>2254</sup> APŁ, dz. cyt., sygn. 40, dz. cyt., *Komunikat WGiD PZPR nr 9/39 z 1.06.1939 r.*; zob. także: *Finały szczypiorniaka w Łodzi*, „Przegląd Sportowy” 1939, 22 czerwca, nr 50, s 2; zob. też: S. Jarecki (1972), dz. cyt., s. 65.

<sup>2255</sup> Tamże, zob. także: *Po półfinałach i przed finałami*, „Kurier Łódzki” 1939, 13 czerwca, nr 161, s. 8; zob. też: *Finały mistrzostw Polski w szczypiorniaku. Składy drużyn ogłoszone*, „Kurier Łódzki” 1939, 22 czerwca, nr 170, s. 9.

<sup>2256</sup> *ŁKS mistrzem Polski. Finały szczypiorniaka w Łodzi*, „Przegląd Sportowy” 1939, 26 października, nr 51, s. 3; zob. także: *ŁKS pokonał Pogoń Katowice 5:3 (2:2) w pierwszym dniu mistrzostw Polski w szczypiorniaku*, „Kurier Łódzki” 1939, 24 czerwca, nr 172, s. 5.



AZS Warszawa, a na czwartej pozycji zakończyła finałowe zmagania drużyna AZS Lwów<sup>2257</sup>.

Czas pokazał, że były to ostatnie mistrzostwa Polski rozegrane przed wybuchem II wojny światowej 1 września 1939 r. Jeszcze wcześniej, bo pod koniec lipca 1939 r. została zdekompletowana mistrzowska drużyna ŁKS Łódź, ponieważ Tadeusz Styczyński, Waław Kowalczyk, Czesław Raczyński i Kazimierz Zajączkowski otrzymali wezwanie do odbycia służby wojskowej, a Witold Bujnowicz, Zbigniew Amanowicz i Józef Graczyk zwrócili się do władz klubu z prośbą o zwolnienie, bowiem podjęli decyzję o przenosinach do Warszawy, gdzie zamierzali wstąpić w szeregi miejscowego AZS lub stołecznej „Polonii”<sup>2258</sup>.

### 3. Mecze reprezentacji okręgów

Charakterystyczną formą rywalizacji w hazenie i w szczypiorniaku (od 1938 r. także w żeńskim szczypiorniaku) były mecze reprezentacji okręgów. Koncepcja tworzenia tego typu drużyn pojawiła się wśród działaczy związkowych pod koniec lat dwudziestych XX w. Początkowo jej celem było podniesienie poziomu wyszkolenia techniczno-taktycznego wśród osób uprawiających hazenę i szczypiorniaka w klubach i stowarzyszeniach sportowych. Mecze reprezentacji okręgów były również główną formą selekcji zawodniczek i zawodników do reprezentacji Polski. Rosnąca ranga sportu w II Rzeczypospolitej (sport miał sprzyjać tężyznie całego narodu, wychowywać i kształtować patriotyczne postawy) spowodowała, że spotkania reprezentacji okręgów stały się ważnym elementem w popularyzowaniu obu gier sportowych w społeczeństwie, a sukcesy lokalnych drużyn przysparzały dumy miejscowym działaczom i przedstawicielom administracji samorządowej. Prezydenci Warszawy i Łodzi fundowali tzw. puchary przechodnie dla zwycięskich drużyn rywalizujących w meczach reprezentacji okręgów w hazenie i w szczypiorniaku. Członkowie miejskich i wojewódzkich komitetów wychowania fizycznego i przysposobienia wojskowego

---

<sup>2257</sup> *Szczypiorniści ŁKS rozgromili AZS Warszawa 13:6 (6:5). Drugi dzień mistrzostw Polski w szczypiorniaku*, „Kurier Łódzki” 1939, 25 czerwca, nr 173, s. 11; zob. także: *ŁKS mistrzem Polski w szczypiorniaku*, „Kurier Łódzki” 1939, 26 czerwca, nr 174, s. 5; zob. też: *Pokłosie mistrzostw Polski w szczypiorniaku. Warszawa musiała przeżyć rozczarowanie. Proponujemy skład reprezentacji Polski*, „Kurier Łódzki” 1939, 30 czerwca, nr 178, s. 5; D. Pietrzyk (2010), *Activity...*, dz. cyt., s. 216,

<sup>2258</sup> *Straty ŁKS*, „Przegląd Sportowy” 1939, 27 lipca, nr 60, s. 5.

umieszczali mecze reprezentacji okręgów w programach świąt wychowania fizycznego i przysposobienia wojskowego organizowanych w celu przeglądu regionalnych dokonań na polu kultury fizycznej. Reprezentujące okręgów formowali tzw. kapitanowie sportowi, którzy pełnili jednocześnie funkcję trenerów. Zespoły te składały się z zawodniczek i zawodników należących do klubów i stowarzyszeń sportowych zarejestrowanych w okręgach, natomiast drużyny te występowały pod nazwami miast, w których mieściła się siedziba władz okręgu<sup>2259</sup>.

### 3.1. Rywalizacja w hazenie

Pionierską inicjatywą w organizacji meczu reprezentacji okręgów wykazali się działacze z okręgu warszawskiego i okręgu łódzkiego, którzy 28 października 1928 r. zorganizowali po raz pierwszy spotkanie obu drużyn w hazenie. Zawody odbyły się w Warszawie i zgromadziły na trybunach blisko 300 widzów, a drużyna stołeczna pokonała zespół łódzki 12:1. W opinii korespondenta „Przeglądu Sportowego”: „reprezentacja okręgu łódzkiego była dobrze przygotowana technicznie, ale brak jej było rutyny meczowej, a na wyróżnienie zasłużyła Maria Kwaśniewska”<sup>2260</sup>. Rewanżowe spotkanie zaplanowano na wiosnę 1929 r. Mecz odbył się w Łodzi i był częścią obchodów święta 3 Maja zorganizowanych przez Wojewódzki Komitet Wychowania Fizycznego i Przysposobienia Wojskowego. Tym razem reprezentacja okręgu warszawskiego wygrała tylko 5:2, co w opinii korespondenta „Przeglądu Sportowego”: „było efektem ubiegłorocznej wysokiej porażki i całorocznej pracy łodzianek”<sup>2261</sup>.

---

<sup>2259</sup> Reprezentantom okręgu przysługiwały: zwrot kosztów podróży koleją, pociągiem osobowym III kl., bezpłatna kwatery do spania oraz dieta w wysokości 1 zł za 100 km w czasie podróży pod opieką kapitana sportowego na mecz, zob. APŁ, dz. cyt., sygn. 30, dz. cyt., Postanowienia PZPR. *Zawody reprezentacyjne*, p. 77–84; zob. także: *Przemiany w organizacji polskiego sportu 1918–1938*, „Przegląd Sportowy” 1938, 11 listopada, nr 91, s. 3.

<sup>2260</sup> D. Pietrzyk (2010), dz. cyt., s. 186; zob. także: *Hazenistki z Łodzi z hazenistkami z Warszawy*, „Kurier Poranny” 1928, 27 października, nr 299, s. 8; zob. też: *Mecz hazeny Łódź – Warszawa 1:12 (1:7)*, „Kurier Poranny” 1928, 29 października, nr 301, s. 2.

<sup>2261</sup> W zespole stołecznym w ataku grały S. Szmidówna („Polonia”), Aleksandrowicz i S. Chrupczałowska (obie AZS), w pomocy H. Wojnarowska („Polonia”) i Lewandowska (SKRA), w obronie J. Wolicka (AZS), a w bramce stała B. Gawska („Warszawianka”). W zespole łódzki bramki broniła G. Kobielska (HKS), w obronie grała E. Zylberżanka (ŁKS), w pomocy E. Brandtówna (ŁKS) i M. Cholyśzewska (HKS), a w ataku C. Rytłówna, S. Gundelachówna (obie ŁKS) i B. Połomska (HKS), zob. D. Pietrzyk (2010), dz. cyt., s. 187; zob. także: *Warszawa – Łódź w hazenie*, „Kurier Poranny” 1929, 3 maja, nr 121, s. 8; zob. też: *Warszawa bije Łódź w hazenie*, „Kurier Poranny” 1929, 4 maja, nr 122, s. 8.

Wiosną 1931 r. w ramach popularyzowania hazeny w całym kraju działacze Pomorskiego Okręgowego Związku Gier Sportowych zorganizowali mecz reprezentacji Torunia z drużyną ŁKS Łódź (2:17), natomiast w Warszawie odbył się mecz reprezentacji okręgu warszawskiego z drużyną stołecznego AZS, który zakończył się bezapelacyjnym zwycięstwem akademik 7:0<sup>2262</sup>.

Do rywalizacji w hazenie między reprezentacjami okręgu warszawskiego i okręgu łódzkiego działacze powrócili w sierpniu 1931 r. Mecz obu drużyn odbył się w Warszawie na obiektach Centralnego Instytutu Wychowania Fizycznego i zakończył się remisem 3:3. W opinii korespondenta „Przeglądu Sportowego”: „drużyna warszawska była ponownie lepsza technicznie i taktycznie, ale łodzianki zrobiły ogromne postępy w grze i imponowały pewnym chwytem piłki oraz wytrzymałością w bieganiu”<sup>2263</sup>.

W kolejnych latach zawody w hazenie między reprezentacjami okręgów warszawskiego i łódzkiego zostały zawieszane, a główną przyczyną zaistniałej sytuacji były konsekwencje światowego kryzysu gospodarczego, które spowodowały obniżenie nakładów polskiego państwa na kulturę fizyczną o 21% w stosunku do lat 1928–1929 i tym samym zmniejszyły się budżety okręgowych związków gier sportowych<sup>2264</sup>.

Jesienią 1936 r. działacze z okręgu warszawskiego i okręgu łódzkiego postanowili powrócić do tradycji rozgrywania meczów między reprezentacjami okręgów. Zdecydowali również nadać rywalizacji bardziej formalną i jednocześnie uroczystą formę stałej współpracy. Patronat nad współzawodnictwem przyjęli prezydenci Warszawy i Łodzi (Stefan Starzyński i Mikołaj Godlewski), którzy ufundowali tzw. puchary przechodnie dla drużyn, które trzykrotnie zwyciężą w rozgrywkach. Obok meczów hazeny zdecydowano się także na rywalizację w szczypiorniaku, a zawody miały odbywać się dwa razy w roku na wiosnę i na jesieni<sup>2265</sup>. Do konfrontacji przystąpiono jednak już 27 września 1936 r.,

---

<sup>2262</sup> *Dzień WOZGS*, „Przegląd Sportowy” 1931, 6 czerwca, nr 45, s. 4; zob. także: *Zawody ubiegłego tygodnia*, „Przegląd Sportowy” 1931, 21 czerwca, nr 23, s. 5.

<sup>2263</sup> Zespół stołeczny grał w składzie: B. Gawska, Wierzbołowska, Z. Wiszniewska, Cegielska, Duchówna, H. Olczakówna, S. Szmidówna, J. Olesińska i H. Wojnarowska, natomiast w zespole łódzkim na boisku pojawiły się: J. Kordowska, C. Gapińska, H. Gruszczyńska, B. Połomska I, M. Hołyszewska, B. Połomska, M. Kwaśniewska i J. Głazewska, zob. D. Pietrzyk (2011), dz. cyt., s. 266; zob. także: D. Pietrzyk (2012), dz. cyt., s. 152.

<sup>2264</sup> APŁ, dz. cyt., sygn. 6, dz. cyt., *Protokół nr 2 z posiedzenia zarządu ŁOZGS z 19.02.1930*; zob. też: L. Szymański (1995), dz. cyt., s. 47–48.

<sup>2265</sup> APŁ, dz. cyt., sygn. 33, dz. cyt., *Sprawozdanie z działalności PZPR w 1936 roku*; zob. także: D. Pietrzyk (2011), dz. cyt., s. 269.

a zdecydowały o tym względy formalne, bowiem działaczom związkowym nie udało się sfinalizować zaplanowanych spotkań z reprezentacją Jugosławii w hazenie<sup>2266</sup>.

27 września 1936 r. na stadionie ŁKS w Łodzi po uroczystym otwarciu i defiladzie drużyn odbył się mecz hazeny między reprezentacjami Łodzi i Warszawy. Spotkanie zakończyło się remisem 3:3. W opinii korespondenta „Przeglądu Sportowego”: „Łodzianki były lepsze w grze ofensywnej, ale bardzo dobrze w bramce warszawskiej spisywała się B. Stefańska, a w polu dobrze grały E. Holfejerówna i J. Wenclówna”<sup>2267</sup>.

Mecz rewanżowy między reprezentacjami obu okręgów odbył się 13 czerwca 1937 r. w Warszawie na stadionie stołecznego AZS. W spotkaniu padł remis (tym razem 1:1), ale dziennikarze i działacze obserwujący zawody: „krytycznie odnieśli się do zasad gry, wskazując na brak dynamiki i tempa za sprawą podrzucania piłki zamiast kozłowania oraz na trudności w zdobywaniu goli przy nikłych wymiarach bramek 2,40 m × 2 m, a uzyskany wynik sprawił, że Puchar Prezydenta Łodzi otrzymała na rok reprezentacja okręgu warszawskiego”<sup>2268</sup>.

Zgodnie z przyjętym wcześniej harmonogramem reprezentacje okręgu łódzkiego i okręgu warszawskiego spotkały się po raz kolejny jesienią 1937 r., a zawody w hazenie odbyły się w Łodzi i zakończyły się zdecydowanym zwycięstwem drużyny łódzkiej 4:0<sup>2269</sup>. Mecz ten był jednak ostatnim spotkaniem obu reprezentacji rozegranym w hazenie, bowiem uchwałą walnego zebrania członków Polskiego Związku Piłki Ręcznej z 22 listopada 1937 r. hazena została zastąpiona siedmioosobową piłką ręczną<sup>2270</sup>.

---

<sup>2266</sup> Tamże; zob. także: *Dzisiejsze imprezy*, „Kurier Poranny” 1936, 27 września, nr 269, s. 12.

<sup>2267</sup> Zespół stołeczny uzupełniały W. Gąsiorowska, H. Olczakówna, M. Bielakówna i Z. Wiszniewska. W drużynie łódzkiej wyróżniły się natomiast Z. Filipiakówna, H. Gruszczyńska i L. Zelżanka, a w zawodach uczestniczyły jeszcze S. Zelżanka, H. Materzanka, J. Nawrocka, H. Kacperska, L. Janicka i J. Głażewska, zob. D. Pietrzyk (2011), dz. cyt., s. 269; zob. także: *Gry sportowe. Mecz hazeny i szczypiorniaka Warszawa – Łódź*, „Kurier Poranny” 1936, 28 września, nr 270, s. 8.

<sup>2268</sup> Reprezentacja okręgu łódzkiego (Łodzi) wystąpiła w tych zawodach w składzie: S. Zelżanka, L. Zelżanka, L. Zatkówna (HKS), Z. Filipiakówna, H. Kacperska, L. Janicka, J. Gałażewska i H. Gruszczyńska (IKP), natomiast w reprezentacji okręgu warszawskiego zagrały B. Stefańska, W. Gąsiorowska (obie AZS), H. Danowska (dawniej Olczakówna – „Polonia”), M. Bielakówna (AZS), J. Wenclówna (SKRA), I. Brzustowska, Z. Wardyńska i J. Bąkowska (wszystkie AZS), zob. *Pół na pół dzielą się punktami piłkarze ręczni Łodzi i Warszawy*, „Przegląd Sportowy” 1937, 14 czerwca, nr 47, s. 3; zob. także: *Gry sportowe. Remisy Warszawy z Łodzią w hazenie i szczypiorniaku*, „Kurier Poranny” 1936, 14 czerwca, nr 163, s. 8; zob. też: *Reprezentacje Warszawy i Łodzi w hazenie*, „Raz, Dwa, Trzy” 1936, 6 października, nr 40, s. 12.

<sup>2269</sup> *Łódź bije Warszawę w meczach gier zespołowych*, „Przegląd Sportowy” 1937, 27 września, nr 77, s. 5; zob. także: *Łódź – Warszawa 4:0*, „Przegląd Sportowy” 30 września, nr 78, s. 3; zob. też: *Łódź – Warszawa w hazenie*, „Raz, Dwa, Trzy” 1937, 28 września, nr 39, s. 11.

<sup>2270</sup> D. Pietrzyk (2010), *Activity...*, dz. cyt., s. 213.

### 3.2. Rywalizacja w żeńskim szczypiorniaku (siedmioosobowa piłka ręczna)

W 1938 r. rozgrywki w hazenie zastąpiła w Polsce siedmioosobowa piłka ręczna, którą działacze związkowi nazwali żeńskim szczypiorniakiem w celu szybszego upowszechnienia w skali kraju. Działacze z okręgu łódzkiego wykorzystali nadarżającą się okazję i w ramach promocji nowej dyscypliny sportowej zaproponowali przedstawicielom okręgu warszawskiego rozegranie meczu między reprezentacjami obu okręgów w żeńskim szczypiorniaku wzorem dawnych spotkań rozgrywanych w hazenie. Inauguracyjne zawody odbyły się w maju 1938 r. w Łodzi i reprezentacja okręgu łódzkiego odniosła zdecydowane zwycięstwo nad reprezentacją okręgu warszawskiego 9:3 (4:2)<sup>2271</sup>.

Kolejny mecz obie reprezentacje rozegrały 2 października 1938 r. w Warszawie i spotkanie zakończyło się wygraną reprezentacji okręgu łódzkiego 6:0 (3:0), a korespondent „Przeglądu Sportowego” napisał: „że łodzianki prezentowały bardzo szybki i kombinacyjny atak oraz prawie bezbłędną obronę, natomiast Warszawa przeciwstawiła zespół bardzo słaby, bowiem napastniczki nie miały pojęcia o strzałach, ale i fatalnie łapały piłkę, a wynik mógł być wyższy, gdyby nie bardzo dobra gra warszawskiej bramkarki”<sup>2272</sup>.

W 1939 r. mecze reprezentacji okręgu warszawskiego i okręgu łódzkiego, już się nie odbyły, ponieważ działacze Polskiego Związku Piłki Ręcznej podjęli decyzję o zastąpieniu siedmioosobowej piłki ręcznej kobiet odmianą jedenastoosobową od nowego sezonu sportowego, który miał rozpocząć się we wrześniu 1939 r.<sup>2273</sup>

---

<sup>2271</sup> Drużyna stołeczna wystąpiła w tym spotkaniu w składzie: B. Stefańska, W. Sadowska, W. Gąsiorowska, L. Łukasikówna, H. Bruszkiewicz, M. Bielakówna, Z. Wiszniewska, J. Wencłówna, I. Damska i S. Bakerówna, natomiast w zespole łódzkim wystąpiły: A. Ozdobianka, H. Gruszczynska, J. Gałązewska, L. Janicka (wszystkie IKP), W. Cichomska, Wilimowska, S. Zelżanka i J. Gałążkówna (wszystkie HKS), zob. APŁ, dz. cyt., sygn. 4, dz. cyt., *Sprawozdanie Kapitana Sportowego ŁOZPR 1937/1938*, zob. także: *Dwa trójmecze szczypiorniaka nie rokują sukcesu w Budapeszcie*, „Przegląd Sportowy” 1938, 27 maja, nr 42, s. 4.

<sup>2272</sup> W bramce reprezentacji okręgu warszawskiego wystąpiła Barbara Stefańska, a w polu zagrały: H. Danowska, Molierówna, M. Bielakówna, J. Wencłówna i Z. Wardyńska, natomiast drużyna łódzka tym razem wystąpiła w składzie: J. Gałążkówna, W. Cichomska, A. Latkówna, S. Zelżanka, L. Zelżanka (wszystkie HKS), J. Nawrocka, L. Janicka, H. Słomczewska (wszystkie IKP), D. Noskiewiczówna (ŁKS), Fajstówna („Zjednoczone”) i J. Grzelecka (WiMA), zob. *O puchary obu burmistrzów*, „Przegląd Sportowy” 1938, 29 września, nr 79, s. 5; zob. także: *Dwa zwycięstwa Łodzi w meczach piłki ręcznej z Warszawą*, „Przegląd Sportowy” 1938, 3 października, nr 80, s. 4; zob. też: *Szczypiorniak. Warszawa – Łódź*, „Raz, Dwa, Trzy” 1938, 5 października, nr 40, s. 11.

<sup>2273</sup> APŁ, dz. cyt., sygn. 40, dz. cyt., *Program działania PZPR i wnioski zarządu na rok 1939*, p. 1.

### 3.3. Rywalizacja w szczypiorniaku (jedenastoosobowa piłka ręczna)

Pomysł rozgrywania meczów w szczypiorniaku między reprezentacjami okręgów pojawił się dopiero wiosną 1934 r. Koncepcja wyszła od działaczy Polskiego Związku Gier Sportowych, którzy zaproponowali przedstawicielom okręgów, aby w większym stopniu zajęli się popularyzacją szczypiorniaka w środowiskach lokalnych w związku z planowanym nawiązaniem kontaktów sportowych z Niemcami<sup>2274</sup>. Pionierską inicjatywą wykazali się działacze z okręgu śląskiego, którzy wyszli z propozycją rozegrania meczu szczypiorniaka z reprezentacją okręgu krakowskiego. W pierwszym terminie (czerwiec 1934 r.) zawody jednak nie doszły do skutku, natomiast mecz rozegrano 10 września 1934 r. na stadionie w Chorzowie, a zwycięstwo 10:4 (6:3) odnotowała reprezentacja okręgu śląskiego<sup>2275</sup>. Jesienią 1935 r. odbył się mecz rewanżowy w Krakowie i tym razem reprezentacja okręgu krakowskiego wygrała 4:3, choć do przerwy krakowscy szczypiorniści przegrywali 3:0<sup>2276</sup>. Kolejne zawody w szczypiorniaku między reprezentacjami okręgów odbyły się w maju 1936 r. Tym razem z inicjatywy działaczy z okręgu łódzkiego zorganizowano w Łodzi turniej reprezentacji 5 okręgów. Obok drużyny łódzkiej wystąpić miały zespoły z okręgów śląskiego, poznańskiego, krakowskiego i warszawskiego. Ostatecznie rozegrano jednak tylko jeden mecz między reprezentacjami Łodzi i Warszawy, który zakończył się zwycięstwem gospodarzy 8:6 (6:4), a pozostałe drużyny nie przyjechały, motywując swoją absencję problemami finansowymi<sup>2277</sup>.

Jesienią 1936 r. działacze z okręgu warszawskiego i okręgu łódzkiego postanowili, wzorem zawodów w hazenie, nadać także spotkaniom reprezentacji obu okręgów rozgrywanym w szczypiorniaku bardziej formalną i jednocześnie uroczystą

---

<sup>2274</sup> D. Pietrzyk (2012), dz. cyt., s. 154–155; zob. także: *Szeroki front zainteresowań na odcinku zbliżenia polsko-niemieckiego*, „Przegląd Sportowy” 1934, 17 marca, nr 22, s. 3.

<sup>2275</sup> D. Pietrzyk (2011), dz. cyt., s. 263.

<sup>2276</sup> Był to pierwszy występ Ślązaków w Krakowie, którzy stylem gry przewyższali krakowian, ale grając bardzo ostro w obronie, od razu zniechęcili do siebie publiczność i sędzia bardzo szybko usunął dwóch z nich z boiska, co wpłynęło na wynik końcowy. W reprezentacji okręgu krakowskiego wystąpili: Farkas, Sonnenschein, Ritterman I, Dylewski, Lubaczewski, Pirowski, Marek, Sycz, Data, Ritterman II, Dutkiewicz, a reprezentację okręgu śląskiego tworzyli: Ziaja, Klein I, Scholz, Pośpiech, Piechula, Baron, Gładki, Klein II, Dyrna, Szulik i Lempka, zob. *Telefonem z Krakowa. Kraków – Śląsk 4:3 (0:3)*, „Przegląd Sportowy” 1935, 16 września, nr 99, s. 4; zob. także: *Kraków – Śląsk w szczypiorniaku*, „Raz, Dwa, Trzy” 1935, 17 września, nr 38, s. 14.

<sup>2277</sup> W reprezentacji okręgu łódzkiego wystąpili: E. Kowaliński, B. Owczarek, Kowalewski, Korwischer, F. Fischer, B. Zieliński, Żurawliw, Bąk, W. Bujnowicz, W. Załęski, E. Gruber, Lauenburg i J. Reichert, natomiast reprezentację okręgu warszawskiego tworzyli: Kaczor, Hasselbusch, W. Janus, Z. Gołat, W. Twardo, E. Wujek, S. Leinweber, Jabłoński, J. Ketz, Młotkiewicz i A. Gradziuk, zob. *Niedziela w Łodzi*, „Przegląd Sportowy” 1936, 22 maja, nr 43, s. 4.

formę stałej współpracy. Patronat nad rywalizacją przyjęli również prezydenci Warszawy i Łodzi (Stefan Starzyński i Mikołaj Godlewski), którzy ufundowali tzw. puchary przechodnie dla trzykrotnych zwycięzców, a mecze miały odbywać się dwa razy do roku na wiosnę i na jesieni<sup>2278</sup>. Do rywalizacji przystąpiono jednak już jesienią 1936 r., a zdecydowały o tym podobnie jak w przypadku meczu w hazenę względy formalne, bowiem działaczom Polskiego Związku Piłki Ręcznej nie udało się sfinalizować zaplanowanej konfrontacji z reprezentacją Jugosławii w hazenie<sup>2279</sup>.

27 września 1936 r. na stadionie ŁKS w Łodzi po uroczystym otwarciu i defiladzie drużyn najpierw odbył się mecz w hazenie, a następnie rozegrano zawody w szczypiorniaka, w których reprezentacja okręgu łódzkiego dość niespodziewanie pokonała drużynę warszawską 8:3, przegrywając do przerwy 2:3. Korespondent „Przeglądu Sportowego” napisał po spotkaniu: „że gra była ciekawa i początkowo wyrównana, ale dopiero po przerwie łodzianie dokonali zmian personalnych w składzie i wyrównali stan meczu, a następnie uzyskali widoczną przewagę i strzelili kilka bramek z rzędu, zapewniając sobie zwycięstwo w obecności około 500 widzów, bo cała impreza cieszyła się dużym zainteresowaniem społeczeństwa Łodzi”<sup>2280</sup>.

Tradycje spotkań w szczypiorniaka między reprezentacjami okręgów podtrzymywali działacze krakowscy i śląscy. Kolejny mecz obu reprezentacji odbył się 18 października 1936 r. w Katowicach. Na boisku Miejskiego Komitetu Wychowania Fizycznego i Przysposobienia Wojskowego reprezentacja okręgu śląskiego pokonała reprezentację okręgu krakowskiego 3:2 (2:0), a korespondent „Przeglądu Sportowego” napisał: „że pogoda nie sprzyjała graczom, a gra choć była ostra, to odbywała się na wysokim poziomie i całe zawody oglądało 1500 widzów”<sup>2281</sup>. Następnym meczem między

---

<sup>2278</sup> D. Pietrzyk (2011), dz. cyt., s. 269; zob. także: APŁ, dz. cyt., sygn. 9, dz. cyt., *Protokół z posiedzenia zarządu ŁOZGS nr 9 z 9.09.1934 w sprawie powołania komisji organizacyjnej zawodów Łódź – Warszawa*, zob. też: *Protokół z posiedzenia zarządu ŁOZGS nr 10 z 16.09.1936 – pismo WOZGS w sprawie meczy hazeny i szczypiorniaka*, L.dz. 484/31.

<sup>2279</sup> *Trójmecz Warszaw – Łódź w hazenę, szczypiorniaka i w zapasach*, „Przegląd Sportowy” 1936, 24 września, nr 82, s. 2.

<sup>2280</sup> 4 bramki zdobył W. Bujnowicz, a wyróżniali się także W. Kowalczyk, E. Kowaliński i W. Załęski. Dopelnieniem zespołu byli: B. Owczarek, J. Suwalski, S. Delfiński, Żurawliw, J. Miller, Bąk, Przygoński, W. Mielczarek i Reichelt II, natomiast zabrakło E. Gruberta i B. Zielińskiego. W drużynie warszawskiej na wyróżnienie zasłużyli T. Sawoniak i Szenfeld, a w meczu uczestniczyli jeszcze: Kaczor, Hasselbusch, S. Leinweber, Wroński, H. Słyk, Z. Golał, J. Kotowski, Jabłoński, H. Kowalski i Kowalewski, zob. *Wartościowy dwumecz odbył się na stadionie ŁKS*, „Przegląd Sportowy” 1936, 28 września, nr 83, s. 4; zob. także: *Łódź – Warszawa w szczypiorniaku*, „Raz, Dwa, Trzy” 1936, 29 września, nr 39, s. 14.

<sup>2281</sup> W zespole krakowskim wyróżnił się bramkarz R. Kwasnycia oraz zdobywcy obu bramek: B. Ritterman i F. Data, a w drużynie gospodarzy wystąpili: Bujak i E. Kurek (w bramce) oraz W. Grolik, Antoni Kawka (ps. Roland), Przyucki, E. Pośpiech, K. Piechula, Z. Piechula, Roelle, Krypczyk, P Stelmach i T. Stelmach, zob. *Katowice 18.10.*, „Przegląd Sportowy” 1936, 19 października, nr 89, s. 5;

obiema reprezentacjami został rozegrany 29 maja 1937 r. w Krakowie i także zakończył się zwycięstwem Ślązaków (4:2)<sup>2282</sup>.

Działacze z Warszawy i z Łodzi również kontynuowali zmagania reprezentacji obu okręgów w szczypiorniaka. Kolejny mecz tych drużyn odbył się 13 czerwca 1937 r. w stolicy na stadionie miejscowego AZS. Spotkanie zakończyło się remisem 9:9, choć drużyna warszawska prowadziła do przerwy 6:2, a uzyskany wynik sprawił, że Puchar Prezydenta Warszawy Stefana Starzyńskiego na rok otrzymali szczypiorniści z Łodzi<sup>2283</sup>. Zgodnie z przyjętym harmonogramem reprezentacje okręgu łódzkiego i okręgu warszawskiego spotkały się ponownie jesienią 1937 r., ale tym razem mecz szczypiorniaka odbył się w Łodzi i zakończył zwycięstwem łódzkich szczypiornistów 9:7<sup>2284</sup>.

W 1938 r. oficjalne mecze reprezentacji okręgów w szczypiorniaka rozegrano po raz pierwszy pod patronatem Polskiego Związku Piłki Ręcznej. Obok konfrontacji drużyn reprezentujących okręgi warszawski i łódzki oraz krakowski i śląski do rywalizacji stanęły także reprezentacje okręgów: poznańskiego i lwowskiego. Celem spotkań w głównej mierze była jednak selekcja zawodników do reprezentacji Polski, ale na drugim planie znalazła się oczywiście rywalizacja o Puchar Przechodni Prezydenta Warszawy<sup>2285</sup>.

Pod koniec maja 1938 r. w Łodzi (w złych warunkach atmosferycznych) najpierw reprezentacja okręgu poznańskiego pokonała reprezentację okręgu warszawskiego 6:5 (5:1). W następnym meczu drużyna poznańska wygrała także z reprezentacją okręgu łódzkiego 8:4 (5:4), natomiast w trzecim spotkaniu drużyna łódzka wygrała z reprezentacją okręgu warszawskiego 12:9 (5:4) i tym samym łodzianie otrzymali Puchar Prezydenta Stefana Starzyńskiego na własność<sup>2286</sup>.

---

zob. także: *Śląsk – Kraków*, „Przegląd Sportowy” 1936, 15 października, nr 88, s. 2; zob. też: *Śląsk – Kraków*, „Raz, Dwa, Trzy” 1936, 20 października, nr 42, s. 7.

<sup>2282</sup> *Kraków – Śląsk*, „Raz, Dwa, Trzy” 1937, 1 czerwca, nr 22, s. 11.

<sup>2283</sup> W zawodach tych w reprezentacji okręgu łódzkiego wystąpili: Koll (TUR), B. Owczarek (IKP), W. Kowalczyk (ŁKS), Derliziński („Zjednoczone”), Żurawliw (TUR), Aulich (SKS), J. Kosmala ps. Witek (ŁKS), Richter (SKS), W. Załęski (ŁKS), W. Mielczarek (IKP) oraz Domański (IKP). W drużynie stołecznej w znaleźli się: R. Gzell, J. Lutz, H. Słyk, A. Kulesza, W. Twardo (wszyscy AZS), Czernik i Wileński (obaj „Polonia”), Nowakowski, H. Kowalski, S. Leittweber, Wodarz i I. Tepicyn (wszyscy AZS), zob. *Pół na pół dzielą się punktami piłkarze ręczni Łodzi i Warszawy*, „Przegląd Sportowy” 1937, 14 czerwca, nr 47, s. 3.

<sup>2284</sup> *Łódź – Warszawa*, „Przegląd Sportowy” 1937, 30 września, nr 78, s. 3; zob. także: *Łódź – Warszawa*, „Raz, Dwa, Trzy” 1937, 28 września, nr 39, s. 11.

<sup>2285</sup> *Dwa trójmecze szczypiorniaka nie rokują sukcesu w Budapeszcie*, „Przegląd Sportowy” 1938, 27 maja, nr 42, s. 4.

<sup>2286</sup> Reprezentację okręgu poznańskiego tworzyli w tym czasie: K. Tomiak, E. Łój, Hauser, E. Dereziński, Jakubowski, S. Szymura, Firlik, F. Grzechowiak, Śmigielski, Z. Różycki, F. Szymura, J. Patrzykont,



W tym samym czasie w Katowicach (także w niekorzystnych warunkach atmosferycznych i na błotnistym boisku) reprezentacja okręgu krakowskiego wygrała w pierwszym meczu z reprezentacją okręgu lwowskiego 5:4 (4:0), a w drugim spotkaniu reprezentacja okręgu śląskiego pokonała zespół lwowski aż 10:3 (6:2). W ostatnim meczu Ślązacy wygrali także z reprezentacją okręgu krakowskiego 5:3 (3:2), a korespondent „Przeglądu Sportowego” napisał: „że zwycięstwo to przypieczętowało nie jako supremację śląskiego handballu opartego na sile fizycznej nad krakowskim szczypiorniakiem powiązany z techniką koszykówki”<sup>2287</sup>.

Kolejny mecz reprezentacji okręgu warszawskiego i okręgu łódzkiego odbył się 2 października 1938 r. w Warszawie. Spotkanie zakończyło się zwycięstwem drużyny łódzkiej 11:9 (5:4). Korespondent „Przeglądu Sportowego” tym razem napisał: „że gra nie była ładna, a tempo początkowo dobre z czasem osłabło, ale dobrze grała łódzka obrona i pomoc, natomiast Warszawa grała lepiej w ataku, a porażkę zawdzięcza słabej postawie bramkarza”<sup>2288</sup>.

W 1939 r. zaprzestano rozgrywania meczów pomiędzy reprezentacjami okręgów, a zarząd Polskiego Związku Piłki Ręcznej zarekomendował w zamian organizację spotkań reprezentacji okręgów z niemieckimi drużynami klubowymi w celu podniesienia poziomu szczypiorniaka w Polsce. Planowano też mecz reprezentacji Polski Południowej (okręgi krakowski, śląski i lwowski) z reprezentacją Polski Północnej (okręgi poznański, warszawski i łódzki)<sup>2289</sup>. Ostatecznie zamierzenia te nie zostały zrealizowane z powodu coraz szerzej prowadzonych antypolskich działań przez Niemcy hitlerowskie<sup>2290</sup>.

---

Wilczyński i M. Hoffman, natomiast w reprezentacji okręgu warszawskiego wystąpili: J. Rossudowski, J. Ketz, H. Słyk, W. Janus, Z. Golał, W. Twardo, E. Wujek, I. Tepicyn, J. Kotowski, H. Kowalski, H. Szombara, A. Gradziuk, H. Janicki i T. Sawoniak, zob. APŁ, dz. cyt., sygn. 39, dz. cyt., *Pismo Poznańskiego OZPR*, L.dz. 173/38 z 21.05.1938 r.; zob. także: *Pismo Warszawskiego OZPR z 21.05.1938 r.*, L.dz. 407/38; zob. też: *Dwa trójmecze szczypiorniaka nie rokują sukcesu w Budapeszcie*, „Przegląd Sportowy” 1938, 27 maja, nr 42, s. 4.

<sup>2287</sup> „Przegląd Sportowy” 1938, 27 maja, nr 42, dz. cyt., s. 4.

<sup>2288</sup> W meczu tym na pozycji bramkarza w zespole warszawskim zagrał J. Ketz, ale zastąpił go Olewnicki, a J. Ketz dobrze zagrał w ataku, zdobywając bramkę. Bramki zdobywali również J. Kotowski, T. Sawoniak i Troszczyński, a skład drużyny uzupełnili: H. Słyk, W. Twardo, Skrzypkowski, Szenfeld, Zakrzewski, H. Kowalski, H. Szombara, A. Gradziuk, S. Kurowski i Błaszewski. W reprezentacji okręgu łódzkiego wystąpili natomiast: Kowalski („Zjednoczone”), W. Kowalczyk (ŁKS), B. Zieliński (ŁKS), Raczyński (ŁKS), P. Koch (ŁKS), Winecki (HKS), K. Zajączkowski (ŁKS), T. Rybkowski (HKS), J. Miller (ŁKS), J. Kosmala ps. Witek (ŁKS), W. Bujnowicz (ŁKS), T. Sobczak (TUR) i S. Kurasiński (TUR), zob. *Dwa zwycięstwa Łodzi w meczach piłki ręcznej*, „Przegląd Sportowy” 1938, 3 października, nr 80, s. 4.

<sup>2289</sup> APŁ, dz. cyt., sygn. 40, *Program działania PZPR i wnioski zarządu na rok 1939*, p. 4.

<sup>2290</sup> Rozegrany został jedynie mecz reprezentacji okręgu łódzkiego z reprezentacją Węgier, która wystąpiła pod nazwą „Budapeszt”, a zawody te skończyły się wynikiem remisowym 11:11 (7:5), zob. „Kurier Łódzki” 1939, 5 czerwca, nr 153, s. 5.

#### 4. Wyniki we współzawodnictwie międzynarodowym

Ekspansja sportu w Europie po zakończeniu I wojny światowej (1918) i nasilający się narodowy nacjonalizm spowodowały, że piłka ręczna i jej odmiany, które były elementami kultur etnicznych stały się częścią polityki poszczególnych państw, a wyniki osiągnane przez reprezentacje krajowe i zespoły klubowe we współzawodnictwie międzynarodowym zaczęły być postrzegane jako splendor dla elit rządzących. Trudna sytuacja polityczna i gospodarcza Polski w pierwszych latach niepodległości nie sprzyjała szerszemu zainteresowaniu tą dziedziną, a podtrzymywanie narodowej odrębności w dziedzinie gier sportowych przez lekarzy i pedagogów przyczyniło się początkowo do niskiej rangi społecznej hazeny i szczypiorniaka w naszym kraju<sup>2291</sup>.

Przedstawiciele Polskiego Związku Gier Sportowych (1928), integrując ruch gier sportowych w II Rzeczpospolitej, spełnili wymogi formalne Międzynarodowej Amatorskiej Federacji Piłki Ręcznej (IAHF) i Międzynarodowej Federacji Sportów Kobiet (FSFI) w zakresie członkostwa naszego kraju w strukturach organizacyjnych obu federacji i tym samym polskie drużyny klubowe i reprezentacyjne uzyskały prawo uczestnictwa w rywalizacji sportowej prowadzonej pod patronatem jednej i drugiej centrali<sup>2292</sup>.

Działalność tę kontynuowano pod patronatem Polskiego Związku Piłki Ręcznej (1936). Główną formą doboru (selekcji) zawodniczek i zawodników do reprezentacji Polski w hazenie i w szczypiorniaku były wspomniane konfrontacje między reprezentacjami okręgów. Wyjątek stanowiły obozy przygotowawcze organizowane dla zawodniczek uprawiających hazenę. W wielu przypadkach obie polskie reprezentacje startowały w zawodach międzynarodowych także pod nazwami miast (okręgów), których przedstawiciele stanowili większość w danej drużynie. Na podstawie zapisów w statucie związku i w postanowieniach zespoły reprezentacyjne formowali tzw. kapitanowie sportowi, którzy pełnili jednocześnie funkcję trenerów<sup>2293</sup>.

---

<sup>2291</sup> D. Pietrzyk (2009), dz. cyt., s. 14–25.

<sup>2292</sup> APŁ, dz. cyt., sygn. 13, dz. cyt., *Komunikat zarządu PZGS nr 9 z 15.05.1930*; zob. także: *Sprawozdanie z działalności PZGS 8.02.1930–15.03.1931*; zob. też: *Kongresy w Berlinie*, „Stadion” 1930, 29 maja, nr 22, s. 9; D. Pietrzyk (2012), dz. cyt., s. 135.

<sup>2293</sup> APŁ, dz. cyt., sygn. 24, dz. cyt., *Statut PZPR, Wydział Sportowo-Wyszkoleniowy*; zob. także: sygn. 30, dz. cyt., *Postanowienia PZPR*, p. 77–78; zob. też: D. Pietrzyk (2010), *Activity...*, dz. cyt., s. 207–211.

#### 4.1. Hazena

Inauguracyjne spotkanie w hazenie na szczeblu międzynarodowym miało miejsce w Polsce w Warszawie jesienią 1929 r. Zgodnie z wcześniejszymi ustaleniami na zaproszenie Polskiego Związku Gier Sportowych gościła w stolicy reprezentacja Czechosłowacji, która rozegrała dwa towarzyskie spotkania z zespołami złożonymi z zawodniczek warszawskich i łódzkich klubów sportowych. Oba mecze miały duże znaczenie, ponieważ na podstawie przebiegu gry reprezentacji Warszawy i reprezentacji Łodzi działacze związkowi postanowili wyłonić reprezentację Polski, która miała zadebiutować w turnieju hazeny podczas III Mistrzostw Świata Kobiet w Pradze w 1930 r.<sup>2294</sup> Pierwszy międzypaństwowy mecz polskie zawodniczki rozegrały 6 października 1929 r., a reprezentacja Łodzi uległa drużynie Czechosłowacji 2:10. Następnego dnia reprezentacja Warszawy także przegrała swoje spotkanie, ulegając rywalkom 2:15, ale w tym miejscu należy dodać, że były to debiutanckie spotkania obu polskich drużyn na arenach międzynarodowych, a funkcję trenera reprezentacji Czechosłowacji pełnił Jaroslav Trantina (1891–1954), znany w Europie propagator hazeny<sup>2295</sup>. Obie wysokie porażki nie wpłynęły jednak negatywnie na rozwój kontaktów międzynarodowych w hazenie. Wręcz przeciwnie do Polskiego Związku Gier Sportowych zaczęły napływać propozycje rozegrania gier towarzyskich nie tylko z drużynami z Czechosłowacji, ale też z Jugosławii, gdzie hazena także miała dużą liczbę zwolenniczek. Rosnąca popularność hazeny w naszym kraju zaowocowała również nawiązaniem kontaktów międzynarodowych między zainteresowanymi klubami sportowymi. Zespół „Warty” Poznań gościć miał na przykład w maju 1930 r. na swoim stadionie czechosłowacką drużynę z Klubu Sportowego „Bata” Zlin, z którą rozegrać miał dwa towarzyskie spotkania, ale ostatecznie zawody nie doszły do skutku, a działacze „Polonii” Warszawa z okazji 5-lecia sekcji gier sportowych zaprosili do

---

<sup>2294</sup> APŁ, dz. cyt., sygn. 13, *Komunikat zarządu PZGS nr 1 z 2.03.1930 r.*; zob. także: *Komunikat zarządu PZGS nr 10 z 5.06.1930 r.*; zob. też: D. Pietrzyk (2010), dz. cyt., s. 186; D. Pietrzyk (2012), dz. cyt., s. 152

<sup>2295</sup> Reprezentacja Łodzi wystąpiła w składzie: J. Jaszczakówna, B. Jaszczakówna, J. Gałazewska, E. Zylberżanka, S. Gundelachówna, I. Ejbuszycówna, M. Kwaśniewska, C. Rytłówna, C. Gapińska oraz B. Połomska. Reprezentacja Warszawy została złożona z takich zawodniczek jak: Schabińska II, J. Bąkowska, Sadowska, H. Wojnarowska, S. Chrupczałowska, Kopciuchówna, J. Wencłówna, B. Gawska, Heybowiczówna, Wierzbołowska, Aleksandrowicz oraz Gorazdowska, natomiast drużyna naszych południowych sąsiadów wystąpiła w składzie: Dvorakova, Welgrichtowa, Matysova, Juristova, Vesela, Oimrova i Dusilova, a rezerwowymi były Kovalikova i Brabcova, zob. *Czeskie hazenistki w stolicy „Stadion” 1929*, 10 października, nr 41, s. 12; zob. także: *Nasz dorobek w hazenie*, „Start” 1929, październik, nr 20, s. 8; zob. też: D. Pietrzyk (2014), dz. cyt., s. 279; W. Drygas, P. Młoczyński (1993), dz. cyt., s. 17; S. Jarecki (1972), dz. cyt., s. 32.

stolicy zespół „Viktorii Žižkov” z Pragi, który rozegrał dwa mecze, pokonując w pierwszym drużynę „Polonii” 8:2, a w drugim zespół AZS Warszawa 5:3<sup>2296</sup>. I choć oba mecze były przegrane, to korespondent „Przeglądu Sportowego” napisał: „że Polki poczyniły jednak spore postępy w technice i taktyce gry w stosunku do poprzedniego roku”<sup>2297</sup>.

Nie udał się jednak inauguracyjny występ naszym reprezentantkom w turnieju hazeny podczas III Światowych Igrzysk Kobiet rozegranych we wrześniu 1930 r. w Pradze. Reprezentacja Polski w składzie: Kotowska, Duchówna, J. Wencłówna, B. Połomska, H. Konopacka, I. Schabińska, S. Smidówna, H. Wojnarowska, M. Kwaśniewska i A. Hulanicka, mimo przeprowadzonych przygotowań (obóz szkoleniowy w CIWF), uległa w pierwszym spotkaniu reprezentacji Czechosłowacji 0:17, a w drugim meczu przegrała z reprezentacją Jugosławii 2:9<sup>2298</sup>.

Towarzyskie spotkania rozgrywane przez polskie drużyny w hazenie sprzyjały rozwojowi kontaktów międzynarodowych. Już w maju 1931 r. zespół warszawskiej „Polonii” wyjechał do Pragi w celu rozegrania rewanżowych meczów z tamtejszym zespołem „Viktorii Žižkov”<sup>2299</sup>. Pierwsze spotkanie odbyło się w obecności przedstawicieli poselstwa polskiego i Konsulatu Rzeczypospolitej, co nadało imprezie oficjalny charakter i choć drużyna „Polonii” objęła nawet prowadzenie 2:0, to w ostatecznym rozrachunku uległa zespołowi „Viktorii” 3:5 (2:4)<sup>2300</sup>. Poprawna gra polskich zawodniczek (w opinii miejscowych obserwatorów) spowodowała zaproszenie do rywalizacji z drużyną miejscowego „Sokoła” Vinohrady, a „Polonia” i tym razem zaprezentowała się z dobrej strony, bowiem zawody zakończyły się wynikiem remisowym 2:2, ale w opinii komentatora „Przeglądu Sportowego”: „na sportowy

---

<sup>2296</sup> *Gry sportowe*. „Viktoria Žižkov” – „Polonia” w hazenie, „Stadion” 1930, 26 czerwca, nr 26, s. 12; zob. także: *Dwa zwycięstwa Czeszek w Polsce*, „Start” 1930, czerwiec, nr 12, s. 12; zob. także: D. Pietrzyk (2014), dz. cyt., s. 280.

<sup>2297</sup> D. Pietrzyk (2010), dz. cyt., s. 187–188; zob. także: *Hazena i koszykówka przed igrzyskami w Pradze*, „Start” 1930, kwiecień, nr 8, s. 7; zob. też: *Gry sportowe na igrzyskach kobiet*, „Start” 1930, maj, nr 9, s. 11.

<sup>2298</sup> *Klęska hazenistek w Pradze*, „Start” 1930, październik, nr 19, s. 2–3; zob. także: *Obóz na Bielanych*, „Start” 1930, wrzesień, nr 18, s. 8; zob. też: *Hazenistki Polski i Czechosłowacji w Pradze na igrzyskach kobiet*, „Stadion” 1930, 18 września, nr 38, s. 1; D. Pietrzyk (2014), dz. cyt., s. 280; W. Drygas, P. Młoczyński (1993), dz. cyt., s. 17; S. Jarecki (1972), dz. cyt., s. 32; por. W. Zieleskiewicz (2008), dz. cyt., s. 16.

<sup>2299</sup> Drużyna „Polonii” Warszawa wystąpiła w składzie: B. Gawska, Biernacka, Szymańska, Duchówna, H. Olczakówna, Roszkowska, S. Szmidówna, Fryszczynowa oraz Olesińska, zob. *Hazenistki Polonii w Czechosłowacji*, „Start” 1931, czerwiec, nr 11, s. 3–4.

<sup>2300</sup> *Gry sportowe. Wyprawa Polonii do Czechosłowacji. Pierwszy występ po 0:17 w igrzyskach kobiet w Pradze*, „Stadion” 1931, 14 czerwca, nr 23, s. 14.

sukces wyprawy rzutował jednak ostatni mecz rozegrany z drużyną SK „Mielnik”, który został przegrany 2:11<sup>2301</sup>.

Jesienią 1931 r. do Czechosłowacji miała udać się reprezentacja Polski, aby rozegrać kilka spotkań towarzyskich z tamtejszymi drużynami. Kapitan związkowy hazeny S. Chrupczałowska postanowiła wzorem poprzedniego roku wyłonić drużynę narodową, organizując mecz reprezentacji Warszawy i Łodzi, a po jego zakończeniu przeprowadzić obóz przygotowawczy na terenie stołecznego CIWF. 16 zawodniczek trenowało pod kierunkiem por. Józefa Barana i Karela Przewrackiego (Czecha mieszkającego w Warszawie). Drużyna ta rozegrała także dwa mecze kontrolne, wygrywając z zespołem AZS Warszawa 4:3 oraz z reprezentacją Łodzi pozbawioną kadrowiczek 9:2<sup>2302</sup>. Ostatecznie reprezentacja Polski wyjechała do Czechosłowacji jedynie w dziesięcioosobowym składzie i grając w pierwszym meczu pod nazwą reprezentacji Warszawy zremisowała z reprezentacją Pragi 4:4, choć przegrywała do przerwy 2:3. Drugie spotkanie polski zespół rozegrał pod nazwą reprezentacji Łodzi, ale mecz ten zakończył się porażką 1:5, choć do przerwy był remis 1:1, natomiast w ostatnim spotkaniu drużyna SK „Mielnik” pokonała reprezentację Polski 9:4, ale w opinii tamtejszych obserwatorów: „we wszystkich trzech spotkaniach reprezentantki Polski grały ambitnie, ofiarnie i cały czas dążyły do odniesienia zwycięstwa”<sup>2303</sup>.

W latach 1932–1933 nastąpił jednak zastój w kontaktach międzynarodowych w hazenie, a bezpośrednią przyczyną zaistniałej sytuacji był pogłębiający się kryzys ekonomiczny w naszym kraju powiązany ze światowym przesileniem, który ograniczył finansowe możliwości państwa, także w dziedzinie kultury fizycznej<sup>2304</sup>.

Latem 1934 r. miała się odbyć w Londynie IV edycja Mistrzostw Świata Kobiet i działacze po raz kolejny zaplanowali rozegranie turnieju hazeny w trakcie zawodów. Zarząd Polskiego Związku Gier Sportowych zdecydował, że reprezentacja naszego kraju także weźmie udział w zawodach takiej rangi, licząc, że Polki pokonają w meczu eliminacyjnym reprezentację Jugosławii i zagrają w sierpniu w meczu finałowym

---

<sup>2301</sup> Tamże; zob. także: D. Pietrzyk (2011), dz. cyt., s. 266; zob. też: D. Pietrzyk (2014), dz. cyt., s. 280.

<sup>2302</sup> D. Pietrzyk (2014), dz. cyt., s. 281.

<sup>2303</sup> W meczach tych w reprezentacji Polski wystąpiły: B. Gawska i Wierzbowska (bramkarki), C. Gapińska (obrona), Duchówna, Z. Wiszniewska i H. Olczakówna (pomoc) oraz S. Szmidówna, B. Połomska, J. Głazewska i M. Kwaśniewska (atak); zob. także: *Rehabilitacja polskiej hazeny. W. Kwast z pobytu w Pradze*, „Start” 1931, wrzesień, nr 18, s. 3; zob. też: W. Drygas, P. Młoczyński (1993), dz. cyt., s. 17–18; S. Jarecki (1972), dz. cyt., s. 34.

<sup>2304</sup> APL, dz. cyt., sygn. 13, *Komunikat zarządu PZGS nr 1 z 11.05.1932 r. w sprawie ograniczenia subsydiowania wyjazdów zagranicznych*, zob. także: *Komunikat zarządu PZGS nr 6 z 10.07.1933 r. w sprawie ograniczenia wyjazdów zagranicznych*, zob. też: L. Szymański (1995), dz. cyt., s. 47–48.

w Londynie z reprezentacją Czechosłowacji. Przygotowania rozpoczęły się 20 czerwca 1934 r. Obóz treningowy odbył się jak zwykle na obiektach CIWF w Warszawie, a całością poczynań kierował nowo wybrany kapitan związkowy hazeny S. Lipiński<sup>2305</sup>.

Reprezentacja Polski złożona głównie z zawodniczek warszawskich i łódzkich klubów sportowych oraz jednej przedstawicielki „Cracovii” Kraków rozegrała mecz eliminacyjny w Zagrzebiu w obecności 2 tys. widzów, ale niestety uległa reprezentacji Jugosławii 3:10 (1:6) i straciła szansę na grę w finale. Według trenera drużyny jugosłowiańskiej: „główną przyczyną tak wysokiej porażki polskiego zespołu była odmienna taktyka gry i brak skuteczności, przejawiające się zatrzymywaniem przy strzale na bramkę oraz rzucaniem piłki obiema rękami wzorem koszykówki”<sup>2306</sup>.

Zgodnie z wcześniejszymi ustaleniami przedstawicieli obu federacji reprezentacja Polski rozegrała jeszcze kilka spotkań towarzyskich na Bałkanach, odnosząc na początek zwycięstwa 6:2 i 8:3 w meczach, które odbyły się w Varaždinie i Białogrodzie (Polki grały jednak już pod nazwą reprezentacji Warszawy). W kolejnym spotkaniu w Jasielnicy polski zespół odniósł spektakularne zwycięstwo nad drużyną wicemistrza Słowenii 14:1, a zawody te traktowane były jako przygotowanie do starcia z reprezentacją Ljubljany, która ostatecznie została pokonana (3:1), choć zawodniczki słoweńskie stanowiły trzon reprezentacji Jugosławii obok swoich koleżanek z „Concordii” Zagrzeb. Polska drużyna wygrała również z reprezentacją Belgradu 5:3 (2:0), ale korespondent „Przeglądu Sportowego” napisał: „że finał wyprawy bałkańskiej zakończył się niestety skandalem w Brodzie (Chorwacja), bowiem w trakcie meczu z tamtejszym zespołem, wzmocnionym czterema zawodniczkami „Concordii” Zagrzeb, przy stanie 10:9 dla przeciwniczek nasz zespół postanowił opuścić pole gry na znak protestu wobec skandalicznego sędziowania, co w atmosferze ogólnej awantury na boisku spowodowało, że miejscowi działacze zagrozili stronie polskiej sankcjami finansowymi i w wyniku zaistniałych zdarzeń reprezentacja Polski udała się do Nowych

---

<sup>2305</sup> D. Pietrzyk (2011), dz. cyt., s. 266; zob. także: D. Pietrzyk (2012), dz. cyt., s. 152–153; zob. też: APŁ, dz. cyt., sygn. 9, dz. cyt., *Protokół posiedzenia zarządu ŁOZGS nr 9 z 7.06.1934 r.*; sygn. 53, dz. cyt., *Wykaz zawodniczek ŁOZGS zgłoszonych do udziału w obozie treningowym organizowanym przez PZGS*, L.dz. 152/34 z 18.06.1934 r.

<sup>2306</sup> W drużynie narodowej występowały: B. Stefańska (AZS Warszawa), J. Kordowska (HKS Łódź), Z. Filipiak (IKP Łódź), B. Cegielska (AZS Warszawa), Z. Wiszniewska (AZS Warszawa), H. Olczakówna („Polonia” Warszawa), H. Gruszczyńska (IKP Łódź), J. Głazewska (IKP Łódź), B. Połomska (HKS Łódź), J. Kamecka („Polonia” Warszawa) i J. Podborska („Cracovia” Kraków), zob. *Sława Szmidówna jako kibic z hazenistkami w Jugosławii*, „Start” 1934, sierpień, nr 15–16, s. 8–10; zob. także: D. Pietrzyk (2014), dz. cyt., s. 281–282; zob. też: APŁ, dz. cyt., sygn. 56, dz. cyt., *Wykaz zawodniczek ŁOZGS zakwalifikowanych do udziału w meczu Jugosławia – Polska*, L.dz. 125/126/127/34; W. Drygas, P. Młoczyński (1993), dz. cyt., s. 18; S. Jarecki (1972), dz. cyt., s. 42–43.

Gradiszek na ostatnie spotkanie, płacąc już samodzielnie za bilety kolejowe, a mistrzyni Słowenii zostały pokonane 13:3<sup>2307</sup>. Korespondent „Przeglądu Sportowego” napisał też: „że drużyny jugosłowiańskie grały według swoich przepisów, a zespół polski według zasad międzynarodowych, a mecze odbywały się w godzinach wieczornych przy sztucznym świetle ze względu na panujące warunki atmosferyczne (temperatura powietrza w ciągu dnia sięgała 35°C) i zazwyczaj w obecności dużej liczby kibiców, bowiem średnio ponad 1000 osób oglądało każde spotkanie<sup>2308</sup>. Mimo powstałych nieporozumień, zarząd Polskiego Związku Gier Sportowych przykładał dużą wagę do kontaktów w hazenie z federacją jugosłowiańską, licząc na kolejne sukcesy naszych drużyn (choć to reprezentacja Jugosławii zdobyła w 1934 r. mistrzostwo świata w Londynie, pokonując w meczu finałowym Czechosłowację 6:4). Działacze związkowi uważali bowiem: „że polskie zespoły stały w zasadzie z góry na straconej pozycji w starciach z zespołami czechosłowackimi, dla których hazena była grą narodową<sup>2309</sup>. Rewanżowy mecz hazeny z reprezentacją Jugosławii zaplanowano na dzień 19 maja 1935 r. w Warszawie. Kapitan związkowy S. Lipiński rozpoczął przygotowania na obiektach CIWF wzorem poprzedniego roku. Obóz treningowy reprezentacji Polski zaczął się 29 kwietnia i trwać miał do 16 maja. Główny trzon kadry narodowej stanowiły czołowe zawodniczki warszawskich i łódzkich klubów sportowych, a dodatkowo powołane zostały reprezentantki „Warty” Poznań, „Cracovii” Kraków, WKS „Gryf” Toruń oraz „Czarnych” Lwów. Program zgrupowania obejmował zaprawę fizyczną i gimnastykę, którą prowadziły Żytkowicz i Rapińska, za doskonalenie techniki gry odpowiadał W. Kłyszejko, taktykę walki sportowej wykładał kpt. J. Baran, a całość działań nadzorował S. Lipiński<sup>2310</sup>.

Na podstawie wcześniejszych uzgodnień działacze obu federacji drużyna jugosłowiańska miała także rozegrać kilka meczów pokazowych w naszym kraju

---

<sup>2307</sup> Tamże.

<sup>2308</sup> O wyniku końcowym w meczu w Jasielnicy zdecydowały bramki strzelone przez J. Kamecką (5), B. Połomską (4), J. Gałazewską (4) i J. Podborską (1), a w meczu tym zagrały także: H. Olczakówna, Z. Filipiakówna, I. Kordowska, B. Cegielska i Z. Wiszniewska, zob. D. Pietrzyk (2014), dz. cyt., s. 283; zob. też: D. Pietrzyk (2012), s. 153; por. W. Zieleskiewicz (2008), dz. cyt., s. 16.

<sup>2309</sup> Tamże.

<sup>2310</sup> W obozie reprezentacji Polski uczestniczyły: B. Stefańska, Z. Wiszniewska, J. Bąkowska, Janikowska (wszystkie AZS Warszawa), H. Olczakówna, J. Duchówna, J. Olesińska, J. Kamecka (wszystkie „Polonia” Warszawa), J. Wencłówna („Skra” Warszawa), M. Hołyszewska, I. Kordowska, B. Połomska (wszystkie HKS Łódź), J. Głazewska, H. Gruszczyńska, Z. Filipiakówna (wszystkie IKP Łódź), M. Kwaśniewska, H. Kasperska, C. Gapińska (wszystkie ŁKS Łódź), Łosiówna i W. Sekułowna (obie „Warta” Poznań), Czerska, Mazurówna i J. Podborska (wszystkie „Cracovia” Kraków), a także Rynkowską (WKS „Gryf” Toruń), oraz Sereďówna i Suchecka (obie „Czarni” Lwów), zob. D. Pietrzyk (2014), dz. cyt., s. 283; zob. także: APL, dz. cyt., sygn. 9, dz. cyt., *Protokół posiedzenia zarządu ŁOZGS nr 5 z 1.04.1935 r.*; sygn. 20, dz. cyt., *Komunikat zarządu PZGS nr 2 z 13.04.1935 r.*

w miastach, z których wywodziły się reprezentantki Polski oraz w Białymstoku i w Lublinie w ramach propagowania tej dyscypliny sportu wśród kobiet. Swoistym ambasadorem mistrzyń świata w hazenie był również Grzegorz Zlatoper, student CIWF w Warszawie, który na łamach „Przeglądu Sportowego” rekomendował polskim czytelnikom reprezentację swojego kraju. Niestety śmierć marszałka Józefa Piłsudskiego 13 maja 1935 r. spowodowała odwołanie planowanej wizyty i przesunięcie jej terminu na wrzesień 1935 r.<sup>2311</sup>

Międzypaństwowy mecz Polska – Jugosławia w hazenie odbył się 8 września 1935 r. w Warszawie na stadionie Wojska Polskiego. Spotkanie poprzedzone było ponownym obozem przygotowawczym przeprowadzonym w CIWF na Bielanach. Niestety w obecności blisko 3 tys. widzów, z których dużą część stanowiła młodzież szkolna, Polki przegrały to spotkanie 3:4, a korespondent „Przeglądu Sportowego” napisał: „że nasze zawodniczki, choć miały wyraźną przewagę w posiadaniu piłki w ataku, to nie potrafiły jednak celnie rzucić piłką do bramki przeciwniczek, które do tego doskonale się broniły”<sup>2312</sup>.

Zgodnie z przyjętym harmonogramem 10 września 1935 r. odbył się w Białymstoku pierwszy z pokazowych meczów hazeny, który zgromadził na stadionie blisko 800 widzów. Drużyna „Jagiellonii” uległa jednak Jugosłowiankom grającym pod nazwą reprezentacji Zagrzebia 2:20, przegrywając do przerwy 0:10. Dwa dni później, 12 września 1935 r., rozegrano w Warszawie przy udziale 1000 widzów następny mecz hazeny, ale tym razem między reprezentacjami polskiej stolicy i Zagrzebia. Drużyna stołeczna złożona w głównej mierze z zawodniczek miejscowej „Polonii” wygrała z Jugosłowiankami 2:1, ale korespondent „Przeglądu Sportowego” napisał: „że były one zdecydowanie lepsze technicznie od naszych zawodniczek, a strona jugosłowiańska

---

<sup>2311</sup> D. Pietrzyk (2014), dz. cyt., s. 283; zob. także: APŁ, dz. cyt., sygn. 9, dz. cyt., *Protokół posiedzenia zarządu ŁOZGS nr 7 z 29.04.1935 r.*; zob. też: *Protokół posiedzenia zarządu ŁOZGS nr 9 z 20.05.1935 r.*; APŁ, dz. cyt., sygn. 20, dz. cyt., *Komunikat zarządu PZGS nr 7 z 25.06.1935 r.*

<sup>2312</sup> W składzie reprezentacji Polski znalazły się bramkarki: B. Stefańska (AZS Warszawa) i I. Kordowska (HKS Łódź), zawodniczki grające w obronie: H. Olczakówna („Polonia” Warszawa) i Jaśnikowska (AZS Warszawa), zawodniczki grające w pomocy: Z. Filipiakówna i H. Kasperska (obie HKS Łódź), a także, J. Duchówna („Polonia” Warszawa) oraz napastniczki: B. Połomska (HKS Łódź), J. Gałażewska i H. Gruszczyńska (obie IKP Łódź), Z. Wiszniewska (AZS Warszawa) i J. Wencłówna („Skra” Warszawa). W drużynie jugosłowiańskiej w roli bramkarki wystąpiła Cimperman, w obronie grała Bernić, w pomocy Oman i Antić, a w ataku Dimitrjewić, Janović i Tomijenović. Rezerwę stanowiły: Maras, Justin, Petanić oraz Zasero, zob. D. Pietrzyk (2014), dz. cyt., s. 283–284; zob. także: *Jugosławia – Polska 4:3 w międzypaństwowym meczu hazeny*, „Kurier Polski” 1935, 9 września, nr 250, s. 5; zob. też: *Polska – Jugosławia w hazenie*, „Raz, Dwa, Trzy” 1935, 19 września, nr 37, s. 6; W. Drygas, P. Młoczyński (1993), dz. cyt., s. 20; S. Jarecki (1972), dz. cyt., s. 48–49; por. W. Zieleśkiewicz (2008), dz. cyt., s. 16.



narzekła do tego na pracę sędziego kpt. J. Barana, który w opinii gości stosował przepisy gry z 1930 r., nigdzie już w zasadzie niepraktykowane”<sup>2313</sup>.

Kolejne spotkania w hazenę odbyły się 14 i 15 września 1935 r. w Łodzi. Utrzymano także zasadę rywalizacji pod egidą reprezentacji miast. W pierwszym meczu łodzianki zremisowały z reprezentacją Zagrzebia 3:3, choć do przerwy prowadziły 3:1, a w opinii korespondenta „Przeglądu Sportowego”: „Jugosłowianki były nasze zawodniczki elegancją ruchów, szybkością i trikami technicznymi, a nasze panie nie wykorzystały przy remisie rzutu karnego”<sup>2314</sup>. Drugie spotkanie rozegrano na stadionie ŁKS w formie przedmeczku reprezentacji Polski i Łotwy w piłkę nożną w obecności 15 tys. widzów, a to starcie drużyna łódzka wygrała 2:1, grając podobnie jak Jugosłowianki w zestawieniu identycznym do poprzedniego spotkania<sup>2315</sup>.

17 września 1935 r. rozegrany został w Lublinie następny z zaplanowanych pokazowych meczów hazeny, a reprezentacja Zagrzebia pokonała reprezentację Warszawy 5:1 w obecności 2 tys. widzów. Spotkanie to sędziował kierownik ekipy jugosłowiańskiej, prezes podokręgu hazeny w Lublaniu Ivan Baltazar, ale w opinii korespondenta „Przeglądu Sportowego”: „dopuścił do zbyt ostrej gry obronnej swoich podopiecznych, a na uwagę zasługiwało także to, że reprezentacja Warszawy, nie mając pełnego zespołu, wypożyczyła od przeciwniczek bramkarkę i prawoskrzydłową”<sup>2316</sup>.

Ostatni międzypaństwowy pokazowy mecz hazeny rozegrano 19 września 1935 r. w Poznaniu. Zawody również odbyły się w obecności dużej liczby widzów, ale także zakończyły się zwycięstwem Jugosłowianek (wynik końcowy brzmiał 8:2, a do przerwy było 4:0), a obserwujący grę obu drużyn korespondent „Przeglądu Sportowego” napisał: „że choć poznanianki grały ambitnie i zespołowo, to jednak ustępowały swoim rywalkom pod każdym względem”<sup>2317</sup>.

---

<sup>2313</sup> Drużyna stołeczna grała w składzie: w bramce B. Stefańska (AZS) i Mazurówna („Polonia”), w obronie Wiewiórska („Polonia”), w pomocy H. Olczakówna, J. Duchówna (obie „Polonia”) i Z. Wiszniewska (AZS), a w ataku J. Wencłówna („Skra”), S. Szmidówna, J. Kamecka i J. Olesińska (wszystkie „Polonia”), zob. D. Pietrzyk (2014), dz. cyt., s. 284; zob. także: *Pierwsza porażka jugosłowiańskich hazenistek*, „Kurier Polski” 1935, 14 września, nr 255, s. 7.

<sup>2314</sup> D. Pietrzyk (2014), dz. cyt., s. 284

<sup>2315</sup> Prowadzenie dla łodzianek zdobyła B. Połomska (HKS), a zwycięską bramkę w ostatnich sekundach gry strzeliła J. Głazewska z podania H. Gruszczyńskiej (obie IKP). W bramce w zespole łódzkim wystąpiła I. Kordowska (HKS), w obronie zagrała C. Gapińska (ŁKS), a w pomocy: Z. Filipiakówna i H. Kasperska (obie HKS). Rezerwę stanowiły: bramkarka Z. Szmalcówna (IKP), pełniąca rolę obrońcy J. Nawrocka oraz grająca w pomocy D. Noskiewiczówna (obie HKS), zob. tamże, s. 284–285; zob. też: D. Pietrzyk (2011), dz. cyt., s. 268.

<sup>2316</sup> Tamże; zob. także: *Hazenistki Warszawy pokonane przez Zagrzeb w Lublinie*, „Kurier Polski”, nr 260, s. 7.

<sup>2317</sup> Reprezentacyjna drużyna poznańska zagrała w tym meczu w składzie: I. Świdowska, P. Kryżanka, J. Białkowska, W. Sekułowna, Łosiówna, Weissnerówna, J. Sommerówna, J. Biegańska, Z. Białkowska,

Rewizyta reprezentacji Polski w Jugosławii została zaplanowana przez działaczy Polskiego Związku Gier Sportowych i przedstawiciele tamtejszej federacji na jesień 1936 r. Po zakończeniu turnieju finałowego o mistrzostwo Polski w hazenie kapitan związkowy S. Lipiński zarządził wzorem lat ubiegłych przed wyjazdem na Bałkany rozegranie towarzyskiego spotkania między reprezentacjami Warszawy i Łodzi w celu wyłonienia reprezentacji Polski. Zawody przewidziano na 20 września 1936 r. w Warszawie. Po meczu planowano oczywiście rozpoczęcie obozu przygotowawczego na obiektach bielańskiego CIWF. Strona jugosłowiańska odwołała jednak w ostatniej chwili stosowne zaproszenie i nasza drużyna narodowa nie wyjechała na zaplanowane tournée, a prawdopodobną przyczyną zaistniałej sytuacji była likwidacja w dniu 12 sierpnia 1936 r. Międzynarodowej Federacji Sportów Kobiet (FSFI), której rolę przejęła Międzynarodowa Amatorska Federacja Lekkiej Atletyki (IAAF). Dodatkowym potencjalnym aspektem było także to, że działacze Międzynarodowej Amatorskiej Federacji Piłki Ręcznej (IAHF) zdecydowanie propagowali siedmioosobową piłkę ręczną wśród pań, która miała coraz więcej zwolenniczek w całej Europie<sup>2318</sup>.

W 1937 r. ani jedna polska drużyna klubowa, a także reprezentacja któregośkolwiek okręgu nie rozegrały już żadnego spotkania międzynarodowego w hazenie. Nie została również powołana reprezentacja Polski w hazenie, bowiem działacze Polskiego Związku Piłki Ręcznej, wzorem przedstawiciele międzynarodowej federacji piłki ręcznej, także wykreślili hazenę z kalendarza imprez sportowych, wprowadzając w to miejsce od 1 stycznia 1938 r. rozgrywki dla kobiet w siedmioosobową piłkę ręczną, którą nazwali żeńskim szczypiorniakiem<sup>2319</sup>.

---

W. Biegańska i J. Kryżanka, zob. D. Pietrzyk (2014), dz. cyt., s. 285; zob. także: D. Pietrzyk (2011), dz. cyt., s. 268; zob. też: APŁ, dz. cyt., sygn. 20, dz. cyt., *Komunikat zarządu PZGS nr 7 z 25.06.1935 r. w sprawie terminarza meczów hazeny z reprezentacjami okręgów*.

<sup>2318</sup> W drużynie stołecznej miały wystąpić: bramkarka B. Stefańska (AZS), grająca w obronie H. Olczakówna („Polonia”), grające w pomocy J. Kamecka („Polonia”) i E. Holfejerówna (AZS) oraz grające w ataku Z. Wiszniewska, J. Brzustowska (obie AZS) i J. Wencłówna („Skra”). Rezerwę miały stanowić Sadowska („Warszawianka”), Dankowska i M. Bielakówna (obie „Polonia”). W zespole łódzkim w bramce wystąpić miała L. Zelżanka (HKS), w obronie grać miała H. Materzanka („Zjednoczone”), w pomocy Z. Filipiakówna i H. Kasperska (obie IKP), a w ataku: H. Gruszczyńska, J. Głazewska i L. Janicka (wszystkie IKP). Rezerwowymi miały być: J. Nawrocka (IKP), D. Noskiewiczówna (ŁKS) i S. Zelżanka (HKS), zob. D. Pietrzyk (2014), dz. cyt., s. 285–286; zob. także: D. Pietrzyk (2012), dz. cyt., s. 154; zob. też: D. Pietrzyk (2011), dz. cyt., s. 269; APŁ, dz. cyt., sygn. 9, dz. cyt., *Protokół posiedzenia zarządu ŁOZGS nr 5 z 25.05.1936 r.*; sygn. 27, dz. cyt., *Wykaz zawodniczek ŁOZPR wyznaczonych do udziału w obozie przygotowawczym*.

<sup>2319</sup> APŁ, dz. cyt., sygn. 35, *Komunikat zarządu PZPR nr 1 z 6.12.1937 r.*; zob. także: D. Pietrzyk (2010), *Activity...*, dz. cyt., s. 214.

#### **4.2. Szczypiorniak żeński (siedmioosobowa piłka ręczna) i jedenastoosobowa piłka ręczna kobiet**

O walorach psychofizycznych i widowiskowych siedmioosobowej piłki ręcznej grupa przedstawicieli polskiego sportu mogła przekonać się osobiście już latem 1931 r., uczestnicząc w kursie instruktorskim w Szkole Gimnastycznej w Ollerup w Danii. Działacze Polskiego Związku Piłki Ręcznej zarekomendowali jednak siedmioosobową piłkę ręczną jedynie dla drużyn żeńskich i to dopiero z dniem 1 stycznia 1938 r. Do momentu wybuchu II wojny światowej żadna żeńska drużyna klubowa w naszym kraju nie rozegrała jednak międzynarodowego spotkania w tej dyscyplinie sportowej. Działacze związkowi nie zorganizowali również reprezentacji ani jednego okręgu, a działacze Polskiego Związku Piłki Ręcznej nie powołali reprezentacji naszego kraju. Tym samym polskie drużyny nie rozegrały żadnego międzynarodowego spotkania w siedmioosobowej piłce ręcznej kobiet w latach 1938–1939<sup>2320</sup>.

W trakcie walnego zebrania członków Polskiego Związku Piłki Ręcznej, które odbyło się w listopadzie 1938 r., działacze związkowi i delegaci zarządzili jednak kolejną innowację, która dotyczyła wprowadzenia w naszym kraju rozgrywek w jedenastoosobową piłkę ręczną dla kobiet od sezonu 1939–1940<sup>2321</sup>.

Żeńską sekcję jedenastoosobowej piłki ręcznej posiadał od wielu lat polski Klub Sportowy „Gedania”, działający na terenie Wolnego Miasta Gdańska, a tradycje uprawiania tej dyscypliny sportowej wśród pań sięgały tam 1929 r. (siedmioosobową piłkę ręczną zawodniczki „Gedanii” uprawiały natomiast zimą na wynajmowanych obiektach krytych). W 1931 r. drużyna „Gedanii” zdobyła po raz drugi z rzędu tytuł wicemistrzyń w tzw. sześciomeczu drużyn gdańskich. Zawodniczki „Gedanii” tworzyły także trzon reprezentacji Wolnego Miasta Gdańska, która pokonała w towarzyskim meczu jedenastoosobowej piłki ręcznej reprezentację Berlina 4:2. Jednak w latach 1934–1936 sekcja żeńskiej piłki ręcznej w „Gedanii” podupadła organizacyjnie i sportowo. Dopiero w 1937 r. po objęciu stanowiska kierowniczką tegoż referatu przez Martę Flisikowską oraz zaangażowaniu Edyty Czostkówny i Ularii Samuelsówny (obie były absolwentkami Studium Wychowania Fizycznego działającego przy Uniwersytecie Poznańskim) działalność sekcji uległa ponownemu ożywieniu. Wymiernym efektem

---

<sup>2320</sup> APŁ, dz. cyt., sygn. 40, dz. cyt., *Sprawozdanie z działalności PZPR od 1.10.1937 do 30.09.1938*; zob. także: *Program działania PZPR na rok 1938/1939*; zob. też: D. Pietrzyk (2010), *Activity...*, dz. cyt., s. 214.

<sup>2321</sup> APŁ, dz. cyt., sygn. 40, dz. cyt., *Wnioski zarządu PZPR na rok 1938/1939*, p. 1.

prowadzonej pracy było ponowne zdobycie tytułu wicemistrzyń Wolego Miasta Gdańska w piłce ręcznej pań w stawce dziewięciu drużyn startujących w rozgrywkach ligowych w okręgu. Drużyna „Gedanii” rozegrała też kilka spotkań towarzyskich w siedmioosobową piłkę ręczną z zespołami niemieckimi<sup>2322</sup>.

W 1935 r. żeńska drużyna jedenastoosobowej piłki ręcznej pojawiła się również w polskiej części Górnego Śląska. Zespół TIC z Chorzowa miał rozegrać latem tego roku towarzyskie spotkanie we Wrocławiu z miejscową niemiecką drużyną Reichsbahnsportverein. Nie otrzymał jednak zgody władz naszego kraju na wyjazd i musiał odwołać zaplanowaną eskapadę. Działacze z Chorzowa nie dawali jednak za wygraną i zakontraktowali następny mecz, tym razem z niemiecką drużyną Reichsbahnsportverein z Bytomia. Tego spotkania także nie rozegrano, mimo że Chorzowianki przyjechały do Bytomia, bowiem teraz to zespół niemiecki nie uzyskał zgody swoich władz na tego typu konfrontację. Kolejny wyjazd żeńskiej drużyny TIC z Chorzowa odbył się na początku października 1935 r. na Śląsku Niemieckim, ale eskapada zakończyła się dużym niepowodzeniem, bowiem zespół chorzowski uległ drużynie Reichsbahnsportverein Oppolen aż 2:14, a korespondent „Przeglądu Sportowego” określił tę porażkę mianem: „szkodliwej dla prestiżu polskiego sportu, tym bardziej że chorzowianki rościły sobie prawo do tytułu mistrzyń Polski, choć nieoficjalnego, bowiem w tamtym okresie królowała przecież w naszym kraju hazena”<sup>2323</sup>. W połowie 1937 r. zespół TIC z Chorzowa został jednak rozwiązany w związku z nieprzejawianiem sportowej działalności<sup>2324</sup>.

W 1938 r. utworzono kobiece drużyny siedmioosobowej piłki ręcznej w KS „Pogoń” Katowice i w KS KPW Katowice. Podobne zespoły zorganizowano w katowickich klubach sportowych zrzeszających mniejszość niemiecką: 1 FC (Erster Fussball Club) i ATV, a drużyny te rozgrywały obok mistrzostw okręgu śląskiego także sporadyczne spotkania towarzyskie<sup>2325</sup>.

---

<sup>2322</sup> D. Pietrzyk (2010), dz. cyt., s. 190; zob. także: D. Pietrzyk (2011), dz. cyt., s. 273–274; zob. też: D. Pietrzyk (2014), dz. cyt., s. 286–287; J. Trupinda (2015), dz. cyt., s. 148–175, 275–278.

<sup>2323</sup> D. Pietrzyk (2011), dz. cyt., s. 273–274; zob. także: D. Pietrzyk (2014), dz. cyt., s. 286–287; zob. też: APŁ, dz. cyt., sygn. 20, dz. cyt., *Komunikat zarządu PZGS nr 9 z 2.09.1935 r. w sprawie przyjęcia w poczet członków związku m. in. KS TIC Chorzów*.

<sup>2324</sup> APŁ, dz. cyt., sygn. 35, dz. cyt., *Komunikat zarządu PZPR nr 2 z 15.06.1937 r. w sprawie skreślenia KS TIC Chorzów z listy członków związku wobec nieprzejawiania działalności*.

<sup>2325</sup> S. Jarecki (1972), dz. cyt., s. 59; zob. także: D. Pietrzyk (2014), dz. cyt., s. 287.

### 4.3. Szczypiorniak (jedenastoosobowa piłka ręczna mężczyzn)

Pionierską rolę w kontaktach międzynarodowych w męskiej jedenastoosobowej piłce ręcznej odegrała w Polsce reprezentacja złożona z zawodników robotniczych klubów sportowych z terenu Górnego Śląska. Drużyna ta, startując pod patronatem Związku Polskiej Młodzieży Robotniczej „Siła”, wzięła udział w Międzynarodowych Igrzyskach Robotniczych rozegranych w Wiedniu w lipcu 1926 r., ale w meczu piłki ręcznej nasi zawodnicy ulegli drużynie z Niemiec 0:14<sup>2326</sup>.

W 1930 r. zawodnicy zrzeszeni w polskim Klubie Sportowym „Gedania” działającym na terenie Wolnego Miasta Gdańska zaczęli uprawiać jedenastoosobową piłkę ręczną. Drużyna „Gedanii” wystartowała w rozgrywkach tamtejszego Niemieckiego Związku Piłki Ręcznej i zajęła ostatecznie drugie miejsce, co wystarczyło do uzyskania awansu do tzw. ligi, która zrzeszała niemieckie drużyny piłki ręcznej z terenu Wolnego Miasta Gdańska i Prus Wschodnich. Zespół „Gedanii” rozgrywał także mecze towarzyskie. W 1932 r. w ramach jubileuszu 10-lecia istnienia klubu drużyna „Gedanii” pokonała na przykład niemiecki zespół SC „Prussen” 3:1, natomiast wprowadzone zmiany organizacyjne w rozgrywkach w 1934 r. przez działaczy Niemieckiego Związku Piłki Ręcznej w Wolnym Mieście Gdańsku przyczyniły się do zakończenia działalności męskiej drużyny „Gedanii”<sup>2327</sup>.

W 1931 r. drużyna reprezentująca nasz kraj po raz pierwszy wystąpiła oficjalnie za granicą pod nazwą reprezentacji Polski. Zespół złożony z zawodników robotniczych klubów sportowych zrzeszonych w Śląskim Robotniczym Sportowym Komitecie Okręgowym (ŚRSKO) wziął udział w turnieju piłki ręcznej, który odbył się w ramach II Robotniczych Igrzysk Sportowych rozegranych w Wiedniu. W poszczególnych spotkaniach nasza drużyna wygrała kolejno z reprezentacją Belgii 4:3, z reprezentacją Węgier 5:3 i z reprezentacją Palestyny 20:0. Zespół polski zanotował natomiast porażkę z reprezentacją Niemiec 10:19, która potem w finale turnieju przegrała z reprezentacją Austrii 9:10<sup>2328</sup>.

---

<sup>2326</sup> *Międzynarodowe Igrzyska Robotnicze w Wiedniu*, „Stadion” 1926, 22 lipca, nr 29, s. 7; zob. także: „Arbeiter Turn-und Sport fest” 1926, 4–11 lipca, Wien, „Wien W-E AG” 1926, s. 21–27.

<sup>2327</sup> J. Trupinda (2015), dz. cyt., s. 298–304; zob. także: D. Pietrzyk (2014), dz. cyt., s. 287–288; zob. też: D. Pietrzyk (2011), dz. cyt., s. 274; D. Pietrzyk (2010), dz. cyt., s. 190.

<sup>2328</sup> W robotniczej reprezentacji Polski wystąpili: Z. Piechula, K. Piechula, Żytki I, Żytki II, K. Lazar, Ował, Borowski, Tkocz, Schneider, Wędziński, Gansiniec, Borys, Brzóska, Muc, Podbioł, Orawski i Honiek, zob. S. Jarecki (1972), dz. cyt., s. 34–35; zob. także: D. Pietrzyk (2014), dz. cyt., s. 288–289; zob. też: D. Pietrzyk (2011), dz. cyt., s. 272–273, por. W. Zieleśkiewicz (2008), dz. cyt., s. 17.

Działacze Śląskiego Robotniczego Sportowego Komitetu Okręgowego, mając dużą autonomię w sferze kultury fizycznej, starali się również nawiązywać kontakty z robotniczymi drużynami piłki ręcznej reprezentującymi niemiecką mniejszość narodową zamieszkującą polską część Górnego Śląska. Wiosną 1932 r. reprezentacja I Robotniczego Klubu Sportowego z Katowic (I RKS) rozegrała na przykład towarzyski mecz z drużyną niemieckiego Robotniczego Klubu Sportowego „Wacker” z Zabrze, wygrywając to spotkanie 9:0 (4:0). W kolejnym meczu drużyna I RKS z Katowic pokonała lokalnego rywala niemiecki zespół „Freie Turner” Katowice 6:0, a korespondent „Przeglądu Sportowego” napisał: „że Polacy górowali znacznie nad przeciwnikiem pod względem taktycznym”<sup>2329</sup>.

W 1932 r. spotkania polskich i niemieckich robotniczych drużyn piłki ręcznej zyskały charakter rozgrywek ligowych prowadzonych pod patronatem ŚRSKO. Działania te były efektem połączenia lewicowej organizacji niemieckiej działającej na polskiej części Górnego Śląska nazywanej Arbeiter Turn und Sportbund in Polen ze Związkiem Robotniczych Stowarzyszeń Sportowych istniejącym w Polsce<sup>2330</sup>.

W jednej z przeprowadzonych edycji rozgrywek drużyna „Freie Turner” z Katowic zremisowała z zespołem RKS „Dąb” Aleksandrowice 1:1, a drużyna I RKS Katowice zremisowała z zespołem ASV Siemianowice również 1:1. W 1933 r. w finale Robotniczych Mistrzostw Górnego Śląska w piłce ręcznej mężczyzn drużyna RKS „Dąb” Aleksandrowice pokonała natomiast fabryczny zespół Huty „Torner” z Katowic 2:1 i zdobyła tym samym tytuł mistrzowski, a w 1934 r. reprezentacja śląskich robotniczych klubów sportowych podejmowała na swoim terenie drużynę złożoną z zawodników robotniczych klubów sportowych działających na terenie Wolnego Miasta Gdańska i mecz zakończył się porażką zespołu gości 6:13<sup>2331</sup>.

Jedenastoosobowa niemiecka odmiana piłki ręcznej zdecydowanie przewyższała swoją popularnością na Górnym Śląsku polskiego szczypiorniaka promowanego przez działaczy z centrali w Warszawie, a miejscowe polskie i niemieckie kluby sportowe rozgrywały dużo spotkań towarzyskich. Latem 1934 r. reprezentacja Górnego Śląska uległa na przykład drużynie złożonej z graczy niemieckiej mniejszości narodowej 5:10. Nieco później mistrz Polski zespół „Pogoni” Katowice odniósł natomiast zwycięstwo nad drużyną TSV Schomberg ze Śląska Opolskiego 10:4 (6:2). Katowiczanie zachęceni

---

<sup>2329</sup> Tamże.

<sup>2330</sup> Zob. J. Gaj, K. Hądzelek (1991), dz. cyt., s. 204–205.

<sup>2331</sup> D. Pietrzyk (2014), dz. cyt., s. 288–289; zob. także: D. Pietrzyk (2011), dz. cyt., s. 272–273.

sukcesem zmierzyli się na jesieni z zespołem TV „Vorwärts” Katowice, ulegając jednak przeciwnikom 4:6. Nie powiodło się także zespołowi „Pogoni” Katowice w rywalizacji z drużyną ATV Katowice, której ulegli 1:2 (0:1). W 1935 r. zespół KS „Pole Zachodnie” z Chorzowa, prowadził natomiast w meczu z MTV Mysłowice 7:1, ale zawody zostały przerwane ze względu na skandaliczne zachowanie zawodników niemieckiej drużyny w trakcie gry. W innym spotkaniu drużyna KS „Azoty” Chorzów wygrała w Katowicach z tamtejszym zespołem JK „Peter-Paul” 9:6 (5:2), a w 1937 r. zespół „Pogoni” Katowice pokonał w prestiżowym meczu reprezentację młodzieżowych klubów niemieckich (Jugendkraft) z terenu Śląska 8:2 (4:0)<sup>2332</sup>.

Międzynarodowe kontakty w męskiej piłce ręcznej polskich drużyn klubowych z drużynami niemieckimi wywoływały na Górnym Śląsku u obu stron nie tylko duże emocje sportowe, ale również społeczne, mające często zabarwienie polityczne. Przejęcie przez Polskę części prowincji górnośląskiej (1922) pociągnęło za sobą dużą aktywność naszych władz w legitymizowaniu tamtejszego dorobku sportowego jako „swojskiego”. Tymczasem strona niemiecka pozostająca w mniejszości w wyniku postanowień tzw. małego traktatu wersalskiego (1919) i konwencji górnośląskiej (1922) przypisywała sobie osiągnięcia tamtejszej ludności w dziedzinie kultury fizycznej<sup>2333</sup>.

Spór zaognił się szczególnie od momentu powstania III Rzeszy (1933), ponieważ Niemcy z całą stanowczością uważali jedenastoosobową piłkę ręczną za swoją grę narodową, a szczypiorniaka określali jedynie jako surogat. Polacy mieli natomiast odmienne zdanie. Nasilający się nacjonalizm obu narodów został nieco zminimalizowany przez działania Polskiego Komitetu Imprez Sportowych w Berlinie (1932), którego członkowie zaczęli prowadzić akcję propagującą polski ruch sportowy na terenie Niemiec i niemiecki w Polsce. Podpisanie polsko-niemieckiej deklaracji o niestosowaniu przemocy w rozwiązywaniu wzajemnych sporów (1934) miało otworzyć nowy rozdział nie tylko w stosunkach polityczno-ekonomicznych między oboma państwami, ale także w rozwoju współpracy w zakresie sportu wyczynowego (polska delegacja już w 1930 r. w trakcie II Kongresu IAHF poparła starania Niemców o wprowadzenie jedenastoosobowej piłki ręcznej do programu igrzysk olimpijskich, nie negowano też oficjalnie przyznania w 1931 r. stronie niemieckiej przez MKOL

---

<sup>2332</sup> S. Jarecki (1972), dz. cyt., s. 41–42, 55; zob. także: D. Pietrzyk (2014), dz. cyt., s. 289.

<sup>2333</sup> T. Jurek, *Polska, niemiecka, czeska czy śląska kultura fizyczna?*, „Prace Naukowe AJD w Częstochowie. Kultura Fizyczna” 2013, t. 12, nr 1, s. 21–31; zob. także: S. Zaborniak, P. Król, *Pogranicze mniejszości narodowych: niemieckiej, ukraińskiej i żydowskiej*, „Prace Naukowe AJD w Częstochowie. Kultura Fizyczna” 2013, t. 12, nr 1, s. 41–59; zob. też: H. Chałupczak, T. Browarek (1998), dz. cyt., s. 33–36.

organizacji letnich igrzysk mających odbyć się w 1936 r. w Berlinie, a w 1934 r. Polski Związek Gier Sportowych stał się członkiem Międzynarodowej Amatorskiej Federacji Piłki Ręcznej założonej z inicjatywy Niemców i niezależnej od Międzynarodowej Amatorskiej Federacji Lekkiej Atletyki)<sup>2334</sup>.

Przyjęcie przez Międzynarodowy Komitet Olimpijski uchwały o wprowadzeniu jedenastoosobowej męskiej piłki ręcznej do programu letnich Igrzysk Olimpijskich, które miały odbyć się w Berlinie w 1936 r. spowodowało przyjęcie przez Polski Związek Gier Sportowych uchwały o nawiązaniu współpracy w tej dziedzinie z Austrią i Niemcami. Postanowiono przy tym wydać nowe przepisy szczypiorniaka oparte na wzorcach niemieckich oraz opracować plan powołania naszej reprezentacji i jej przygotowań do ewentualnego udziału w turnieju olimpijskim. Wydano także zarządzenie zakazujące drużynom klubowym zrzeszonym w Polskim Związku Gier Sportowych rozgrywania spotkań towarzyskich bez zgody władz centrali<sup>2335</sup>.

Wiosną 1934 r. Niemiecki Związek Lekkiej Atletyki (NZLA) obejmujący swoim zasięgiem organizacyjnym także gry sportowe, jako pierwszy wystosował zaproszenie do władz Polskiego Związku Gier Sportowych dla reprezentacji Warszawy, aby ta rozegrała towarzyskie spotkanie w piłce ręcznej mężczyzn w Berlinie. Ostatecznie po kilkumiesięcznej wymianie korespondencji to strona niemiecka przysłała jesienią tego roku drużynę piłki ręcznej złożoną ze studentów Breslauer Akademischer Sportverein, która w trakcie siedmiu dni pobytu w naszym kraju rozegrała trzy spotkania<sup>2336</sup>.

Inauguracyjny mecz odbył się 23 października 1934 r. w Krakowie, a drużyna „Cracovii” uległa zespołowi niemieckiemu 6:7. Kolejne zawody miały miejsce 25 października w Katowicach, a reprezentacja Śląska, grając pod nazwą „Pogoń” Katowice, pokonała niemieckich akademików 8:5 (3:2). Po tym zwycięstwie prasa niemiecka zarzuciła jednak swoim władzom sportowym wysłanie do Polski akademickiego wicemistrza Niemiec jako reprezentacji Rzeszy<sup>2337</sup>. Ostatnie spotkanie

---

<sup>2334</sup> APŁ, dz. cyt., sygn. 18, dz. cyt., *Sprawozdanie zarządu PZGS z działalności od 18.03.1934 r. do 6.03.1935 r.*; zob. także: sygn. 13, dz. cyt., *Sprawozdanie zarządu PZGS z działalności od 8.02.1930 do 15.03.1931*, zob. też: D. Pietrzyk (2014), dz. cyt., s. 290–291; D. Pietrzyk (2012), dz. cyt., s. 155; D. Pietrzyk (2011), dz. cyt., s. 262.

<sup>2335</sup> Tamże; zob. także: APŁ, dz. cyt., sygn. 18, dz. cyt., *Protokół walnego zebrania PZGS z 4.03.1934 r.*

<sup>2336</sup> APŁ, dz. cyt., sygn. 18, dz. cyt., *Sprawozdanie zarządu PZGS z działalności od 18.03.1934 r. do 6.03.1935 r.*

<sup>2337</sup> Drużyna „Cracovii” wystąpiła w tym meczu w składzie: S. Lubowiecki, Stefaniuk, Z. Dylewski, Metke, F. Data, M. Sycz, B. Eberhardt, Goldstein, J. Ritterman, B. Ritterman, Dutkiewicz. W zespole „Pogoni” Katowice wystąpili: R. Ziaja (PZP Siemianowice), W. Grolik, J. Kaczmarz, F. Klukowski, K. Szulik, J. Baron (wszyscy „Pogoń” Katowice), A. Białka, Przyłuski, R. Gładki (wszyscy „Azoty”



rozegrano 28 października w Warszawie na stadionie Wojska Polskiego w obecności blisko 3 tys. widzów. Tym razem zespół złożony z zawodników stołecznych klubów sportowych występujący jako AZS Warszawa przegrał z drużyną niemiecką aż 3:11 (0:8), a na łamach „Przeglądu Sportowego” korespondent skrytykował: „chaotyczny styl gry polskiej ekipy, słabą postawę bramkarzy i obrońców, wskazując jedynie na dobrą postawę napastników, choć zdobyli zaledwie trzy gole<sup>2338</sup>. W samych superlatywach napisał natomiast o zespole niemieckim, wskazując: „na doskonałą indywidualną technikę graczy oraz planowe i przemyślane operowanie piłką”<sup>2339</sup>.

W 1935 r. Polski Związek Gier Sportowych przyjął natomiast uchwałę, w której uzależnił udział reprezentacji Polski w turnieju olimpijskim w jedenastoosobowej piłce ręcznej w Berlinie od wyników sportowych osiągniętych głównie w grach kontrolnych prowadzonych z reprezentacyjnymi drużynami Niemiec oraz Austrii. Zamierzano również rozegrać mecze towarzyskie z Węgrami i Holandią. Po raz pierwszy zaplanowano także organizację obozu szkoleniowego dla reprezentacji Polski na Śląsku. Niemcy jednak zdecydowanie optowali za rozegraniem spotkania z reprezentacją Polski na terenie Rzeszy. W końcu zawarto porozumienie w tej sprawie, w którym ustalono, że mecze drużyn reprezentujących Polskę Południową i Niemcy Środkowo-Wschodnie zostaną rozegrane jesienią 1935 r. w Krakowie i w Warszawie, a spotkania rewanżowe zaplanowano na wiosnę 1936 r. Przedstawiciele Austriackiego Związku Gier Sportowych zapewнили natomiast Polski Związek Gier Sportowych, że ich drużyna reprezentacyjna przyjedzie w najbliższym czasie do naszego kraju, aby rozegrać dwa lub trzy spotkania z polskimi zespołami<sup>2340</sup>.

Pierwszy mecz z reprezentacją Niemiec Środkowo-Wschodnich rozegrano 28 września 1935 r. w Krakowie, a polska drużyna złożona z zawodników miejscowych klubów sportowych („Cracovii”, „Garbarni” oraz YMCA) uległa drużynie niemieckiej 2:10 (1:6) w obecności 1500 widzów. Działacze krakowscy zwracali się, co prawda, przed spotkaniem z prośbą do Polskiego Związku Gier Sportowych o wyrażenie zgody

---

Chorzów) oraz J. Jezusek i Lempka (obaj „Pole Zachodnie” Chorzów), zob. S. Jarecki (1972), dz. cyt., s. 41; zob. także: D. Pietrzyk (2014), dz. cyt., s. 291; zob. też: D. Pietrzyk (2012), dz. cyt., s. 155; D. Pietrzyk (2011), dz. cyt., s. 263.

<sup>2338</sup> W drużynie AZS Warszawa wystąpili: W. Twardo, J. Lutz, Płachecki I, Płachecki II, Nowakowski, H. Słyk, Słyk II, Kubasiewicz, Kozłowski, H. Kowalski i S. Leinweber, a dopełnieniem byli reprezentanci „Warszawianki” (Z. Golał, Kaczor i T. Sawoniak) oraz zawodnik stołecznej „Legii” (A. Gradziuk), zob. D. Pietrzyk (2014), dz. cyt., s. 292; zob. także: D. Pietrzyk (2012), dz. cyt., s. 155; zob. też: D. Pietrzyk (2011), dz. cyt., s. 263.

<sup>2339</sup> Tamże.

<sup>2340</sup> APL, dz. cyt., sygn. 20, dz. cyt., *Komunikat zarządu PZGS nr 1 z 28.03.1935 r.*; zob. także: *Komunikat zarządu PZGS nr 2 z 13.04.1935 r.*

na wzmocnienie zespołu kilkoma graczami z drużyn śląskich, ale ostatecznie petycja została odrzucona na wniosek przewodniczącego Wydziału Gier i Dyscypliny w centrali Zygmunta Nowaka. Drugie spotkanie rozegrano 29 września w Warszawie przy udziale prawie 3 tys. widzów, wśród których dużą część stanowiła młodzież szkolna, przybyła na mecz za zaleceniem kuratorium tutejszego okręgu szkolnego. Tym razem drużyna niemiecka pokonała reprezentację Polski Południowej 21:6 (12:4)<sup>2341</sup>. Po meczu na łamach „Przeglądu Sportowego” ukazał się wywiad z kierownikiem zespołu niemieckiego, który stwierdził: „że Polacy pomimo porażek mile rozczarowali, a po szerszym treningu drużyna ta może być poważnym przeciwnikiem na olimpiadzie. Musi tylko być zestawiona z graczy krakowskich i śląskich i powinna przejść specjalny obóz treningowy, bowiem zawodnicy Polscy niepotrzebnie skupiają siły w jednym miejscu, a środkowy napastnik nie potrafi rzucać z obu rąk, co na tej pozycji jest niezbędne. Dobrą klasę pokazał także śląski bramkarz”<sup>2342</sup>.

Działacze Polskiego Związku Gier Sportowych, a przede wszystkim Zygmunt Nowak jeszcze na kilkanaście dni przed meczem wyjaśniał na łamach prasy, że specjalistycznym obozem przygotowawczym zorganizowanym w Katowicach kierować miał Romuald Lindner, kapitan związkowy szczypiorniaka, a działacze związkowi przysłali nawet pismo, z którego wynikało, że wynik meczu z Niemcami być może będzie decydował o ewentualnym udziale piłkarzy ręcznych w berlińskiej olimpiadzie. Ślązacy zwrócili się zatem do władz związku w Warszawie o przekazanie części kwoty zaordynowanej przez Polski Komitet Olimpijski na zorganizowanie wspomnianych przygotowań. W rzeczywistości żadnego obozu nie zorganizowano, a naprędce złożona drużyna olimpijska nie odbyła ani jednego wspólnego treningu, rozgrywając jedynie mecz z reprezentacją Krakowa, który *notabene* przegrała. W zaistniałej sytuacji do dymisji podał się prezes Śląskiego Okręgowego Związku Gier Sportowych Piotr

---

<sup>2341</sup> W zespole krakowskim w meczu tym wystąpili: Pawłowski i Madejski (bramkarze), E. Szostak i Z. Resich (obrońcy), C. Soldan, J. Lubowiecki, Pirowski, C. Marchewczyk i M. Sycz (pomocnicy) oraz S. Lubowiecki, F. Data i J. Tuleja (napastnicy). W spotkaniu zegrali także Dutkiewicz i A. Pluciński. Zabrakło natomiast braci J. i B. Rittermanów odbywających służbę wojskową w Wilnie. W meczu rozegranym w Warszawie w reprezentacji naszego kraju wystąpili zawodnicy z polskich klubów sportowych z okręgu śląskiego (R. Zjaja, E. Pośpiech, Jurczyk, Weistand, R. Gładki, Krypczyk, F. Klukowski, Lempka, J. Baron, Schuele, Kwaśniok) oraz gracze zrzeszeni w klubach sportowych niemieckiej mniejszości narodowej, które wcześniej wstąpiły w poczet Śląskiego Okręgowego Związku Gier Sportowych (Klejn I, Klejn II, Lux i Klinert), zob. D. Pietrzyk (2011), dz. cyt., s. 263–264; zob. także, D. Pietrzyk (2012), dz. cyt., s. 155–156; zob. też: D. Pietrzyk (2014), dz. cyt., s. 292–293; *Polska – Niemcy*, „Raz, Dwa, Trzy” 1935, 24 września, nr 39, s. 11; por. S. Jarecki (1972), dz. cyt., s. 48; W. Drygas, P. Młoczyński (1993), dz. cyt., s. 19; W. Zieleśkiewicz (2008), dz. cyt., s. 18.

<sup>2342</sup> D. Pietrzyk (2014), dz. cyt., s. 293; zob. także: D. Pietrzyk (2012), dz. cyt., s. 156; zob. też: D. Pietrzyk (2011), dz. cyt., s. 264.

Wielgosz oraz kapitan związkowy szczypiorniaka R. Lindner z Chorzowa, który odwołany został również z funkcji członka zarządu Polskiego Związku Gier Sportowych<sup>2343</sup>.

Kolejne międzypaństwowe spotkania Polacy rozegrali w ramach prowadzonych przygotowań olimpijskich dopiero 17 i 18 maja 1936 r. w Budapeszcie z Węgrami, ale zawody te odbyły się już pod patronatem Polskiego Związku Piłki Ręcznej. Działacze związkowi wysłali tym razem na dwa towarzyskie spotkania klubową drużyną KS KPW z Poznania pod wodzą Walentego Kłyszejki, która wcześniej rywalizowała w turnieju koszykówki w Genewie. Zespół polski uległ węgierskiej drużynie 9:11 (5:8) i 7:10 (5:5), ale na łamach „Przeglądu Sportowego” prezes Węgierskiego Związku Piłki Ręcznej pogratulował naszej drużynie dobrej postawy, wskazując: „że porażki nastąpiły dopiero w końcowych minutach jednego i drugiego spotkania”<sup>2344</sup>.

11 czerwca 1936 r. doszło po raz pierwszy do spotkania Polska – Austria, które rozegrano w Katowicach. Polacy wystąpili jednak jako reprezentacja Śląska, a Austriacy jako reprezentacja Wiednia. Mecz zakończył się niestety wysoką porażką naszej drużyny 1:10 (0:4) w obecności 3 tys. widzów, a korespondent „Przeglądu Sportowego” napisał: „że goście zademonstrowali inny styl gry niż znane dotychczas drużyny niemieckie, bowiem atakowali głównie trójką środkowych napastników (Niemcy grali całą piątką ataku, forsując grę skrzydłami), a do tego Polacy zawodnicy grali w nieodpowiednim obuwiu (brak kołków w podeszwach butów), co na śliskim boisku spowodowało dużą ilość błędów w obronie i w ataku”<sup>2345</sup>. 12 czerwca 1936 r. Austriacy rozegrali w Warszawie spotkanie z reprezentacją Polski złożoną z zawodników stołecznych i łódzkich klubów sportowych, którą pokonali 18:1 (6:0). Kolejny mecz odbył się następnego dnia także w Warszawie, a reprezentacja Polski

---

<sup>2343</sup> Tamże; zob. także: APŁ, dz. cyt., sygn. 19, dz. cyt., *Komunikat zarządu PZGS nr 12 z 28.10.1935 r.*

<sup>2344</sup> W opinii trenera W. Kłyszejki w obu spotkaniach bardzo dobrze zagraли: M. Hoffman, Z. Różycki, J. Patrzyk i F. Grzechowiak, którzy zdobywali bramki oraz E. Łój i F. Szymura, ale najlepszym zawodnikiem obu meczów uznano grającego na środku pomocy J. Kasprzaka, zob. D. Pietrzyk (2014), dz. cyt., s. 294; zob. także: D. Pietrzyk (2011), dz. cyt., s. 264; por. W. Zieleskiwicz (2008), dz. cyt., s. 19.

<sup>2345</sup> W meczu tym w bramce stał R. Ziąja, w obronie wystąpili: W. Grolik i Roelle, w pomocy zagraли: E. Pośpiech, E. Baron i R. Gładki, który strzelił honorową bramkę, natomiast w ataku wymiennie wystąpili: K. Piechula, F. Klukowski, Lempka, Krypczyk, T. Stelmach, Kwaśniok i M. Hoffman (KS KPW Poznań), będący zarazem jedynym graczem spoza okręgu śląskiego, zob. D. Pietrzyk (2014), dz. cyt., s. 294; zob. także: D. Pietrzyk (2011), s. 265.

oparta tym razem na graczach z klubów śląskich, krakowskich i poznańskich przegrała to spotkanie 4:10 (1:7)<sup>2346</sup>.

Ostatni mecz kontrolny mający dać odpowiedź działaczom Polskiego Związku Piłki Ręcznej na pytanie dotyczące sensowności wysyłania reprezentacji Polski na igrzyska olimpijskie do Berlina, nasi piłkarze ręczni rozegrali 29 czerwca 1936 r. we Lwowie z reprezentacją Rumunii i pokonali faworyzowanych przeciwników 7:3 (1:1)<sup>2347</sup>. Niestety oficjalny termin zgłoszeń reprezentacji krajowych do udziału w turnieju olimpijskim minął 20 czerwca 1936 r., wobec czego zwycięstwo to miało jedynie wydźwięk propagandowy. Nieoczekiwanie strona niemiecka podjęła starania, aby Polacy, mimo zaistniałej sytuacji, wystąpili w Berlinie. W kampanię zaangażowano nawet sfery dyplomatyczne, jednak i te działania nie przyniosły pozytywnego rezultatu, bowiem zarząd Polskiego Związku Piłki Ręcznej i władze polskiego sportu stanowczo odmówiły zgody i ostatecznie polscy piłkarze ręczni nie wystąpili na igrzyskach olimpijskich w Berlinie<sup>2348</sup>.

Działacze Niemieckiego Związku Piłki Ręcznej konsekwentnie składali zarządowi Polskiego Związku Piłki Ręcznej propozycję rozegrania choćby towarzyskiego spotkania między reprezentacjami obu krajów. W 1937 r. z podobną ofertą zwrócili się Austriacy. W odpowiedzi działacze z Warszawy zaproponowali Niemcom, aby do Polski przyjechała reprezentacja Berlina, która miałaby rozegrać kilka spotkań propagandowych w celu podniesienia poziomu sportowego naszych

---

<sup>2346</sup> Tamże; zob. także: APŁ, dz. cyt., sygn. 33, *Sprawozdanie z działalności PZPR 1936–1937*; zob. też: sygn. 39, dz. cyt., *Sprawozdanie z działalności ŁOZPR w 1936 r.*; *Rocznik Sportowy (1937/1938)*, dz. cyt., s. 178; por. W. Zieleskiewicz (2008), dz. cyt., s. 19.

<sup>2347</sup> Dzień wcześniej 28 czerwca 1936 r. reprezentacja Lwowa uległa drużynie rumuńskiej 3:6. Kapitan związkowy szczypiorniaka Stefan Fabry miał do dyspozycji siedmiu graczy z Krakowa (S. Lubowiecki, M. Sycz, Sohnenschein, A. Ogrodziński, Stefaniuk, K. Bahr, Pawłowski), ośmiu ze Śląska (R. Ziaja, W. Grolik, K. Piechula, Z. Piechula, Roelle, E. Baron, Krypczyk, E. Pośpiech) i jednego z Poznania (M. Hoffman), ale ostatecznie reprezentacja Polski zagrała w składzie: R. Ziaja, W. Grolik, S. Lubowiecki, K. Piechula, Z. Piechula, E. Baron, A. Ogrodziński, K. Bahr, M. Sycz, M. Hoffman, a mecz ten sędziował Mieczysław Piotrowski z Krakowa, zob. D. Pietrzyk (2014), dz. cyt., s. 294–295; zob. także: D. Pietrzyk (2011), dz. cyt., s. 265; zob. też: D. Pietrzyk (2010), *Activity...*, dz. cyt., s. 207–208; *Polska – Rumunia w szczypiorniaku*, „Raz, Dwa, Trzy” 1936, 1 lipca, nr 26, s. 11; por. S. Jarecki (1972), dz. cyt., s. 52; W. Drygas, P. Młoczyński (1993), dz. cyt., s. 20, W. Zieleskiewicz (2008), dz. cyt., s. 19.

<sup>2348</sup> Działacze Polskiego Związku Piłki Ręcznej już po porażkach z reprezentacją Austrii uznali, że „egzamin olimpijski nie został zdany i świadomie zaproponowali rozegranie meczu z Rumunią w określonym terminie, który nie spełniał kryteriów zgłoszeń do udziału w igrzyskach olimpijskich w Berlinie. Działanie to było również swoistą odpowiedzią zarządu związku na falę krytyki, która pojawiła się na łamach „Przeglądu Sportowego” pod adresem działaczy, których oskarżano o celowe deprecjonowanie szczypiornistów na rzecz koszykarzy, którym stworzono odpowiednie warunki do przygotowań i udziału w igrzyskach olimpijskich w Berlinie, natomiast działacze z okręgu śląskiego na łamach lokalnej prasy ze swoistym sarkazmem stwierdzili, że gdyby szczypiorniak pojechał do Berlina, to nie skończono by mistrzostw okręgu w terminie, a tak rozgrywki zostaną doprowadzone do końca, zob. D. Pietrzyk (2011), dz. cyt., s. 265; zob. także: S. Jarecki (1972), dz. cyt., s. 52–53.

graczy, a Austriaków początkowo zignorowano. Zdecydowanie wskazano natomiast na potrzebę rozwijania kontaktów w piłce ręcznej mężczyzn z Węgrami i Rumunią. W tej sytuacji wiosną 1937 r. w trakcie walnego zebrania członków Polskiego Związku Piłki Ręcznej przyjęto uchwałę o popularyzacji szczypiorniaka w całym kraju przez organizację meczów i udział drużyn w jak największej liczbie spotkań międzypaństwowych<sup>2349</sup>.

Pierwszy krok w tym zakresie wykonał zespół AZS Warszawa, który w maju 1937 r. wygrał międzynarodowy turniej piłki ręcznej zorganizowany na terenie Wolnego Miasta Gdańska przez tamtejszy AZS. Drużyna stołeczna pokonała miejscowe zespoły „Postverein” 8:5, a „Turngemeinde” 10:9 (działacze z centrali AZS w Warszawie nie wystawili jednak w późniejszym czasie reprezentacji Polski do udziału w turnieju piłki ręcznej, który odbył się w ramach VII Akademickich Mistrzostw Świata rozegranych w Paryżu w sierpniu 1937 r., bowiem regulamin imprezy zabraniał w niej udziału zawodnikom niebędącym studentami, a w tamtym okresie duża liczba członków akademickich klubów sportowych działających w naszym kraju nie spełniała powyższej zasady). Również w maju 1937 r. drużyna „Pogoni” Katowice zmierzyła się na własnym boisku z austriackim zespołem Weiner Sport Club, ulegając jednak przeciwnikom 4:9 (3:2). W czerwcu 1937 r. gościł natomiast w Polsce węgierski zespół „Ujpest” Budapeszt, który w Poznaniu pokonał miejscową drużyną KS KPW 11:10 (5:2), a w Katowicach wygrał z zespołem I RKS 16:4 (4:4)<sup>2350</sup>.

9 października 1937 r. w Warszawie na stadionie Wojska Polskiego doszło do zapowiadanego spotkania stołecznej reprezentacji wzmocnionej zawodnikami z okręgu śląskiego z reprezentacją Berlina. Goście pokonali jednak naszą drużynę aż 22:7 (14:4), a dziennikarz „Przeglądu Sportowego” napisał: „że przyczyną tak wysokiej porażki była słaba gra polskiego bramkarza wobec nieobecności dotychczasowego reprezentanta kraju R. Ziaji”<sup>2351</sup>.

Kolejny mecz niemiecka drużyna rozegrała 11 października 1937 r. w Poznaniu, gdzie zmierzyła się z reprezentacją złożoną z graczy miejscowych klubów sportowych. I tym razem berlińczycy odnieśli pewne zwycięstwo, pokonując gospodarzy 11:3 (2:2).

---

<sup>2349</sup> D. Pietrzyk (2014), dz. cyt., s. 295; zob. także: D. Pietrzyk (2010), *Activity...*, dz. cyt., s. 208.

<sup>2350</sup> Tamże; zob. także: *Śląsk – Wiedeń*, „Raz, Dwa, Trzy” 1937, 19 maja, nr 20, s. 15; por. S. Jarecki (1972), dz. cyt., s. 57; W. Drygas, P. Młoczyński (1993), dz. cyt., s. 21.

<sup>2351</sup> W reprezentacji Warszawy wystąpili: W. Twardo, J. Lutz, H. Słyk, Czarnik, A. Kulesza, Nowakowski, i H. Kowalski, a wzmocnienie stanowili czterej zawodnicy z klubów śląskich: Kowalczyk, K. Lazar, T. Stelmach i Kwaśniok, zob. D. Pietrzyk (2014), dz. cyt., s. 296; zob. także: D. Pietrzyk (2010), *Activity...*, dz. cyt., s. 208; zob. też: *Berlin – Warszawa*, „Raz, Dwa, Trzy” 1937, 19 października, nr 42, s. 16; por. S. Jarecki (1972), dz. cyt., s. 57; W. Drygas, P. Młoczyński (1993), dz. cyt., s. 21.

Obserwujący mecz dziennikarz „Przeglądu Sportowego” napisał tym razem: „że remisowy wynik w pierwszej połowie był niewątpliwie zasługą doskonale broniącego w bramce Andrzejewskiego. Dobrze grali także obrońca E. Łój i napastnik M. Hoffman, zdobywca wszystkich 3 bramek, ale brakowało wyraźnie kilku innych graczy KPW Poznań, którzy przebywali w tym czasie w Łodzi na zawodach koszykówki”<sup>2352</sup>.

Oba mecze miały dać odpowiedź Zygmuntowi Nowakowi, nowo wybranemu kapitanowi związkowemu szczypiorniaka, na temat przydatności niektórych graczy do gry w reprezentacji Polski pod kątem zbliżającego się rewanżowego spotkania z Rumunią. Drużyna narodowa składająca się z zawodników grających na co dzień w klubach poznańskich i śląskich rozegrała jeszcze mecz kontrolny z reprezentacją Lwowa przed wyjazdem, który przyniósł pewne zmiany w zestawieniu drużyny. Ostatecznie Polacy wystąpili w pierwszym meczu w Rumunii pod nazwą reprezentacji Poznania i 23 października 1937 r. pokonali w miejscowości Brasov w obecności 3 tys. widzów miejscową drużynę złożoną z graczy lokalnej niemieckiej mniejszości narodowej 8:2 (2:1). Następnego dnia nasza drużyna, grając w tym samym składzie jako reprezentacja Polski, przegrała jednak na stadionie w Sybinie oficjalny mecz z reprezentacją Rumunii 8:10 (5:5) w obecności 4 tys. widzów, a korespondent „Przeglądu Sportowego” obserwujący to spotkanie napisał: „że nasi reprezentanci prowadzili w drugiej połowie tego spotkania już 7:5, a na 8 min przed zakończeniem gry jeszcze 8:7, ale w ocenie Zygmunta Nowaka, trenera naszej drużyny, sędzieja rumuński Sonntag, z pochodzenia Niemiec, do tego sekretarz Rumuńskiego Związku Piłki Ręcznej, wypaczył wynik końcowy meczu, dyktując rzut karny dla rywali i nie uznając prawidłowo zdobytej bramki przez Polaków”<sup>2353</sup>.

Po powrocie reprezentacji Polski do kraju 6 listopada 1937 r. odbyło się w Warszawie posiedzenie Polskiego Komitetu Olimpijskiego w sprawie podjęcia przygotowań do udziału w letnich igrzyskach olimpijskich, które miały odbyć się w Tokio w 1940 r. Wśród dyscyplin sportowych branych pod uwagę zabrakło jednak szczypiorniaka, a jedynym argumentem działaczy były niezadowalające wyniki sportowe, które nie gwarantowały sukcesu w przyszłości (problemem było już uzyskanie dotacji z Ministerstwa Spraw Zagranicznych przez Polski Związek Piłki

---

<sup>2352</sup> Tamże; por. W. Zieleśkiewicz (2008), dz. cyt., s. 20.

<sup>2353</sup> W reprezentacji Polski w obu meczach wystąpili: R. Ziaja, Hauser, E. Łój, J. Patrzykąt, E. Pośpiech, Z. Muszyński, P. Stelmach, Woźniak, K. Lazar, F. Grzechowiak i M. Hoffman, zob. D. Pietrzyk (2014), dz. cyt., s. 296; zob. także: D. Pietrzyk (2010), *Activity...*, dz. cyt., s. 209; zob. też: S. Jarecki (1972), dz. cyt., s. 57; W. Drygas, P. Młoczyński (1993), dz. cyt., s. 21.

Ręcznej na wyjazd do Rumunii). Wiosną 1938 r. Polski Związek Piłki Ręcznej powołał jednak tzw. szeroką kadrę olimpijską, a za decyzją tą stanęły względy ekonomiczne powiązane z przeniesieniem przez MKOL igrzysk z Japonii do Europy (ostatecznie do Helsinek w Finlandii). Dodatkowo latem 1938 r. pozytywną opinię na temat rozwoju szczypiorniaka w Polsce wygłosił na łamach „Przeglądu Sportowego” honorowy wiceprezes Polskiego Związku Piłki Ręcznej mjr Kazimierz Kierkowski, który apelował także: „o rozpoczęcie systematycznych przygotowań do utworzenia stałej i silnej reprezentacji w szczypiorniaku”<sup>2354</sup>.

Działacze niemieccy konsekwentnie namawiali zarząd Polskiego Związku Piłki Ręcznej do nawiązania trwałych kontaktów w piłce ręcznej między oboma krajami. Wystosowali także zaproszenie do naszej reprezentacji w sprawie udziału w I mistrzostwach świata w związku z rezygnacją strony austriackiej, które zamierzali zorganizować latem 1938 r. Gwarantowali nawet pokrycie wszelkich kosztów oraz pomoc w zakresie przygotowań do udziału w imprezie, w tym przysłanie trenera dla reprezentacji Polski. Wobec zaistniałej sytuacji zarząd Polskiego Związku Piłki Ręcznej zatwierdził odpowiedni plan działań. Niemiecki trener Carl Schelenz (twórca jedenastoosobowej piłki ręcznej) poprowadził kurs instruktorski na obiektach CIWF w Warszawie, rozegrano mecze kontrolne między reprezentacjami okręgów oraz mecz Polska Północna – Polska Południowa celem wyłonienia reprezentacji kraju, a w końcowej fazie przygotowań rozegrano w Budapeszcie dwa spotkania kontrolne z Węgrami. Reprezentacja Polski przegrała jednak 11 czerwca 1938 r. pierwszy mecz 6:9 (2:5), występując pod nazwą Warszawa, a 12 czerwca 1938 r. w oficjalnym spotkaniu uległa reprezentacji Węgier 7:13 (5:5). W Warszawie w tym czasie stołeczny AZS pokonał zespół Deutsche Studentenschaft Breslau, który był akademickim mistrzem Trzeciej Rzeszy 12:5 (7:3). Nie byłoby w tym nic dziwnego gdyby nie to, że Polski Związek Piłki Ręcznej zakontraktował to spotkanie dla reprezentacji Polski, a nie

---

<sup>2354</sup> Do szerokiej kadry olimpijskiej działacze związkowi zaliczyli: Z. Filipkiewicza, Pawłowskiego, A. Plucińskiego, S. Lubowieckiego, A. Ogrodzińskiego i M. Sycza (wszyscy „Cracovia”), Z. Różyckiego (AZS Poznań), H. Kowalskiego i Wodarza (obaj AZS Warszawa), E. Łója, F. Szymurę, F. Grzechowiaka, J. Patrzykątą, K. Tomiaka, M. Hoffmana (wszyscy KS KPW Poznań), Hausera („Warta” Poznań), Roelle (ATV Katowice), P. Stelmacha, T. Stelmacha, E. Pośpiecha, K. Lazara i R. Gładkiego (wszyscy KS „Azoty” Chorzów), Południoka i Lempkę (obaj TG „Pole Zachodnie” Chorzów), Żydkiego i Fica (obaj 1 RKS Katowice), Heisiga (ATV Siemianowice), Z. Muszyńskiego i W. Janasa (obaj AZS Lwów), E. Grubera i W. Załęskiego (obaj ŁKS Łódź), R. Ziaję, H. Molla i Bielice (wszyscy KS PZP Katowice), Kwaśnioka („Vorwärts” Katowice), K. Piechulę, Zgrzebnioka, H. Kazka, Dynę i W. Grolika (wszyscy KS „Pogoń” Katowice), Bujoka (WSV Nowa Wieś) i Steindorfa (JK „Santa Maria” Katowice), zob. D. Pietrzyk (2014), dz. cyt., s. 297; zob. także: *Cały polski sport cieszy się z przeniesienia igrzysk z Tokio do Europy*, „Przegląd Sportowy” 1938, 18 lipca, nr 57, s. 5.

dla AZS Warszawa i dopiero interwencja na szczeblu ambasad obu krajów doprowadziła do jego rozegrania, bowiem drużyna niemiecka początkowo nie zamierzała rywalizować z przeciwnikiem tej klasy<sup>2355</sup>.

Przygotowania do startu w mistrzostwach świata kontynuowano w czerwcu 1938 r. Zgodnie z regulaminem Polacy pierwszy mecz mieli rozegrać z reprezentacją Szwajcarii, a w przypadku wygranej mieli zmierzyć się ze zwycięzcą meczu Węgry – Dania. Działacze Polskiego Związku Piłki Ręcznej zorganizowali przed wyjazdem na mistrzostwa dwa ostatnie towarzyskie spotkania w Katowicach z reprezentacją niemieckiego Wrocławia (Breslau). Niestety 29 czerwca 1938 r. polscy piłkarze ręczni ulegli gościom 5:12 (2:6), a 30 czerwca 1938 r. przegrali 3:16 (0:7), wywołując w prasie lawinę mało pochlebnych komentarzy<sup>2356</sup>. Ta sama reprezentacja Polski przegrała także swój pierwszy mecz na mistrzostwach świata, ulegając 7 lipca 1938 r. na stadionie w Weinsentein drużynie Szwajcarii 2:9 (0:6), a porażka ta zadecydowała, że polscy szczypiorniści znaleźli się w tzw. turnieju pocieszenia, gdzie wygrali z Holandią 12:5 (5:1) i przegrali z Czechosłowacją (reprezentację tworzyli głównie Niemcy Sudeccy) 10:12 (7:5), zajmując ostatecznie siódme miejsce w turnieju w stawce dziesięciu drużyn<sup>2357</sup>.

---

<sup>2355</sup> Reprezentacja Polski wystąpiła w tych meczach w składzie: R. Ziaja, Z. Resich, A. Pluciński, J. Dierich, S. Lubowiecki, J. Jezusek, F. Klukowski, K. Piechula, W. Konietzko, K. Lazar, T. Stelmach, E. Łój i Z. Filipkiewicz, natomiast w drużynie AZS Warszawa wystąpili: Olewiński, Z. Kopec, H. Słyk, Krzyczkowski, J. Lutz, W. Twardo, Czarnik, T. Kurek, Kwiek, J. Tepicyn, A. Kulesza, Nowakowski, H. Kowalski, J. Kotowski oraz Treszczyński, zob. D. Pietrzyk (2014), dz. cyt., s. 297–298; zob. także: D. Pietrzyk (2010), dz. cyt., *Activity of Polish Handball...*, s. 210; zob. też: *Druga porażka szczypiornistów w Budapeszcie. AZS wygrywa w Warszawie*, „Kurier Łódzki” 1938, 13 czerwca, nr 160, s. 5; S. Jarecki (1972), dz. cyt., s. 60; W. Drygas, P. Młoczyński (1993), dz. cyt., s. 22; por. W. Zieleskiwicz (2008), dz. cyt., s. 20.

<sup>2356</sup> D. Pietrzyk (2014), dz. cyt., s. 298; zob. także: D. Pietrzyk (2010), *Activity...*, dz. cyt., s. 210; zob. też: *Nie wprowadzać w błąd opinii!!!*, „Przegląd Sportowy” 1938, 4 lipca, nr 53, s. 4; *Pierwsza próba reprezentacji szczypiornistów. Porażka w meczu z Wrocławiem*, „Kurier Łódzki” 1938, 30 czerwca, nr 177, s. 5; *Wrocław bije Warszawę 16:3*, „Kurier Polski” 1938, 1 lipca, nr 178, s. 8.

<sup>2357</sup> W zespole polskim w turnieju wystąpili: R. Ziaja (KS „Pogoń” Katowice), Sorembik (KS PZP Siemianowice), Z. Resich i A. Pluciński („Cracovia” Kraków), J. Kasprzak, J. Patrzykąt, E. Łój (KS KPW Poznań), J. Dierich (ATV Katowice), S. Lubowiecki („Cracovia” Kraków), F. Klukowski (KS „Pogoń” Katowice), E. Grubert (ŁKS Łódź), F. Grzechowiak (KS KPW Poznań), K. Piechula (KS „Pogoń” Katowice), A. Ogrodziński („Cracovia” Kraków), K. Lazar oraz W. Konietzko (KS „Azoty” Chorzów). T. Kuchar, który pełnił funkcję wiceprezesa Polskiego Związku Piłki Ręcznej wziął natomiast udział w V Kongresie Międzynarodowej Amatorskiej Federacji Piłki Ręcznej (IAHF), który obradował w trakcie mistrzostw rozgrywanych w Berlinie. Trenerem drużyny był Zygmunt Nowak, a kierownikiem Mieczysław Piotrowski, zob. D. Pietrzyk (2014), dz. cyt., s. 298; zob. także: D. Pietrzyk (2010), *Activity...*, dz. cyt., s. 210–211; zob. też: *Polska przegrywa w szczypiorniaku ze Szwajcarią*, „Kurier Polski” 1938, 8 lipca, nr 185, s. 8; *Polska zwycięża Holandię w szczypiorniaku*, „Kurier Polski” 1938, 10 lipca, nr 187, s. 10; *Polska na siódmym miejscu w mistrzostwach świata w szczypiorniaku*, „Kurier Polski” 1938, 11 lipca, nr 188, s. 6; *Po mistrzostwach Świata w Berlinie*, „Raz, Dwa, Trzy” 1938, 18 lipca, nr 28, s. 14; W innych meczach w eliminacjach Niemcy pokonali Czechosłowację 19:6, Rumunia wygrała z Luksemburgiem 12:6, Szwecja pokonała Holandię 8:4, a Węgry zwyciężyły z Danią 10:5.



Wiosną 1939 r. zarząd Polskiego Związku Piłki Ręcznej zatwierdził terminarz międzynarodowych spotkań reprezentacji Polski w szczypiorniaka zaplanowanych na ten rok przez kapitana związkowego Zygmunta Nowaka, który skoncentrował się nie tylko na podtrzymaniu kontaktów z Węgrami i Rumunią, ale nawiązał także współpracę ze Szwecją. 3 czerwca 1939 r. doszło do zapowiadanego meczu reprezentacji Polski i Węgier, który odbył się w Warszawie na stadionie „Polonii”, a nasza drużyna narodowa została wybrana na podstawie obserwacji prowadzonych podczas rozgrywanych wcześniej eliminacji do mistrzostw Polski<sup>2358</sup>.

Nasi przeciwnicy byli brązowymi medalistami mistrzostw świata z 1938 r. i reprezentacja Polski musiała niestety po raz kolejny uznać wyższość drużyny węgierskiej, która wygrała to spotkanie 16:12 (10:5)<sup>2359</sup>. Zgodnie z przyjętymi zasadami 4 czerwca 1939 r. rozegrano w Łodzi mecz między reprezentacją złożoną z graczy lokalnych klubów sportowych, a drużyną węgierską występującą jako reprezentacja Budapesztu. Wbrew przewidywaniom reprezentacja Łodzi zremisowała z zespołem Węgier 11:11, prowadząc do przerwy 7:5, a korespondent „Kuriera Łódzkiego” napisał: „że osiągnięty wynik remisowy 11:11 potwierdził tylko coraz lepszy poziom szczypiorniaka w łódzkich klubach sportowych”<sup>2360</sup>.

---

W rundzie pocieszenia Holandia wygrała z Luksemburgiem 12:6, Czechosłowacja pokonała Danię 6:5, a Dania wygrała z Holandią 9:3 i na podstawie osiągniętych wyników Rumunię sklasyfikowano na piątym, Czechosłowację na szóstym, Danię na ósmym, Holandię na dziewiątym, a Luksemburg na dziesiątym miejscu. W meczu o trzecie miejsce Węgry pokonały Szwecję 10:2, a w spotkaniu finałowym o mistrzostwo świata Niemcy wygrali ze Szwajcarią 23:0; zob. też: S. Jarecki (1972), dz. cyt., s. 60–61; zob. także: W. Drygas, P. Młoczyński (1993), dz. cyt., s. 22; por. W. Zieleśkiewicz (2008), dz. cyt., s. 20–21.

<sup>2358</sup> W skład reprezentacji Polski weszli bramkarze: Żywczok (TG „Pole Zachodnie” Chorzów) i rezerwowi K. Tomiak (KS KPW Poznań), obrońcy: Z. Resich („Cracovia” Kraków), A. Pluciński (AZS Warszawa) oraz rezerwowi: H. Słyk i Skrzypkowski (obaj AZS Warszawa), pomocnicy: J. Dierych (niestowarzyszony, ŚOZPR), W. Twardo (AZS Warszawa), E. Łój (KS KPW Poznań) i rezerwowi T. Kurek (AZS Warszawa), napastnicy: T. Stelmach, K. Lazar, Wodarczyk (wszyscy KS „Azoty” Chorzów), H. Kowalski, J. Kotowski (obaj AZS Warszawa) i rezerwowi: E. Gruber (ŁKS Łódź) i W. Konietzko (niestowarzyszony, ŚOZPR), zob. D. Pietrzyk (2014), dz. cyt., s. 299; zob. także: D. Pietrzyk (2010), *Activity...*, dz. cyt., s. 211.

<sup>2359</sup> Tamże; zob. także: *Węgry pokonały Polskę w szczypiorniaku*, „Kurier Łódzki” 1939, 4 czerwca, nr 152, s. 8; por. S. Jarecki (1972), dz. cyt., s. 66; W. Drygas, P. Młoczyński (1993), dz. cyt., s. 23; W. Zieleśkiewicz (2008), dz. cyt., s. 22.

<sup>2360</sup> W drużynie łódzkiej pierwotnie miało zabraknąć zawodników ŁKS, którzy w tym samym dniu rozgrywali towarzyski mecz koszykówki z zespołem KS KPW Poznań w ramach obchodów 30-lecia istnienia swojego klubu. Z tego powodu reprezentację Łodzi stanowić mieli: T. Sapiński („Znicz”), Strzelczyk (TUR), Skóra (TUR), Kasprzak („Znicz”), Kaźmierczak („Znicz”), Żurawlew (TUR), J. Suwalski („Znicz”), S. Kurasiński (TUR), T. Rybkowski, Z. Wolf, R. Smolarek (wszyscy „Znicz”), T. Sobczak (TUR) H. Owczarek, Nowak (obaj „Znicz”), M. Libuda (IKP) oraz Bąk (WKS). Ostatecznie gracze ŁKS wystąpili w tym spotkaniu i bardzo dobrze się spisali się. Bramkarz T. Styczyński obronił kilka groźnych strzałów, W. Kowalczyk i B. Zieliński umiejętnie rozgrywali piłkę, W. Bujnowicz i J. Kosmala (ps. Witek) zdobyli po 4 bramki, a kolejne trzy gole strzelił T. Rybkowski („Znicz”), zob. D. Pietrzyk (2014), dz. cyt., s. 299; zob. także: D. Pietrzyk (2010), *Activity...*, dz. cyt., s. 211; zob. też: *Rewelacyjny mecz szczypiornistów łódzkich. Łódź – Budapeszt 11:11 (7:5)*, „Kurier Łódzki” 1939,

18 czerwca 1939 r. reprezentacja Polski zmierzyła się po raz pierwszy w swojej historii z drużyną narodową Szwecji. Tym razem nasza kadra wybrana została na podstawie obserwacji dwóch turniejów półfinałowych rozgrywanych w Poznaniu i w Warszawie w ramach eliminacji do mistrzostw Polski w szczypiorniaku. Po przegranej z Węgrami w Warszawie oczekiwano ogłoszenia na łamach prasy zwycięstwa. Drużyna węgierska pokonała bowiem Szwedów w mistrzostwach świata 10:2, a jednocześnie zremisowała z reprezentacją Łodzi 11:11. Ostatecznie reprezentacja Polski wygrała w Katowicach z reprezentacją Szwecji 8:6 (5:3), a korespondent „Przeglądu Sportowego” napisał: „że nie dopisała publiczność na stadionie Pogoni, bowiem mecz oglądało zaledwie 500 widzów, poza tym nasza drużyna mimo zwycięstwa dalej prezentowała archaiczny styl gry, bowiem napastnicy skupiali się w środku pola, dużo też było niecelnych podań i złych chwytów piłki, natomiast dobrze się broniliśmy”<sup>2361</sup>.

Zarząd Polskiego Związku Piłki Ręcznej zaplanował rozegranie kolejnych spotkań międzynarodowych w dniach 29 września i 1 października 1939 r. Reprezentacja Polski miała zmierzyć się w Warszawie i we Lwowie z reprezentacją Rumuni, jednak rozegranie zakontraktowanych meczów uniemożliwiła agresja Niemiec hitlerowskich na Polskę, która rozpoczęła się 1 września 1939 r.<sup>2362</sup>

#### 4.4. Siedmioosobowa piłka ręczna mężczyzn

Pierwszy kontakt z siedmioosobową piłką ręczną miała grupa przedstawicieli polskiego sportu, która uczestniczyła w kursie instruktorskim w Szkole Gimnastycznej w Ollerup w Danii latem 1931 r. Prekursorami siedmioosobowej piłki ręcznej w Polsce

---

5 czerwca, nr 153, s. 5; *30-lecie Ł.K.S. Dziś rozpoczęcie uroczystości*, „Kurier Łódzki” 1939, 3 czerwca, nr 151, s. 7.

<sup>2361</sup> W meczu tym w reprezentacji Polski zagrał bramkarz R. Ziąja („Pogoń” Katowice), a rezerwowym był Z. Kopeć (AZS Warszawa). W obronie wystąpili: W. Grolik i A. Palica (obaj „Pogoń” Katowice), natomiast rolę rezerwowego pełnił H. Słyk (AZS Warszawa). W pomocy zegrali: K. Piechula („Pogoń” Katowice), W. Twardo i T. Kurek (obaj AZS Warszawa), a napastnikami byli: H. Kazek („Pogoń” Katowice), Włodarczyk („Azoty” Chorzów), W. Bujnowicz (ŁKS Łódź), H. Kowalski i A. Kulesza (obaj AZS Warszawa). Rezerwę stanowili: P. Stelmach i K. Lazar (obaj „Azoty” Chorzów), zob. D. Pietrzyk (2014), dz. cyt., s. 300; zob. także: D. Pietrzyk (2010), *Activity...*, dz. cyt., s. 211; zob. też: *Polacy pokonali Szwedów w piłce ręcznej 8:6 (5:2). Łodzianin Bujnowicz zdobył dwie bramki*, „Kurier Łódzki” 1939, 19 czerwca, nr 167, s. 5.; *Polska bije Szwecję w szczypiorniaku 8:6*, „Kurier Polski” 1939, 19 czerwca, s. 6; S. Jarecki (1972), dz. cyt., s. 66; W. Drygas, P. Młoczyński (1993), dz. cyt., s. 23; W. Zieleskiewicz (2008), dz. cyt., s. 22.

<sup>2362</sup> APL, dz. cyt., sygn. 40, *Komunikat zarządu PZPR nr 3/39 z 10.02.1939 r.*; zob. także: *Terminarz piłki ręcznej*, „Przegląd Sportowy” 1939, 2 marca, nr 18, s. 2; zob. też: *Agresor bez maski*, „Kurier Polski” 1939, 1 września, nr 244, s. 1.

byli szczypiorniści „Warty” Poznań, którzy 8 grudnia 1933 r. rozegrali między sobą dwa towarzyskie spotkania w hali sportowej przy ulicy Marcelińskiej w Poznaniu, natomiast w 1936 r. działacze krakowskiego „Makabi” zorganizowali pierwszy turniej siedmioosobowej piłki ręcznej na otwartym boisku z udziałem innych zespołów z terenu Krakowa, takich jak: KS „Garbarnia”, KKS „Olsza” i WKS „Wawel”<sup>2363</sup>.

Działacze Polskiego Związku Gier Sportowych (1928) oraz Polskiego Związku Piłki Ręcznej (1936) nie przywiązywali jednak wagi do rozwoju siedmioosobowej piłki ręcznej wśród mężczyzn w naszym kraju i nawet rozegranie I mistrzostw świata w 1938 r. w Niemczech nie wpłynęło na zmianę przyjętej postawy<sup>2364</sup>. Dopiero w styczniu 1939 r. zarząd Polskiego Związku Piłki Ręcznej wyraził zgodę działaczom „Pogoni” Katowice na zorganizowanie po raz pierwszy w kraju turnieju w siedmioosobową piłkę ręczną w hali sportowej z udziałem zespołu TG „Pole Zachodnie” z Chorzowa oraz drużyn z niemieckich klubów sportowych z terenu Katowic (JK „Peter-Paul”, JK „St. Maria”, ATV, TV „Vorwärts”, 1 FC). Zawody odbyły się 15 lutego 1939 r., a w finale turnieju drużyna „Pogoni” Katowice I przegrała z zespołem TV „Vorwärts” Katowice 5:6 (3:2), a korespondent „Przeglądu Sportowego” napisał: „że nie obyło się jednak bez kontrowersji, bowiem zespół niemiecki przy stanie 5:4 dla „Pogoni” wprowadził ósmego zawodnika w pole gry, na co nikt nie zareagował, a poza tym nie notowano także wyniku spotkania”<sup>2365</sup>.

Turniej ten, jak się okazało, był pierwszą i zarazem ostatnią imprezą sportową zorganizowaną w siedmioosobową piłkę ręczną mężczyzn w II Rzeczypospolitej przed agresją Niemiec hitlerowskich na Polskę w dniu 1 września 1939 r.<sup>2366</sup>

Pierwsze spotkania międzynarodowe w hazenie i w szczypiorniaku miały charakter towarzyski. Obok drużyn reprezentacyjnych uczestniczyły w nich także

---

<sup>2363</sup> D. Pietrzyk (2011), dz. cyt., s. 274; zob. także: „Warciaz” 1933, nr 11, s. 5.

<sup>2364</sup> Mistrzostwa rozegrano 5 i 6 lutego 1938 r. w Berlinie, a udział w zawodach wzięły reprezentacje Niemiec, Austrii, Szwecji i Danii. Rywalizację wygrała drużyna niemiecka, która pokonała Austrię 5:4, Szwecję 7:2 i Danię 11:3. Drugie miejsce zajął zespół austriacki, który pokonał Szwedów 5:4 i Duńczyków 7:2, a trzecie miejsce przypadło drużynie szwedzkiej, która wygrała z Danią 2:1, zob. S. Jarecki (1972), dz. cyt., s. 61.

<sup>2365</sup> Pionierami siedmioosobowej piłki ręcznej wśród polskich drużyn na Górnym Śląsku byli jednak zawodnicy „Azotów” Chorzów, którzy traktowali grę jako formę tzw. zimowej zaprawy, a działacze „Pogoni” Katowice przez organizację turnieju starali się spopularyzować grę. W rundzie eliminacyjnej rozegranej systemem pucharowym (przegrywający odpada) „Pogoń” wygrała z JK „Peter-Paul” 12:2, ATV Katowice pokonał „Pole Zachodnie” Chorzów 11:7, TV „Vorwärts” wygrał z 1 FC Katowice 11:4, a JK „St. Maria” pokonał „Pogoń” Katowice II. W półfinale „Pogoń” Katowice I wygrała z ATV Katowice 10:9, TV „Vorwärts” zwyciężył z JK „St. Maria” 9:3, a w meczu o trzecie miejsce JK „St. Maria” wygrał z ATV 8:6, zob. S. Jarecki (1972), dz. cyt., s. 63–64; W. Drygas, P. Młoczyński (1993), dz. cyt., s. 23; zob. także: D. Pietrzyk (2014), dz. cyt., s. 298–299.

<sup>2366</sup> S. Jarecki (1972), dz. cyt., s. 67; zob. także: W. Drygas, P. Młoczyński (1993), dz. cyt., s. 23; zob. też: W. Zieleśkiewicz (2008), dz. cyt., s. 22.

zespoły reprezentujące poszczególne kluby i stowarzyszenia sportowe. W hazenie rywalizowaliśmy z drużynami z Czechosłowacji i Jugosławii, odnosząc kilka zwycięstw. W szczypiorniaku dominowało współzawodnictwo z zespołami z Niemiec, Austrii i Węgier zakończone serią przegranych spotkań. Jedynie mecze rozegrane z reprezentacjami Rumunii i Szwecji przyniosły zwycięstwa. W zawodach rangi mistrzostw świata uczestniczyła reprezentacja Polski w hazenie (1930) oraz reprezentacja Polski w szczypiorniaku (1938). Obie drużyny narodowe nie odniosły jednak sukcesów, natomiast działacze związkowi nie wyrazili zgody na udział reprezentacji polskich szczypiornistów w turnieju piłki ręcznej, który został rozegrany w trakcie Igrzysk Olimpijskich w Berlinie w 1936 r., a powodem były porażki w zawodach kontrolnych. W tym kontekście za duży sukces uznać należy trzecie miejsce krajowej reprezentacji robotniczego ruchu sportowego w turnieju piłki ręcznej, który odbył się w ramach Olimpiady Robotniczej zorganizowanej w Wiedniu w 1931 r. Na uznanie zasługuje również postawa żeńskiej i męskiej drużyny piłki ręcznej z polskiego Klubu Sportowego „Gedania”, które z powodzeniem rywalizowały z niemieckimi zespołami w rozgrywkach organizowanych na terenie Wolnego Miasta Gdańska. Podobnie można ocenić postawę polskich drużyn klubowych, które konkurowały z zespołami niemieckimi w okręgu śląskim. Także drużyna AZS Warszawa miała na swoim koncie kilka zwycięstw z drużynami niemieckimi. Działacze Polskiego Związku Piłki Ręcznej nie dostrzegali jednak rosnącej popularności siedmioosobowej piłki ręcznej w Europie i dlatego nie utworzono reprezentacji Polski w siedmioosobowej piłce ręcznej kobiet oraz mężczyzn. Nie rozegrano też praktycznie żadnego międzynarodowego spotkania w tej dyscyplinie sportowej, a wyjątek stanowił towarzyski turniej w siedmioosobowej piłce ręcznej mężczyzn z udziałem drużyn reprezentujących lokalne kluby i stowarzyszenia sportowe niemieckiej mniejszości narodowej zorganizowany w okręgu śląskim w 1939 r. przez działaczy „Pogoni” Katowice. W podobny sposób można również potraktować kilka spotkań towarzyskich rozegranych z drużynami z niemieckich klubów i stowarzyszeń sportowych na terenie Wolnego Miasta Gdańska przez żeńską drużynę siedmioosobowej piłki ręcznej „Gedanii”.

Polskie żeńskie drużyny hazeny, a potem żeńskiego szczypiorniaka oraz polskie męskie drużyny szczypiorniaka konkurowały również z zespołami reprezentującymi kluby sportowe żydowskiej mniejszości narodowej. Rywalizacja ta praktycznie w całości odbywała się jednak w ramach struktur organizacyjnych Polskiego Związku

Gier Sportowych, a następnie Polskiego Związku Piłki Ręcznej, bowiem drużyny żydowskie od początku działalności jednej i drugiej federacji formalnie uczestniczyły w rozgrywkach sportowych prowadzonych przez obie centrale, ale osiągnęte wyniki dość wyraźnie pokazywały przewagę polskich zespołów w tego typu konfrontacjach.

Napaść Niemiec hitlerowskich na Polskę 1 września 1939 r. oraz aneksja przez Związek Radziecki wschodnich terenów naszego państwa w dniu 17 września 1939 r. zapoczątkowały kilkuletnią, brzemioną w skutkach okupację ziem polskich, która spowodowała likwidację wszelkich organizacji sportowych w kraju, w tym Polskiego Związku Piłki Ręcznej i przyniosła ogromne straty materialne oraz biologiczne wśród zawodniczek, zawodników, kadr szkoleniowych, sędziów i działaczy.

## V. PIŁKA RĘCZNA W OKRESIE OKUPACJI ZIEM POLSKICH W LATACH 1939–1945

Agresja Niemiec hitlerowskich na Polskę w dniu 1 września 1939 r. przerwała statutową działalność Polskiego Związku Piłki Ręcznej. W tym samym dniu Rada Ministrów Rzeczypospolitej Polskiej wprowadziła stan wyjątkowy na obszarze całego kraju na podstawie art. 1 ust.1 Ustawy z dnia 22 lutego 1937 r., natomiast Prezydent Rzeczypospolitej Polskiej zarządził stan wojenny na terenie państwa polskiego na podstawie art. 1 ust.1 Ustawy z dnia 23 czerwca 1939 r.<sup>2367</sup>

Na mocy paktu o nieagresji zawartego 23 sierpnia 1939 r. między Trzecią Rzeszą i Związkiem Socjalistycznych Republik Radzieckich 17 września 1939 r. również Armia Czerwona przekroczyła granice Rzeczypospolitej, przyczyniając się walcie do ostatecznej klęski militarnej wojsk polskich. Kapitulację podpisano 28 września 1939 r. w Warszawie, a ponieważ żadnych działań ofensywnych nie podjęły Wielka Brytania i Francja, związane z Polską układami sojuszniczymi, obaj najeźdźcy uznali po zwycięskich działaniach wojennych, że mają pełną swobodę kształtowania sytuacji na ziemiach, które zaanektowali i podzielili między siebie<sup>2368</sup>.

Postępowanie obu okupantów wobec mieszkańców zagarniętych ziem polskich było podobne. Zlikwidowano organizacje polityczne, społeczne, gospodarcze, kulturalne, sportowe i młodzieżowe. Zamknięto gazety i czasopisma. Wywłaszczano i wysiedlano ludność, a integralną częścią prowadzonych działań okupacyjnych i inkorporacyjnych był terror i eksterminacja ogółu populacji państwa polskiego<sup>2369</sup>.

---

<sup>2367</sup> *Orędzie prezydenta Rzeczypospolitej. Stan wojenny wprowadzony*, „Kurier Polski” 1939, 2 września, nr 245, s. 1, 4; zob. także: Dziennik Ustaw RP nr 17/1937, poz. 108; Dziennik Ustaw RP nr 57/1939, poz. 366; zob. też: A. Paczkowski, *Pół wieku dziejów Polski 1939–1989*, Warszawa 1996, s. 13.

<sup>2368</sup> Umowa w sprawie „granic i przyjaźni” została podpisana już w nocy z 28 na 29 września w Moskwie, ale walki z okupantem na terenie Polski trwały jednak dłużej. Dopiero 2 października 1939 r. poddała się załoga Helu, a 5 października do niewoli oddała się Samodzielna Grupa Operacyjna Polesie dowodzona przez gen. Franciszka Kleeberga, natomiast Oddział Wydzielony Wojska Polskiego pod dowództwem mjr. Henryka Dobrzańskiego ps. Hubal walczył aż do 30 kwietnia 1940 r., zob. A. Paczkowski (1996), dz. cyt., s. 13–19; zob. także: *Sowiety ratyfikowały pakt z Rzeszą*, „Kurier Polski” 1939, 1 września, nr 244, s. 2; zob. też: *Anglia i Francja wypowiedziały wojnę Rzeszy*, „Kurier Polski” 1939, 4 września, nr 247, s. 1; *Na co są gotowi nasi sojusznicy?*, „Kurier Polski” 1939, 14 września, nr 253, s. 1.

<sup>2369</sup> Fala aresztowań i egzekucji trwała od pierwszych dni okupacji, ale została zapoczątkowana jeszcze przed wybuchem wojny na terenie Wolnego Miasta Gdańska, a wśród ofiar znaleźli się także członkowie

Zgodnie z dekretem Adolfa Hitlera z 8 października 1939 r. do Trzeciej Rzeszy przyłączono zachodnie i północno-zachodnie ziemie Rzeczypospolitej (Śląsk, Wielkopolskę i Pomorze). Nieco później podobny los spotkał województwo łódzkie, północne Mazowsze, Suwalszczyznę i tzw. Zagłębie Krakowskie. Osobnym dekretem z 12 października 1939 r. na pozostałych terenach Polski utworzono tzw. Generalne Gubernatorstwo, które dzieliło się na dystrykty. Na podstawie wytycznych z 29 września 1939 r. na Pomorzu, na Śląsku oraz w Wielkopolsce władze hitlerowskie zawiesiły działalność wszystkich polskich organizacji, które podlegały prawu o stowarzyszeniach. Identyczne zarządzenie wydano 23 sierpnia 1940 r. dla Generalnego Gubernatorstwa. Ziemie polskich kresów wschodnich poddano sowietyzacji. Po ataku Niemiec hitlerowskich na Związek Radziecki 22 czerwca 1941 r. wszystkie dotychczasowe ziemie wschodnie II Rzeczypospolitej znalazły się pod jurysdykcją nazistów, a przepisy prawne wprowadzone przez nowe władze ingerowały we wszystkie dziedziny życia społecznego. Zakazano oczywiście uprawiania sportu, w tym piłki ręcznej (do tej pory młodzież polska mogła bowiem zrzeszać się w sowieckich klubach sportowych)<sup>2370</sup>.

## 1. Rozgrywki piłki ręcznej

W okresie okupacji hitlerowskiej ziem polskich sport można było oficjalnie uprawiać tylko na terenach zaanektowanych, ale okres wojny nie zatrzymał również rozgrywek sportowych prowadzonych w Trzeciej Rzeszy. Od pierwszych dni władze okupacyjne starały się nadać zajęтым obszarom niemiecki charakter. Administracja cywilna umiejscowiona przy dowództwach wojskowych wysiedlała ludność pochodzenia polskiego, a na jej miejsce sprowadzano Niemców z różnych części Europy. Zmieniano nazwy ulic, placów, parków. Wywieszano tablice propagandowe i obwieszczenia. Przejmowano obiekty sportowe (budynki klubowe, stadiony, boiska, hale sportowe i inne), przekazując zawłaszczone mienie dotychczasowym

---

polskiego KS „Gedania”, zob. J. Gaj, K. Hądzelek (1991), dz. cyt., s. 215–216; zob. także: A. Paczkowski (1996), dz. cyt., s. 19–21; zob. też: *Gwałty hitlerowskie w Gdańsku*, „Kurier Polski” 1939, 31 sierpnia, nr 243, s. 1, 4; *Masowe oblavy Gestapo*, „Kurier Polski” 1939, 1 września, nr 244, s. 1; tamże, *Bestjalstwa hitlerowskie w Gdańsku*, s. 4.

<sup>2370</sup> B. Tuszyński (2006), dz. cyt., s. 15.

stowarzyszeniom mniejszości niemieckiej, które wznowiały działalność<sup>2371</sup>. Organizowano również nowe kluby sportowe przy jednostkach wojskowych, w których zrzeszali się niemieccy żołnierze (np. przy 79 Kompanii Wehrmachtu w Łodzi), a przy lokalnych komendanturach powstawały kluby sportowe dla policjantów porządkowych (Sportgemeinschaft Ordnungspolizei). Także pracownikom kolei i poczty organizowano możliwość uprawiania sportu w specjalistycznych, branżowych stowarzyszeniach, takich jak Reichsbahn Sportgemeinschaft i Post Sportgemeinschaft, a dla lokalnych społeczności zakładano miejskie kluby sportowe (np. Deutscher Sport Club Posen czy Städtischer Sportgemeinschaft Litzmannstadt). Powstawały też terenowe oddziały paramilitarnych organizacji dla młodzieży męskiej (Hitlerjugend) oraz żeńskiej (Bund Deutscher Mädel)<sup>2372</sup>. Wzorcowym okręgiem w akcji regermanizacji był tzw. Kraj Warty (Warthegau). Obszar ten obejmował 44 tys. km<sup>2</sup>, co stanowiło około 50% powierzchni Rzeczypospolitej wcielonej do Rzeszy, zamieszkały był przez 4,9 mln ludności i był podzielony na 3 okręgi wojskowe oraz 41 okręgów sportowych. Organizacją odpowiedzialną za rozwój sportu na terenach wcielonych i okupowanych był Narodowosocjalistyczny Związek Rzeszy do spraw Kultury Fizycznej (1938), któremu podlegały agendy terenowe nazywane Miejskimi Urzędami do spraw Kultury Fizycznej i Związków Sportowych, a przedstawiciele regionalni koncentrowali się na szkoleniu i organizowaniu imprez sportowych głównie dla młodych ludzi<sup>2373</sup>.

Na terenach tych dość szybko stworzono program aktywności sportowej. Już wiosną 1940 r. zaczęto organizować święta sportu, w których czołowe miejsce znalazła piłka ręczna, a pierwsza taka impreza odbyła się w czerwcu tego roku w Sieradzu. Zaczęto również propagować rozgrywanie meczów towarzyskich między klubami sportowymi. W lipcu 1940 r. drużyna Sport und Turngemeinschaft „Union 97” z Łodzi zmierzyła się z zespołem „Sturm” z Pabianic, a drużyna Sport und Turngemeinschaft ze Zgierza rywalizowała z reprezentacją jednostki lotniczej z Łodzi. Działacze niemieccy z Łodzi postanowili jednak nawiązać szersze kontakty międzymiastowe w piłce ręcznej

---

<sup>2371</sup> Tamże; zob. także: J. Gaj, K. Hądzelek (1991), dz. cyt., s. 216–217; zob. też: A. Paczkowski (1996), dz. cyt., s. 31–38.

<sup>2372</sup> „Lodzer Zeitung” 1939, 19 listopada, nr 315, s. 5; zob. także: „Lodzer Zeitung” 1939, 26 listopada, nr 322, s. 8; zob. też: „Lodzer Zeitung” 1939, 18 grudnia, nr 344, s. 3; „Lodzer Zeitung” 1940, 10 stycznia, nr 10, s. 6.

<sup>2373</sup> „Litzmannstadter Zeitung” 1940, 27 sierpnia, nr 237, s. 8; zob. także: M. Wyskok, *Instrumentalizacja piłki nożnej w państwie totalitarnym na przykładzie Trzeciej Rzeszy*, „Prace Naukowe Akademii im. Jana Długosza w Częstochowie. Kultura Fizyczna” 2016, t. 15, nr 3, s. 11–23; zob. też: B. Piotrowski, *Kultura fizyczna i sport w III Rzeszy. Cele, założenia ideowe, praktyczna realizacja*, „Zeszyt Naukowy WSI w Koszalinie” 1985, s. 7–15.



i na inaugurację tego typu rozgrywek w sierpniu 1940 r. reprezentacja Łodzi pokonała reprezentację Kalisza 9:2. Towarzyskie zawody piłki ręcznej odbywały się głównie w formie przedmeczów rozgrywek piłki nożnej, natomiast oficjalną rangę najpierw nadano rozgrywkom mistrzowskim drużyn Hitlerjugend, do których zespół z Łodzi rozpoczął przygotowania już w grudniu 1939 r., rozgrywając towarzyskie mecze we Wrocławiu i w Berlinie. Pod koniec sierpnia 1940 r. drużyna z Łodzi dotarła aż do finałów Letnich Igrzysk rozgrywanych we Wrocławiu, ale decydujący mecz przegrała z zespołem z Gdańska 10:15<sup>2374</sup>.

Rozgrywki o mistrzostwo Trzeciej Rzeszy w jedenastoosobowej piłce ręcznej mężczyzn na otwartych boiskach rozpoczęto na terenach wcielonych 16 sierpnia 1940 r. We współzawodnictwie brały udział drużyny reprezentujące wojskowe, policyjne, pocztowe, kolejowe i miejskie kluby sportowe z terenów Kraju Warty, a regulamin rozgrywek przewidywał najpierw rywalizację drużyn z terenu Łodzi i Poznania, a następnie konfrontację mistrzowskiej drużyny z zespołami z Sopotu i z Gdańska<sup>2375</sup>.

Wczesną wiosną 1941 r. w rozgrywkach o mistrzostwo Kraju Warty przewodził zespół reprezentujący Klub Sportowy „Luftwaffe” z Poznania (LSV Posen), a na drugim miejscu znajdowała się drużyna Turn und Sportgemeinschaft z Łodzi. Dalsze lokaty zajmowały zespoły Sportgemeinschaft „Union 97” i Sportgemeinschaft Ordnungspolizei z Łodzi oraz drużyny Post Sportgemeinschaft i Deutscher Sport Club z Poznania<sup>2376</sup>.

Pod koniec marca 1941 r. rozpoczęto mistrzostwa drużyn z terenów powiatowych. W okręgu łódzkim w rozgrywkach brały udział zespoły z Pabianic i Zduńskiej Woli oraz drużyny rezerw klubów sportowych z terenu Łodzi (policji porządkowej, lotników, kolejarzy i „Union 97”)<sup>2377</sup>. W celu podniesienia poziomu sportowego drużyn piłki ręcznej na tereny przyłączone do Rzeszy także przyjeżdżali

---

<sup>2374</sup> „Litzmannstadter Zeitung” 1940, 6 maja, nr 125, s. 3, zob. „Litzmannstadter Zeitung” 1940, 9 maja, nr 128, s. 4; zob. także: „Litzmannstadter Zeitung” 1940, 30 maja, nr 148, s. 8; zob. też: „Litzmannstadter Zeitung” 1940, 31 maja, nr 149, s. 8; „Litzmannstadter Zeitung” 1940, 3 lipca, nr 182, s. 6; „Litzmannstadter Zeitung” 1940, 8 lipca, nr 188, s. 8; „Litzmannstadter Zeitung” 1940, 13 lipca, nr 192, s. 5; „Litzmannstadter Zeitung” 1940, 2 sierpnia, nr 212, s. 8.

<sup>2375</sup> W Łodzi w zespole Turn und Sportgemeinschaft „Union 97” występowali także byli zawodnicy ŁKS i „Union” Łódź, a w grupie tej znajdowali się: Erich Gruber, Paul Koch, Horst Matsche, Georg Hees, Harrn Jackobi, Eugen Hinz, Heim Jesse, Fritz Aschembach, Ziebe, Lothar Jackobi, Viktor Jackobi i Georg Vogel, zob. „Litzmannstadter Zeitung” 1940, 22 sierpnia, nr 232, s. 6.

<sup>2376</sup> „Litzmannstadter Zeitung” 1941, 5 lutego, nr 36, s. 8.

<sup>2377</sup> „Litzmannstadter Zeitung” 1941, 26 marca, nr 85, s. 6.

niemieccy trenerzy, którzy prowadzili kursy i szkolenia, a w sierpniu 1941 r. do Łodzi miał przyjechać Fritz Fremann<sup>2378</sup>.

We wrześniu 1941 r. w nowym sezonie rozgrywek piłki ręcznej mężczyzn o mistrzostwo Kraju Warty wystartowały ponownie drużyny z klubów sportowych z Łodzi i z Poznania (Reichsbahn Sportgemeinschaft, Post Sportgemeinschaft, Luftwaffe sportverein, Sportgemeinschaft Ordnungspolizei, Deutscher Sport Club Posen, Deutscher Wehrmacht Mannschaft Posen), a rola debiutanta przypadła zespołowi z Gniezna (Turn und Sportgemeinschaft Gnesen)<sup>2379</sup>. W łódzkiej klasie okręgowej także pojawiły się nowe drużyny reprezentujące pocztowe kluby sportowe z Łasku i Kalisza, (Post Sportgemeinschaft) oraz policyjny klub sportowy z Sieradza (Polizei Sportverein). W zawodach zadebiutowała również drużyna złożona z członków organizacji Hitlerjugend z Kalisza i z Turku. W rozgrywkach ponownie wystartowała też drużyna rezerw klubu sportowego Policji Porządkowej z Łodzi (Sportgemeinschaft Ordnungspolizei)<sup>2380</sup>.

Rozgrywki w okręgach miały charakter cykliczny. W 1942 r. w okręgu łódzkim brały w nich udział między innymi zespoły reprezentujące łódzkie kluby sportowe, takie jak: Sportgemeinschaft Ordnungspolizei (Policja Porządkowa), Sportgemeinschaft „Union 97”, Sportgemeinschaft Schutzstaffel (SS), Reichsbahn Sportgemeinschaft (Kolejowy Klub Sportowy) i Städtischer Sportgemeinschaft Litzmannstadt (Miejski Klub Sportowy)<sup>2381</sup>.

Wiosną 1943 r. mistrz okręgu łódzkiego zespół Sportgemeinschaft Ordnungspolizei (Policja Porządkowa) przegrał jednak po dogrywce w meczu eliminacyjnym do mistrzostw Rzeszy z mistrzem Dolnego Śląska, drużyną LSV „Reinecke” Brieg (Brzeg) 8:10, natomiast zespół Sportgemeinschaft „Union 97” z Łodzi wygrał z drużyną z klubu sportowego z Włocławka (Leslau) 24:2<sup>2382</sup>.

Na terenie Kraju Warty odbywały się także rozgrywki piłki ręcznej o Puchar Gaulaitera Arthura Greisera (1897–1946). Wiosną 1944 r. drużyna Städtischer Sportgemeinschaft Litzmannstadt (Miejskiego Klubu Sportowego z Łodzi) wygrała na

---

<sup>2378</sup> „Litzmannstadter Zeitung” 1941, 31 sierpnia, nr 241, s. 4.

<sup>2379</sup> Tamże.

<sup>2380</sup> „Litzmannstadter Zeitung” 1941, 13 października, nr 284, s. 4.

<sup>2381</sup> „Litzmannstadter Zeitung” 1942, 1 listopada, nr 304, s. 5.

<sup>2382</sup> „Litzmannstadter Zeitung” 1943, 10 maja, nr 130, s. 5.

przykład z drużyną z Kalisza 10:4, ale w następnej rundzie niespodziewanie uległa w dwumeczu zespołowi z Sieradza 2:21 i 3:15<sup>2383</sup>.

Na przyłączonym do Rzeszy obszarze Kraju Warty propagowano również jedenastoosobową piłkę ręczną wśród dziewcząt i kobiet. Już w listopadzie 1940 r. odbył się w Łodzi pierwszy pokazowy mecz żeńskich zespołów<sup>2384</sup>, a październiku 1941 r. reprezentacja Łodzi złożona z zawodniczek miejscowych klubów sportowych rozegrała towarzyskie spotkanie z lokalną drużyną Postsportgemeinschaft, wygrywając 13:0, natomiast w listopadzie 1941 r. łodzianki pokonały reprezentację Poznania 9:5<sup>2385</sup>.

W 1942 r. rozpoczęto rozgrywki w piłce ręcznej kobiet o mistrzostwo Kraju Warty. W zawodach startowały zespoły reprezentujące pocztowe, kolejowe i miejskie kluby sportowe z terenu Łodzi i Poznania. W czerwcu 1944 r. w finałowym meczu o mistrzostwo Kraju Warty (Warthegau) drużyna Postsportgemeinschaft z Łodzi uległa jednak w Poznaniu tamtejszemu zespołowi Deutscher Sport Club 3:5<sup>2386</sup>.

Na terenie Kraju Warty popularyzowano również siedmioosobową piłkę ręczną. Pierwsze mistrzostwa Łodzi w tej dyscyplinie sportowej odbyły się w hali sportowej w marcu 1942 r. W zawodach zwyciężyła drużyna Sportgemeinschaft Ordnungspolizei (Klub Sportowy Policji Porządkowej), pokonując w finale zespół Sportgemeinschaft „Union 97” (Klub Sportowy „Union 97”)<sup>2387</sup>.

W kwietniu 1942 r. odbył się natomiast w Berlinie turniej w halowej siedmioosobowej piłce ręcznej mężczyzn, w którym rywalizowały reprezentacje okręgów sportowych Rzeszy. Kraj Warty reprezentowała drużyna złożona z zawodników łódzkich klubów sportowych<sup>2388</sup>. W zawodach wystartowały również drużyny z Niemiec Środkowych (Mittelland), Dolnego Śląska (Niederschlesien), Pomorza (Pommoren), Brandenburgii (Brandenburg) i Berlina. Reprezentacja Kraju Warty przegrała w pierwszym meczu w swojej grupie z zespołem z Dolnego Śląska 3:4 i wygrała w drugim spotkaniu z drużyną Niemiec Środkowych 7:2. W meczu

---

<sup>2383</sup> „Litzmannstadter Zeitung” 1944, 26 czerwca, nr 178, s. 5; zob. także: „Litzmannstadter Zeitung” 1944, 17 kwietnia, nr 108, s. 5.

<sup>2384</sup> „Litzmannstadter Zeitung” 1941, 18 listopada, nr 320, s. 5.

<sup>2385</sup> „Litzmannstadter Zeitung” 1941, 10 listopada, nr 312, s. 4; zob. także: „Litzmannstadter Zeitung” 1941, 21 października, nr 291, s. 6.

<sup>2386</sup> „Litzmannstadter Zeitung” 1944, 12 czerwca, nr 164, s. 5.

<sup>2387</sup> „Litzmannstadter Zeitung” 1942, 9 marca, nr 68, s. 3; zob. także: „Litzmannstadter Zeitung” 1942, 8 marca, nr 67, s. 9.

<sup>2388</sup> W roli bramkarza wystąpił Schutze, w polu grali: Below, Bussy, Wichmann, Kreuz, Rothe i Schwertner, a rezerwowymi byli: Schultz i Strohbach (wszyscy zawodnicy grali głównie w koszykówkę, ale działacze liczyli że sobie poradzą), zob. „Litzmannstadter Zeitung” 1942, 10 kwietnia, nr 98, s. 4.

o 3 miejsce w turnieju łodzianie przegrali jednak z reprezentacją Berlina 2:7 i zajęli czwartą lokatę<sup>2389</sup>.

W kwietniu 1942 r. odbyły się mistrzostwa Kraju Warty w halowej siedmioosobowej piłce ręcznej drużyn młodzieżowych reprezentujących organizacje Hitlerjugend i Bund Deutsche Mädel. W zawodach chłopców wystartowały zespoły z Łodzi, Poznania, Szamotuł, Wolsztyna, Leszna, Kalisza i Włocławka, a do rywalizacji w kategorii dziewcząt stanęły drużyny z Poznania, Gniezna, Leszna i Łodzi<sup>2390</sup>.

W maju 1942 r. podjęto w Łodzi próbę rozegrania turnieju siedmioosobowej piłki ręcznej na otwartym boisku według zasad gry w hali sportowej. Zawody zorganizowano zarówno dla mężczyzn, jak i dla kobiet. Drużyny męskie wystawiły kluby sportowe: Policji Porządkowej (Ordnungspolizei), SS (Schutzstaffel), pracowników kolei (Reichsbahn) i Sportgemeinschaft „Union 97”, natomiast drużyny żeńskie reprezentowały: Pocztowy Klub Sportowy z Łodzi, Pocztowy Klub Sportowy ze Zduńskiej Woli i Miejski Klub Sportowy z Łodzi<sup>2391</sup>. Siedmioosobowa piłka ręczna dość szybko zyskała uznanie w środowisku łódzkich klubów sportowych, a halowe turnieje dla drużyn męskich i żeńskich weszły na stałe do kalendarza miejskich imprez sportowych. W grudniu 1943 r. zawody tego typu miały już charakter mistrzostw okręgu, a w styczniu 1944 r. zorganizowano po raz kolejny halowy towarzyski turniej z udziałem 14 drużyn męskich i żeńskich<sup>2392</sup>.

Od lipca 1944 r. na okupowane i włączone do Rzeszy tereny II Rzeczypospolitej wkraczać zaczęła Armia Czerwona i jednostki Wojska Polskiego. Prowadzone działania wojenne nie przeszkodziły jednak Niemcom w organizacji rozgrywek w piłce ręcznej. Latem i jesienią 1944 r. zaczęto jednak rozgrywać głównie spotkania towarzyskie, najczęściej w formie dwumeczów piłki ręcznej i piłki nożnej, w których brały udział drużyny złożone z tych samych zawodników reprezentujących jednostki wojska i policji stacjonujące na tych terenach. W Sieradzu na przykład drużyna miejscowego klubu sportowego przegrała z reprezentacją stacjonującej tam jednostki artylerii 3:15<sup>2393</sup>, natomiast zatrzymanie frontu działań zbrojnych na linii Wisły w lipcu 1944 r.

---

<sup>2389</sup> „Litzmannstadter Zeitung” 1942, 14 kwietnia, nr 103, s. 5.

<sup>2390</sup> „Litzmannstadter Zeitung” 1942, 18 kwietnia, nr 107, s. 4.

<sup>2391</sup> „Litzmannstadter Zeitung” 1942, 4 maja, nr 123, s. 3.

<sup>2392</sup> „Litzmannstadter Zeitung” 1944, 28 stycznia, nr 28, s. 6; zob. także: „Litzmannstadter Zeitung” 1943, 6 grudnia, nr 340, s. 6.

<sup>2393</sup> „Litzmannstadter Zeitung” 1944, 26 czerwca, nr 178, s. 6; zob. także: „Litzmannstadter Zeitung” 1944, 5 września, nr 245, s. 5.

umożliwiło Niemcom organizację w Łodzi kolejnej edycji halowych rozgrywek w siedmioosobowej piłce ręcznej, a zawody odbyły się 28 listopada 1944 r.<sup>2394</sup>

Niemal tuż po zakończeniu działań wojennych w 1939 r. hitlerowcy przystąpili do usuwania wszelkich śladów polskości także na ziemiach przedwojennego województwa śląskiego, które również zostało włączone do obszaru Trzeciej Rzeszy. Śląska mniejszość niemiecka postrzegала jednak wkroczenie wojsk niemieckich jako wyzwolenie i powrót do sytuacji sprzed 1922 r. przedzielonej z jej punktu widzenia tylko epizodem polskich rządów przez 17 lat<sup>2395</sup>.

Wśród napływowych Polaków, którzy nie wyjechali razem z falą uchodźców w końcu sierpnia i w pierwszych dniach września 1939 r. dominowała chęć oporu. W tej grupie znalazło się także wielu Górnślązaków, szczególnie tych dorastających w tradycji powstańczej lub absolwentów już polskich szkół, gdzie w latach trzydziestych XX w. zaczęło dominować wychowanie państwowe, szczególnie widoczne w działalności organizacji harcerskich<sup>2396</sup>.

Urzędową decyzją z 2 października 1939 r. zawieszono działalność wszystkich polskich klubów sportowych i skonfiskowano ich majątek. Jednocześnie zaczęto tworzyć sport górnośląski, który miał funkcjonować na podstawie niemieckiego prawa i w strukturze sportu Trzeciej Rzeszy. Kierownictwo w klubach sportowych przejęli Niemcy, a członkami pozostali przedwojenni obywatele państwa polskiego. Podkreślano przy tym jedność całego Śląska jako regionu, który historycznie i gospodarczo już zawsze miał należeć do Rzeszy. Wskazywano na znaczącą rolę, którą mieli odgrywać działacze niemieckich organizacji mniejszościowych w procesie integracji. Dla Górnślązaków wcielenie oznaczało z kolei konieczność dokonania rychłego wyboru między przynależnością do niemieckiej wspólnoty narodowej lub próbę przetrwania w warunkach okupacyjnej rzeczywistości<sup>2397</sup>.

Nowe władze szybko zorganizowały również kluby sportowe działające w ramach niemieckich jednostek wojskowych oraz jednostek policji porządkowej

---

<sup>2394</sup> „Litzmannstadter Zeitung” 1944, 28 listopada, nr 317, s. 4.

<sup>2395</sup> R. Kaczmarek, *Górny Śląsk podczas II wojny światowej. Między utopią niemieckiej wspólnoty narodowej, a rzeczywistością okupacji na terenach wcielonych do Trzeciej Rzeszy*, „Prace Naukowe Uniwersytetu Śląskiego w Katowicach” nr 2442, Katowice 2006, s. 71–74.

<sup>2396</sup> Tamże.

<sup>2397</sup> H. Rechowicz, *Problem ciągłości ruchu sportowego na Górnym Śląsku*, [w:] B. Woltmann (red.), *Z najnowszej historii kultury fizycznej w Polsce*, Gorzów Wlkp. 2000, t. 4, s. 66; zob. także: H. Rechowicz, *Cień „Volkslisty” na polskim sporcie*, [w:] B. Woltmann (red.), *Z najnowszej historii kultury fizycznej w Polsce*, Gorzów Wlkp. 2002, t. 5, s. 342–343; zob. też: R. Kaczmarek (2006), dz. cyt., s. 178–179.

stacjonujących na tym terenie. Także pracownikom kolei i poczty umożliwiono uprawianie sportu, tworząc branżowe stowarzyszenia, bowiem rozwój sportu miał symbolizować rozkwit państwa, a zwycięska kampania wrześniowa w Polsce była doskonałą okazją do przywrócenia zawieszonych czasowo rozgrywek<sup>2398</sup>.

Rozgrywki piłki ręcznej o mistrzostwo Niemiec w okręgu śląskim wznowiono wiosną 1940 r., a do rywalizacji włączono także kluby z terenu Górnego Śląska. Mistrzostwa zakończyły się zwycięstwem drużyny LSV „Reinecke” Brieg (Brzeg), która w kolejnej rundzie przegrała jednak mecz eliminacyjny z zespołem „Sportfreunde” Leipzig (Lipsk) 4:8. W nowym sezonie sportowym, który rozpoczął się jesienią 1940 r. i trwał do wiosny 1941 r. w okręgu śląskim ponownie triumfował zespół LSV „Reinecke” Brieg, który tym razem odniósł także dwa zwycięstwa w kolejnych meczach eliminacyjnych, wygrywając z drużyną LSV „Eger” 19:8 i zespołem TSV „1867” Leipzig 8:4. Drużyna LSV „Reinecke” Brieg odpadła jednak z rozgrywek w półfinale mistrzostw Niemiec przegrywając mecz z zespołem MSV „Hindenburg” Minden 4:8<sup>2399</sup>.

Względy logistyczne spowodowane prowadzeniem działań wojennych przez Trzecią Rzeszę wpłynęły na reorganizację okręgu śląskiego i już 4 stycznia 1941 r. opublikowano ustawy o podziale Śląska i utworzeniu prowincji dolnośląskiej oraz górnośląskiej. Tym samym Górny Śląsk jako region wcielony do Rzeszy w ramach odrębnej prowincji stał się samodzielnym okręgiem w systemie niemieckiego sportu. W inauguracyjnych rozgrywkach piłki ręcznej o mistrzostwo okręgu górnośląskiego w sezonie 1941/1942 triumfował zespół Sportgemeinschaft Ordnungspolizei Kattowitz (Katowice), który odpadł jednak w następnej rundzie eliminacji o mistrzostwo Niemiec, ulegając drużynie LSV „Reinecke” Brieg 8:9 (klub ten reprezentował po reorganizacji okręg dolnośląski). W 1943 r. zespół Sportgemeinschaft Ordnungspolizei Kattowitz ponownie zdobył mistrzostwo okręgu górnośląskiego, ale i tym razem drużyna ta musiała uznać wyższość rywali na kolejnym etapie rozgrywek. W 1944 r. mistrzostwo okręgu górnośląskiego zdobył natomiast zespół Reichsbahn Sportgemeinschaft Neiße

---

<sup>2398</sup> A. Fryc, *Kultura fizyczna na Śląsku podczas II wojny światowej*, [w:] M. Ponczek, K. H. Schoderek (red.), *Z dziejów kultury fizycznej na Śląsku. Rozwój kultury fizycznej na Śląsku w latach 1919–1989*, Katowice 2009, s. 215–229.

<sup>2399</sup> <https://www.bundesligainfo.de/Archiv/Feld/auswahl.pnp> [dostęp: 19.05.2021].

(Nysa), ale i ta drużyna zakończyła dalsze rozgrywki w pierwszej rundzie eliminacji, przegrywając z zespołem LSV „Reinecke” Brieg 4:8<sup>2400</sup>.

Na terenie Górnego Śląska zorganizowano również rozgrywki jedenastoosobowej piłki ręcznej dla kobiet. Pierwsze mistrzostwa okręgu górnośląskiego odbyły się w sezonie 1941–1942, a zwycięstwo końcowe przypadło drużynie Turngemeinschaft Kattowitz (Katowice). Zespół ten odpadł jednak z dalszej rywalizacji o mistrzostwo Niemiec już w pierwszej rundzie eliminacji, przegrywając z drużyną „Danubia” Wien (Wiedeń) 3:11. Zespół Turngemeinschaft Kattowitz zdobył mistrzostwo okręgu górnośląskiego również w sezonie 1942–1943, ale w kolejnym meczu eliminacyjnym o mistrzostwo Niemiec uległ drużynie Reichsbahn Sportgemeinschaft Breslau (Wrocław) 0:18. Jesienią 1943 r. rozpoczęła się następna edycja mistrzostw okręgu górnośląskiego w piłce ręcznej kobiet, która zakończyła się latem 1944 r., a w finałowym dwumeczu spotkały się drużyny Turngemeinschaft Kattowitz i Reichsbahn Sportgemeinschaft Oppolen (Opole) i ostatecznie mistrzem okręgu górnośląskiego po raz kolejny został zespół Turngemeinschaft Kattowitz, który wygrał decydujące spotkanie 3:2<sup>2401</sup>.

W okręgu górnośląskim odbywały się także rozgrywki w siedmioosobową piłkę ręczną. W kwietniu 1944 r. w Opolu rozegrano już po raz drugi turniej o mistrzostwo Górnego Śląska. W rywalizacji wzięły udział drużyny: Turngemeinschaft Kattowitz, Erster Fussball Club Kattowitz, „Preußen” Klodnitz (Kłodzko), Sportgemeinschaft Gleiwitz (Gliwice), Post Sportgemeinschaft Oppolen i Reichsbahn Sportgemeinschaft Oppolen. Zawody odbyły się w ciągu jednego dnia w hali sportowej, a tytuł mistrzyń okręgu zdobyły zawodniczki Post Sportgemeinschaft Oppolen<sup>2402</sup>.

Identyczny turniej rozegrano w kwietniu 1944 r. w kategorii drużyn męskich. Zawody odbyły się w hali sportowej w Gliwicach z udziałem zespołów: Wehrmacht Gleiwitz (Gliwice), SV Neudorf (Nowa Wieś), SV Stubendorf (Izbicko), WKG

---

<sup>2400</sup> Tamże; zob. także: *Reichsbahn Neisse ist Oberschlesische Handballmeister*, „Der Oberschlesische Wanderer” 1944, 2 kwietnia, nr 92, s. 3; zob. też: *Reichsbahn Neisse mus nach Brieg*, „Der Oberschlesische Wanderer” 1944, 11 kwietnia, nr 100, s. 3; zob. też: R. Kaczmarek (2006), dz. cyt., s. 123–130.

<sup>2401</sup> *Turngemeinde Kattowitz – Reichsbahn – SG Oppolen 3:2*, „Warschauer Zeitung” 1944, 18 lipca, nr 184, s. 6; zob. też: *Zwei Meisterschaftsspiele der Handball Frauen in Oppolen (SG Oppolen – Kuhnau Kreuzburg, Ota Ottmuth – Reichsbahn SG Oppolen)*, „Der Oberschlesische Wanderer” 1944, 28 kwietnia, nr 117, s. 4; zob. także: [https://de.wikipedia.org/wiki/Deutsche\\_Feldhandball-Meisterschaft\\_der\\_Frauen\\_1941/42](https://de.wikipedia.org/wiki/Deutsche_Feldhandball-Meisterschaft_der_Frauen_1941/42) [dostęp: 19.05.2021], [https://de.wikipedia.org/wiki/Deutsche\\_Feldhandball-Meisterschaft\\_der\\_Frauen\\_1942/43](https://de.wikipedia.org/wiki/Deutsche_Feldhandball-Meisterschaft_der_Frauen_1942/43) [dostęp: 19.05.2021].

<sup>2402</sup> *Frauen hallenhandball in Oppolen*, „Der Oberschlesische Wanderer” 1944, 1 kwietnia, nr 91, s. 4; zob. także: *Post SG-Oppolen ist Frauen – Hallenhandball meister*, „Der Oberschlesische Wanderer” 1944, 2 kwietnia, nr 92, s. 3.

Gleiwitz (Gliwice) i SV „Germania” Königshütte (Królewska Huta), a tytuł mistrzowski wywalczyła drużyna reprezentująca wojskowy klub sportowy Wehrmacht Gleiwitz<sup>2403</sup>.

Piłkę ręczną propagowano również wśród młodzieży męskiej zrzeszonej w organizacji Hitlerjugend oraz wśród młodzieży żeńskiej skupionej w ramach stowarzyszenia Bund Deutscher Mädel. Prowadzone były rozgrywki o mistrzostwo okręgu górnośląskiego w ramach tzw. HJ-klasse i Frauen-Klasse, a reprezentacje okręgu rywalizowały także w mistrzostwach Niemiec<sup>2404</sup>.

W okręgu górnośląskim organizowano też towarzyskie zawody w piłce ręcznej kobiet i mężczyzn. W kwietniu 1943 r. rozegrano na przykład mecze między reprezentacjami Górnego Śląska i Generalnej Guberni. Jesienią 1944 r. władze niemieckie zawiesiły jednak organizację wszelkich imprez sportowych wobec zbliżającej się ofensywy Armii Czerwonej<sup>2405</sup>.

W 1941 r. naczelny organ sportu w Trzeciej Rzeszy (Nationalsozialistische Reichsbund für Leibesübungen) zatwierdził organizację rozgrywek piłki ręcznej na terenie okupowanej Polski w tzw. Generalnej Guberni. W zawodach brały udział kluby i stowarzyszenia sportowe działające w 4 dystryktach: krakowskim, lubelskim, radomskim i warszawskim. Wśród członków drużyn piłki ręcznej byli żołnierze Wehrmachtu (wojska lądowe), Luftwaffe (lotnictwo) i Schutzstaffel (SS) oraz funkcjonariusze Ordnungspolizei (policja porządkowa) stacjonujący na tych terenach, a także pracownicy Generalnej Dyrekcji Kolei Wschodniej i mieszkańcy Generalnej Guberni narodowości niemieckiej (Volksdeutsche Gemeinschaft), bowiem wszelkie zawody sportowe odbywały się pod hasłem „Nur für Deutsche” (Tylko dla Niemców)<sup>2406</sup>.

Inauguracja rozgrywek piłki ręcznej mężczyzn o mistrzostwo Generalnej Guberni miała miejsce w sezonie 1941–1942, a zwycięstwo końcowe przypadło drużynie Ostbahn Sportgemeinschaft Krakau (Kraków). Zespół ten w kolejnych rundach rozgrywek o mistrzostwo Niemiec pokonał drużynę Polizei Kattowitz

---

<sup>2403</sup> *Oster-Hallenhandballturnier in Gleiwitz*, „Der Oberschlesische Wanderer” 1944, 6 kwietnia, nr 96, s. 4.

<sup>2404</sup> *Handball-Vergleichskamp Gebiet HJ Oberschlesische – Sudetenland in Neisse. Handball Gebietmeisterschaft des BDM*, „Der Oberschlesische Wanderer” 1944, 21 kwietnia, nr 110; zob. także: „Der Oberschlesische Wanderer” 1944, 6 maja, nr 124, s. 4; zob. też: *Bann Neisse Oberschlesische Gebietsmeister in Handball der HJ-klasse*, „Der Oberschlesische Wanderer” 1944, 8 maja, nr 126, s. 3.

<sup>2405</sup> P. Hnatyszyn, *Zanim przy Rosevelta zaczął grać Górnik*, „Nasze Zabrze” 2017, nr 10, s. 26–27; zob. także: R. Kaczmarek (2006), dz. cyt., s. 281–283.

<sup>2406</sup> *Sport im Generalgouvernement*, „Krakauer Zeitung” 1941, 20 maja, 1941, nr 114, s. 8; zob. także: *20 Punkte für den Sport im Generalgouvernement*, „Warschauer Zeitung” 1941, 26 października, nr 252, s. 19–20.



(Katowice) 10:8 i drużynę Polizei Sport Verein Litzmannstadt (Łódź) 8:2. W ćwierćfinale piłkarze ręczni Ostbahn Sportgemeinschaft Krakau (Kraków) przegrali jednak z zespołem Luftwaffe Sport Verein „Reinecke” Brieg (Brzeg) 5:20. W sezonie 1942–1943 mistrzostwo Generalnej Guberni zdobyła drużyna Luftwaffe Sport Verein „Adler” Deblin (Dęblin), ale zespół ten przegrał w następnej rundzie mistrzostw Niemiec z drużyną Polizei Kattowitz 8:9. W sezonie 1943/1944 mistrzostwo Generalnej Guberni wywalczył ponownie zespół Ostbahn Sportgemeinschaft Krakau, a drużyna ta w dalszych eliminacjach najpierw pokonała zespół Polizei Sport Verein Wien 8:7, a następnie przegrała z drużyną Luftwaffe Sport Verein „Reinecke” Brieg 4:13<sup>2407</sup>.

Jesienią 1942 r. rozpoczęto po raz pierwszy mistrzostwa Generalnej Guberni w jedenastoosobowej piłce ręcznej kobiet. Zawody zakończyły się wiosną 1943 r., a pierwsze miejsce w tabeli końcowej rozgrywek przypadło drużynie Deutsche Turn und Sportgemeinschaft (DTSG) Krakau. W pierwszej rundzie eliminacji w mistrzostwach Niemiec zespół ten przegrał jednak z drużyną Sportgemeinschaft Ordnungspolizei Wien 0:5 i odpadł z dalszych rozgrywek<sup>2408</sup>.

W sezonie 1943–1944 rozgrywki jedenastoosobowej piłki ręcznej kobiet były kontynuowane, a mistrzostwo Generalnej Guberni ponownie przypadło drużynie DTSG Krakau<sup>2409</sup> (sezon 1944–1945 został natomiast odwołany ze względu na postępujące działania wojenne). Na terenie Generalnej Guberni propagowano również siedmioosobową piłkę ręczną. Już zimą 1940 r. pod auspicjami DTSG Krakau organizowane były w hali sportowej specjalistyczne treningi dla drużyn żeńskich i męskich<sup>2410</sup>.

W 1941 r. na obszarze Generalnej Guberni wprowadzono także Narodowy Dzień Sportu w związku z odbywającymi się zawodami młodzieży w Trzeciej Rzeszy, a w programie przewidziane były między innymi rozgrywki piłki ręcznej dla dziewcząt zrzeszonych w Bund Deutscher Mädel i dla chłopców z Hitlerjugend<sup>2411</sup>.

---

<sup>2407</sup> <https://www.bundesligainfo.de/Archiv/Feld/auswahl.pnp> [dostęp:19.05.2021]; zob. także: *25 Handballmeister bereit*, „Warschauer Zeitung” 1944, 12 kwietnia, nr 90, s. 6.

<sup>2408</sup> [https://de.wikipedia.org/wiki/Deutsche\\_Feldhandball-Meisterschaft\\_der\\_Frauen\\_1942/43](https://de.wikipedia.org/wiki/Deutsche_Feldhandball-Meisterschaft_der_Frauen_1942/43) [dostęp: 19.05.2021].

<sup>2409</sup> *DTSG Krakau der Meister im Frauen-Handball im Generalgouvernement*, „Warschauer Zeitung” 1944, 26 czerwca, nr 162, s. 4; zob. także: *Endspiele der Frauen. Zweite Meisterschaften der Handballerinnen – DTSG Krakau, SGOP Lublin, N-Helferinnen Warschau, DTSG Radom*, „Warschauer Zeitung” 1944, 9 czerwca, nr 145, s. 6.

<sup>2410</sup> <https://niemieckikrakowblog.wordpress.com> [dostęp:19.05.2021].

<sup>2411</sup> *HJ-Bann Warschau in der Vorrunde*, „Warschauer Zeitung” 1944, 14 czerwca, nr 150, s. 6; zob. także: *Frauenhandball in Radom*, „Warschauer Zeitung” 1944, 31 maja, nr 136, s. 6.

W Generalnej Guberni rozgrywano również Turniej o Puchar Gubernatora Warszawy Ludwiga Fischera, a także towarzyskie mecze piłki ręcznej z drużynami z poszczególnych dystryktów oraz z zespołami z Górnego Śląska (Provinz Oberschlesien) i Kraju Warty (Reichsgau Wartheland)<sup>2412</sup>.

W czerwcu 1944 r. Armia Czerwona i jednostki wojska polskiego przystąpiły do operacji białoruskiej i przesunęły linię frontu o ponad 250 km na zachód, a pod koniec lipca wojska radzieckie i 1 Armia Wojska Polskiego dotarły na przedpola Warszawy. Prowadzona kampania i wybuch powstania warszawskiego 1 sierpnia 1944 r. sprawiły, że stopniowo zawieszane były wszelkie formy rywalizacji w piłce ręcznej na terenach okupowanych, natomiast ofensywa wojsk radzieckich i polskich, która rozpoczęła się 12 stycznia 1945 r. wymusiła zaprzestanie działalności niemieckich klubów, stowarzyszeń i drużyn sportowych w dziedzinie kultury fizycznej. Okupanci zaniechali również rozgrywek w piłkę ręczną. Prowadzone działania wojenne przyniosły Polsce wyzwolenie, a 8 maja 1945 r. zakończyła się II wojna światowa<sup>2413</sup>.

## 2. Nielegalne formy uprawiania piłki ręcznej

Już w pierwszych tygodniach po zakończeniu działań wojennych w Polsce w 1939 r. niemiecki Zarząd Wojskowy nakazał przekazanie majątku klubów, stowarzyszeń i organizacji kultury fizycznej cywilnym władzom okupacyjnym. Jednocześnie na podstawie ideologicznych i politycznych przesłanek wyartykułowanych w dokumencie urzędu do spraw polityki rasowej partii narodowo-socjalistycznej (Rassenpolitisches Amt der NSDAP) wskazano, że tworzenie przez Polaków wszelkiego rodzaju związków i organizacji jest zakazane, podobnie jak uprawianie sportu, ponieważ może to służyć podniesieniu ciężyzny fizycznej ludności,

---

<sup>2412</sup> *Warschau Pokal im Handball*, „Warschauer Zeitung” 1944, 14 lipca, nr 180, s. 6; zob. także: *Ostbahn SG – DTSG Krakau*, *Reichsbahn SG – SG Kattowitz*, „Warschauer Zeitung” 1944, 21 maja, nr 127, s. 6; zob. też: *Zweimal Handball in Krakau. GG Handballmeister probte für Kattowitz*, „Warschauer Zeitung” 1944, 20 kwietnia, nr 95, s. 8.

<sup>2413</sup> 16 sierpnia 1945 r. Polska i ZSRR podpisały umowę graniczną, w wyniku której nastąpiło przesunięcie dotychczasowego obszaru naszego kraju na zachód i na północ oraz zwiększenie dostępu do Morza Bałtyckiego, co miało być rekompensatą za utracenie Wileńszczyzny, części Polesia oraz terenów Podola i Wołynia na rzecz Sowietów, zob. W. Roszkowski (2005), dz. cyt., s. 155–158.

co nie leży w interesie Rzeszy<sup>2414</sup>. Upadek państwowości wywołał jednak w społeczeństwie polskim odruch swoistej samoobrony na polu wychowania fizycznego i sportu, choć każda działalność tego typu uważana była przez okupantów za nielegalną i podlegającą represjom<sup>2415</sup>. Początkowo pewien wyjątek stanowiła sytuacja na wschodnich rubieżach byłej II Rzeczypospolitej, bowiem Sowieci choć zwalczali wszelkie przejawy polskości, podobnie jak hitlerowcy, to we Lwowie do czasu agresji Niemiec na Związek Radziecki (22 czerwca 1941 r.) zezwalali młodzieży polskiej na uprawianie sportu w tym i piłki ręcznej w klubach sportowych, takich jak „Spartak”, „Lokomotiw” i „Dynamo”, które utworzyli w miejsce polskich stowarzyszeń istniejących przed wojną<sup>2416</sup>.

W okupowanej Polsce piłka ręczna nie miała zwolenników, a przyczyną takiej sytuacji było jej niemieckie pochodzenie. Nawet działacze przedwojennych struktur związkowych i trenerzy (Zygmunt Nowak i Romuald Wirszyłło) zaangażowali się w propagowanie siatkówki w Warszawie. Także niektórzy byli piłkarze ręczni (np. Spirydion Albański ze Lwowa, Karol Hoffman z Poznania, Michał Czajczyk i Antoni Malczyk z Krakowa czy Henryk Słyk, Igor Tepicyn i Władysław Twardo z Warszawy) uprawiali inne gry sportowe, a stołeczne drużyny: AZS, „Warszawianka”, „Polonia” i „Skra” uczestniczyły w zorganizowanej formie zakonspirowanych rozgrywek siatkówki<sup>2417</sup>. Podobna sytuacja miała miejsce w Łodzi, gdzie Władysław Kościelski, członek zarządu Łódzkiego Okręgowego Związku Piłki Ręcznej i sędzieja gier sportowych był inicjatorem rozgrywek w siatkówkę<sup>2418</sup>.

---

<sup>2414</sup> J. Gaj (1987), dz. cyt., s. 21–27; zob. także: M. Wrzosek, *Zaczątki niemieckiego systemu okupacyjnego na terytoriach polskich opanowanych przez wojska niemieckie jesienią 1939 r.*, [w:] M. Gnatowski (red.), *Studia Podlaskie*, Białystok 1996, t. 6, s. 33–77; zob. też: B. Tuszyński (2006), dz. cyt., s. 13–14.

<sup>2415</sup> Szczególnie szybko zaczęto organizować zespoły piłki nożnej w dużych miastach w Generalnej Gubernii (w Krakowie, Warszawie, Lublinie), ale same mecze rozgrywano głównie na przedmieściach aglomeracji ze względów bezpieczeństwa. Z czasem zaczęto w stolicy uprawiać siatkówkę i lekkoatletykę oraz kolarstwo i łyżwiarstwo. Duże trudności z uprawianiem sportu mieli Polacy zamieszkali na tzw. ziemiach wcielonych do Rzeszy. Szczególnie w Poznaniu i w Łodzi. Pierwsze mistrzostwa piłkarskie rozegrano w Poznaniu w 1940 r., a członkowie byłego KS KPW wznovili również treningi w koszykówkę. W Łodzi i okolicach (Ruda Pabianicka, Zgierz) także zostały zorganizowane drużyny piłkarskie, które rozgrywały konspiracyjne spotkania, natomiast na Górnym Śląsku (Provinz Oberschlesien) hitlerowcy uznali mieszkańców za swoich i przyznali im 4 kategorie w tzw. niemieckiej liście narodowościowej (volkslista), jednak sport zezwolono uprawiać Ślązakom tylko w klubach i stowarzyszeniach niemieckich powstających w miejsce zdelegalizowanych polskich organizacji, zob. R. Wryk, *Sport polski w cieniu swastyki. Szkic historiograficzny*, „Przegląd Zachodni” 2018, nr 4, s. 11–19; zob. także: J. Gaj, K. Hądzelek (1991), dz. cyt., s. 220–225; zob. też: B. Tuszyński (2006), dz. cyt., s. 14–15; *Z życia sportowego*, „Gazeta Lubelska” 1944, 13 sierpnia, nr 10, s. 4.

<sup>2416</sup> B. Tuszyński (2006), dz. cyt., s. 36, 46.

<sup>2417</sup> Tamże, s. 104, 108.

<sup>2418</sup> A. Bogusz (2007), dz. cyt., s. 429.

Szczypiorniak pojawił się dopiero w szerokiej ofercie sportowej proponowanej młodzieży polskiej skupionej w Szarych Szeregach<sup>2419</sup>. W 1943 r. na łamach nielegalnie wydawanego periodyku „Drużyna” opublikowano przepisy gry z 1934 r. wydane przez Polski Związek Gier Sportowych<sup>2420</sup>, ale celem publikacji było rozpropagowanie szczypiorniaka również wśród szerszych mas społecznych, bowiem organizacja prowadziła Akcję „M” (Młodzież), usiłując oddziaływać także na młodzież niezorganizowaną<sup>2421</sup>.

Już w kwietniu 1943 r. w ulotce skierowanej do żołnierzy Polski Walczącej zaczęto propagować wychowanie fizyczne w szkoleniu wojskowym, wskazując na ogromną rolę gimnastyki, lekkoatletyki, pływania, boksu, marszów i innych ćwiczeń fizycznych w tzw. zaprawie żołnierskiej<sup>2422</sup>, a w październiku 1943 r. ukazało się pierwsze sprawozdanie z Akcji „M”, w którym wykazano, że zorganizowano dużą liczbę kółek sportowych w środowiskach młodzieży w Warszawie i na Mazowszu, którymi kierowali instruktorzy z Szarych Szeregów. Potwierdzono także zakup i przekazanie do ogniw terenowych 50 piłek sportowych do rozgrywania gier przystosowanych do warunków wojennych. Wykazano również, że rozpoczęto szkolenie teoretyczne i praktyczne przodowników wychowania fizycznego w tym zakresie<sup>2423</sup>. W dniu 3 maja 1944 r. w rozkazie L. 9 Naczelnika Szarych Szeregów Stanisława Broniewskiego (ps. Orsza, Witold, K. Krzemień), znalazł się także, załącznik nr 1 zawierający przepisy prób na sprawności dla szczebla Zawisza – Goniec, które określały: „że sportowiec powinien uprawiać jedną z gier typu dwa ognie, koszykówka, piłka nożna, szczypiorniak, siatkówka lub palant i być dobrym graczem w wybranej dyscyplinie, a w drugą powinien umieć grać”<sup>2424</sup>.

---

<sup>2419</sup> Organizacja ta została powołana 27 września 1939 r. w Warszawie przez członków przedwojennej Naczelnej Rady Harcerskiej. Nazwa „Szare Szeregi” była konspiracyjnym kryptonimem Związku Harcerstwa Polskiego. Członków Szarych Szeregów obowiązywało przedwojenne Prawo i Przyrzeczenie Harcerskie. Oddziały Szarych Szeregów obejmowały swoim zasięgiem 20 chorągwi działających na okupowanych terenach Rzeczypospolitej. Z punktu programowego (Dziś, Jutro, Pojutrze) w 1942 r. młodzież podzielono na 3 grupy: Zawiszaków (12–14 lat) szkolonych w ratownictwie i łączności, członków Bojowych Szkół (15–17 lat), w których prowadzono szkolenie wojskowe i członków Grup Szturmowych (powyżej 18 lat), których członkowie pełnili służbę dywersyjną, zob. J. Jabrzemski (red.), *Szare Szeregi. Harcerze 1939–1945*, Warszawa 1988, t. 1, s. 40.

<sup>2420</sup> *Szczypiorniak. Oficjalne przepisy i komentarze*, Warszawa 1943 (*Komenda ZHP na Wschodzie, VI Szczęp Harcerski w Indiach*, przedruk Sekcji Wydawniczej APW, Drużyna Nr 1, L.dz. 1311/44, Jerozolima, kwiecień 1944).

<sup>2421</sup> B. Tuszyński (2006), dz. cyt., s. 90.

<sup>2422</sup> Tamże, s. 91.

<sup>2423</sup> Tamże, s. 107–108.

<sup>2424</sup> Tamże, s. 114.

1 sierpnia 1944 r. młodzi sportowcy z Szarych Szeregów stanęli do walki w Powstaniu Warszawskim, ale po jego upadku Leon Marszałek (ps. Adam, Brzoza, Jan, Paweł), ostatni naczelnik Szarych Szeregów, rozwiązał organizację z dniem 17 stycznia 1945 r.<sup>2425</sup>

Szczypiorniak znalazł również zwolenników wśród polskich jeńców wojennych osadzonych w obozach przeznaczonych dla internowanych żołnierzy po zakończeniu działań wojennych w 1939 r. Jednak gra rozpowszechniła się tylko za drutami obozów niemieckich i była jedną z wielu dyscyplin sportowych uprawianych na rzecz utrzymania dobrej kondycji fizycznej i psychicznej uwięzionych<sup>2426</sup>.

---

<sup>2425</sup> W rozkazie L. 3/45 naczelnik stwierdzał, że należy likwidować struktury organizacyjne w momencie, kiedy dany obszar kraju zostanie zajęty przez wojska radzieckie i Wojsko Polskie. Naczelnik nakazywał obok zakończenia działalności konspiracyjnej likwidację harcerskich struktur wojskowych oraz zabraniał prowadzenia akcji zbrojnych, jednak harcerze którzy się ujawniali, natychmiast znajdowali się w orbicie zainteresowań nowych polskich władz działających w Lublinie, które między lipcem 1944 r. i styczniem 1945 r. ustaliły nowe ramy organizacyjne dla drużyn harcerskich wznawiających lub rozpoczynających działalność na terenach wyzwolonych z pod okupacji niemieckiej. 30 grudnia 1944 r. wspólnym zarządzeniem resortu Administracji i Oświaty Polskiego Komitetu Wyzwolenia Narodowego powołany został Związek Harcerstwa Polskiego, który miał tworzyć nowe harcerstwo, ale odradzająca się organizacja przyjęła również formy działania wypracowane w poprzednim okresie, a w Deklaracji ZHP, którą przyjęto na posiedzeniu Tymczasowej Rady Harcerskiej w dniu 10 stycznia 1945 r., ponownie akcentowano podniesienie tężyzny fizycznej młodzieży w służbie dla państwa. Tym samym metodyka pracy wychowawczej została oparta na zdobywaniu stopni i sprawności również o charakterze sportowym, choć nie uwypuklano już szczypiorniaka, wskazując raczej na gry zespołowe jako jedną z form aktywności fizycznej (szczypiorniak pojawił się oficjalnie dopiero w programie wychowania fizycznego przygotowanego dla komend i chorągwi, który opublikowano 16 marca 1946 r. w następstwie zakończenia obrad pierwszej harcerskiej konferencji wychowania fizycznego i przyjęcia odpowiedniej uchwały w tej sprawie, zob. B. Kuświk, *Antykomunistyczna działalność harcerzy w Wielkopolsce i na ziemi lubuskiej w latach 1945–1956*, praca doktorska, UAM Poznań 2012, s. 18–25; zob. także: J. Chełmecki, *Wychowanie fizyczne i sport w działalności organizacji młodzieżowych w Polsce w latach 1944–1948*, Warszawa 1981, s. 111–112, 125; zob. też: *Wskrzeszenie Związku Harcerstwa Polskiego*, „Gazeta Lubelska” 1945, 18 lutego, nr 2, s. 3.

<sup>2426</sup> W wyniku klęski polskich sił zbrojnych we wrześniu 1939 r. naczelne władze polityczne i wojskowe opuściły teren naszego kraju i schroniły się w Rumunii, gdzie zostały internowane. W podobny sposób potraktowano 20 845 żołnierzy Wojska Polskiego (w tym 1259 oficerów), którzy przekroczyli granicę polsko-rumuńską we wrześniu 1939 r. Na terenie Węgier znalazło się 40 382 żołnierzy i 5400 oficerów. W obozach internowania na Litwie przebywało 13 800 żołnierzy (w tym 2500 oficerów), a na Łotwie uwięziono 1315 (w tym 176 oficerów). Blisko 200 tysięcy żołnierzy polskich i policjantów (w tym 20 tys. oficerów) zostało umieszczonych w obozach jenieckich rozmieszczonych na terenach ZSRR po ataku Armii Czerwonej na Polskę 17 września 1939 r. Przetrzymany w obozach żołnierzy zapewniano, że w myśl artykułu 17 Konwencji Genewskiej z 27 lipca 1929 r. strony walczące będą popierały rozrywki umysłowe i sportowe organizowane przez jeńców. Ze względu na trudne warunki zakwaterowania i brak sprzętu sportowego popularnością cieszyła się gimnastyka i marsze wokół miejsc zakwaterowania. Na Węgrzech sporadycznie udawało się rozegrać mecze piłki nożnej czy siatkówki, jednak obozy internowania na Węgrzech i w Rumunii objęto wkrótce poufną ewakuacją żołnierzy do Francji i Anglii, bowiem rząd polski przystąpił do formowania tam regularnych jednostek wojskowych i do połowy 1940 r. ponad 71 tys. mężczyzn podjęło walkę u boku wojsk alianckich. Po opanowaniu Francji przez Niemców duże oddziały polskie liczące blisko 13 tysięcy żołnierzy schroniły się natomiast w Szwajcarii, gdzie w obozach internowania propagowali potem piłkę nożną, koszykówkę i lekką atletykę. W obozach zorganizowanych przez sowieckie NKWD, w których przetrzymywano polskich żołnierzy i oficerów po wkroczeniu Armii Czerwonej na tereny Rzeczypospolitej Polskiej 17 września 1939 r., wychowanie fizyczne i sport ograniczało się wyłącznie do gier stolikowych, zob. B. Woltmann, *Sportowcy polscy w wojskowych obozach dla internowanych*, „Zeszyt Naukowy WSI w Koszalinie” 1985, „Prace SWFiS

Już na etapie planowania ataku na Polskę w 1939 r. Niemcy hitlerowskie czyniły przygotowania do uwięzienia ewentualnych jeńców wojennych. Dla oficerów tworzono Oflagi (Offizielager), a dla podoficerów i szeregowych żołnierzy powstawały Stalagi (Stammlager). Obozy tego typu umiejscawiano na terenie ówczesnych Niemiec pod nadzorem dowództw okręgów wojskowych. Po zakończeniu działań wojennych w 1939 r. Niemcy wzięli do niewoli 420 tys. polskich żołnierzy, z których w 1941 r. uwięzionych pozostało 18 757 oficerów i 13 2751 podoficerów (szeregowych stopniowo zwalniano lub zatrudniano w gospodarce)<sup>2427</sup>.

Przetrzymany w niemieckich obozach żołnierzy zapewniano, że w myśl artykułu 17 Konwencji Genewskiej z 27 lipca 1929 r. strony walczące będą popierały rozrywki umysłowe i sportowe organizowane przez jeńców. Zgodnie z polityką Adolfa Hitlera uprawianie sportu w obozach było jednak oficjalnie zakazane, ale lokalne komendantury zezwalały na propagowanie aktywności fizycznej, mając na uwadze szerzącą się falę ucieczek wśród jeńców. Sami więźniowie traktowali bowiem tego typu działania jako formę samoobrony psychicznej i moralnej. W oflagach jeńców-oficerów nie zmuszano bowiem do żadnych prac, a czynności związane z ogólną obsługą obozu wykonywali jeńcy szeregowi przydzieleni do tzw. kompanii gospodarczej<sup>2428</sup>.

Na terenie Trzeciej Rzeszy istniały 52 obozy jenieckie przeznaczone dla polskich oficerów. Prace w zakresie propagowania wychowania fizycznego i sportu wśród jeńców koordynowały polskie kierownictwa obozów, które powoływały komisje sportowe i rady wychowania fizycznego. Zakładano także kluby sportowe, których członkowie rywalizowali w organizowanych obozowych mistrzostwach, a niezbędny sprzęt sportowy trafiał do osadzonych od ich rodzin oraz przez Międzynarodowy Czerwony Krzyż i stowarzyszenie YMCA<sup>2429</sup>.

Już w styczniu 1940 r. w Oflagu 769/XI B w Braunschweigu z inicjatywy porucznika Tadeusza Ptaszyckiego powstał Wojskowy Klub Sportowy „Orleń”, skupiający oficerów z dywizji warszawskich i wielkopolskich, a jedną z pierwszych

---

Uczelni Technicznych” nr 10, s. 45–53; zob. także: J. Gaj, K. Hądzelek (1991), dz. cyt., s. 225–226; zob. też: W. Pólichłopek, *Wychowanie fizyczne i sport żołnierzy polskich w obozach jenieckich Wehrmachtu i NKWD 1939–1945*, Opole 2002; B. Tuszyński (2006), dz. cyt., s. 24–25; J. Macyszyn, *Położenie internowanych i więzionych żołnierzy polskich na terenie Europy Zachodniej 1939–1940*, „Niepodległość i Pamięć” 2016, nr 3, s. 130–135; R. Wryk (2018), dz. cyt., s. 19–27.

<sup>2427</sup> J. Macyszyn (2016), dz. cyt., s. 136–140; zob. także: B. Woltmann (1985), dz. cyt., s. 57–60.

<sup>2428</sup> Tamże.

<sup>2429</sup> Do najbardziej znanych ze zorganizowanej działalności na polu kultury fizycznej zalicza się: Oflag II C Woldenberg (Dobiegiewo), Oflag II D Gross Born (Borne Sulinowo), Oflag VII A Murnau, Oflag II E Neubrandenburg, Oflag II B Arnswalde (Choszczno), Oflag II A Prenzlau, Oflag XI B Braunschweig, Oflag XVIII C Spittal i Oflag IV C Colditz; zob. Tamże, B. Tuszyński (2006), dz. cyt., s. 69, 94.

zawiązanych sekcji była ta zrzeszająca zwolenników piłki ręcznej. Z inicjatywy kapitana Jerzego Mizerskiego powstał natomiast Wojskowy Klub Sportowy „Wawel”, skupiający oficerów z województw krakowskiego i śląskiego, którzy także zorganizowali sekcję piłki ręcznej<sup>2430</sup>.

W maju 1940 r. w Oflagu II A w Prenzlau osadzeni oficerowie również zaczęli uprawiać piłkę ręczną w zorganizowany sposób<sup>2431</sup>. W lipcu 1940 r. w Oflagu w Murnau także powstała sekcja piłki ręcznej, przekształcona później w Ogólnoobozową Komisję Sportową z sekcją piłki ręcznej, a w latach 1940–1944 w obozie rozegrano łącznie 9 meczów piłki ręcznej<sup>2432</sup>.

W lipcu 1940 r. w Oflagu w Woldenbergu powstał Związek Wojskowych Klubów Sportowych koordynujący działalność zawiązywanych w obozie oficerskich stowarzyszeń, w których także funkcjonowały sekcje piłki ręcznej<sup>2433</sup>. W maju 1941 r. w Woldenbergu zorganizowano również Klub Sportowy „Skra” z sekcją piłki ręcznej dla podoficerów, podchorążych i szeregowych skierowanych do obsługi obozu, a intencją członków-założycieli stowarzyszenia było nawiązanie do tradycji RKS „Skra”, który działał w przedwojennej Warszawie<sup>2434</sup>.

Istnienie dużej liczby klubów sportowych w Oflagu w Woldenbergu stało się impulsem do organizacji różnego rodzaju zawodów w grach sportowych, w tym również w piłce ręcznej, ale ze względu na zróżnicowany poziom umiejętności uczestników rywalizację podzielono na dwie klasy rozgrywkowe A i B, a do mistrzostw w piłce ręcznej w sezonie letnim w 1941 r. przystąpiło 10 drużyn<sup>2435</sup>.

W kolejnych latach starano się kontynuować cykl zawodów, choć zakłócany był różnymi niesprzyjającymi okolicznościami (między innymi zaostreniem rygoru obozowego przez Niemców w 1942 r. czy żałobą po śmierci gen. W. Sikorskiego w 1943 r.). W lipcu 1944 r. w Oflagu w Woldenbergu przeprowadzono zawody sportowe pod hasłem Roku Olimpijskiego w 16 konkurencjach, wśród których znalazła się piłka ręczna, a w rywalizacji wzięło udział 66 graczy, którzy stworzyli

---

<sup>2430</sup> B. Tuszyński (2006), dz. cyt., s. 24–25.

<sup>2431</sup> B. Woltmann (1985), dz. cyt., s. 61.

<sup>2432</sup> W. Pólichłopek, *Kultura fizyczna i sport w oficerskich obozach jeńców wojennych w III Rzeszy na przykładzie Oflagu VII A Murnau*, „Kultura Fizyczna” 1997, nr 11–12, s. 25–28; zob. także: B. Tuszyński (2006), dz. cyt. s. 35, 71.

<sup>2433</sup> W. Pólichłopek, *Życie sportowe w Oflagu II C Woldenberg w świetle relacji, wspomnień i publikacji byłych więźniów*, „Kultura Fizyczna” 2000, nr 5–6, s. 20–24; zob. także: B. Tuszyński (2006), dz. cyt., s. 36.

<sup>2434</sup> Tamże; zob. także: B. Tuszyński (2006), dz. cyt., s. 63–64.

<sup>2435</sup> B. Woltmann (1985), dz. cyt., s. 68.

jedenastoosobowe drużyny reprezentujące obozowe kluby sportowe, takie jak: WKS „Warta”, WKS „Wawel”, WKS „Lwów”, WKS „Orlę”, WKS „Kresy” i WKS „Skra”<sup>2436</sup>.

Obok rozgrywek w wielu obozach prowadzone były również nauczycielskie kursy w zakresie wychowania fizycznego i sportu, a w Woldenbergu zorganizowano aż 5 tego typu form kształcenia kadr szkoleniowych. Ich absolwenci otrzymywali dyplomy poświadczające złożenie egzaminów teoretycznych i praktycznych z różnych dyscyplin sportowych, w tym z piłki ręcznej. Często uzyskiwali również uprawnienia sędziego szczypiorniaka<sup>2437</sup>.

### 3. Straty biologiczne i materialne w piłce ręcznej w latach II wojny światowej

Podczas prowadzonych działań wojennych i w trakcie okupacji ziem polskich przez Niemcy w latach 1939–1945 życie straciło blisko 6 mln obywateli II Rzeczypospolitej, w tym prawie 3 mln polskich Żydów, którzy padli ofiarą także zbrodniczej działalności hitlerowskich Niemiec wynikającej z celów realizowanej polityki eksterminacyjnej. Prawie 150 tys. osób straciło również życie w wyniku okupacji sowieckiej. Kolejne 150 tys. polskich ofiar pochłonęły eksterminacyjne działania nacjonalistów ukraińskich i litewskich prowadzone na dawnych kresach Rzeczypospolitej w latach 1941–1944, ale Polacy umierali też po zakończeniu działań wojennych i okupacji wskutek odniesionych wcześniej obrażeń<sup>2438</sup>. Wśród tych, którzy

---

<sup>2436</sup> Tamże, s. 69–70; zob. także: B. Tuszyński (2006), dz. cyt., s. 124, 127; zob. też: A. Pietkiewicz-Zapalska, *Oflag II C Woldenberg – organizacja sportu*, [w:] T. Skoczek (red.), *Sport za drutami (1939–1945)*, Warszawa 2015, s. 15–18.

<sup>2437</sup> B. Woltmann (1985), dz. cyt., s. 71; zob. także: T. Skoczek (2015), dz. cyt., s. 35, 49; zob. też: *Sport w niewoli. Od siatkówki do olimpiady*, „Przegląd Sportowy” 1945, 19 lipca, nr 2, s. 3.

<sup>2438</sup> Niemcy zamierzali zlikwidować 85% etnicznej ludności polskiej przez bezpośrednie egzekucje, koncentracyjne obozy pracy, getta oraz wysiedlenia, a pozostałe 15% (około 4 milionów) chcieli zachować w tzw. Generalnym Gubernatorstwie jako zgermanizowaną siłę roboczą. Już pierwsze tygodnie okupacji znaczyła fala aresztowań i egzekucji prowadzona na podstawie list proskrypcyjnych sporządzanych wcześniej przez mniejszość niemiecką zamieszkującą przedwojenne tereny naszego kraju. Jeszcze wcześniej, bo już w sierpniu 1939 r. zastosowano terror w stosunku do ludności polskiej mieszkającej na terenie Wolnego Miasta Gdańska, a działania te były efektem tzw. Akcji Tannerberg (utworzono specjalne jednostki policji, które miały odegrać zasadniczą rolę w usunięciu żywotnych sił Polski). Po rozpoczęciu działań wojennych tego typu grupy operacyjne funkcjonowały w ramach armii niemieckich dokonujących aneksji terenów II Rzeczypospolitej. Odpowiedzią polskiego społeczeństwa była konspiracja i powstanie tzw. Państwa Podziemnego, które składało się między innymi z pionu wojskowego, ale działalność odwetowa i dywersyjna prowadzona w latach 1939–1944 przyniosła straty osobowe nie mniejsze niż 100 tys. zakonspirowanych żołnierzy, natomiast w trakcie Powstania



zginęli z bronią w ręku lub zostali zamordowani wskutek represyjnej działalności okupantów czy też zaginęli albo zmarli z braku lekarstw oraz w wyniku głodu byli także sportowcy, sędziowie i działacze związani z piłką ręczną. Dla niektórych koszmar rozpoczął się jeszcze przed wybuchem II wojny światowej w ramach tzw. akcji Tannerberg, której celem była likwidacja na podstawie wcześniej przygotowanych list proskrypcyjnych tych, którzy swoją dotychczasową postawą społeczno-polityczną mogli wywierać wpływ na ludność polską, aby ta przeciwstawiała się najeźdźcy, a sytuacja ta dotyczyła głównie członków polskiego Klubu Sportowego „Gedania”, którzy stali się obiektem aktywnych działań policji niemieckiej z terenu Wolnego Miasta Gdańska już pod koniec sierpnia 1939 r.”<sup>2439</sup>

Po wybuchu II wojny światowej aresztowań dokonywały tzw. Einsatzgruppen, które także działały na podstawie specjalnych list przygotowanych przez zakonspirowanych wcześniej członków grup dywersyjnych, a do marca 1940 r. utworzono 70 obozów, w których więziono ludność polską z terenu Wolnego Miasta Gdańska i Pomorza Gdańskiego. Część działaczy i zawodniczek oraz zawodników „Gedanii” kres swojego życia znalazła w obozie koncentracyjnym KL Stutthof. Wiosną 1940 r. rozstrzelano tam Irenę Butkowską i Zygmunta Grimsmanna, natomiast już w październiku 1939 r. na Zaspie rozstrzelany został Franciszek Kuntz, który brał udział w obronie Poczty Polskiej. Aresztowany i więziony w KL Stutthof był Edmund Muzyk, który później został zwolniony, ale zachorował i zmarł w 1943 r. Więźniem KL Stutthof był także Edmund Bellwon, który, zwolniony w 1940 r., został robotnikiem przymusowym, ale zmarł na gruźlicę wiosną 1944 r. Z obozu wywieziony został Brunon Dobrzychowski, który trafił do KL Sachsenhausen, gdzie zmarł w 1940 r.,

---

Warszawskiego zginęło około 18 tys. członków konspiracyjnego wojska. Na ziemiach polskich kresów wschodnich, które poddano sowietyzacji radzieckie sądy specjalne ferowały wysokie wyroki. W lutym 1940 r. rozpoczęto masowe deportacje ludności polskiej w głąb Związku Radzieckiego do Kazachstanu i na Syberię, a w kwietniu 1940 r. na mocy decyzji Biura Politycznego KC WKP (b) wymordowano kilkanaście tysięcy polskich jeńców wojennych przetrzymywanych w obozach w Kozielsku, Starobielsku i Ostaszkowie. Wśród ofiar śmiertelnych wynikająca z okupacji sowieckiej znaleźli się także członkowie opozycji niepodległościowej z lat 1944–1945 postrzegani przez Armię Czerwoną wkraczającą na ziemie polskie jako reakcyjniści dążący do obalenia ustroju tworzonego na nowo państwa, zob. W. Materski, T. Szarota (red.), *Polska 1939–1945. Straty osobowe i ofiary represji pod dwiema okupacjami*, Warszawa 2009; zob. też: M. Wardzyńska, *Był rok 1939. Operacja niemieckiej policji bezpieczeństwa w Polsce. Intelligenzaktion*, Warszawa 2009, t. 53; zob. także: B. Piętka, *Polskie straty wojenne*, „Tygodnik Przegląd” 2018, 7 maja, s. 17; D. Matelski, *Polityka eksterminacji obywateli Drugiej Rzeczypospolitej przez Trzecią Rzeszę i Związek Sowiecki w latach 1939–1945*, „Nowa Polityka Wschodnia” 2017, nr 3(14), cz. 1: *Polityka Trzeciej Rzeszy*, s. 145–165; R. Wryk, *Sport i wojna. Losy polskich olimpijczyków w latach drugiej wojny światowej*, Poznań 2016, R. Wryk (2018), dz. cyt., s. 30–33.

<sup>2439</sup> Dwie główne fale aresztowań miały miejsce 25 i 29 sierpnia 1939 r., zob. J. Trupinda (2015), dz. cyt., s. 298–304; zob. też: *Sport polski pod grozą terroru w Gdańsku*, „Przegląd Sportowy” 1939, 5 sierpnia, nr 62, s. 5.

natomiast Edyta Gertruda Czoskówna, po aresztowaniu w Tczewie w listopadzie 1939 r., została rozstrzelana w Lesie Szpęgawskim koło Starogardu Gdańskiego, a Halina Hildegarda Bigocka, aresztowana w czerwcu 1943 r., zmarła w grudniu 1943 r. w obozie KL Auschwitz<sup>2440</sup>.

Dotkliwe straty osobowe od pierwszych dni wojny poniósł także Śląski Okręgowy Związek Piłki Ręcznej, bowiem i na tym terenie hitlerowskie służby bezpieczeństwa miały gotowe listy proskrypcyjne przygotowane przez lokalne siatki szpiegowskie złożone z zasiedziałych Niemców, członków miejscowych organizacji społeczno-kulturalnych<sup>2441</sup>.

Zaraz po wybuchu wojny na Śląsku zaczęły działać także specjalne sądy wojskowe, które zajmowały się sprawami dotyczącymi wszelkich przejawów wrogich postaw wobec okupantów. Uaktywniły się również policyjne grupy specjalne (Einsatzgruppe i Einsatzkommando), natomiast w czerwcu 1940 r. wprowadzono formalnie niemieckie prawo karne na tych terenach, na podstawie którego hitlerowcy zradyzalizowali swoje działania eksterminacyjne wobec ludności polskiej zamieszkującej tereny Górnego Śląska<sup>2442</sup>. Już jesienią 1940 r. aresztowano Rajmunda Gładkiego i Antoniego Kawkę, dwóch byłych zawodników KS „Azoty” Chorzów, którzy następnie zostali przewiezieni do KL Auschwitz, gdzie zostali zamordowani. W listopadzie 1940 r. na skutek denuncjacji aresztowano Ksawerego Lazara, również byłego gracza chorzowskich „Azotów”, który w okresie okupacji był członkiem sztabu okręgu śląskiego Związku Walki Zbrojnej. Ostatecznie został on stracony w berlińskim więzieniu Plotensee. Kolejnym aresztowanym graczem KS „Azoty” Chorzów był Jan Mach, stracony następnie w więzieniu w Mysłowicach pod zarzutem współpracy z polskim ruchem oporu<sup>2443</sup>.

Z ogromną nienawiścią okupant odnosił się również do Polaków zamieszkujących pozostałe tereny ówczesnej Rzeczypospolitej. I tam oddziały policji bezpieczeństwa kontynuowały masowe aresztowania na podstawie sporządzanych list, a działania te objęte były kryptonimem „Inteligencja” i obejmowały urzędników, inżynierów, artystów, nauczycieli, duchowieństwo, kupców, rzemieślników oraz młodzież akademicką i harcerzy. Aresztowanych umieszczano najpierw w obozach koncentracyjnych, a następnie rozstrzeliwano w masowych egzekucjach. W Łodzi

---

<sup>2440</sup> J. Trupinda (2015), dz. cyt., s. 455–492; zob. także: J. Gaj (1976), dz. cyt., s. 174–176.

<sup>2441</sup> R. Kaczmarek (2006), dz. cyt., s. 34–41, 72–81.

<sup>2442</sup> Tamże, s. 238–252.

<sup>2443</sup> S. Jarecki (1972), dz. cyt., s. 72–73; zob. także: R. Kaczmarek (2006), dz. cyt., s. 445.

w takich okolicznościach w listopadzie 1939 r. zginęli Aleksy Rzewski, prezydent Łodzi 1919–1923, starosta łódzki 1927–1931 i prezes Łódzkiego Okręgowego Związku Gier Sportowych w latach 1928–1930 oraz dr Albin Grabowski, prezes zarządu okręgu łódzkiego od 1934 r. i prezes HKS „Znicz” w latach 1933–1939, a w więzieniu policyjnym na Radogoszczu zmarło dwóch łódzkich szczypiornistów Władysław Załęski z ŁKS i Stanisław Kowalewski z IKP. W KL Auschwitz rozstrzelano Stefana Lubowieckiego, byłego reprezentanta Polski i zawodnika „Cracovii”. W obozie zginęli też Jan Chmura i Władysław Król, którzy byli zawodnikami krakowskiego „Sokoła”. Życie stracili tam również Aleksandra Majerówna, zawodniczka „Cracovii” oraz Władysław Szumilas, piłkarz ręczny „Wisły” Kraków. Obozu jenieckiego we Flossenburgu nie przeżyli Tadeusz Kurek, zawodnik AZS Warszawa i Michał Czajczyk z „Cracovii”. W zbiorowej egzekucji więźniów w Krzesławicach pod Krakowem zginął inny gracz „Cracovii” i mistrz Polski z 1930 r. Marian Lubaczewski. W 1942 r. rozstrzelany został w Krakowie Czesław Soldan, były szczypiornista „Garbarni” Kraków. W 1944 r. w Szczęśliwcach k. Warszawy rozstrzelano Danutę Stefańską-Majewską, zawodniczkę AZS Warszawa, a w obozie na Majdanku w tym samym roku zginęła jej koleżanka z drużyny Jadwiga Grotowska-Wróblewska. W charkowskiej siedzibie NKWD w 1940 r. zamordowano Ottona Siwka, piłkarza ręcznego AZS Lwów, a w obozie w Charkowie w 1940 r. zginął Jarogniew Kasprzak, zawodnik AZS Poznań. W 1940 r. w Katyniu zginął kpt. Józef Baran-Bilewski, wykładowca warszawskiego CIWF oraz propagator hazeny. W Katyniu zostali także zamordowani kpt. Marian Kurleto, propagator szczypiorniaka i hazeny i współautor pierwszego podręcznika z zakresu gier sportowych, Stanisław Lejnweber, czołowy zawodnik AZS Warszawa oraz Władysław Kuryluk, prezes HKS Łódź w latach 1928–1932. We Lwowie w 1940 r. zginął Antoni Rzepka, były sędzia szczypiorniaka. Z bronią w ręku w czasie kampanii wrześniowej w 1939 r. poległ kpt. Juliusz Szeliga-Żuławski, pierwszy prezes Polskiego Związku Palanta i Gier Ruchowych z siedzibą w Katowicach. W tym samym czasie w rejonie Łańcuta poległ Stefan Fabry, działacz z okręgu krakowskiego i kapitan związkowy szczypiorniaka. W okolicach Lwowa zginął Romuald Hołownia, prezes Wileńskiego Okręgowego Związku Piłki Ręcznej, a pod Sochaczewem Niemcy rozstrzelali Marceliego Czaplickiego, zawodnika i kapitana sportowego AZS Poznań. W walkach pod Pszczyną zginął Waclaw Soldan, szczypiornista „Cracovii”. W 1939 r. podczas ucieczki z Zakopanego na Węgry zginął Antoni Słyk z AZS Warszawa, a w 1940 r. we Francji zginął płk. Władysław Ziętkiewicz, prezes Polskiego Związku

Gier Sportowych w latach 1931–1932. W 1942 r. zginął jako lotnik dywizjonu RAF Zbigniew Idzikowski, zawodnik krakowskiej „Garbarni”. W 1944 r. w okolicach Warszawy jako dowódca oddziału AK zginął Stanisław Lipiński, wieloletni kapitan związkowy hazeny. W powstaniu warszawskim zginęli Henryk Kowalski i Igor Tepicyn, zawodnicy stołecznego AZS, a w wyniku odniesionych ran w szpitalu powstańczym w Skierniewicach w 1944 r. zmarł Józef Koszarowski, zawodnik klubów warszawskich<sup>2444</sup>.

Poza dotkliwymi stratami osobowymi nie mniej znaczące były straty materialne powiązane głównie ze zniszczeniami w infrastrukturze niezbędnej do uprawiania piłki ręcznej, poniesione przez Polskę w wyniku działań wojennych i okupacji (w omawianym okresie szczypiorniaka i hazenę oraz siedmioosobową piłkę ręczną uprawiano wyłącznie na boiskach na wolnym powietrzu). Wkrótce po zakończeniu wojny Biuro Odszkodowań Wojennych działające przy Prezydium Rady Ministrów określiło wartość całości strat materialnych na 258 mld przedwojennych zł. W samej tylko Warszawie straty te oceniono na 54 mld dolarów, natomiast w Łodzi na 40 mld zł, a w Poznaniu na 11–12,5 mld. Straty w infrastrukturze sportowej w skali kraju wyceniono na 25 mln przedwojennych zł. W 1947 r. straty majątku narodowego oszacowano na 38% stanu sprzed wybuchu II wojny światowej w 1939 r. Obok zniszczeń dokonanych w różnych sektorach państwa Niemcy zdewastowali 17 szkół wyższych (w tym Akademię Wychowania Fizycznego Józefa Piłsudskiego w Warszawie)<sup>2445</sup>, 271 szkół średnich, 4480 szkół powszechnych i 768 innych szkół, które w wielu przypadkach posiadały również boiska przydatne do uprawiania piłki ręcznej. Niemcy zniszczyli także wiele miejskich stadionów i boisk sportowych, które służyły do treningów i rozgrywek w piłce ręcznej (w 1939 r. liczba boisk do uprawiania tzw. gier wielkich, do których zaliczano szczypiorniaka, wynosiła 1877, a po zakończeniu wojny liczba ta spadła do 603). W Warszawie na przykład kompletnie zdewastowano szkolne boiska do gier sportowych zlokalizowane w Ogrodzie Saskim i Parku Ujazdowskim oraz boisko usytuowane przy ulicy Grażyny. Całkowitemu zniszczeniu lub poważnym uszkodzeniom uległy także obiekty przedwojennych klubów

---

<sup>2444</sup> B. Tuszyński (2006), dz. cyt., s. 143–185; zob. także: W. Zieleskiewicz (2008), dz. cyt., s. 22–23; zob. też: W. Okas (2018), dz. cyt., s. 58–59; J. Gaj, K. Hądzelek (1991), dz. cyt., s. 226–228.

<sup>2445</sup> *Tak dziś wygląda Akademia Wychowania Fizycznego na Bielanach*, „Przegląd Sportowy” 1945, 20 sierpnia, nr 7, s. 4.

sportowych. Zniszczony został stadion stołecznej „Warszawianki” oraz boiska sportowe „Marymontu” „Skry” i „Makabi”<sup>2446</sup>.

Niektóre obiekty sportowe w kraju przetrwały działania wojenne, bowiem okupant wykorzystał je do celów militarnych, ale wymagały potem generalnych remontów. Na przykład w Poznaniu w 1941 r. na stadionie sportowym w dzielnicy Wilda Niemcy urządzili obóz koncentracyjny dla ludności żydowskiej. W czasie obrony twierdzy Poznań w 1945 r. zniszczeniu uległo 10 boisk sportowych, a w Obornikach Wlkp. zlikwidowano 2 boiska sportowe, które służyły między innymi do gry w szczypiorniaka. W podobny sposób okupant postąpił w Jarocinie, Krotoszynie i Ostrowie Wlkp., likwidując boiska sportowe<sup>2447</sup>.

Po wojnie w 1946 r. oszacowano także straty materialne spowodowane przez okupację radziecką w latach 1939–1941 oraz Armię Czerwoną przemieszczającą się i stacjonującą na terenach Polski w ramach prowadzonych działań wojennych przeciwko Trzeciej Rzeszy. Wyceniono również skalę grabieży dokonanych przez Sowieców na polecenie Stalina w ramach prowadzonej rekwizycji na ziemiach polskich i przyznanych terenach poniemieckich w ramach rekompensaty za utracone tzw. kresy wschodnie. Łącznie była to kwota 2 mld 375 mln dolarów amerykańskich według wartości z 1938 r., ale ze względów politycznych danych tych nie opublikowano<sup>2448</sup>.

---

<sup>2446</sup> *Sprawozdanie w przedmiocie strat i szkód wojennych Polski w latach 1939–1945*, Warszawa 1947; zob. także: *Zniszczenia wojenne w zabudowie miast i wsi według stanu w dniu 1.05.1945 r.*, GUS Warszawa 1967; zob. też: *Księga sportu polskiego*, Warszawa 1975, s. 609; W. Falkowski (red.), *Raport o stratach wojennych Warszawy*, Miasto Stołeczne Warszawa 2004, s. 73–82; zob. również: *Nasz dorobek sportowy w cyfrach*, „Tygodnik Sportowy” 1934, s. 2; „Rocznik Sportowy” na rok 1937–1938, s. 20; L. Szymański (1995), dz. cyt., s. 20; B. Tuszyński (2006), dz. cyt., s. 139–140; B. Piętka (2018), dz. cyt., s. 17.

<sup>2447</sup> Z. Grot, J. Gaj (1973), dz. cyt., s. 293–294; zob. także: A. Sakson, A. Skarzyński (red.), *Raport o stratach wojennych Poznania 1939–1945*, Poznań 2008, s. 135–138.

<sup>2448</sup> Już wiosną 1945 r. z terenów zajmowanych przez Armię Czerwoną napływały do Moskwy informacje o zdobyczach wojennych, choć Polska była w koalicji antyhitlerowskiej, a Wojsko Polskie walczyło u boku Armii Radzieckiej. 10 stycznia 1945 r. Rada Komisarzy Ludowych wydała rozporządzenie regulujące sposoby postępowania w tym zakresie (konfiskatą zajmowało się wojsko rosyjskie, a cywilni przedstawiciele komitetów ludowych koordynowali wywóz do ZSRR), natomiast w marcu 1945 r. oficjalne rozporządzenie w tym zakresie dotyczące przedwojennych terenów Rzeczypospolitej wydał Stalin. Powołano też Komitet Specjalny kierowany przez Geоргіја Malenkowa. Polacy złożyli oficjalny protest w Moskwie, ale został on odrzucony. Do rozboju firmowanego przez państwo sowieckie dochodził szaber prowadzony przez czerwonoarmistów usankcjonowany przez Ludowy Komitet Obrony pod koniec 1944 r., zob. B. Musiał, *Wojna Stalina 1939–1945. Terror, grabież, demontaże*, Poznań 2012, s. 49–52, 247–302; zob. także: A. Paczkowski (1995), dz. cyt., s. 147–157.

## ZAKOŃCZENIE

Dzieje piłki ręcznej w Polsce w latach 1919–1945 zarysowały się wyraźnie na tle dziejów kultury fizycznej. Pojawienie się w kraju na początku lat dwudziestych XX w. kilku odmian zespołowej gry sportowej polegającej na rzucaniu piłki rękoma do bramki nie od razu wzbudziło szersze zainteresowanie społeczne. Widoczną i prężną grupę zwolenników piłki ręcznej stanowiła młodzież, ale z upływem lat sport ten zyskiwał coraz większą popularność w społeczeństwie ówczesnej Rzeczypospolitej i z czasem ukształtowało się środowisko propagujące piłkę ręczną. Mężczyźni uprawiali jedenastoosobową, a kobiety siedmioosobową odmianę gry. Powstawały sekcje i kluby sportowe skupiające drużyny piłki ręcznej. Sprzyjało to powoływaniu nadrzędnych organizacji zrzeszających tego typu stowarzyszenia. Rozpoczęto rozgrywanie mistrzostw Polski na podstawie eliminacji odbywających się w okręgach, a stopniowy proces wrastania piłki ręcznej w struktury organizacyjne polskiego sportu został usankcjonowany możliwością współzawodnictwa na arenach międzynarodowych. Zaczęto też kształcić kadry szkoleniowe i sędziowskie.

Piłka ręczna została umieszczona w programie Państwowej Odznaki Sportowej, co w znacznym stopniu przyczyniło się do upowszechnienia dyscypliny w skali kraju, a znaczny wpływ na całokształt zaistniałych zdarzeń miały przemiany społeczno-polityczne, jakie zaszły w Polsce po zamachu stanu, który dokonał się w maju 1926 r. Stworzenie organów państwowego kierownictwa wychowania fizycznego i sportu nadało bowiem dużą rangę jednej i drugiej dziedzinie życia społecznego, a światowa ekspansja sportu i nasilający się w latach trzydziestych XX w. nacjonalizm sprawiły, że piłka ręczna stała się również elementem polityki naszego państwa. Piłka ręczna miała także zwolenników wśród mniejszości narodowych zamieszkujących na obszarze II Rzeczypospolitej. Grę uprawiali również Polacy zamieszkujący w Wolnym Mieście Gdańsku.

Wybuch II wojny światowej przerwał rozwój piłki ręcznej w Polsce. W czasie okupacji hitlerowskiej piłkę ręczną uprawiali jedynie Niemcy, ale gra była dedykowana w formie nielegalnej dla członków Szarych Szeregów. W sposób legalny w piłkę ręczną grali polscy jeńcy wojenni osadzeni w niemieckich obozach. W wyniku zbrodniczej

działalności prowadzonej wobec Polaków przez Trzecią Rzeszę i Związek Radziecki życie straciło wielu sportowców, sędziów i działaczy związanych z piłką ręczną. Zniszczeniu uległy boiska i sprzęt sportowy potrzebny do uprawiania piłki ręcznej.

Tradycje piłki ręcznej w naszym kraju sięgają okresu zaborów. W pierwszej linii wywodzą się ze Szczypiorna k. Kalisza. Inicjatorami byli legionieści Józefa Piłsudskiego internowani w tamtejszym obozie jenieckim w 1917 r., którzy zasad gry nauczyli się od niemieckich wartowników. Później piłkę ręczną uprawiano w obozie jenieckim w Łomży w 1918 r. Po odzyskaniu przez Polskę niepodległości grę nazwano oficjalnie szczypiorniakiem. Pierwotnie była to odmiana niemieckiej jedenastoosobowej piłki ręcznej i początkowo grę uprawiała młodzież szkolna oraz pozaszkolna zrzeszona w Związku Harcerstwa Polskiego. Z czasem jedenastoosobową piłkę ręczną zaczęli uprawiać mężczyźni w klubach sportowych. Gra cieszyła się największą popularnością na Górnym Śląsku, a także w Krakowie, Łodzi i we Lwowie.

Na Górnym Śląsku Polacy uprawiali piłkę ręczną początkowo w stowarzyszeniach sportowych niemieckiej mniejszości narodowej. W 1925 r. utworzono Polski Związek Palanta i Gier Ruchowych z siedzibą w Katowicach, który skupić miał kluby i sekcje piłki ręcznej z terenu całego kraju. Koncepcja ta nie zyskała jednak sojuszników, bowiem w tym samym roku we Lwowie zorganizowano propagandowy turniej piłki ręcznej o Puchar „Gazety Porannej”, a w 1926 r. lokalni działacze powołali Okręgowy Związek Piłki Ręcznej zrzeszający lwowskie drużyny i opracowali własne przepisy gry łączące w sobie elementy polskiego szczypiorniaka i niemieckiej jedenastoosobowej piłki ręcznej. Odrębne struktury organizacyjne powołano także w Warszawie i w Łodzi i nazwano je komisjami gier sportowych.

Kobiety uprawiały w Polsce początkowo siedmioosobową hazenę zbliżoną zasadami do piłki ręcznej. Gra była sportem narodowym w Czechosłowacji, a jej inicjatorkami w naszym kraju były lekkoatletki z Klubu Sportowego „Cracovia” Kraków, które rozegrały pionierskie zawody między sobą w 1922 r. W bardziej zorganizowany sposób hazenę zaczęły propagować lekkoatletki warszawskiej Polonii, które zawiązały sekcję sportową w 1925 r. Z biegiem czasu gra zyskała coraz większą popularność w stolicy, a potem w Łodzi i stopniowo stała się sportową domeną kobiet. Pierwotnie hazenę zamierzano otoczyć opieką organizacyjną w Wydziale Kobięcym, który działał w ramach Polskiego Związku Lekkiej Atletyki.

Systematyczny rozwój piłki ręcznej w Polsce nastąpił wraz z przyjęciem przez Radę Ministrów 13 listopada 1926 r. uchwały w sprawie podniesienia poziomu wychowania fizycznego wśród młodzieży.

W 1927 r. działacze z Górnego Śląska wystąpili ponownie z ogólnopolską inicjatywą zjednoczenia sekcji i klubów piłki ręcznej i powołali Polski Związek Gier Ruchowych w Katowicach, ale idea ta i tym razem nie zyskała zwolenników. Dopiero w 1928 r. warszawscy działacze zorganizowali w stolicy Polski Związek Gier Sportowych, który zjednoczył stowarzyszenia z sekcjami piłki ręcznej z terenu całego kraju, a kolejne drużyny szczypiorniaka i hazeny powstały w Krakowie, Poznaniu, Bydgoszczy, Toruniu, Białymstoku, Lublinie, Grodnie, Wilnie i w Brześciu nad Bugiem. Równocześnie utworzono oddziały terenowe związku, które nazwano okręgowymi związkami gier sportowych. Opracowano przepisy i regulaminy poszczególnych gier i w 1929 r. rozpoczęto rozgrywki o mistrzostwo Polski. W tym samym roku Polski Związek Gier Sportowych został członkiem Międzynarodowej Federacji Sportów Kobiet (FSFI), w 1930 r. związek został przyjęty w poczet członków zwyczajnych Międzynarodowej Amatorskiej Federacji Piłki Ręcznej (IAHF), a jedna i druga akcesja umożliwiła udział polskich drużyn w rozgrywkach organizowanych na arenach międzynarodowych.

W 1936 r. zmieniono nazwę organizacji na Polski Związek Piłki Ręcznej, który swoim zasięgiem objął również kluby i stowarzyszenia sportowe z terenu Wolnego Miasta Gdańska. W 1937 r. zarząd Polskiego Związku Piłki Ręcznej podjął jednak decyzję o likwidacji rozgrywek w hazenę na rzecz wzrastającej popularności siedmioosobowej piłki ręcznej, którą nazwano żeńskim szczypiorniakiem.

Siedmioosobową piłkę ręczną starano się propagować w Polsce także wśród mężczyzn, a prekursorami gry byli zawodnicy poznańskiej „Warty”, którzy w grudniu 1933 r. rozegrali w hali sportowej pierwsze nieoficjalne spotkanie między sobą. W 1936 r. działacze Żydowskiego Towarzystwa Gimnastyczno-Sportowego „Makabi” zorganizowali w Krakowie pierwszy oficjalny turniej na otwartym boisku z udziałem innych lokalnych drużyn, takich jak „Olsza”, „Garbarnia” i „Wawel”, a w 1939 r. odbyły się po raz pierwszy oficjalne zawody w siedmioosobowej piłce ręcznej w hali sportowej w Katowicach z udziałem zespołów katowickiej „Pogoni” i TG „Pole Zachodnie” z Chorzowa oraz drużyn reprezentujących kluby sportowe niemieckiej mniejszości narodowej z terenu polskiej części Górnego Śląska.



Do 1939 r. systematycznie wzrastała liczba oddziałów skupiających kluby i sekcje, w których uprawiano piłkę ręczną. W 1930 r. Polski Związek Gier Sportowych zrzeszał w 8 okręgach 130 różnego rodzaju stowarzyszeń, w których zarejestrowanych było ponad 5 tys. zawodników oraz zawodniczek (stanowiły one zaledwie 10% ogółu, ale w tamtym okresie zarówno mężczyźni, jak i kobiety uprawiali kilka gier sportowych), natomiast w 1931 r. w Polsce funkcjonowało już 41 drużyn hazeny i 52 zespoły szczypiorniaka. Na Pomorzu sporadycznie uprawiano także siedmioosobową piłkę ręczną pań, ale działacze początkowo uważali ją za surogat hazeny, a na Śląsku próbowano okazjonalnie propagować wśród kobiet jedenastoosobową piłkę ręczną.

Na przestrzeni lat trzydziestych XX w. uporządkowano działalność organizacyjną związku oraz oddziałów terenowych w dziedzinie hazeny i szczypiorniaka. Zaczęto wydawać na bieżąco przepisy obu gier oraz protokoły przebiegu spotkań. Wprowadzono także ewidencję zawodniczek i zawodników oraz obowiązek posiadania orzeczenia lekarskiego o braku przeciwwskazań do uprawiania obu gier sportowych.

Pod koniec 1938 r. Polski Związek Piłki Ręcznej zrzeszał w 12 oddziałach terenowych blisko 12 tys. graczy, w tym ponad 2,5 tys. kobiet. W rozgrywkach w piłce ręcznej kobiet i mężczyzn w okręgach tzw. kl. A startowało zazwyczaj 6 drużyn, a w tzw. kl. B rywalizowało od 4 do 6 zespołów. Łącznie w skali kraju funkcjonowało wtedy ponad 60 zespołów męskich i około 20 zespołów żeńskich.

Zaangażowanie się działaczy związkowych w rozwój hazeny i szczypiorniaka wymagało kształcenia kadr szkoleniowych i sędziowskich. Początkowe niedobory uzupełniali absolwenci Centralnej Wojskowej Szkoły Gimnastyki i Sportów w Poznaniu (1921–1926) oraz Studium Wychowania Fizycznego Uniwersytetu Poznańskiego (1924–1949), Państwowego Instytutu Wychowania Fizycznego w Warszawie (1925–1929), a także Studium Wychowania Fizycznego zorganizowanego na Uniwersytecie Jagiellońskim w Krakowie (1927). Tradycje te kontynuowali absolwenci Centralnego Instytutu Wychowania Fizycznego (1929–1938) zlokalizowanego w Warszawie (później Akademii Wychowania Fizycznego Józefa Piłsudskiego) oraz absolwenci kursów prowadzonych pod patronatem Państwowego Urzędu Wychowania Fizycznego i Przystosowania Wojskowego (1927) przez tzw. ośrodki wychowania fizycznego mieszczące się w większych miastach Polski.

Działacze związkowi systematyczne szkolenie kadr rozpoczęli w 1932 r., a absolwenci kursów i obozów otrzymywali tytuły przodownika gier sportowych

i instruktora oraz sędziego kandydata. Dalszym szkoleniem sędziów zajmowały się wydziały spraw sędziowskich zlokalizowane w oddziałach terenowych związku, które nadawały tytuły sędziów okręgowych. Sędziów związkowych mianował natomiast wydział spraw sędziowskich umiejscowiony w centrali w Warszawie.

Kursy i szkolenia prowadzili także trenerzy związkowi, podróżując po kraju, a w 1938 r. odbył się pierwszy specjalistyczny kurs w zakresie szczypiorniaka zorganizowany w Centralnym Instytucie Wychowania Fizycznego w Warszawie, który ukończyło 23 kandydatów z terenu całego kraju. Uzyskali oni uprawnienia do prowadzenia specjalistycznych treningów w klubach sportowych (7 otrzymało tytuł instruktora, 16 przodownika), a szkolenie poprowadził Carl Schelenz, który stworzył nowoczesne podstawy niemieckiej jedenastoosobowej piłki ręcznej. W marcu 1939 r. w Polskim Związku Piłki Ręcznej zarejestrowanych było 72 czynnych sędziów szczypiorniaka, w tym dwóch, którzy mieli uprawnienia międzynarodowe nadane przez Międzynarodową Amatorską Federację Piłki Ręcznej (Zygmunt Nowak i Mieczysław Piotrowski, a wcześniej międzynarodowym sędziom hazeny był Stanisław Lipiński). Szczypiorniaka, hazenę i siedmioosobową piłkę ręczną uprawiano najczęściej na boiskach piłkarskich, gdzie wyznaczano odpowiednie pola do gry, a w 1939 r. takich obiektów sportowych w skali kraju było ponad 2200.

Podstawy finansowe prowadzonej działalności w zakresie rozwoju piłki ręcznej w naszym kraju stanowiły w tym okresie głównie subwencje przyznawane przez urzędy administracji państwowej i samorządowej (kwoty wahały się od 200 zł do 10 tys. zł) oraz składki członkowskie klubów i stowarzyszeń sportowych zrzeszonych w strukturach ogólnopolskich i terenowych (5 zł w skali roku). Środki finansowe pozyskiwano również ze sprzedaży wydawnictw typu kart zgłoszeń (cena jednostkowa wynosiła 20 gr), przepisów gier i podręczników metodyczno-szkoleniowych (cena wahała się od 1 zł do 1 zł i 50 gr w zależności od liczby zakupionych wydawnictw), a rzeczywiste koszty działalności związku w skali każdego roku wynosiły ponad 22 tys. zł (dochodziły koszty administracji i organizacji zawodów krajowych i międzynarodowych oraz kursów i szkoleń).

Ważnym krokiem w popularyzacji piłki ręcznej w tamtym okresie w naszym kraju było opublikowanie w 1930 r. przepisów hazeny i szczypiorniaka przez Ministerstwo Wyznań Religijnych i Oświecenia Publicznego i wprowadzenie obu gier do programów międzyszkolnych zawodów sportowych. Hazena i szczypiorniak znalazły się także w programie Państwowej Odznaki Sportowej (1930) oraz

w programach sportowo-wychowawczych realizowanych dla młodzieży przez TG „Sokół”, Związek Harcerstwa Polskiego, Związek Strzelecki „Strzelec”, Polska YMCA, Akademicki Związek Sportowy, Towarzystwo Uniwersytetu Robotniczego, Związek Młodzieży Wiejskiej i inne.

Piłka ręczna stawała się coraz bardziej popularna także w robotniczych klubach sportowych. Szczególnie uwidaczniało się to na Śląsku i w Łodzi, a w nieco mniejszym stopniu w Warszawie (drużyna RKS „Marymont” była mistrzem okręgu w szczypiorniaka w 1929 r., a zespół „Skry” startował w rozgrywkach hazeny w okręgu). Działacze Związku Robotniczych Stowarzyszeń Sportowych propagowali piłkę ręczną wśród swoich członków bowiem Międzynarodowy Związek Wychowania Fizycznego i Sportu Robotniczego zaliczył grę do mało kosztownych dyscyplin sportowych mających do tego dość proste zasady i włączył do programu Robotniczych Igrzysk Sportowych rozegranych w Niemczech we Frankfurcie nad Menem w 1925 r.

Piłka ręczna pojawiła się również w polskiej armii za sprawą wprowadzenia do regulaminów wychowania fizycznego dużej liczby ćwiczeń gimnastycznych według programu zaproponowanego przez Duńczyka Nielsa Bukha (1880–1952), które uzupełniane były grami sportowymi. Reprezentanci szkół wojskowych w Warszawie już w 1925 r. zaczęli rozgrywać regularne mecze w szczypiorniaka, a w 1927 r. mecze piłki ręcznej zaczęły odbywać się także w Bydgoszczy, gdzie stacjonowało dowództwo 15 Wielkopolskiej Dywizji Piechoty. Pod koniec tego roku piłka ręczna znalazła się obok innych gier sportowych w programie dorocznych Igrzysk Armii, a w latach trzydziestych XX w. szczypiorniak pojawił się w programie wychowania fizycznego w Korpusach Kadetów.

Gry sportowe o charakterze piłki ręcznej uprawiane były również wśród mniejszości narodowych zamieszkujących Polskę w tym okresie, bowiem władze naszego państwa zobowiązane były do zapewnienia różnorodnym grupom etnicznym możliwości zakładania między innymi związków i stowarzyszeń sportowych na podstawie aneksu do Traktatu Wersalskiego (1919), konstytucji z 1921 r. i polsko-niemieckiej konwencji górnośląskiej zawartej w Genewie w 1922 r.

Hazena i szczypiorniak popularność zdobyły głównie w żydowskich klubach i stowarzyszeniach sportowych, a Związek Żydowskich Towarzystw Gimnastycznych i Sportowych „Makabi” organizował nawet klubowe mistrzostwa w obu grach sportowych. Żydowskie stowarzyszenia funkcjonowały także w ramach struktur

organizacyjnych Polskiego Związku Gier Sportowych, a potem Polskiego Związku Piłki Ręcznej i rywalizowały o tytuł mistrza Polski.

W kręgach niemieckiej mniejszości narodowej dominowała jedenastoosobowa piłka ręczna i używano głównie niemieckojęzycznej nazwy handball. Dotyczyło to zwłaszcza terenów Prowincji Poznańskiej, Pomorza oraz Górnego Śląska, które w wyniku zaborów należały do państwa pruskiego do 1918 r., a po zakończeniu I wojny światowej częściowo znalazły się w granicach Polski. Silny rozwój piłki ręcznej wśród niemieckiej mniejszości narodowej zamieszkałej na polskiej części Górnego Śląska miał miejsce za sprawą niemieckiego Robotniczego Związku Gimnastyki i Sportu działającego w Polsce (Arbeiter Turn und Sportbund in Polen), który zrzeszał między innymi robotnicze drużyny uprawiające tę dyscyplinę sportową. W 1931 r. działacze związkowi, przeciwstawiając się agresywnej działalności prohitlerowskich ugrupowań na tym terenie, podjęli decyzję o włączeniu swoich struktur do Związku Robotniczych Stowarzyszeń Sportowych (1925), a niemieckie drużyny walczyły z drużynami polskimi o robotnicze mistrzostwo Górnego Śląska w piłce ręcznej. W 1935 r. doszło również do wstąpienia niemieckich drużyn piłki ręcznej w poczet członków Śląskiego Okręgowego Związku Gier Sportowych i w myśl umowy akcesyjnej katowickie kluby sportowe, takie jak ATV, „Vorwärts” i „Peter-Paul”, a także ATV Siemianowice oraz MTV Mysłowice i MTV Chorzów uzyskały prawo gry o mistrzostwo Polski w szczypiorniaku, ale w 1939 r. stowarzyszenia te zostały zmuszone przez władze okręgu śląskiego do wyrejestrowania się. Piłkę ręczną propagowano również wśród niemieckich stowarzyszeń sportowych działających na terenie Łodzi, która w tym okresie była także ważnym ośrodkiem kultury fizycznej tej mniejszości narodowej na ziemiach polskich. Grę uprawiali głównie uczniowie Niemieckiego Gimnazjum oraz członkowie Towarzystwa Gimnastyczno-Sportowego, Towarzystwa Gimnastycznego „Siła” i klubu sportowego „Union-Touring”, który był członkiem Łódzkiego Okręgowego Związku Piłki Ręcznej.

W środowisku ludności ukraińskiej zamieszkującej ziemie polskie w okresie międzywojennym dominowała żeńska piłka ręczna. Początkowo uprawiały ją dziewczęta w szkołach w ramach zajęć wychowania fizycznego. W latach trzydziestych XX w. sekcje piłki ręcznej pań zaczęły natomiast powstawać w lwowskich klubach sportowych, takich jak „Czernik”, „Strzała”, „Ukraina”, USSK i „Płaj” oraz w przemyskim Sportowym Klubie Ukraińskich Dziewcząt (SKUDi). Pierwsze zawody piłki ręcznej kobiet odbyły się również w Przemyślu 1933 r. Piłkę ręczną uprawiali

w szkołach także chłopcy, ale brak wykwalifikowanych kadr szkoleniowych i odpowiednich boisk oraz rezygnacja ukraińskich klubów i stowarzyszeń sportowych z kontaktów z drużynami polskimi spowodowały, że dyscyplinę tę zaczęto uprawiać jedynie okazjonalnie w tym środowisku.

Żeńska i męska sekcja piłki ręcznej działała także w polskim Klubie Sportowym „Gedania” istniejącym na terenie Wolnego Miasta Gdańska, ale stowarzyszenie to było zarejestrowane w Niemieckim Związku Piłki Ręcznej.

Podjęta przez zarząd Polskiego Związku Gier Sportowych w 1929 r. uchwała w sprawie organizacji mistrzostw Polski w hazenie i w szczypiorniaku na podstawie wyników mistrzostw rozegranych w okręgach skutkowałą przeprowadzeniem zawodów dla drużyn żeńskich jeszcze w tym samym roku, natomiast zespoły męskie musiały poczekać z przyczyn formalnych na inaugurację rozgrywek do 1930 r. (działacze z Warszawy wyłonili mistrza okręgu po terminie wyznaczonym przez związek, natomiast działacze z centrali nie wzięli pod uwagę wyników rozegranych mistrzostw okręgu śląskiego). Pierwszy tytuł mistrzyń Polski w hazenie wywalczyła drużyna ŁKS Łódź. W kolejnych latach triumfowały zespoły AZS Warszawa i „Polonii” Warszawa, a potem dwukrotnie mistrzem Polski była ponownie drużyna ŁKS Łódź, ale swoistym fenomenem okazał się zespół z fabrycznego klubu sportowego IKP z Łodzi, który zwyciężał w tych rozgrywkach cztery razy pod rząd. Drużyna ta wygrała również inauguracyjne zawody o Puchar Polskiego Związku Piłki Ręcznej w siedmioosobowej piłce ręcznej kobiet, które rozegrano w Łodzi w 1938 r., natomiast pierwszym oficjalnym mistrzem Polski w tej dyscyplinie sportowej został w 1939 r. zespół KS „Znicz” Łódź.

Pierwszy tytuł mistrza Polski w szczypiorniaka zdobyła drużyna „Cracovii” Kraków (także w niecodziennych okolicznościach, bowiem w drużynie „Pogoni” Katowice wystąpili nieuprawnieni do gry zawodnicy występujący na co dzień w klubach sportowych niemieckiej mniejszości narodowej działających na polskie części Górnego Śląska i działacze związkowi przyznali krakowianom walkower w decydującym spotkaniu), a w 1932 r. zarząd Polskiego Związku Gier Sportowych unieważnił wyniki mistrzostw Polski w szczypiorniaka za sprawą niedopełnienia formalności dotyczących przebiegu rozgrywek przez działaczy z Poznania. W kolejnych edycjach tytuły mistrzowskie zdobywały także zespoły „Azotów” Chorzów, „Pogoni” Katowice, KPW Poznań i ŁKS Łódź.

Obok organizacji mistrzostw Polski w obu dyscyplinach sportowych nawiązano również kontakty międzynarodowe (pionierską rolę w tej dziedzinie odegrała jednak reprezentacja złożona z zawodników robotniczych klubów sportowych z terenu polskiej części Górnego Śląska, która już w 1926 r. rozegrała mecz piłki ręcznej z robotniczą reprezentacją Niemiec w ramach Międzynarodowych Igrzysk Robotniczych, które odbyły się w Wiedniu w 1926 r., ale Polacy reprezentowali wtedy Związek Polskiej Młodzieży Robotniczej „Siła”. Robotnicza reprezentacja Polski oficjalnie wystąpiła dopiero w zawodach piłki ręcznej rozegranych w ramach II Robotniczych Igrzysk Sportowych, które odbyły się w Wiedniu w 1931 r. i wywalczyła 3 miejsce, a jej trzon tworzyli zawodnicy 1 RKS Katowice).

Specyficzną formą selekcji i przygotowań drużyn reprezentacyjnych do rywalizacji w hazenie i w szczypiorniaku były tzw. mecze międzymiastowe, w których udział brały reprezentacje poszczególnych okręgów. Dla hazenistek organizowano ponadto specjalistyczne obozy przygotowawcze.

W hazenie nasze drużyny rywalizowały z zespołami z Czechosłowacji i Jugosławii. Reprezentacja Polski wzięła również udział w turnieju rozgrywanym w czasie Światowych Igrzysk Kobiet, które odbywały się w Pradze w 1930 r., ale start ten zakończył się niepowodzeniem. Podobna sytuacja miała miejsce w meczu eliminacyjnym rozgrywanym w 1934 r., natomiast w latach 1934–1935 odnotowano kilka zwycięstw nad drużynami jugosłowiańskimi. W zawodach w siedmioosobową piłkę ręczną Polki nie startowały.

W szczypiorniaku rywalizowano początkowo z Niemcami, ale bez sukcesów, a głównym powodem była opaczna interpretacja międzynarodowych zasad piłki ręcznej przez stronę polską (stosowano zasady szczypiorniaka, preferując grę indywidualną i atakowanie środkiem pola) i dopiero w 1934 r. przyjęto przepisy międzynarodowe. Włączenie jedenastoosobowej piłki ręcznej do programu Igrzysk Olimpijskich, które miały zostać rozegrane w Berlinie w 1936 r., przyniosło dalsze ożywienie kontaktów międzynarodowych w tej dziedzinie, ale porażki reprezentacji Polski w towarzyskich spotkaniach z drużynami Niemiec, Węgier i Austrii rzutowały na negatywną decyzję działaczy Polskiego Związku Piłki Ręcznej w sprawie udziału polskiej drużyny narodowej w turnieju olimpijskim, mimo zwycięstwa w ostatnim meczu kontrolnym we Lwowie nad faworyzowaną reprezentacją Rumunii 7:3.

Później podtrzymywano kontakty ze wspomnianymi reprezentacjami, ale wyniki sportowe nie napawały optymizmem za sprawą kolejnych porażek. W 1938 r.

reprezentacja Polski wzięła udział w I Mistrzostwach Świata w jedenastoosobowej piłce ręcznej mężczyzn rozegranych w Berlinie. Nasza drużyna zajęła ostatecznie siódme miejsce w turnieju w stawce dziesięciu drużyn, ulegając w decydującym spotkaniu reprezentacji Czechosłowacji złożonej głównie z Niemców sudeckich 10:12.

Pierwszy znaczący sukces Polacy odnieśli 18 czerwca 1939 r., pokonując w Katowicach w towarzyskim spotkaniu reprezentację Szwecji 8:6, zaliczaną w tamtym okresie do czołowych drużyn europejskich, natomiast znacznie lepiej przedstawiał się bilans gier towarzyskich rozgrywanych na arenach międzynarodowych przez polskie drużyny klubowe, a prym wiodły zespoły „Pogoni” Katowice i AZS Warszawa (również reprezentacja okręgu łódzkiego odniosła duży sukces, remisując z reprezentacją Węgier 11:11 w czerwcu 1939 r. w Łodzi).

Komplikująca się sytuacja geopolityczna naszego kraju i wybuch II wojny światowej 1 września 1939 r. nie pozwoliła jednak działaczom związkowym na rozegranie kolejnych towarzyskich meczów między innymi z reprezentacją Rumunii we Lwowie i w Warszawie zaplanowanych na 29 i 30 września 1939 r.

Agresja Niemiec hitlerowskich na Polskę w dniu 1 września 1939 r. spowodowała przerwanie statutowej działalności Polskiego Związku Piłki Ręcznej. Po klęsce wrześniowej piłkę ręczną uprawiano jedynie w niemieckich klubach sportowych na Śląsku, w Poznaniu i w Łodzi. Uprawiali ją także żołnierze niemieccy i policjanci stacjonujący w okupowanej Polsce. Nieco później szczypiorniak stał się integralną częścią walki o przetrwanie w niemieckich obozach dla polskich jeńców wojennych w Braunschweigu, Murnau czy Woldenbergu. Szczypiorniak znalazł się także w szerokiej ofercie sportowej Szarych Szeregów proponowanej polskiej młodzieży w czasie okupacji hitlerowskiej dla zachowania tożsamości narodowej.

Wielu przedwojennych działaczy, sędziów oraz zawodników i zawodniczek stanęło do walki z bronią w ręku nie tylko z niemieckim najeźdźcą, ale także z armią Związku Radzieckiego, która dokonała napaści na Polskę 17 września 1939 r. Dużo osób zginęło, a niektórzy po zakończeniu działań wojennych podjęli różnorodną działalność konspiracyjną.

Rozwój piłki ręcznej w Polsce w omawianym okresie był efektem działalności wielu zwolenników tej dyscypliny sportowej. Inicjatorem szczypiorniaka był warszawianin Henryk Świdorski, żołnierz Legionów Józefa Piłsudskiego internowany w Szczypiornie i w Łomży, który w czerwcu 1920 r. zorganizował w Warszawie pierwszy publiczny pokaz gry. W 1925 r. Narcyz Süsserman, Włodzimierz Humen

i Tadeusz Dręgiewicz spopularyzowali niemiecką odmianę jedenastoosobowej piłki ręcznej we Lwowie i okolicach, a w tym samym roku Jarosława Szmid zawodniczka „Polonii” Warszawa rozpropagowała żeńską hazenę w stołecznych klubach sportowych. W 1927 r. Czesław Rębowski rozpowszechnił grę na terenie Łodzi i wspólnie z kpt. Marianem Kurleto opublikowali pierwsze przepisy i zasady gry w szczypiorniaka i w hazenę.

Podstawy organizacyjne dla rozwoju piłki ręcznej w Polsce stworzył Juliusz Szeliga-Żuławski, powołując w Katowicach Polski Związek Palanta i Gier Ruchowych (1925) przemianowany później na Polski Związek Gier Ruchowych (1927). Tadeusz Chrapowicki z Warszawy był pierwszym prezesem Polskiego Związku Gier Sportowych, który powstał w 1928 r. i zjednoczył kluby oraz stowarzyszenia z terenu całego kraju i za jego kadencji zainaugurowano mistrzostwa Polski w hazenie i w szczypiorniaku oraz nawiązano kontakty międzynarodowe z Czechosłowacją. Mjr Kazimierz Kierkowski i inż. Tadeusz Kuchar przez wiele lat pełnili funkcję wiceprezesów związku i popularyzowali piłkę ręczną wśród członków administracji państwowej. Maria Lisowska, Stanisława Chrupczałowska, Jarosława Szmid i Stanisław Lipiński pełnili rolę trenerów reprezentacji Polski w hazenie, natomiast funkcję trenerów reprezentacji Polski w szczypiorniaku sprawowali Mieczysław Piotrowski, Stanisław Ziemia, Romuald Lindner, Stefan Fabry i Zygmunt Nowak. Wszyscy szkoleniowcy byli jednocześnie wyróżniającymi się sędziami w obu dyscyplinach sportowych, a Stanisław Lipiński, Mieczysław Piotrowski i Zygmunt Nowak posiadali uprawnienia międzynarodowe. Kpt. Józef Baran Bilewski i Walenty Kłyszejko przez wiele lat odpowiadali z ramienia związku za kształcenie kadr szkoleniowych.

Znaczącą rolę w rozwoju piłki ręcznej w Polsce w okresie międzywojennym odegrali działacze w okręgach, którzy wielokrotnie łączyli pracę w zarządach z funkcjami szkoleniowców oraz sędziów. W grupie tej wyróżnić należy: Stanisława Poroszewskiego i Władysława Twardo z okręgu warszawskiego; dr. Albina Grabowskiego, por. Pawła Woskowicza, Władysława Kościelniaka, Franciszka Łuchniaka i Klaudiusza Lityńskiego z okręgu łódzkiego; Władysława Sikorskiego, Stefana Fabry, Stefana Lubowieckiego i Bolesława Eberhardt z okręgu krakowskiego; Piotra Wielgosza, Artura Bałdy i Antoniego Szymańskiego z okręgu śląskiego; Władysława Rzepkę z okręgu lwowskiego; kpt. Tadeusza Kawalca i Romualda Hołownię z okręgu wileńskiego; kpt. Piotra Laurentowskiego z okręgu pomorskiego, Edmunda Adamskiego, Jana Jasińskiego, Mieczysława Balcera i Jana Nowaka z okręgu poznańskiego; Leopolda Przybyszewskiego z okręgu białostockiego oraz Brunona



Dobrzechowskiego, Edmunda Jesikiewicza, Edytę Czoskównę i Ularię Samuelson z Wolnego Miasta Gdańska.

Duży wkład w upowszechnianie piłki ręcznej w społeczeństwie polskim wniosły zawodniczki, które występowały w czołowych klubach sportowych i w reprezentacji Polski w hazenie, a do grupy tej zaliczyć można: Jarosławę Szmidównę, Marię Kopciuchównę, Felicję Schabińską, Halinę Danowską, Barbarę Stefańską, Janinę Wenclównę, Zdzisławę Wiszniewską, Marię Fryszczynową i Jadwigę Duchównę z okręgu warszawskiego; Edytę Zylberżankę, Irenę Kordowską, Celinę Gapińską, Bronisławę Jaszczakównę, Bogusławę Połomską, Mieczysławę Hołyszewką, Marię Kwaśniewską, Jadwigę Głazewską i Helenę Gruszczyńską z okręgu łódzkiego; Wandę Sekółównę, Janinę Kryżankę, Wandę Biegańską, Jolantę Sommerównę i Irenę Świdorską z okręgu poznańskiego; Irenę Dauszte i Stanisławę Pawłowską z okręgu białostockiego oraz Helenę Mazurównę, Janinę Podborską i Helenę Czerską z okręgu krakowskiego.

Również wśród piłkarzy ręcznych grających na co dzień w wielu klubach sportowych na terenie całego kraju byli ci, którzy swoją postawą zasłużyli na grę w reprezentacji Polski i tym samym popularyzowali szczypiorniaka w swoim środowisku lokalnym. W grupie tej na uznanie zasługują: Karol Piechula, Zygfryd Piechula, Ksawery Lazar, Rudolf Ziaja, Engelberg Jezusek, Wilhelm Grolik, Franciszek Klukowski, Rajmund Gładki, Piotr Stelmach i Tadeusz Stelmach z okręgu śląskiego; Jakub Lubowiecki, Stefan Lubowiecki, Antoni Ogrodziński, Zdzisław Filipkiewicz, Antoni Pluciński i Zbigniew Resich z okręgu krakowskiego; Marian Hoffman, Jarogniew Kasprzak, Zdzisław Kasprzak, Janusz Patrzykąt, Ewaryst Łój, Florian Grzechowiak i Konrad Tomiak z okręgu poznańskiego; Aleksander Gradziuk, Władysław Twardo, Henryk Słyk, Tadeusz Sawoniak, Henryk Kowalski, Jarosław Kotowski i Tadeusz Kurek z okręgu warszawskiego oraz Erwin Grubert, Władysław Załęski i Witold Bujnowicz z okręgu łódzkiego.

Na podstawie dokonanych analiz postawić można tezy, że pojawienie się piłki ręcznej w Polsce zależało od inicjatywy indywidualnej, a rozwój powiązany był z akceptacją czynników społecznych oraz państwowych, które przyczyniły się do stworzenia systemu działania i włączenia tej dyscypliny w struktury polskiego sportu.

Upowszechnianie rodzimych tradycji gier sportowych przez środowiska pedagogów i lekarzy oraz opracowanie własnych nazw i przepisów gier o charakterze piłki ręcznej (jordanka dla dziewcząt i szczypiorniak dla chłopców utożsamiany jako

piłka nożna polska) nie sprzyjało początkowo popularyzacji piłki ręcznej, której niemiecki rodowód kojarzono niezmiennie z zaborem pruskim i stosowaną polityką germanizacji. Podtrzymywanie przez kilka lat odrębności narodowej przez stosowanie lokalnych przepisów i nazwy szczypiorniak przyczyniło się do niekorzystnych wyników sportowych osiągniętych na arenach międzynarodowych i skutkowało absencją reprezentacji Polski w turnieju piłki ręcznej rozegranym w ramach Igrzysk Olimpijskich w Berlinie w 1936 r. Hołdowanie czeskiej hazenie na przekór coraz bardziej popularnej w Europie siedmioosobowej piłki ręcznej wpłynęło negatywnie na rozwój tej dyscypliny sportowej w Polsce w okresie międzywojennym, choć w Europie gra stawała się coraz bardziej popularna i po zakończeniu II wojny światowej stała się jedną z najpopularniejszych dyscyplin sportowych na świecie.

## ANEKSY

### Aneks I. Organizacja zawodów, ewolucja przepisów oraz techniki i taktyki gry

Rozwój odmian współczesnej piłki ręcznej dokonał się w Europie na przełomie XIX i XX w. W późniejszym okresie wspomniane gry przyjęły formę poszczególnych dyscyplin sportowych, które zaczęto uprawiać w różnego rodzaju stowarzyszeniach. Intensyfikujące się działania w tej dziedzinie życia społecznego doprowadziły do powstania ponadnarodowych organizacji mających charakter światowych federacji sportowych. Cechą charakterystyczną tego okresu były również procesy postępującej polaryzacji na zantagonizowane wzajemnie nurty klasowe, a skutkiem manifestowania emancypacyjnych dążeń kobiet stało się także ich równouprawnienie w dziedzinie aktywności sportowej. Z czasem pojawił się też nacjonalizm podkreślający sukcesy zespołów narodowych. Pełna konsolidacja organizacyjna dyscyplin sportowych określanych mianem piłki ręcznej miała jednak miejsce dopiero kilka lat po zakończeniu I wojny światowej<sup>2449</sup>.

Scedowanie przez Międzynarodowy Komitet Olimpijski (1894) całokształtu działań organizacyjno-technicznych w zakresie zawodów sportowych na rzecz międzynarodowych federacji (Lozanna 1921) podniosło w znaczący sposób ich rolę w organizacji igrzysk olimpijskich oraz w popularyzowaniu innej formy rywalizacji sportowej, jaką stały się mistrzostwa świata w grach sportowych. Tym samym międzynarodowe federacje zintegrowały i zunifikowały w swoich strukturach różnorodne odmiany piłki ręcznej również od strony zasad i przepisów<sup>2450</sup>.

Żeńska hazena i siedmioosobowa piłka ręczna pań znalazły się pierwotnie pod patronatem Międzynarodowej Federacji Sportów Kobiet (FSFI 1921), a jedenastoosobowa męska piłka ręczna została umiejscowiona w ramach Międzynarodowej Amatorskiej Federacji Piłki Ręcznej (IAHF 1928). W związku z likwidacją Międzynarodowej Federacji Sportów Kobiet w 1936 r. Międzynarodowa Amatorska Federacja Piłki Ręcznej (IAHF) stała się jedyną

---

<sup>2449</sup> G. Młodzikowski, *Genealogia społeczna i klasowe funkcje sportu w latach 1860–1928*, Warszawa 1970, s. 153–161; zob. także: P. Godlewski, *Sport europejski w procesie przemian cywilizacyjnych XIX stulecia*, [w:] J. Gaj, B. Woltmann (red.), *Zarys historii sportu w Polsce 1867–1997*, Gorzów Wlkp. 1997, s. 11–22.

<sup>2450</sup> Tamże.

światową centralą zrzeszającą państwowe związki sportowe skupiające kluby i stowarzyszenia, w których uprawiano siedmioosobową i jedenastoosobową piłkę ręczną<sup>2451</sup>.

## 1. Organizacja zawodów w piłce ręcznej

Zgodnie z wymogami międzynarodowych federacji (FSFI i IAHF) członkostwo narodowych związków sportowych uwarunkowane było integracją instytucjonalną klubów i stowarzyszeń sportowych działających w kraju w jeden naczelny organ państwowy. Dodatkowym warunkiem była organizacja ogólnokrajowych mistrzostw w określonej odmianie piłki ręcznej. Polski Związek Gier Sportowych (1928) spełnił stawiane przed nim wymagania, a właściwa organizacja współzawodnictwa w hazenie i w szczypiorniaku była podstawą rozwoju obu dyscyplin sportowych w naszym kraju<sup>2452</sup>.

Działacze związkowi stworzyli system zawodów sportowych, który był sprawdzianem efektywności szkolenia i służył propagowaniu obu gier w społeczeństwie polskim, natomiast rosnąca popularność odmian piłki ręcznej na świecie i w Europie oraz nasilający się narodowy nacjonalizm sprawiły, że areny sportowe stały się również miejscem społecznej i politycznej konfrontacji, a rywalizacja drużyn narodowych urastała niekiedy do rangi racji stanu. W tej sytuacji działacze związkowi w Polsce starali się z jednej strony zachować tożsamość narodową, używając nazwy szczypiorniak dla określenia piłki ręcznej, ale z drugiej strony zmuszeni byli do akceptacji międzynarodowych zasad i przepisów gry, aby drużyny narodowe mogły z powodzeniem konkurować z zespołami z zagranicy<sup>2453</sup>.

Aktem prawnym regulującym całokształt działań na rzecz rozwoju piłki ręcznej w odrodzonej Rzeczpospolitej był statut Polskiego Związku Gier Sportowych (1928), przekształconego później w Polski Związek Piłki Ręcznej (1936). Dokument ten podlegał zatwierdzeniu przez walne zebranie członków związku oraz naczelne organy polskiego sportu (Związek Polskich Związków Sportowych – Polski Komitet Olimpijski i Państwowy Urząd Wychowania Fizycznego i Przysposobienia Wojskowego). Zalegalizowany statut związku był zaewidencjonowany w rejestrze administracyjnym w Urzędzie Wojewódzkim w Warszawie. Dokument ten był aktem władczym i precyzował teren działania stowarzyszenia, określał cele jego istnienia oraz formalizował organizację wewnętrzną. Związek był członkiem

---

<sup>2451</sup> D. Pietrzyk (2011), dz. cyt., s. 141–167.

<sup>2452</sup> D. Pietrzyk (2010), dz. cyt., s. 178–195; zob. także: J. Chełmecki, *Związek Polskich Związków Sportowych – koordynator działalności polskich związków sportowych i ruchu olimpijskiego w latach II RP*, [w:] J. Chełmecki (red.), *Społeczno-edukacyjne oblicza współczesnego sportu i olimpizmu. Wychowanie patriotyczne przez sport*, Warszawa 2007, t. 2, s. 150–159.

<sup>2453</sup> D. Pietrzyk (2014), dz. cyt., s. 272–273.

Międzynarodowej Amatorskiej Federacji Piłki Ręcznej (IAHF 1928), a działacze związkowi reprezentowali Polskę w strukturach organizacyjnych federacji<sup>2454</sup>.

Działacze Polskiego Związku Gier Sportowych (1928) i Polskiego Związku Piłki Ręcznej (1936) wydawali normy obowiązujące na terenie II Rzeczypospolitej dotyczące organizacji zawodów w hazenie i w szczypiorniaku. Corocznie odbywały się mistrzostwa Polski na podstawie wyników rozgrywanych mistrzostw w okręgach. Działacze przygotowywali również reprezentacje naszego kraju do udziału w międzynarodowej rywalizacji, organizując zawody między reprezentacjami okręgów. Wymienione prace organizacyjne wykonywali na ogół wiceprezesa związku, członkowie wydziałów: gier i dyscypliny, spraw sędziowskich i wyszkoleniowo-sportowego oraz tzw. referenci poszczególnych gier nazywani kapitanami związkowymi<sup>2455</sup>.

Dla sprawnej organizacji rozgrywek mistrzowskich obszar podlegający jurysdykcji związku podzielony był na okręgi terytorialne. Działały one na podstawie wzorcowego statutu związkowego, ale warunkiem skutecznej działalności określonego oddziału było funkcjonowanie na jego obszarze co najmniej sześć zarejestrowanych stowarzyszeń (klubów lub sekcji sportowych). Prace organizacyjne lokalnych działaczy obejmowały prowadzenie rozgrywek w okręgu, które stanowiły formę eliminacji do mistrzostw Polski oraz urządzenie zawodów sportowych o charakterze propagandowo-towarzyskim. Działacze w terenie tworzyli również reprezentacje okręgów, które stanowiły formę selekcji do reprezentacji narodowych. W ramach istniejących okręgów mogły powstawać podokręgi, ale podstawowym warunkiem ich działalności było funkcjonowanie na określonym terenie co najmniej trzech zarejestrowanych stowarzyszeń (klubów lub sekcji sportowych), a rozgrywki prowadzone w podokręgu były formą eliminacji do rozgrywek okręgowych<sup>2456</sup>. W rozgrywkach mistrzowskich mogły brać udział drużyny reprezentujące kluby i sekcje sportowe zrzeszone w podokręgu lub w okręgu, które tym samym były członkami związku. Stowarzyszenia te mogły jednocześnie przynależeć do organizacji o charakterze zawodowym, narodowościowym i wyznaniowym działających na terenie Polski. Kluby sportowe musiały jednak mieć własne statuty i co najmniej piętnastu czynnych członków, w tym tzw. kierownika ćwiczeń fizycznych (instruktora lub trenera), a związek utrzymywał kontakt z klubami jedynie za pośrednictwem władz okręgów<sup>2457</sup>.

Szczegółowe orzeczenia proceduralne dotyczące organizacji okręgów, podokręgów, klubów, ewidencji graczy oraz rozgrywek prowadzonych pod patronatem związku ujęte były w tzw. postanowieniach, a ich nieprzestrzeganie niosło za sobą konsekwencje finansowe

---

<sup>2454</sup> APŁ, dz. cyt., sygn. 24, *Statut Polskiego Związku Piłki Ręcznej*; zob. także: AAN, dz. cyt., sygn. 13/1, *Statut Polskiego Związku Piłki Ręcznej*; zob. też: J. Płaczek (1993), dz. cyt., s. 114–121.

<sup>2455</sup> Tamże.

<sup>2456</sup> Tamże.

<sup>2457</sup> Tamże.

i prawne dla zarządów okręgów, podokręgów, klubów, sekcji, drużyn oraz zawodniczek i zawodników<sup>2458</sup>.

## 2. Regulaminy rozgrywek

Postanowienia były integralną częścią statutu związku. Dokument ten mógł być korygowany jedynie przez walne zebranie. Procedury zawarte w postanowieniach obowiązywały wszystkie kluby i stowarzyszenia zrzeszone w związku za pośrednictwem związków okręgowych oraz podokręgów i dotyczyły zarówno zawodniczek uprawiających hazenę, jak i zawodników uprawiających szczypiorniaka, a w późniejszym okresie także zawodniczek uprawiających siedmioosobową piłkę ręczną<sup>2459</sup>. Postanowienia nakładały na zarządy klubów odpowiedzialność za utrzymanie porządku i zapewnienie bezpieczeństwa uczestnikom w czasie rozgrywania zawodów. Jednocześnie kluby zrzeszone w strukturach związku nie mogły bez zgody władz naczelných rozgrywać spotkań ze stowarzyszeniami niebędącymi członkami związku. Podobnie zawodniczki i zawodnicy będący członkami związku nie mogli być reprezentantami innych organizacji mających charakter państwowych związków oraz klubów czy stowarzyszeń sportowych (mogli jednak zmieniać barwy klubowe oraz przynależność związkową). Obcokrajowcy niebędący obywatelami Polski po 3 miesiącach pobytu w kraju mogli zostać członkami lokalnych klubów i stowarzyszeń sportowych, natomiast po 6 miesiącach stałego pobytu na terytorium Rzeczypospolitej mogli brać udział w zawodach mistrzowskich. Obcokrajowcy nieposiadający polskiego obywatelstwa, mimo stałego pobytu w Polsce, nie mogli być członkami reprezentacji narodowych. Nie przestrzeganie wytycznych podlegało karze zawieszenia (prewencyjnej) w prawach członka związku lub karze dyskwalifikacji bezwzględnej. Kary te stosowano także w przypadku niedopełnienia przez klub lub okręg zobowiązań finansowych wynikających ze statutu związku<sup>2460</sup>.

Zawody rozgrywane w okręgach musiały być zgłaszane na specjalnym formularzu do określonego wydziału spraw sędziowskich, a kwota opłat sędziowskich uzależniona była od uchwały dorocznego walnego zebrania członków związku. Kapitan sportowy (trener) odpowiedzialny za drużynę miał obowiązek wypełnić protokół meczu, wpisując imiona i nazwiska, względnie pseudonimy graczy wraz z numerami strojów oraz podpisać dokument przed rozpoczęciem spotkania<sup>2461</sup>.

---

<sup>2458</sup> Tamże.

<sup>2459</sup> APŁ, dz. cyt., sygn. 30, ŁOZGS, Komunikaty, statuty i regulaminy (1935). *Postanowienia Polskiego Związku Piłki Ręcznej*.

<sup>2460</sup> Tamże, s. 1–8, p. 1–39.

<sup>2461</sup> Tamże, s. 8–9, p. 40–42.

Zawody o mistrzostwo okręgu odbywały się na podstawie przyjętego regulaminu w trzech klasach rozgrywkowych. W A-klasie rywalizowały reprezentacyjne drużyny klubowe, w B-klasie i w C-klasie występowały drużyny rezerw lub zespoły zakwalifikowane do określonego poziomu rozgrywek. Drużyny rozgrywały między sobą mecz i rewanż, otrzymując za zwycięstwo 2 pkt, za remis 1 pkt, a za porażkę 0 pkt. O miejscu w tabeli końcowej rozgrywek decydowała większa liczba zdobytych punktów, a w przypadku równej liczby o miejscu decydował lepszy bilans bramkowy między zainteresowanymi drużynami. Jeżeli natomiast trzy lub więcej drużyn zgromadziło tyle samo punktów, o lokacie końcowej decydował trzeci dodatkowy mecz rozgrywany na neutralnym boisku. Weryfikację wyników prowadził wydział gier i dyscypliny w okręgu. Mistrzowska drużyna z A-klasy uzyskiwała prawo gry w eliminacjach o mistrzostwo Polski, natomiast zespół z ostatniego miejsca w tabeli był degradowany do B-klasy, a ostatni zespół z tabeli B-klasy spadał do C-klasy.

Mistrzowskie drużyny z niższych klas rozgrywkowych (B i C) były odpowiednio awansowane na wyższy szczebel rozgrywek, ale powszechnie o organizacji współzawodnictwa w tych klasach decydowali lokalni działacze, podejmując odpowiednie uchwały w ramach walnych zebrań w okręgach. Spadek do niższej klasy rozgrywkowej następował automatycznie, gdy drużyna wycofywała się w trakcie trwającego sezonu albo nie rozegrała 1/3 spotkań przewidzianych kalendarzem rozgrywek. Nowo powstała drużyna musiała rozpoczynać rywalizację w okręgu od C-klasy, a zespół z A-klasy lub z B-klasy, który miał roczną przerwę w rozgrywkach w okręgu, również był zobowiązany do przystąpienia do rywalizacji najpierw w C-klasie<sup>2462</sup>.

Wydział gier i dyscypliny w okręgu miał obowiązek organizować rozgrywki mistrzowskie corocznie, ale sposób ich przeprowadzania należał do kompetencji lokalnych działaczy. W postanowieniach wydanych przez związek były jednak zawarte określone wytyczne, które wskazywały, aby rywalizację w A-klasie prowadzić w jednej grupie, natomiast w niższych klasach dopuszczano rozgrywki eliminacyjne w grupach terytorialnych, których mistrzowie mieli tworzyć później tzw. grupę finałową i rywalizować o prymat i ewentualny awans do wyższej klasy rozgrywkowej<sup>2463</sup>.

Mistrzowska drużyna A-klasy miała obowiązek uczestniczyć w rozgrywkach o mistrzostwo Polski (działacze w okręgu mieli jednak możliwość delegowania innego zespołu zajmującego drugą lub trzecią lokatę w tabeli końcowej). Kluby uczestniczące w rozgrywkach międzyokręgowych zobowiązane były do przedstawienia członkom związkowego wydziału gier i dyscypliny imiennych list zawodników. Związek miał obowiązek organizować mistrzostwa Polski, o ile w minimum dwóch okręgach rozegrane zostały zawody mistrzowskie i wyłoniono zwycięskie drużyny. Organizację zawodów międzyokręgowych i finałowych o mistrzostwo

---

<sup>2462</sup> Tamże, s. 9–12, p. 43–58

<sup>2463</sup> Tamże, s. 13, p. 63.

Polski działacze związkowi powierzali za sprawą uchwały walnego zebrania zarządom wskazanych okręgów<sup>2464</sup>.

Szczegółowe zasady rozgrywek o mistrzostwo Polski określał regulamin opracowywany przez członków wydziału gier i dyscypliny działającego w strukturach związku. Dokument ten oparty był na uchwale walnego zebrania i precyzował system oraz sposób rozegrania mistrzostw międzyokręgowych, miejsce rozgrywek, ich gospodarzy, termin zgłoszeń, kwestie natury finansowej stanowiły o powołaniu tzw. komisji rozgrywkowej, której przewodniczył na etapie rozgrywek międzyokręgowych kapitan sportowy mianowany przez okręg lub kapitan sportowy oddelegowany przez związek, gdy zawody miały charakter finałowy<sup>2465</sup>.

Przewodniczącą komisji rozgrywkowej był tzw. delegatem, który miał instrukcje i kompetencje do załatwiania i rozstrzygania na miejscu zawodów, skarg i protestów, wyznaczania nowych sędziów, gdy nominowani nie stawili się, zmiany kolejności rozgrywek oraz losowania, gdy zgłosiła się mniejsza liczba drużyn uprawnionych do rywalizacji. Klub sportowy wyznaczony do roli gospodarza zawodów miał obowiązek zabezpieczenia kwater dla uczestników, przygotowania boisk, sprzętu, przyborów, szatni oraz odpowiedniej reklamy zawodów (plakaty, anonse prasowe, relacje z przebiegu zawodów). Lokalni działacze musieli również zapewnić bezpieczeństwo uczestnikom meczów, sędziom i członkom komisji rozgrywkowej<sup>2466</sup>.

Uczestnikom rywalizacji na każdym etapie przysługiwało oprotestowanie jej przebiegu. Zażalenia mogły jednak dotyczyć tylko uchybień organizacyjnych i musiały być wpisane przez sędziego głównego do protokołu przed rozpoczęciem spotkania i podpisane przez kapitanów obu drużyn. Należało także wpłacić odpowiednią kaucję, która przepadała, gdy protest zostawał odrzucony. Działacze pełniący funkcję delegatów zobowiązani byli do sporządzenia sprawozdania z przebiegu współzawodnictwa i złożenia go w związkowym wydziale gier i dyscypliny w przeciągu trzech dni od daty zakończenia zawodów<sup>2467</sup>.

Zawody drużyn reprezentacyjnych (narodowych i okręgowych) odbywały się na wniosek kapitanów sportowych (odpowiednio związkowego lub okręgowego). Terminy i rodzaj rywalizacji reprezentacji Polski zatwierdzało walne zebranie członków związku. W przypadku reprezentacji okręgów lokalni działacze musieli uzyskać zgodę naczelnych władz związku. W obu przypadkach odpowiedni kapitan sportowy zestawiał drużynę reprezentacyjną, prowadził ewentualne przygotowania do rywalizacji i sprawował funkcję trenera w trakcie odbywającej się imprezy (mecz, dwumecz, turniej, zawody mistrzowskie)<sup>2468</sup>.

---

<sup>2464</sup> Tamże, s. 14, p. 67–71.

<sup>2465</sup> Tamże, p. 72.

<sup>2466</sup> Tamże.

<sup>2467</sup> Tamże, p. 73.

<sup>2468</sup> Tamże, s. 16, p. 7–78.



Regulaminy rozgrywek tworzone również przy okazji rywalizacji odbywającej się na zasadach towarzyskich w okręgach lub w ramach organizowanych zawodów międzyokręgowych. Współzawodnictwo tego typu miało najczęściej charakter cykliczny, a zawody rozgrywano o tzw. nagrody przechodnie (puchary) fundowane głównie przez osoby prawne (na przykład przez redakcję „Gazety Porannej” we Lwowie, redakcję „Stadionu” w Warszawie czy prezydentów Warszawy i Łodzi). Nagrody fundowali także właściciele prywatnych zakładów produkcyjnych (na przykład firma Gąsiorowski & Frankowski z Poznania). Swoją nagrodę przechodnią ufundował również przewodniczący Wydziału Spraw Sędziowskich w okręgu łódzkim, a jej celem było promowanie zasad gry *fair play* wśród uczestników rozgrywek, w tym znajomości przepisów i ich przestrzegania oraz poprawnej technicznie gry w szczypiorniaka<sup>2469</sup>.

### 3. Przepisy gry w piłkę ręczną

Wszystkie zawody sportowe rozgrywane w Polsce w okresie międzywojennym w hazenę, szczypiorniaka i siedmioosobową piłkę ręczną nazywaną potocznie żeńskim szczypiorniakiem odbywały się według obowiązujących, międzynarodowych zasad i przepisów zatwierdzonych przez światowe federacje (FSFI i IAHF)<sup>2470</sup>.

Początkowo problemem były przepisy męskiego szczypiorniaka, które odbiegały nieco od przyjętych standardów międzynarodowych (obowiązywały wzorce niemieckie). W 1927 r. opublikowano nawet na łamach „Przeglądu Sportowego” stwierdzenie, że w Polsce uprawiana była i jest gra w piłkę ręczną pod nazwą szczypiorniak, która została zainicjowana w obozie jenieckim w Szczypiornie i jest ona podobna do niemieckiej jedenastoosobowej odmiany. Autor wskazywał jednak na możliwość uzgodnienia przepisów, ale przy zachowaniu polskiej nazwy ze względów historycznych tradycji<sup>2471</sup>. Ostatecznie jeszcze w tym samym roku kpt Marian Kurlito i Czesław Rębowski opublikowali nieznacznie zmodyfikowane zasady niemieckiej jedenastoosobowej piłki ręcznej pod nazwą szczypiorniaka oraz zasady gry w czeską hazenę w publikacji *Gry sportowe: koszykowa, siatkowa, szczypiorniak, hazena, palant amerykański*. Nieco wcześniej, bo jesienią 1926 r. wydano we Lwowie przepisy gry w piłkę ręczną, które opracował Włodzimierz Humen, ale broszura ta zawierała niemieckie zasady i przepisy gry.

---

<sup>2469</sup> APŁ, dz. cyt., sygn. 30, dz. cyt., *Regulamin Nagrody Przechodniej*; zob. także: D. Pietrzyk (2009), dz. cyt., s. 20; zob. też: D. Pietrzyk (2010), dz. cyt., s. 181; *Kronika Łódzka*, „Przegląd Sportowy” 1936, 10 października, nr 78, s. 4.

<sup>2470</sup> APŁ, dz. cyt., sygn. 30, dz. cyt., s. 9, p. 43.

<sup>2471</sup> D. Pietrzyk (2009), dz. cyt., s. 23.

Jeszcze wcześniej, bo w maju 1926 r., opublikowano natomiast na łamach „Stadionu” przepisy gry w hazenę<sup>2472</sup>.

Oficjalne przepisy hazeny i szczypiorniaka wydano dopiero w 1930 r. pod auspicjami Polskiego Związku Gier Sportowych (opracowali je Sława Szmidówna i Tadeusz Dręgiewicz), ale jeszcze w 1932 r. zasady gry w szczypiorniaka różniły się na tyle od wzorców niemieckich uznanych za międzynarodowe, że były prezes Polskiego Związku Gier Sportowych Tadeusz Chrapowicki upatrywał w zaistniałej sytuacji głównej przyczyny braku kontaktów międzynarodowych polskich drużyn w jedenastoosobowej piłce ręcznej (w 1931 r. w programie kursów przodowników gier sportowych organizowanych pod patronatem Państwowego Urzędu Wychowania Fizycznego i Przyniesienia Wojskowego zajęcia z zakresu szczypiorniaka realizowano na podstawie broszury *10 lekcji piłki polskiej (szczypiorniaka)*<sup>2473</sup>. Dopiero z dniem 1 lipca 1934 r. działacze Polskiego Związku Gier Sportowych zdecydowali się na wydanie międzynarodowych przepisów gry w jedenastoosobową piłkę ręczną, utrzymując jednak nazwę szczypiorniaka. Opublikowali też przepisy gry w hazenę wraz z komentarzami. W 1937 r. wydano znowelizowane przepisy gry w hazenę, ale już pod koniec tego roku walne zebranie członków Polskiego Związku Piłki Ręcznej przyjęło uchwałę o zastąpieniu hazeny grą w siedmioosobową piłkę ręczną. Zasady i przepisy siedmioosobowej piłki ręcznej wydano jednak drukiem dopiero na początku 1938 r.<sup>2474</sup>

### 3.1. Przepisy gry w jedenastoosobową piłkę ręczną

Po raz pierwszy przepisy gry w niemiecką jedenastoosobową piłkę ręczną opublikowano w naszym kraju na łamach „Przeglądu Sportowego” w sierpniu 1921 r. Jednak główną intencją dziennikarza było spopularyzowanie gry w środowisku piłkarskim, bowiem w Niemczech piłka ręczna miała już wtedy wielu zwolenników wśród piłkarzy nożnych jako forma treningu uzupełniającego, ale autor wskazywał na możliwość uprawiania piłki ręcznej również w okresie zimowym w każdej większej sali sportowej<sup>2475</sup>. Grę w piłkę ręczną proponowano uprawiać w tamtym okresie na dużym, równym piłkarskim boisku, aby jednak unikać nadmiernego wysiłku zachęcano do stosowania pola i bramek do gry w hokeja ziemnego (91,40 × 55 m i 2,14 × 3,66 m). Zalecano także używanie małej piłki nożnej nr 3 oraz noszenie butów z kolcami, podobnie jak robili to biegacze. Gra rozpoczynała się jak w piłce nożnej –

<sup>2472</sup> M. Kurlęto, C. Rębowski, *Gry sportowe: koszykowa, siatkowa, szczypiorniak, hazena, palant amerykański*, Warszawa 1927, s. 81–134; zob. także: W. Humen, *Piłka Ręczna*, Lwów – Warszawa – Kraków 1926; zob. też: *Hazena – zasady – przepisy gry – technika*, „Stadion” 1926, 6 maja, nr 19, s. 6.

<sup>2473</sup> APL, dz. cyt., sygn. 14, dz. cyt., *Sprawozdanie z działalności zarządu PZGS 8.02.1930 r. – 15.03.1931 r.*; zob. też: sygn. 48, *Program kursów przodowników gier sportowych z 1931 roku*; zob. też: sygn. 13, *Protokół walnego zebrania PZGS z 13.03.1932 r.*

<sup>2474</sup> APL, dz. cyt., sygn. 18, dz. cyt., *Protokół walnego zebrania PZGS z 4.03.1934 r.*; zob. także: sygn. 39, dz. cyt., *Komunikat nr 1/38 PZPR z 6.12.1937 r.*

<sup>2475</sup> D. Pietrzyk (2009), dz. cyt., s. 14–15.

kopnięciem piłki, które wykonywał środkowy napastnik, a potem piłka podawana była z rąk do rąk i trzeba było w końcu rzucić (strzelić) na bramkę. Gra była kombinacyjna, a każdy gracz starał się wprowadzić w błąd przeciwnika ruchami swojego ciała. Piłki nie wolno było kopać, prowadzić lub podawać nogami. Piłkę wolno było rzucać lub podbijać rękami. Piłkę mógł nosić (trzymać w dłoniach i chodzić lub biegać z nią) tylko bramkarz, a ten gracz, który piłkę trzymał w dłoniach nie mógł z nią chodzić i trzymać dłużej niż 3 s, bowiem narażał się na stratę i tzw. rzut wolny. Zazwyczaj sędzia zezwalał na noszenie piłki na przestrzeni trzech kroków, jeśli któryś z graczy otrzymał ją, będąc w biegu. Zabronione było popychanie, trącanie lub zastępowanie drogi przeciwnikowi, a także podstawianie mu nogi czy tłoczenie się. Co 3 s inny gracz musiał otrzymać piłkę. Nie wolno było trącać przeciwnika w rękę, w której trzymał piłkę. Bramkarza nie wolno było trącać, popychać czy wydzierać mu piłki z rąk, gdy był w granicach koła bramkowego (pola bramkowego), którego środkiem był środek linii bramkowej, a jego promień wynosił 9 m. Tam też bramkarz mógł piłkę nosić i trzymać bez ograniczenia przestrzeni i czasu. To przepis chronił bramkarza przed ostrą grą i zapewniał swobodę ruchów w grze. Naruszenie jednej z tych zasad pociągało za sobą rzut wolny, podobnie jak przekroczenie pola bramkowego. Dalsze przepisy pokrywały się z regułami piłki nożnej (rzut różny, spalony). Jedynie rzut z linii bocznej (tzw. aut) wykonywany był nie zza głowy, a sprzed klatki piersiowej<sup>2476</sup>.

Powojenne trudności polityczno-gospodarcze Niemiec (Republiki Weimarskiej) wbrew pozorom nie przyczyniły się do marginalizacji kultury fizycznej w życiu społecznym. Wręcz przeciwnie sprawiły, że starano się maksymalnie wykorzystać wszelkie inicjatywy pojawiające się w tej dziedzinie, szczególnie w zakresie wychowania fizycznego i sportu młodzieży. Propagowanie sportu zmieniło krajobraz niemieckich miast, a ogromna popularność społeczna piłki nożnej przyczyniła się do budowy coraz większej liczby boisk do gry. Tym samym zasady piłki ręcznej oficjalnie przystosowano do warunków stadionów piłkarskich celem jeszcze większej popularyzacji gry w społeczeństwie, a szczególnie wśród młodzieży<sup>2477</sup>.

W kolejnych latach piłka ręczna zdobywała popularność w wielu krajach ówczesnej Europy. Był to sport tani. Twierdzono nawet, że można grać na boso. W środowiskach robotniczych w Niemczech zmodyfikowano jednak nieco przepisy w celu zwiększenia przestrzeni do gry dla graczy atakujących. Na boisku piłkarskim pole karne kreślono teraz łukiem o promieniu 13 m od środka linii bramkowej, a punkt rzutu karnego wyznaczono na 14 m. W drużynie dalej grało jedenastu zawodników łącznie z bramkarzem, którzy tworzyli formacje obrońców, pomocników i napastników. Sędziów było trzech. Główny i dwaj autowi (boczni). Gra polegała na szybkich biegach, dalekich i celnych podaniach oraz chwytach piłki

---

<sup>2476</sup> Tamże.

<sup>2477</sup> M. Stępiński, *Święto Niemieckiego Turnerstwa Prowincji Pomorze w Szczecinie w 1924 roku. Między kultem sprawności cielesnej i konstatacją „dyktatu Wersalu”*, „Przegląd Zachodniopomorski” 2011, t. 26, z. 2, „Rozprawy i Studia”, s. 67–68, 83.

i mocnych rzutach na bramkę. Piłkę można było odbierać przeciwnikowi. Wprowadzono możliwość kozłowania piłki w rytmie trzech kroków. Taktyka gry polegała na kombinacji biegów i wymiany podań, ale gracze nie mogli przekraczać pola bramkowego. Rzut karny dyktowano za uderzenie piłki nogą, za trzymanie przeciwnika, za podstawianie mu nogi, za atakowanie go bez piłki i za wrzucenie piłki do własnego pola bramkowego. Nie stosowano natomiast przepisu o tzw. spalonym. Grę w tej formie propagowano również wśród członków niemieckiej mniejszości narodowej zrzeszonych w robotniczych klubach sportowych działających na terenie polskiej części Górnego Śląska<sup>2478</sup>.

Pod koniec lat dwudziestych XX w. w robotniczych stowarzyszeniach gimnastyczno-sportowych działających na terenie Niemiec zaczęto stosować przepisy do gry w piłkę ręczną, w których boisko mogło mieć od 90 do 105 m długości i od 60 do 70 m szerokości. Bramki miały wysokość 2 m i 40 cm, a ich długość wynosiła 7 m i 30 cm. Pola bramkowe tworzone, kreśląc od słupków bramek dwa półkruki o promieniu 11 m, które łączono linią prostą równoległą do linii bramkowej. W odległości 16 m i 50 cm od linii końcowej boiska kreślono równoległą do niej linię, którą nazywano linią spalonego. Linia ta wyznaczała również tzw. pole karne. W odległości 13 m od linii bramkowej wyznaczano na środku pola gry punkt służący do wykonywania rzutu karnego, który dyktowano za brutalną grę obrońców wobec atakujących w polu karnym. Za przekroczenia zasad gry (bieganie z piłką powyżej trzech kroków, przetrzymywanie jej w dłoniach dłużej niż trzy sekundy, kozłowanie ze zmianą ręki, popchnięcie przeciwnika) dyktowano rzut wolny pośredni (należało wykonać podanie piłki do partnera lub musiał jej dotknąć przeciwnik). Odległość od wykonującego rzut wolny pośredni musiała wynosić minimum 5 m, a w przypadku zaistnienia tego typu sytuacji w okolicy pola bramkowego drużyna atakująca odchodziła z piłką na odległość 5 m od miejsca zdarzenia. Za ostrzejszą grę obrońców wobec atakujących sędzia mógł podyktować tzw. rzut wolny bezpośredni, a wykonujący mógł od razu zdobyć gola, rzucając piłką do bramki. Kiedy piłka opuszczała pole gry przez linie boczne, sędzia dyktował rzut z autu. Kiedy piłka opuściła pole gry przez linię końcową, a ostatni dotykał jej obrońca, sędzia dyktował rzut różny. Grę rozpoczynano podaniem piłki z koła o promieniu 9 m umieszczonego na linii środkowej boiska, a gracz, który wszedł w pole karne wcześniej niż znalazła się tam piłka, był na tzw. pozycji spalonej i nie mógł uczestniczyć w grze. Obrońcy nie mogli wchodzić do pola bramkowego, a bramkarz nie mógł wejść tam z piłką. Drużyna liczyła jedenastu zawodników i grała w formacjach (bramkarz, dwóch obrońców, trzech pomocników i pięciu napastników). Mecz trwał 2 × 30 min z 10-minutową przerwą<sup>2479</sup>.

Niemiecka jedenastoosobowa piłka ręczna pojawiła się w Polsce w 1925 r., ale dopiero w 1926 r. lwowianin Włodzimierz Humen opracował i opublikował przepisy gry na podstawie

---

<sup>2478</sup> *Okręg Górnośląski. Piłka ręczna*, „Stadion” 1924, 11 grudnia, nr 50, s. 16.

<sup>2479</sup> *Arbeiter-Turn-und Sportbund. Handball Spielregeln*, Leipzig 1927/1929, z. 12, s. 1–19.

międzynarodowych reguł uznanych przez Komisję Gier Sportowych, która działała w ramach Międzynarodowej Amatorskiej Federacji Lekkiej Atletyki (International Amateur Athletic Fédérations 1912)<sup>2480</sup>.

Boisko do gry w piłkę ręczną było prostokątem o długości od 90 do 105 m i szerokości od 60 do 70 m. Pole gry podzielone było na dwie połowy. Na linii środkowej wykreślone było koło o promieniu 9 m. Bramki ustawione były na liniach końcowych i miały 7 m i 30 cm szerokości i 2 m i 40 cm wysokości. W odległości 12 m od linii bramkowej wykreślona była linia równoległa do niej i połączona dwoma półkulami, z których każdy miał 12-metrowy promień liczony od słupka bramki. Obszar ten tworzył tzw. pole bramkowe. W odległości 16 m i 50 cm od linii bramkowej wykreślona była linia spalonego, a 16 m i 50 cm w bok od każdego słupka bramki wykreślone były linie prostopadłe do linii bramkowej, które połączone linią prostą tworzyły tzw. pole karne będące prostokątem<sup>2481</sup>. Czas gry wynosił 2 × 30 min z 10-minutową przerwą. Mecz rozstrzygał sędzia główny. Do pomocy miał dwóch sędziów liniowych i dwóch bramkowych. Celem gry było wrzucenie piłki do bramki przeciwnika. Aby wyłonić zwycięzcę stosowano również dogrywkę 2 × 10 min z 5-minutową przerwą. Gdy i to nie przynosiło rozstrzygnięcia, gra toczyła się do uzyskania kolejnej bramki, która decydowała o wygranej. Do gry należało używać piłki o obwodzie 70 cm i wadze 400 g. Zespół musiał przystąpić do gry z minimum ośmioma zawodnikami, ale drużynę można było uzupełnić do jedenastu graczy, tylko w pierwszej połowie i to za zgodą sędziego. W grach mistrzowskich nie wolno było wymieniać zawodników. Zawodnicy zobowiązani byli do gry w koszulkach i spodenkach gimnastycznych oraz w butach o miękkiej podeszwie (tzw. mesztach gimnastycznych) ze względu na bezpieczeństwo graczy. Zespół grał w formacjach (bramkarz, dwaj obrońcy, trzech pomocnicy i pięciu napastników). Głównie pomocnicy mieli za zadanie współpracować z obroną i atakiem. Po losowaniu grę rozpoczynał zawodnik podaniem z linii środkowej do łącznika. Piłka przechodziła z rąk do rąk tak, aby któryś z napastników mógł oddać rzut do bramki. Jeżeli piłka przekroczyła linię bramkową całym obwodem, sędzia uznawał zdobycie gola i piłka wracała na środek boiska celem podobnego wznowienia gry. Jeśli bramkarz obronił strzał lub był on niecelny, to podaniem wprowadzał piłkę do gry z własnego pola bramkowego<sup>2482</sup>.

Gdy piłka opuściła pole gry z boku boiska, gracze wykonywali wrzut z autu obręcz z za głowy. Gdy piłka opuściła pole gry poza linią końcową, to bramkarz wykonywał tzw. aut bramkowy, wyrzucając piłkę jedną ręką. Rzut z narożnika boiska był dyktowany wtedy, gdy zawodnik drużyny broniącej się wyrzucił piłkę za linię końcową. Mógł być wykonywany również tzw. krótki róg (z linii pola bramkowego przecinającej linię końcową), kiedy piłka

---

<sup>2480</sup> W. Humen, *Piłka ręczna*, Lwów – Warszawa – Kraków 1926, s. 2–4.

<sup>2481</sup> Tamże, s. 5–7.

<sup>2482</sup> Tamże, s. 7–10.

opuściła pole gry w obrębie pola bramkowego<sup>2483</sup>. Zawodnik drużyny atakującej był na tzw. pozycji spalonej, gdy znalazł się wcześniej w polu karnym drużyny broniącej się niż podana tam piłka lub gdy pozostawał tam bez piłki. W zaistniałej sytuacji sędzia dyktował tzw. rzut wolny pośredni dla przeciwników. Rzut wolny pośredni sędzia dyktował również wtedy, gdy zawodnik zbyt długo trzymał piłkę przy ciele, wykonał więcej niż trzy kroki i pozostał z piłką w dłoniach, gdy piłka dotknęła kolana, podudzia lub stopy gracza (za wyjątkiem bramkarza), gdy gracz dotknął piłki głową lub tułowiem, gdy odbierał piłkę przeciwnikowi obiema rękami (wrywał ją), gdy uderzył przeciwnika w przedramię lub ramię a ten trzymał piłkę, gdy nacierał na przeciwnika z tyłu, gdy podstawił mu nogę, rzucał się pod nogi, uderzał łokciami, wywracał przeciwnika, wpychał go w pole bramkowe, rzucał w niego rozmyślnie piłką<sup>2484</sup>. Rzut wolny pośredni wykonywany był jednorącz z miejsca przekroczenia przepisów. Przeciwnik musiał stać w odległości 6 m od wykonującego rzut wolny pośredni. Rzut wolny pośredni, rzut z autu, rzut z rogu można było wykonać bezpośrednio na bramkę, ale piłka musiała dotknąć innego gracza. Rzut bezpośredni wykonywany był z linii pola karnego na bramkę, gdy bramkarz przekroczył z piłką linię pola bramkowego oraz gdy wykopał piłkę nogą. Rzut karny dyktowany był za wszystkie wcześniejsze nieprawidłowe zagrania popełnione we własnym polu karnym (za wyjątkiem spalonego), a także za zagranie piłki do własnego bramkarza będącego w polu bramkowym. Rzut karny był wykonywany jedną ręką z określonego punktu leżącego 13 metrów od bramki, a inni gracze musieli być wtedy poza linią pola karnego na linii spalonego<sup>2485</sup>. Sędzia mógł dyktować również tzw. rzut sędziowski, kiedy nie był pewien swojej decyzji. Sędzia wyrzucał wtedy piłkę w górę, a gdy ta dotknęła ziemi, zawodnicy mogli o nią walczyć. Przepis ten nie dotyczył jednak sytuacji związanych z autem bocznym, bramkowym i zdobyciem bramki, bowiem sędziego głównego wspomagali sędziowie liniowi i bramkowi, którzy podejmowali określone przepisami decyzje<sup>2486</sup>.

### **3.2. Przepisy gry w jedenastoosobową piłkę ręczną (szczypiorniak)**

W 1927 r. kpt. Marian Kurlito i Czesław Rębowski opublikowali zasady gry w szczypiorniaka. Przepisy te autorzy uzgodnili z przedstawicielami Państwowego Instytutu Wychowania Fizycznego (1925) z Warszawy i z reprezentantami Centralnej Wojskowej Szkoły Gimnastyki i Sportów (1921) z Poznania<sup>2487</sup>.

Boisko do gry było prostokątem. Jego długość wynosiła od 90 do 120 m, a szerokość od 45 do 90 m. Dla kobiet i młodzieży autorzy proponowali mniejsze place o wymiarach 70 m

---

<sup>2483</sup> Tamże, s. 10.

<sup>2484</sup> Tamże, s. 11–12.

<sup>2485</sup> Tamże, s. 13–14.

<sup>2486</sup> Tamże, s. 15–16.

<sup>2487</sup> M. Kurlito, C. Rębowski (1927), dz. cyt. s. 3–9.

długości i 50 m szerokości, a nawet jeszcze mniejsze o 50-metrowej długości i 35-metrowej szerokości. Podobnie określili odpowiednie wymiary bramek do konkretnych boisk (7 metrów 32 cm szerokości i 2 m 44 cm wysokości oraz 5 m szerokości i 2 m 20 cm wysokości)<sup>2488</sup>. Pola bramkowe tworzyła linia prosta równoległa do linii bramkowej znajdująca się 12 m od niej w głąb boiska, która łączyła się z 2 liniami krzywymi wychodzącymi w głąb boiska w odległości 8 m od każdego słupka bramki. Punkt rzutu karnego wyznaczony był 13 m od linii bramkowej, a 20 m od linii bramkowej, równoległe do niej przebiegała linia pola karnego łącząca obie linie boczne boiska. Wymiary te ulegały zmniejszeniu w przypadku gry na mniejszym boisku (8-metrowa lub 5-metrowa linia pola bramkowego, 15-metrowa linia pola karnego i punkt karny na 10 m). We wszystkich narożnikach boiska zaznaczone były tzw. ćwierćkoła do wznawiania gry w tym miejscu w sytuacji rzutu różnego<sup>2489</sup>.

Piłka miała obwód od 68 do 71 cm i ważyła od 430 do 650 g. Drużyny liczyły po jedenastu zawodników podzielonych na formacje, w których występowali: bramkarz, dwóch obrońców, trzech pomocników i pięciu napastników. Czas gry wynosił 2 × 30 min. Dla drużyn żeńskich przewidziano grę w czasie 2 × 20 min, a dla drużyn młodzieżowych 4 × 10 min. Była też przerwa w grze po zakończeniu pierwszej połowy meczu. Sędzia mógł zarządzić dogrywkę w przypadku nierozstrzygniętego wyniku spotkania (2 × 10 min dla drużyn męskich lub 2 × 5 min dla drużyn żeńskich)<sup>2490</sup>.

Mecz rozpoczynało podanie piłki ręką ze środka boiska do partnera do przodu. W trakcie gry piłki nie wolno było dotykać podudziem i stopą. Wolno z nią było wykonać trzy kroki biegu, dotknąć w powietrzu jedynie trzy razy (podbijać), chyba że w „międzyczasie” dotknęła ona innego gracza. Wolno było kozłować lub toczyć piłkę tylko jedną ręką, a po chwycie piłki należało ją podać do kolejnego zawodnika. Wolno było jeden raz skozłować piłkę oburącz o podłoże, nie można było jej przytrzymywać przy ziemi. Nie wolno było przekraczać pola bramkowego, popychać, chwytac w pół, podstawiać nogi, umyślnie uderzac piłką w przeciwnika. Bramkarz nie mógł grać nogami poza własnym polem bramkowym, ale piłkę mógł wprowadzac do gry kopnięciem. Za przekroczenia przepisów sędzia dyktował tzw. rzut wolny pośredni, a za przewinienia (faule) dyktował tzw. rzut wolny bezpośredni (można było oddac strzał na bramkę). Przewinienia (faule) w polu karnym karane były rzutem karnym, także wepchnięcie gracza atakującego do pola bramkowego karane było rzutem karnym, chyba że wcześniej padła bramka<sup>2491</sup>. Przy rzucie wolnym pośrednim piłka musiała dotknąć innego gracza, aby ewentualnie sędzia mógł uznać bramkę za zdobytą. Rzut wolny bezpośredni dawał szansę na zdobycie bramki, a obrońcy musieli stać w odległości 9 m od wykonującego. Przy rzucie karnym, który był wykonywany z określonego punktu na boisku z 13 m, wszyscy

---

<sup>2488</sup> Tamże, s. 83–84.

<sup>2489</sup> Tamże, s. 85.

<sup>2490</sup> Tamże, s. 86–87.

<sup>2491</sup> Tamże, s. 87–91.

zawodnicy musieli stać poza linią pola karnego<sup>2492</sup>. Gracz atakujący, który wkroczył na pole karne bez piłki, był natychmiast na tzw. pozycji spalonej i nie powinien brać udziału w grze. Jeśli otrzymał piłkę od przeciwnika lub po rzucie z autu, z rogu albo od własnego bramkarza, nie był w pozycji spalonej. Rzut z rogu boiska dyktował sędzia, gdy zawodnik drużyny broniącej wyrzucił piłkę poza linię końcową. Gdy zawodnik atakujący wyrzucił piłkę poza linię końcową, to bramkarz wykonywał rzut od bramki jednorącz, oburącz, podbiciem pięści, ewentualnie kopnięciem nogą. Sytuacje sporne rozstrzygał rzut sędziowski, a mecz prowadził sędzia główny i dwóch liniowych<sup>2493</sup>.

### 3.3. Przepisy gry w hazenę

Rozbieżności w interpretacji zasad i przepisów gry nie było w przypadku hazeny. Po raz pierwszy reguły gry zostały opublikowane w Polsce w 1926 r. Ponownie zostały wydane w 1927 r. w tym samym wydawnictwie co przepisy szczypiorniaka, ale opisane zasady hazeny dokładnie odzwierciedlały międzynarodowe przepisy<sup>2494</sup>.

Boisko do gry tworzył prostokąt, który miał 48 m długości i 32 m szerokości. Na liniach końcowych umieszczone były symetrycznie dwie bramki o wysokości 2 m i 40 cm oraz szerokości 2 m. Pole bramkowe miało kształt prostokąta, którego krótsze boki miały długość 4 m, a dłuższe miały długość 8 m. W odległości 5 m od linii bramkowej (przebiegała między słupkami bramki i była częścią pola bramkowego) wyznaczona była tzw. linia rzutu karnego. Całe boisko podzielone było dwiema liniami na trzy równe części, z których każda miała 16 m długości i 32 m szerokości. W centralnej części boiska wyrysowana była linia środkowa o długości 8 m nazywana linią zagrywki (rozpoczęcia i wznowienia gry). W odległości 4 m od niej znajdowały się dwie równoległe linie także mające 8 m długości, które służyły do ustawienia zawodniczek z drużyny niebędącej w posiadaniu piłki przed wznowieniem gry<sup>2495</sup>.

Do gry używano piłki o obwodzie od 62 do 68 cm i wadze od 300 do 350 g. Drużyna składała się z 7 zawodniczek. Jedna z nich była bramkarką, jedna obrońcą, dwie stanowiły tzw. pomoc, a trzy pełniły rolę napastniczek (w grach towarzyskich zespół mógł liczyć nawet 9 osób). Mecz trwał 2 × 25 min, z 10-minutową przerwą<sup>2496</sup>. W celu zdobycia bramki, zawodniczki, używając podań i chwytów piłki, kozłując lub podrzucając ją nad głową, starały się umieścić piłkę w bramce głównie za pomocą rzutu wykonywanego jednorącz. Jeśli w trakcie gry piłka opuściła boisko sędzia wskazywał na rzut z linii bocznej (aut) wykonywany oburącz znad głowy. Jeśli piłka opuściła pole gry przez linię końcową i była dotknięta przez

---

<sup>2492</sup> Tamże, s. 91.

<sup>2493</sup> Tamże, s. 92–100.

<sup>2494</sup> M. Kurlito, C. Rębowski (1927), dz. cyt. s. 107.

<sup>2495</sup> Tamże, s. 107–110.

<sup>2496</sup> Tamże, s. 110–111.



zawodniczkę drużyny broniącej się, to sędzia dyktował rzut z rogu boiska wykonywany jednorącz, którym można było zdobyć bramkę. Kiedy rzut na bramkę był niecelny, bramkarka wprowadzała piłkę do gry z pola bramkowego, najpierw kładąc ją na ziemi w odpowiednim narożniku bliższym miejsca, w którym piłka opuściła boisko, a następnie po gwizdku sędziego podnosiła piłkę i wykonywała podanie jednorącz lub oburącz do zawodniczki z własnej drużyny<sup>2497</sup>. Napastniczki mogły grać w polu środkowym, polu pomocy i w polu bramkowym przeciwniczek. Zawodniczki z pomocy mogły grać we własnym polu pomocy i w polu środkowym, a zawodniczka obrony i bramkarka mogły grać we własnym polu bramkowym i w polu własnej pomocy<sup>2498</sup>. Uczestniczki gry mogły wykonać 3 kroki po boisku z piłką trzymaną w dłoniach. Z piłką można było również przemieszczać się, podrzucając ją nad głowę i chwytając w dłonie. Piłkę można było także dwukrotnie odbić o podłoże, po czym należało ją chwycić w dłonie i ponownie podrzucać lub podać do innej zawodniczki, jednak podanie piłki musiało być wykonane na odległość nie mniejszą niż 2 m (można było rzucić piłkę lub podbić płaską dłonią). Piłki nie można było wyrywać przeciwniczce ani wybijać, uderzać pięścią, zatrzymywać lub odbijać nogą poniżej kolana. Jedynie bramkarka, będąc w polu bramkowym, mogła używać całego ciała do obrony rzutów, choć nie mogła wykopywać piłki nogami<sup>2499</sup>. W trakcie gry zawodniczki nie mogły odpychać przeciwniczek, potrącać ich i naskakiwać na nie. Nie mogły także podstawić im nogi czy chwytac za koszulkę lub obejmować. Mogły natomiast stawać na drodze przeciwniczek. Nieprzestrzeganie tych zasad karane było rzutem wolnym, a nawet wykluczeniem z gry na określony czas lub całkowicie. Sędzia dyktował także rzut wolny za tzw. grę indywidualną (koźłowanie, podrzucanie piłki) prowadzoną po wznowieniu gry, rzucie z autu, z rogu czy od bramkarza, ale z rzutu wolnego nie wolno było bezpośrednio rzucać na bramkę<sup>2500</sup>.

Bramki można było zdobywać rzutami jednorącz lub oburącz z obszaru całego boiska za wyjątkiem pól bramkowych, jednak napastniczki mogły poruszać się po polu bramkowym przeciwniczek celem prowadzenia gry. Za wykroczenia dokonane w polu pomocy i w polu bramkowym przez zespół broniący się sędzia dyktował rzut karny, który wykonywany był z odległości 5 m od bramki. Z rzutu karnego można było zdobywać bezpośrednio bramki. W sytuacjach trudnych do rozstrzygnięcia sędzia mógł podyktować tzw. rzut sporny. W przypadku niewypełnienia przez zespoły zarządzeń sędziego, po płynie 2 m od zaistniałej sytuacji mógł on zakończyć mecz. Sędzia miał do pomocy dwóch sędziów liniowych, a w protokole meczowym odnotowywał cały przebieg spotkania<sup>2501</sup>.

---

<sup>2497</sup> Tamże, s. 114–117.

<sup>2498</sup> Tamże.

<sup>2499</sup> Tamże, s. 118–120.

<sup>2500</sup> Tamże, s. 120–122.

<sup>2501</sup> Tamże, s. 123–133.

Na mocy uchwały walnego zebrania członków Polskiego Związku Gier Sportowych z 1929 r. działacze związkowi (Sława Szmidówna i Tadeusz Dręgiewicz) ponownie opracowali przepisy hazeny i szczypiorniaka, które zostały oficjalnie opublikowane pod auspicjami związku w 1930 r.<sup>2502</sup>

W 1930 r. nakładem miesięcznika „Wychowanie Fizyczne” pod patronatem Ministerstwa Wyznań Religijnych i Oświecenia Publicznego opublikowano przepisy obu gier dla młodzieży, które opracował Zygmunt Wyrobek. W przypadku hazeny jej nazwę zastąpiono jednak określeniem jordanka, a działanie to miało być swoistym hołdem dla dr. Henryka Jordana (1842–1907), twórcy Parku Zabaw i Gier dla młodzieży w Krakowie (1889)<sup>2503</sup>.

Latem 1934 r. działacze Polskiego Związku Gier Sportowych opublikowali po raz kolejny przepisy hazeny i szczypiorniaka. Tym razem reguły hazeny opatrzone podtytułem (oficjalne wraz z komentarzami), a zasady szczypiorniaka oparto w całości na wzorcach niemieckich<sup>2504</sup>. Działania te spowodowane były udziałem przedstawicieli Polskiego Związku Gier Sportowych w III Kongresie Międzynarodowej Amatorskiej Federacji Piłki Ręcznej (IAHF), który odbył się w Sztokholmie i podjęciem starań o nawiązanie szerszych kontaktów międzynarodowych w obu grach sportowych<sup>2505</sup>.

W 1937 r. opublikowano w Polsce znowelizowane zasady gry w hazenę, ale zawarto je w podręczniku przygotowanym dla grających i dla instruktorów, który został wydany pod patronatem Państwowego Urzędu Wychowania Fizycznego i Przynależenia Wojskowego. Autorami opracowania byli: Sława Szmid-Berżyńska i Wiktor Kwast, wskazówek medycznych na łamach książki udzieliła dr Janina Żeligowska, a przedmowę napisał mjr Kazimierz Kierkowski, były wiceprezes Polskiego Związku Gier Sportowych. W podtytule ponownie pojawiła się nazwa jordanka, wzorem 1930 r., która i tym razem miała odzwierciedlać narodowe, słowiańskie korzenie gry, a zmiany zawarte w przepisach miały nawiązywać do zasad siedmioosobowej piłki ręcznej zdobywającej coraz większą popularność wśród kobiet w Europie<sup>2506</sup>.

Pole bramkowe wykreślano teraz od środka linii bramkowej łukiem o promieniu 5 m, a rzut karny wykonywano z linii oddalonej o 6 m od linii bramkowej. Zezwolono też na zmiany w ustawieniu zawodniczek w trakcie gry. Napastniczka mogła na przykład wejść na miejsce obrony, ale roszada taka mogła dokonać się jedynie w tzw. martwym czasie gry (przerwa

---

<sup>2502</sup> APŁ, dz. cyt., sygn. 14, *Sprawozdanie z działalności zarządu PZGS od 8.02.1930 r. do 15.03.1931 r.*

<sup>2503</sup> „Wychowanie Fizyczne” 1930, z. 10, s. 374; zob. także: E. Piasecki, *Wychowanie fizyczne narodowe*, „Wychowanie Fizyczne” 1930, z. 11, s. 389–395.

<sup>2504</sup> APŁ, dz. cyt., sygn. 14, dz. cyt., *Komunikat zarządu PZGS nr 9 z 24.08.1934 r.*, zob. Polski Związek Gier Sportowych, *Szczypiorniak – oficjalne przepisy i komentarze*, Warszawa 1934, s. 1–19; zob. także: Polski Związek Gier Sportowych, *Hazena – oficjalne przepisy i komentarze*, Warszawa 1934, s. 1–17.

<sup>2505</sup> D. Pietrzyk (2012), dz. cyt., s. 135.

<sup>2506</sup> S. Szmid-Berżyńska i W. Kwast, *Hazena (Jordanka). Podręcznik dla grających i instruktorów wraz z oficjalnymi przepisami PZPR i komentarzami*, Warszawa 1937.

w rywalizacji) i musiała być zgłoszona sędziemu. Pozostałe przepisy pozostawiono bez zmian<sup>2507</sup>.

### 3.4. Przepisy gry w siedmioosobową piłkę ręczną (szczypiorniak żeński)

Jesienią 1937 r. w trakcie walnego zebrania członków Polskiego Związku Piłki Ręcznej delegaci przyjęli uchwałę o zastąpieniu hazeny siedmioosobową piłką ręczną, a pierwsze przepisy wraz z komentarzami dotyczącymi zasad nowej gry działacze związkowi opublikowali w styczniu 1938 r.<sup>2508</sup>

Pole gry było prostokątem o długości 50 m i szerokości 25 m. Dłuższe linie ograniczające boisko nazywane były bocznymi (autowymi), a krótsze określano jako bramkowe (końcowe). Bramki o szerokości 3 m i 60 cm i wysokości 2 m i 10 cm ustawione były na środku linii końcowych. Pole bramkowe tworzyły dwa łuki o promieniu 6 m odchodzące od krawędzi słupków bramki i połączone linią prostą o długości 3 m i 60 cm, równoległą do linii bramkowej. Linię rzutów wolnych kreślono w ten sam sposób, z tym że w odległości 9 m od linii bramkowej. Była ona jednak kreskowana (przerywana). Boisko było podzielone linią środkową na dwie połowy, a w odległości 3 m od niej w kierunku każdej bramki znajdowały się tzw. linie rozpoczęcia<sup>2509</sup>.

Do gry używano piłki o obwodzie od 58 do 60 cm, a dla młodzieży od 56 do 58 cm. Drużyna występująca w polu gry składała się z 7 zawodniczek (bramkarki, dwóch obrońców, jednej pomocy i trzech napastniczek). Skład uzupełniały 3 rezerwowe. W trakcie gry można było dokonywać zmian po uprzednim zgłoszeniu tego faktu sędziemu. Czas gry wynosił 2 × 25 min z 10-minutową przerwą (mógł być jednak korygowany w zawodach towarzyskich). Zawodniczki nie mogły grać w butach piłkarskich (z kołkami), w butach z kolcami (lekkoatletycznych) oraz w nieoprawionych okularach i nie mogły mieć na sobie jakichkolwiek ozdób (biżuterii)<sup>2510</sup>.

Mecz rozpoczynał się po gwizdku sędziego podaniem z linii rozpoczęcia. Po chwycie piłki w dłonie zawodniczka mogła stać w miejscu 3 s, a następnie mogła wykonać trzy kroki, odbijając ją jeden raz o podłoże i ponownie wykonać trzy kroki. Potem musiała podać piłkę do partnerki lub rzucić na bramkę przeciwniczek. Nie można było podrzucić piłki i jej złapać, podbić pięścią i złapać oraz dotykać nogą poniżej kolana, natomiast można było przełożyć piłkę z ręki do ręki<sup>2511</sup>. Dozwolone było wygarnianie piłki przeciwnicze z ręki otwartą dłonią oraz

---

<sup>2507</sup> Tamże, s. 19–36.

<sup>2508</sup> APŁ, dz. cyt., sygn. 39, dz. cyt., *Komunikat zarządu PZPR nr 3 z 4.01.1938 r.*

<sup>2509</sup> *Przepisy piłki ręcznej dla kobiet (Szczypiorniak) w opracowaniu Z. Nowaka*, PZPR, Kraków 1946, s. 3.

<sup>2510</sup> Tamże, s. 4–5.

<sup>2511</sup> Tamże, s. 6–7.

zatrzymywanie atakującej swoim ciałem na wprost, nawet z wyprostowanymi rękami. Zakazane było wyrywanie piłki przeciwnicze, wybijanie jej pięścią, chwytanie przeciwniczki rękami, szarpanie, pchanie, przewracanie, naskakiwanie na nią<sup>2512</sup>. W polu bramkowym mogła znajdować się jedynie bramkarka. Za celowe wejście obrońcy we własne pole bramkowe dyktowano rzut karny wykonywany z odległości 7 m od bramki. Rzut karny dyktowano także za celowe zagranie piłki do własnej bramkarki będącej w polu bramkowym, jeśli dotknęła ona piłki, a ta nie wpadła do bramki. Bramkarka nie mogła wciągać piłki do własnego pola bramkowego. Jeśli piłka opuściła pole gry przez linię boczną, sędzia zarządzał rzut z autu. Jeśli z winy obrony piłka opuściła pole gry przez linię końcową, sędzia dyktował rzut z rogu boiska, a jeśli wcześniej piłki dotknęła bramkarka sędzia wskazywał na rzut od bramki<sup>2513</sup>.

Od jesieni 1939 r. rozgrywki żeńskiego szczypiorniaka w A-klasie miały jednak odbywać się na dużych boiskach w zespołach jedenastoosobowych, a czas gry określony został na 2 × 20 min. Były to zalecenia Międzynarodowej Amatorskiej Federacji Piłki Ręcznej (IAHF), które zarząd Polskiego Związku Piłki Ręcznej przyjął w formie uchwały, ale wybuch II wojny światowej uniemożliwił jej zastosowanie<sup>2514</sup>.

### **3.5. Przepisy gry w szczypiorniaka jordanowskiego**

Wiosną 1939 r. przedstawiciele Wydziału Programowo-Szkoleniowego Towarzystwa Ogrodów Jordanowskich w Warszawie opublikowali na potrzeby wewnętrzne przepisy tzw. szczypiorniaka jordanowskiego. Gra była kombinacją jedenastoosobowego szczypiorniaka, siedmioosobowej hazeny i siedmioosobowej piłki ręcznej<sup>2515</sup>.

Boisko do gry miało identyczne wymiary jak to, które było przeznaczone do uprawiania siedmioosobowej piłki ręcznej (50 m długości i 25 m szerokości). Wymiary bramek odpowiadały jednak tym, przeznaczonym do uprawiania hazeny (2 m i 40 cm wysokości i 2 m szerokości). Także pole bramkowe kreślono łukiem o promieniu 5 m identycznie jak w hazenie, ale już rzut karny należało wykonywać z odległości 7 m od bramki. Piłka przeznaczona do gry mogła mieć obwód od 52 cm do 58 cm. Czas gry wynosił 2 × 15 min z 10-minutową przerwą, a drużyny rywalizowały w jedenastoosobowych składach. Zalecano rozgrywanie meczów bez obuwia, ale na boiskach trawiastych. Gracze ustawieni byli w formacjach (bramkarz, dwaj obrońcy, trzech pomocnicy i pięciu napastników). Piłkę podawano i chwytano rękami, również podbijano każdą częścią ciała za wyjątkiem nóg, kiedy znalazła się poniżej kolana. Nie wolno było jej trzymać w dłoniach dłużej niż 3 s oraz przerzucać z ręki do ręki nad głową. Piłkę można było kozłować jednorącz na zmianę albo oburącz. Rzuty do bramki oddawano tylko

---

<sup>2512</sup> Tamże, s. 7–8.

<sup>2513</sup> Tamże, s. 9–11.

<sup>2514</sup> APŁ, dz. cyt., sygn. 40, *Program działania zarządu PZPR na rok 1938/1939*.

<sup>2515</sup> B. Wójcik, *Szczypiorniak jordanowski*, Warszawa 1939, s. 1.

jednorącz. Nie wolno było naruszać pola bramkowego, podawać piłki do własnego bramkarza, który był w swoim polu bramkowym. W trakcie walki o piłkę nie wolno było nadużywać siły fizycznej, tzn. pchać, popychać, naskakiwać, szarpać czy obejmować przeciwnika<sup>2516</sup>. Kiedy piłka opuściła pole gry przez linię boczną boiska, sędzia dyktował rzut z linii bocznej (aut). Piłkę wyrzucano oburącz ponad głowę, a obie stopy musiały dotykać podłoża. Kiedy piłka opuściła pole gry przez linię końcową, a dotykał jej jako ostatni zawodnik drużyny atakującej, sędzia dyktował rzut od bramki, który wykonywał bramkarz z pola bramkowego, jeśli zaś piłki dotknął jako ostatni zawodnik drużyny broniącej się, sędzia dyktował rzut z rogu boiska. W obu przypadkach piłkę wprowadzano do gry jednorącz. Za przekroczenia przepisów dotyczących gry piłką, sędzia dyktował tzw. rzut wolny, wykonywany z miejsca przewinienia, którym można było bezpośrednio zdobyć bramkę. Za celowe naruszenie pola bramkowego przez obrońców, celowe zagranie piłki do własnego bramkarza będącego we własnym polu bramkowym oraz za nadużywanie siły fizycznej w stosunku do przeciwnika oddającego rzut do bramki, sędzia dyktował rzut karny, o ile piłka nie wpadła wcześniej do bramki. W sytuacjach trudnych do rozstrzygnięcia tzw. spornych sędzia mógł podyktować rzut sędziowski (dwóch graczy walczyło o piłkę). Za systematyczne celowe popełnianie błędów, przewinień osobistych, wszczynanie kłótni z sędziami zawodnik mógł zostać wykluczony z gry<sup>2517</sup>.

Na przestrzeni lat trzydziestych międzynarodowe przepisy poszczególnych odmian piłki ręcznej ulegały stopniowym modyfikacjom, ale wprowadzane przez światowe federacje zmiany zazwyczaj z opóźnieniem zostawały uwzględniane w naszym kraju. Dość powszechnie starano się w Polsce w zamiar promować rodzime tradycje gier sportowych, a idea ta była szczególnie ważna dla członków obozu narodowego. Celował w tym Eugeniusz Piasecki, publikując na łamach „Wychowania Fizycznego” i „Przeglądu Pedagogicznego” referaty, w których krytykował predylekcje do obcych wzorów<sup>2518</sup>.

#### **4. Różnice i podobieństwa w technice i taktyce gry w odmianach piłki ręcznej**

Specyfika działań ruchowych określających technikę i taktykę gry w piłkę ręczną jest bardzo zbliżona do naturalnych ruchów człowieka, takich jak biegi, skoki, uniki i rzuty jednorącz do celu<sup>2519</sup>.

Pierwowzorami współczesnej piłki ręcznej były gry, w których piłkę chwymano i podawano rękami (nie uderzano jednak pięścią), poruszając się po boisku w marszu i w biegu, niekiedy odbijano piłkę o podłoże (kozłowano), niekiedy podrzucano nad głowę i chwymano.

---

<sup>2516</sup> Tamże, s. 2–10.

<sup>2517</sup> Tamże, s. 11–16.

<sup>2518</sup> *Złota Księga Sokola Poznańskiego* (1936), dz. cyt., s. 110–114.

<sup>2519</sup> Zob. J. Czerwiński (1993), dz. cyt., s. 4–43.

Celem każdej z gier było umieszczenie piłki w bramce przeciwnika przy pomocy rzutu wykonanego jednorącz. W trakcie gry drużyny broniły dostępu do bramki, zajmując pozycje przed linią własnego pola bramkowego (karnego), którego nie wolno było naruszać. Drużyny występowały w tzw. formacjach, wzorem piłki nożnej i tylko obrońcy oraz pomocnicy tworzyli linie defensywne. Napastnicy mogli zmieniać swoje pozycje, ale nie mogli naruszać pola bramkowego przeciwników. Pewien wyjątek stanowiła gra napastniczek w hazenie, bowiem zawodniczki te mogły przebiegać przez pole bramkowe przeciwniczek w celu uzyskania dogodnej pozycji do chwytu piłki lub rzutu do bramki. Taktykę gry w hazenie determinowała zasada gry zawodniczek w określonych strefach boiska. Taktykę gry w jedenastoosobowej piłce ręcznej warunkował przepis o tzw. linii spalonego i pozycji spalonej. Jedynie w siedmioosobowej piłce ręcznej uczestnicy gry mogli przemieszczać się swobodnie po boisku, zachowując jednak ustawienie w formacjach (obrona, pomoc, atak)<sup>2520</sup>.

#### 4.1. Technika i taktyka gry w jedenastoosobowej piłce ręcznej (szczypiorniak)

W trakcie gry w jedenastoosobową piłkę ręczną swobodę poruszania się po boisku bez piłki zapewniała umiejętność biegu przodem i tyłem w zmiennym tempie, połączona ze zmianą kierunku. Do tego dochodziła zdolność do szybkiego startu i równie szybkiego zatrzymania się. Działania te były podstawą techniki gry w obronie i w ataku. Zwinność, ruchliwość i wytrzymałość decydowały o możliwości zablokowania zdolności przemieszczania się przeciwnikom (tzw. krycie) lub przechwyceniu piłki podawanej przez przeciwnika. Zdolności te dawały także możliwość przejścia do gry ofensywnej za pomocą podań i chwytów<sup>2521</sup>.

Podstawą opanowania piłki był chwyt oburącz wykonany z odpowiednią elastycznością. Chwyt piłki odbywał się najczęściej na wysokości klatki piersiowej (półgórny lub boczny). Przepisy zezwalały na chwytanie piłki lecącej nad głową (chwyt górny) lub poniżej bioder (chwyt dolny). Piłkę można było również podnieść z podłoża. W zależności od przebiegu walki sportowej na boisku istniała także możliwość chwytania piłki w jedną rękę (chwyt sytuacyjny)<sup>2522</sup>.

---

<sup>2520</sup> Zob. *Piłka ręczna jako trening futbolowy*, „Przegląd Sportowy” 1921, 20 sierpnia, nr 14, s. 11; *Dr Tadeusz Cyprian o piłce ręcznej*, „Sport” 1923, 22 listopada, s. 431; *Piłka ręczna – sport przyszłości*, „Sport” 1925, 8 sierpnia, nr 142, s. 266; *Z historii piłki ręcznej*, „Sport” 1925, 23 września, nr 153; zob. też: *Hazena, piłka ręczna czy piłka latająca?*, „Stadion” 1926, 18 listopada, nr 46; *Jaka piłka?*, „Stadion” 1926, 16 grudnia, nr 50, s. 7; *O wybór gier sportowych*, „Stadion” 1927, 20 stycznia, nr 3, s. 13; *Szczypiorniak*, „Tygodnik Młodzieży Harcerskiej” 1928, 1 stycznia, nr 1, s. 10; *Szczypiorniak*, „Tygodnik Młodzieży Harcerskiej” 1928, 15 stycznia, nr 3, s. 31; *Jak grać w Szczypiornika?*, „Junak” 1929, 11 sierpnia, nr 31, s. 571; *Hazena-Jordanka*, „Junak” 1929, 5 października, nr 40, s. 456–457; zob. także: S. Jančálek, F. Taborský, J. Šafaříkova (1989), dz. cyt., s. 19–21.

<sup>2521</sup> W. Humen (1926), dz. cyt., s. 16–17; zob. także: M. Kurlito, C. Rębowski (1927), dz. cyt. s. 102–103; zob. też: Z. Nowak, *Szczypiorniak*, Warszawa 1951, s. 9, 15–18.

<sup>2522</sup> Tamże.

Piłka ręczna od początku swojego istnienia była grą zespołową. Współdziałanie graczy atakujących bramkę przeciwnika było możliwe przy zastosowaniu różnorodnych podań piłki wykonywanych jednorącz. Podstawowym podaniem było podanie półgórne, kiedy piłka opuszczała rękę na wysokości głowy lub barków podającego. Stosowano również podanie górne, wyrzucając piłkę łukiem nad głową oraz podanie dolne, kiedy tor lotu piłki był na wysokości bioder lub poniżej. Walka sportowa wymuszała czasami stosowanie tzw. podań sytuacyjnych wykonywanych oburącz sprzed klatki piersiowej lub znad głowy oraz podań wykonywanych jednorącz za plecami<sup>2523</sup>.

Początkowo przepisy gry nie zezwalały na indywidualne przemieszczanie się z piłką po boisku. Później swobodę w tym zakresie zapewniało kozłowanie. Piłkę odbijano o podłoże w czasie biegu w rytmie trzech kroków. Piłkę chwytało oburącz, a następnie kozłowano prawą lub lewą ręką z możliwością zmiany (w szczypiorniaku pierwotnie wolno było kozłować piłkę tylko prawą lub tylko lewą ręką, można było też jeden raz zakozłować piłkę oburącz, można było również podbijać piłkę dłonią w powietrzu trzy razy i dozwolone było toczenie piłki ręką po boisku)<sup>2524</sup>. W celu zdezorientowania przeciwnika zawodnik posiadający piłkę mógł stosować markowane ruchy ciałem i piłką, czyli tzw. zwody. Zawodnik, balansując tułowiem, omijał przeciwnika stojącego na jego drodze poruszania się. Mógł też wykonać zamach ręką, w której trzymał piłkę i po trzech krokach rozpocząć kozłowanie, podać do partnera lub rzucić na bramkę. Mógł również przekładać piłkę z ręki do ręki. Zwody wykonywane były w biegu i w miejscu<sup>2525</sup>. Najistotniejszymi elementami techniki gry w piłkę ręczną były rzuty na bramkę. Rzuty wykonywano jednorącz z miejsca w marszu i w biegu na wprost bramki lub z bocznych oraz skrajnych sektorów boiska tzw. skrzydeł. Rzuty musiały być oddane sprzed linii pola bramkowego. Rzuty można było oddać po kozłowaniu lub po chwycie piłki podanej przez partnera. Technika wykonania rzutu na bramkę nie różniła się w dużym stopniu od techniki podania piłki. Rzut musiał być jednak wykonany z dużą szybkością i zarazem z dużą siłą i precyzją. Pomagał w tym skręt tułowia i mocny chwyt piłki palcami dłoni. Rzut górny polegał na wyrzuceniu piłki trzymanej w dłoni wysoko nad głową. Rzut półgórny wykonywany był na wysokości głowy i barków, a ręka była ugięta w stawie łokciowym nawet pod kątem 90°. Stosowano też rzut boczny zamachowy i rzut dolny wymachowy oraz tzw. rzuty sytuacyjne wynikające ze zmiennych okoliczności prowadzonej walki sportowej (rzut z obrotem, rzut kozłem o podłoże itp.)<sup>2526</sup>. Bramkarz posługiwał się odrębną techniką. Przy rzutach oddawanych na wprost bramki stosował tzw. pozycję bramkarską, mając stopy ustawione blisko siebie i nogi ugięte lekko w kolanach. Postawa ta dawała także możliwość wykonania tzw. Robinsonady, polegającej na odbiciu się nogami i wykonaniu lotu ciałem z wyciągniętymi rękami w kierunku

---

<sup>2523</sup> Tamże.

<sup>2524</sup> M. Kurlito, C. Rębowski (1927), dz. cyt. s. 89; zob. także: Z. Nowak (1951), dz. cyt., s. 24–25.

<sup>2525</sup> M. Kurlito, C. Rębowski (1927), dz. cyt. s. 102; zob. także: Z. Nowak (1951), dz. cyt., s. 25.

<sup>2526</sup> M. Kurlito, C. Rębowski (1927), dz. cyt. s. 102; zob. także: Z. Nowak (1951), dz. cyt., s. 19–23.

rzucanej piłki celem jej odbicia lub chwytu. Przy rzutach z bocznych sektorów boiska bramkarz stał przy bliższym słupku bramki, stosując postawę bramkarską lub robinsonadę. Wprowadzając piłkę do gry, bramkarz stosował podanie górne, półgórne lub boczne zamachowe (w szczypiorniaku mógł początkowo wykopnąć piłkę nogą)<sup>2527</sup>.

Postępowanie taktyczne zespołu w czasie gry polegało na ścisłym współdziałaniu wszystkich zawodników. Taktyka uwarunkowana była fazami gry. Każdy zespół miał przeprowadzić atak aż do momentu zdobycia bramki (strzelenia gola) oraz umiejętnie bronić własnej bramki przed atakami przeciwnika (utrata gola)<sup>2528</sup>. W taktyce ataku dążono do uzyskania przewagi liczebnej nad obrońcami przez uwolnienie od krycia jednego z napastników, który mógłby oddać strzał na bramkę. Działanie takie mogło być prowadzone od własnego pola bramkowego środkiem pola gry lub w sektorze bocznym i nazywane było atakiem szybkim (zawodnik otrzymywał wtedy piłkę podaniem od partnera i stosując element kozłowania zmierzał w kierunku pola bramkowego przeciwnika, celem oddania rzutu na bramkę). Stosowana linia spalonego i zasada tzw. pozycji spalonej wzorem piłki nożnej zmuszała jednak napastników do skorelowania tempa biegu z momentem wykonania podania poza linie obrony (gracz ataku nie mógł minąć obrońców, nie będąc w posiadaniu piłki, chyba że przed nim znajdował się przynajmniej jeden obrońca i bramkarz)<sup>2529</sup>. Podstawową formą ataku zespołowego był tzw. atak frontalny w pasach działania, który odbywał się z udziałem skrzydłowych, łączników i środkowego napastnika. Stosowano tzw. przebój skrzydłem, kiedy zewnętrzny gracz ataku omijał pomocnika, otrzymywał podanie i próbował oddać rzut na bramkę, a jeśli przeszkadzał obrońca, to atakujący podawał piłkę w przeciwnym kierunku do kolejnego partnera. Innym wariantem był tzw. atak środkiem polegający na uwolnieniu się środkowego napastnika od krycia, który po otrzymaniu podania od łącznika biegł na wprost bramki między dwóch obrońców i próbował oddać rzut. Kolejnym sposobem gry było tzw. wprowadzenie szóstego gracza do ataku, gdy do gry włączał się pomocnik, ale działanie to osłabiało to własne linie obronne<sup>2530</sup>. Skuteczniejszym sposobem atakowania był system zmian pozycji, który opierał się na tzw. krzyżówce, zmianie długiej i zastawianiu. Krzyżówka polegała na wprowadzeniu piłki kozłowaniem w pas działania kolejnego najbliższego gracza, który chwycił podaną piłkę i zmieniał pozycję. Zmiana długa polegała na wbiegnięciu bez piłki w pas działania kolejnego najbliższego gracza, który podawał piłkę i zmieniał pozycję. Zastawianie gracza (blokowanie jego drogi poruszania się) dawało możliwość wbiegnięcia innego

<sup>2527</sup> M. Kurlito, C. Rębowski (1927), dz. cyt. s. 94–95; zob. także: W. Humen (1926), dz. cyt., s. 8; zob. też: Z. Nowak (1951), dz. cyt., s. 31–32.

<sup>2528</sup> W. Humen (1926), dz. cyt., s. 9–10; zob. także: M. Kurlito, C. Rębowski (1927), dz. cyt. s. 103; zob. też: *Polski Związek Gier Sportowych* (1934), dz. cyt., s. 9; Z. Nowak (1951), dz. cyt., s. 33–34.

<sup>2529</sup> W. Humen (1926), dz. cyt., s. 12; zob. także: M. Kurlito, C. Rębowski (1927), dz. cyt. s. 92; zob. też: *Polski Związek Gier Sportowych* (1934), dz. cyt., s. 10.

<sup>2530</sup> *Taktyka Szczypiorniaka*, „Sport Polski” 1938, 19 stycznia, nr 3, s. 6–7; zob. także: „Sport Szkolny” 1938, 22 września, nr 5, s. 3; „Sport Szkolny” 1938, 13 października, nr 11, s. 2; *Taktyka Szczypiorniaka*, „Sport Szkolny” 1938, 17 października, nr 12, s. 3; zob. też: Z. Nowak (1951), dz. cyt., s. 35–49.



zawodnika w określone miejsce i oddanie rzutu do bramki. Zastawianie stosowano w trakcie gry w bliskiej odległości od pola bramkowego<sup>2531</sup>.

Podstawową zasadą gry w obronie było zachowanie równowagi w stosunku do liczby atakujących (nie wliczano bramkarza). Każdy z dwóch obrońców i trzech pomocników miał kryć indywidualnie swojego przeciwnika. Było to tzw. krycie każdy swego. Drugim sposobem było tzw. krycie w pasach działania. W tym przypadku jedną z form było krycie pomocników już na połowie boiska, a skrzydłowych przed linią pola bramkowego. Dopuszczano też kombinację, kiedy jeden z graczy krył indywidualnie, a pozostali byli w pasach działania. W trakcie gry obronnej stosowano również tzw. blok, kiedy wszyscy zawodnicy stali w jednej linii przed polem bramkowym i czekali na atakujących przeciwników. Jednym z wariantów było ustawienie, w którym czterech obrońców było wysuniętych i grało w linii, a jeden pozostawał w okolicy pola bramkowego. Specyficzną formą gry w obronie w pasach działania było tzw. krycie każdy swego z przekazywaniem, stosowane przeciwko grze atakujących ze zmianami pozycji (gracze przejmowali w swoich pasach wbiegających tam napastników). Mało praktykowanym był sposób obrony tzw. systemem M (obrońcy kryli skrzydłowych już na linii środkowej boiska, pomocnicy kryli łączników i środkowego napastnika, a napastnicy drużyny broniącej się kryli pomocników i obrońców drużyny atakującej<sup>2532</sup>).

#### **4.2. Technika i taktyka gry w siedmioosobowej piłce ręcznej (szczypiorniak żeński)**

Technika gry w siedmioosobowej piłce ręcznej była analogiczna do tej stosowanej w jedenastoosobowej piłce ręcznej. Uczestnicy gry poruszali się po boisku bez piłki z zastosowaniem różnych form biegu, a będąc w posiadaniu piłki stosowali chwyt i podania, kozłowanie, zwody ciałem i piłką oraz rzuty do bramki<sup>2533</sup>.

Technika gry bramkarza w siedmioosobowej piłce ręcznej także była analogiczna do tej stosowanej w jedenastoosobowej piłce ręcznej. Bramkarz przyjmował pozycję bramkarską i wykonywał tzw. robinsonady (w tamtym okresie bramka w siedmioosobowej piłce ręcznej miała 3 m i 60 cm długości oraz 2 m i 40 cm wysokości). Bramkarz wprowadzał piłkę do gry z pola bramkowego, stosując różnego rodzaju podania ręką (półgórne, górne, boczne-zamachowe)<sup>2534</sup>.

Ze względu na mniejsze wymiary boiska ograniczono poruszanie się gracza z piłką z zastosowaniem kozłowania jedynie do formuły trzech kroków, kozłowania i kolejnych trzech kroków (potem należało pozbyć się piłki w ciągu trzech sekund). Zmiana ta wymuszała na

---

<sup>2531</sup> Tamże.

<sup>2532</sup> W. Humen (1926), dz. cyt., s. 8–10; zob. także: M. Kurleto, C. Rębowski (1927), dz. cyt. s. 103; zob. też: Z. Nowak (1951), dz. cyt., s. 49–59.

<sup>2533</sup> Z. Nowak (1951), dz. cyt., s. 67–68.

<sup>2534</sup> Tamże.

zawodnikach atakujących większą ruchliwość bez piłki w celu wyjścia na dogodną pozycję do chwytu piłki podanej przez innego gracza. Brak linii spalonego i przepisu o tzw. pozycji spalonej powodował, że grę swobodnie przenoszono w okolice pola bramkowego przeciwnika. Mniejsza liczba zawodników na boisku (sześciu w polu gry) nie wpływała negatywnie na inicjowanie ataku czy przechodzenia do obrony. W ataku miały zastosowanie te same sposoby, co w jedenastoosobowej piłce ręcznej. Realizował je środkowy napastnik oraz lewy i prawy łącznik. Podobna sytuacja była w grze obronnej. Pomocnik wspomagał grę dwóch obrońców i cała trójka starała się przeciwstawić trójce atakujących zawodników<sup>2535</sup>.

#### 4.3. Technika i taktyka gry w hazenie

Hazena była grą biegową, ale jej intensywność była zdecydowanie mniejsza niż w siedmioosobowej piłce ręcznej i wynikała z przepisów, które określały podział boiska na trzy części i ograniczały obszar działania poszczególnych zawodniczek do 2/3 powierzchni pola gry. W hazenie w grze w obronie stosowano różne formy biegu na krótkich odcinkach. Były też starty i zatrzymania oraz zmiany tempa i kierunku biegu. Zawodniczki często wyskakiwały w górę lub wykonywały skłon tułowia albo przysiad w celu chwycenia lecącej w powietrzu lub toczącej się po boisku piłki. W grze zalecano chwytanie piłki oburącz, choć dopuszczano chwyt jednorącz. Nie polecano chwytania piłki na pierś ze względów zdrowotnych. Wskazywano raczej na możliwość tzw. gaszenia piłki przez skierowanie jej lotu w kierunku podłoża tak, aby potem móc chwycić odbitą piłkę w dłonie. Piłki lecące wysoko chwytało w podskoku z wyciągniętymi w górę rękami<sup>2536</sup>.

Przechodząc do ataku, zawodniczki stosowały przede wszystkim podania wykonywane jednorącz. Jeden sposób polegał na wyrzuceniu piłki ruchem zamachowym w płaszczyźnie poziomej. Drugi wynikał z wyniesienia piłki nad głowę z ręką zgiętą lekko w łokciu, a trzeci był związany z wyrzuceniem piłki od dołu ku górze ruchem wahadłowym ramienia obok biodra. Można było również podać piłkę kozłem o podłoże. Podania oburącz używane były głównie przy wyrzuceniu piłki z autu (z linii bocznej)<sup>2537</sup>. W czasie gry zawodniczki mogły również indywidualnie przemieszczać się z piłką po boisku. Pierwszym sposobem było podrzucanie piłki niewysoko nad głowę, nie wyciągając jednak za nią ręk. Przy chwyceniu piłki opadającej dozwolone było wyciąganie rąk. Drugim sposobem było kozłowanie jednorącz lub oburącz, ale kozłować wolno było piłkę tylko dwa razy bezpośrednio po sobie, więc dozwolone

---

<sup>2535</sup> Tamże, s. 65–67, 68–73.

<sup>2536</sup> *Hazena*, „Stadion” 1926, 6 maja, nr 19, s. 6; zob. także: M. Kurlito, C. Rębowski (1927), dz. cyt., s. 134; zob. też: *Hazena. Zaprawa, technika, taktyka*, „Start” 1931, styczeń, nr 2, s. 2–3; S. Szmid-Berżyńska, W. Kwast (1937), dz. cyt., s. 42–46.

<sup>2537</sup> *Hazena. Technika*, „Start” 1931, luty, nr 3, s. 7; zob. także: S. Szmid-Berżyńska, W. Kwast (1937), dz. cyt., s. 46–49.

było podrzucanie piłki na przemian z kozłowaniem<sup>2538</sup>. Zawodniczki zdobywały bramki przy pomocy rzutów wykonywanych jednorącz. Dwa sposoby były identyczne jak podania (zamachowy i od dołu), ale wykonywane były z dużą siłą. Trzeci sposób polegał na wyniesieniu piłki szybkim łukiem od dołu do góry nad głowę z boku tułowia, a ruch rozpoczynał się z głębokiego przysiadu przy współudziale prostowanych nóg. Rzuty te wykonywano w biegu lub z miejsca. Efektownym rzutem z miejsca była tzw. śruba. Zawodniczka, stojąc tyłem do bramki, trzymała piłkę oburącz i wykonywała skręt tułowia, a następnie obrotem całego ciała i rąk w kierunku przeciwnym wyrzucała piłkę jednorącz, nadając jej przy tym silną rotację<sup>2539</sup>. W działaniach ofensywnych zawodniczki stosowały też tzw. zwody, czyli markowane ruchy ciałem i piłką (zawodniczka mogła na przykład sugerować wykonanie rzutu lub podania, mogła przekładać piłkę z ręki do ręki). Innym sposobem ominięcia przeciwniczki było przerzucenie piłki nad jej głowę, a następnie chwyt. Zawodniczka z piłką mogła również odwrócić się plecami do zawodniczki obrony i kozłować lub podrzucać piłkę, czekając na możliwość podania do nadbiegającej partnerki z drużyny (w hazenie zabronione było atakowanie od tyłu)<sup>2540</sup>.

Technika gry bramkarki opierała się na utrzymywaniu tzw. pozycji bramkarskiej (obie stopy na podłożu, nogi w lekkim rozkroku, tułów pochylony do przodu, ręce ugięte w łokciach, dłonie przed sobą, palce rozszerzone). Bramkarka ustawiała się zawsze frontalnie do zawodniczki ataku będącej w posiadaniu piłki. Piłkę rzuconą w kierunku bramki starała się łapać w dłonie lub chwytac na pierś. Mogła także odbić ją o podłoże i dopiero chwycić. Odbijanie piłki rękami (również pięścią), nogami lub ciałem przed siebie lub w bok stosowały bramkarki w ostateczności (rzuty wykonywano z bliskiej odległości i odbita piłka mogła z powrotem trafić w ręce napastniczki). Przy obronie rzutu górnego bramkarka wybijała piłkę dłonią lub pięścią nad poprzeczkę bramki albo chwytala na dwa tempa (wyskakując w powietrze zatrzymywała lot dłońmi, a stojąc na podłożu łapała piłkę na pierś). Do obrony rzutu dolnego bramkarka schylała się, mając zazwyczaj wyprostowane nogi w kolanach i złączone stopy. Mogła również rzucić się na piłkę i nakryć ją swoim ciałem na podłożu. Bramkarka po opanowaniu piłki nie mogła jej trzymać w dłoniach dłużej niż 3 s, nie mogła również przebiec z nią więcej niż 3 kroki i nie mogła zakozłować więcej niż dwa razy. Musiała natomiast jak najszybciej wykonać podanie piłki poza pole bramkowe do zawodniczki z własnej drużyny<sup>2541</sup>.

---

<sup>2538</sup> „Stadion” (1926), dz. cyt., nr 19, s. 6; zob. także: „Start” 1931, dz. cyt., nr 3, s. 7; zob. też: S. Szmid-Berżyńska, W. Kwast (1937), dz. cyt., s. 49–50.

<sup>2539</sup> *Hazena. Technika*, „Start” 1931, luty, nr 4, s. 7; zob. także: S. Szmid-Berżyńska, W. Kwast (1937), dz. cyt., s. 51–55.

<sup>2540</sup> „Start” (1931), dz. cyt., nr 4, s. 7; zob. także: S. Szmid-Berżyńska, W. Kwast (1937), dz. cyt., s. 73–75.

<sup>2541</sup> *Hazena. Taktyka. Bramkarz*, „Start” 1931, marzec, nr 5, s. 7; zob. także: S. Szmid-Berżyńska, W. Kwast (1937), dz. cyt., s. 84–91.

Współdziałanie drużyny w trakcie meczu hazeny determinował podział boiska na trzy części i ograniczenie zakresu działania poszczególnych zawodniczek do 2/3 powierzchni pola gry. Przepis ten powodował, że ta sama zawodniczka nie mogła przenieść piłki z pod własnego pola bramkowego aż pod pole bramkowe przeciwniczek. Grając w obronie, należało przekazać piłkę do napastniczek z wykorzystaniem zawodniczek grających w pomocy. Zawodniczki grające w pomocy miały także drugie zadanie do spełnienia dotyczące wspomaganie obrony<sup>2542</sup>. W ataku brały udział trzy napastniczki (środkowa kierowała grą). Zawodniczki atakowały według pewnych systemów: środkiem, skrzydłami lub w linii. Atak środkiem był mało skuteczny ze względu na niedużą przestrzeń boiska do wykorzystania. Atak skrzydłem (prawym lub lewym) był skuteczniejszym sposobem gry, ale zawodniczki i tak dążyły do wykonania kolejnego podania do środkowej napastniczki bowiem ta miała dogodniejszą pozycję do oddania rzutu na bramkę (zawodniczki atakujące mogły wbiegać w pole bramkowe w celu uwolnienia się od krycia, ale kiedy otrzymały podanie nie mogły wykonać rzutu na bramkę). Stosowano również zmianę pozycji z piłką (tzw. krzyżówkę) w lewą lub prawą stronę<sup>2543</sup>. Polecanym sposobem był atak całej trójki w linii. Kiedy zawodniczki dobiegły pod pole bramkowe przeciwniczek, tworzyły trójkąt i bezustannie podając piłkę do siebie, zmieniały pozycję, wbiegając również w pole bramkowe i wybiegając w celu znalezienia dogodnej pozycji do oddania rzutu do bramki przeciwniczek. Często stosowały tzw. zastawianie ciałem, aby w ten sposób ułatwić partnerce z drużyny oddanie rzutu do bramki. W ataku pozycyjnym w okolicy pola bramkowego nie zalecano podrzucania piłki nad głowę (możliwa szybka strata), a jedynie kozłowanie. W przypadku zastosowania gry tzw. przebojem (długie podanie od zawodniczki obrony do napastniczki), zawodniczka będąca w posiadaniu piłki biegła w kierunku bramki przeciwniczek, podrzucając lub kozłując piłkę lub wykonywała obie czynności na przemian<sup>2544</sup>. Gra w obronie wymagała z jednej strony zwracania uwagi na zawodniczkę będącą w posiadaniu piłki, a z drugiej zmuszała do pilnowania, aby pozostałe napastniczki nie mogły otrzymać ewentualnego podania. Stosowano tzw. krycie każdy swego. Gra w obronie przebiegała w równowadze. Defensywną trójkę obrony tworzyły dwie zawodniczki pomocy i jedna obrony. Rywalizowały one o piłkę z trójką napastniczek, stosując również wybiegi w celu przechwycenia podawanej lub podrzucanej piłki. Zawodniczki z pomocy stosowały także celowe wejście do własnego pola bramkowego w celu niedopuszczenia do rzutu na bramkę. Działanie to było jednak zabronione (tylko jedna zawodniczka obrony mogła tam przebywać) i skutkowało rzutem wolnym dla przeciwniczek,

---

<sup>2542</sup> „Stadion” (1926), dz. cyt., nr 19, s. 6; zob. także: M. Kurleto, C. Rębowski (1927), dz. cyt., s. 135; zob. też: *Polski Związek Gier Sportowych* (1934), dz. cyt., s. 8–9; S. Szmid-Berżyńska, W. Kwast (1937), dz. cyt., s. 55–65.

<sup>2543</sup> „Start” 1931, dz. cyt. nr 5, s. 7; zob. także: S. Szmid-Berżyńska, W. Kwast (1937), dz. cyt., s. 66–73.

<sup>2544</sup> Tamże.

a powtarzanie tego posunięcia prowadziło do czasowego wykluczenia zawodniczek pomocy z gry przez sędziego<sup>2545</sup>.

Gry w piłkę ręczną ze względu na różnorodność form były popularnym rodzajem aktywności ruchowej człowieka niezależnie od wieku, poziomu sprawności psychofizycznej czy też statusu społecznego. Stanowiły bogate źródło bodźców wychowawczych i rozwojowych szeroko stosowanych i wykorzystywanych w wychowaniu fizycznym i sporcie. Ich uprawianie pozwalało także utrzymywać dobry stan zdrowia i podwyższać sprawność psychofizyczną organizmu. Występowały pewne różnice między grami w piłkę ręczną stosowanymi jako środek w wychowaniu fizycznym młodzieży, a grami rozumianymi jako dyscypliny sportu. W pierwszym przypadku gry były tak modyfikowane, aby ich organizacja i stopień trudności umożliwiały aktywny udział wszystkich uczestników niezależnie od uzdolnień. Ponadto gry dobierane były do możliwości uczestników. W drugim przypadku następowało odwrócenie sytuacji i gry z piłką stawały się celem, a usprawnianie działań w grze zgodnie z przyjętą koncepcją oraz obowiązującymi przepisami stawało się podstawą doboru graczy (prowadzono selekcję) oraz środków przygotowania do współzawodnictwa (stosowano formę specjalistycznego treningu sportowego).

---

<sup>2545</sup> „Start” (1931), dz. cyt., nr 5, s. 7; zob. także: S. Szmid-Berżyńska, W. Kwast (1937), dz. cyt., s. 63–65.

## Aneks II. Kluby jedenastoosobowej (szczypiorniak) i siedmioosobowej piłki ręcznej\* mężczyzn

Okręg krakowski	Okręg warszawski	Okręg poznański	Okręg łódzki	Okręg białostocki	Okręg poleski	Okręg wileński	Okręg lubelski	Okręg pomorski	Okręg lwowski	Okręg śląski	Wolne Miasto Gdańsk
KS „Cracovia” Kraków	WKS „Legia” Warszawa	HKS „Czarna 13” Poznań	HKS Łódź	ŻKS Białystok	KS ZS Brześć n/Bugiem	KKS „Ognisko” Wilno	WKS Unia Lublin	KS „Strzelec” ZS Toruń	LKS „Lechia” Lwów	KS „Pogoń” Katowice*	KS „Gedania” Gdańsk
TS „Wisła” Kraków	RKS „Marymont” Warszawa	KS „Warta” Poznań*	ŁKS Łódź	RKS „Sparta” Białystok	KS „Pogoń” Brześć n/Bugiem	KS „Strzelec” ZS Wilno		HKS Toruń	KS „Pogoń” Lwów	KS PZP Siemianowice	
RKS „Legia” Kraków	HKS „Varsovia” Warszawa	AZS Warszawa	ŻSGS „Hakoach” Łódź	ŻTGS „Makabi” Białystok	KKS „Ognisko” Pińsk			WKS Szkoły Podchorążych Bydgoszcz	ŻTGS „Dror” Lwów	TG „Sokół” II Katowice	
WKS „Wawel” Kraków*	YMCA Warszawa	KS KPW Poznań	SS „Triumph” Łódź	KKS „Ognisko” Białystok	KS „Strzelec” ZS Pińsk			HKS Bydgoszcz	ŻSGS „Hasmonea” Lwów	ŻTGS „Makabi” Chorzów	
ŻKS „Jutrzenka” Kraków	KS „Warszawianka” Warszawa	KS „HCP” Poznań	ŻTGS „Makabi” Łódź	HKS Białystok	ŻSGS „Hakoah” Pińsk			KKS „Sparta” Bydgoszcz	KS „Sparta” Lwów	FT (Freie Turner) Katowice	
ŻTGS „Makabi” Kraków*	AZS Poznań	GKS Gim. im. K. Marcinkowskiego w Poznaniu	ŻRSS „Stern” Łódź	KS „ZMW” Białystok				RKS „Legia” Bydgoszcz	AZS Lwów	ATV” Katowice*	
TG „Sokół” Kraków	KS SM „Przyszłość” Warszawa	TG „Sokół” Poznań	KP „Zjednoczone” Łódź	KS „Junak” Białystok				KS „Brda” Bydgoszcz	TG „Sokół Macierz” Lwów	ATV Siemianowice	

KS „Garbarnia” Kraków*	ŻASS Warszawa		KS IKP Łódź	KS SMP Łomża				KS „Polonia” Bydgoszcz	II LDH Lwów	TV „Vorwärts” Katowice*	
YMCA Kraków	KS „Polonia” Warszawa		KS WIMA Łódź	WKS „Cresovia” Grodno				WKS 62 P.P. w Bydgoszczy	LKS „Czarni” Lwów	MTV Katowice	
KKS „Olsza” Kraków*	RKS „Skra” Warszawa		RKS „TUR” Łódź	WKS „Jagiellonia” Białystok				Fabryczny KS „Kabel” Bydgoszcz		JK „Santa Maria” Katowice*	
KS „Patria” Kraków	KS PZL Warszawa		SKS ZS w Łodzi					TG „Sokół” Grudziądz		JK „Peter- Paul” Katowice*	
KS SMP Prądnik	KS „Iskra” Warszawa		WKS Łódź					KS KPW Grudziądz		„Winter SV” Nowa Wieś	
RKS „Siła” Mysłowice			KS ZPMP „Orlę” Łódź					GKS „Orlęta” Gim. Im. Bolesława Chrobrego w Bydgoszczy		TGS „Pole Zachodnie” Królewska Huta*	
			SS „Union” Łódź					SKS Pań. Sz. Bud. Maszyn w Grudziądzu		KS „Azoty” Chorzów*	
			ŻRKS „Jutrznia” Łódź					GKS Gimnazjum Niemieckiego im. J. W von Goethe w Grudziądzu		KS „Powstaniec” Chorzów	
								GKS „Sparta” Gim. im. het. J. Sobieskiego w Grudziądzu		KS „Ruch” Wielkie Hajduki	
								SKS Seminarium Nauczyciel-		1 FC Katowice*	

								skiego w Grudziądzu			
										KS PZP Świętochł- wice	

Źródło: Badania własne.



### Aneks III. Kluby hazeny, siedmioosobowej\* i jedenastoosobowej\*\* piłki ręcznej kobiet

Okręg krakowski	Okręg warszawski	Okręg poznański	Okręg łódzki	Okręg białostocki	Okręg poleski	Okręg wileński	Okręg lubelski	Okręg pomorski	Okręg lwowski	Okręg śląski	Wolne Miasto Gdańsk
KS „Cracovia” Kraków	KS „Polonia” Warszawa	KS „Warta” Poznań	RKS TUR Łódź	KS Szkoły Handlowej w Białymsto ku	KS „Pogoń” Brześć n/Bugiem	KS Gimnazjum Żeńskie w Wilnie	WKS „Unia” Lublin	TG „Sokół” Grudziądz	TG „Sokół” II Lwów	TIC „Ruch” Chorzów**	KS „Gedania” Gdańsk**
KS „Patria” Kraków	KS „Warszawianka” Warszawa	AZS Poznań	ŁKS Łódź	KS ZMW Białystok	KS „Strzelec” Brześć n/Bugiem	HKS Wilno		TG „Sokół” Toruń	KS „Strzelec” ZS Lwów	KS „Ruch” Chorzów**	
KKS „Olsza” Kraków	RKS SKRA Warszawa	TG „Sokół” Poznań	HKS Łódź	ŻTGS „Makabi” Białystok	KS KPW Brześć n/Bugiem	TG „Sokół” Wilno		TG „Sokół” Bydgoszcz	LKS „Lechia” Lwów	KS „Pogoń” Katowice*	
ŻTGS „Makabi” Kraków	ŻTGS „Makabi” Warszawa	KKS „Start” (Olimpia) Poznań	WKS Łódź	ŻKS Białystok		AZS Wilno		KS „Rodzina Wojskowa” Toruń	ŻSGS „Dror” Lwów	KS KPW Katowice*	
ŻKS „Jutrzenka” Kraków	ŻASS Warszawa	KS KPW Poznań	KS „Rodzina Wojskowa” Łódź	HKS Białystok		RKS TUR Wilno		WCZS „Gryf” Toruń	LKS „Czarni” Lwów	1 FC Katowice*	
YMCA Kraków	KS PIWF w Warszawie	KS „Goplana” Poznań	KS IKP Łódź	WKS „Jagiellonia” Białystok		RKS „Siła” Wilno		KS KPW Pomorzanie Toruń	KS KPW Lwów	ATV Katowice*	
KS „Wieliczanka” Wieliczka	HKS „Varsovia” Warszawa		KP „Zjednoczone” Łódź	ŻTGS „Makabi” Łomża		KS ZS „Strzelec” Wilno			RKS Lwów		

ŻRTS „Jutrzenka” Tarnów	WKS „Legia” Warszawa		KS WIMA Łódź	KS SMP Łomża		KKS „Ognisko” Lwów			AZS Lwów*		
ŻTSG „Samson” Tarnów	TG „Sokół” gniazdo „Grażyna” Warszawa		KS „Geyer” Łódź	KS „Legion” Łomża		ŻTGS „Makabi” Wilno					
TS „Tempo” Tarnów	AZS Warszawa		ŻKS „Kadimah” Łódź	ŻTGS „Makabi” Grodno		ŻAKS Wilno					
	TG „Sokół” II Warszawa		ŻSGS „Hasmonea” Łódź	WKS „Cresovia” Grodno		ŻKS „Jordan” Wilno					
	KS ZS „Strzelec” Śródmieście Warszawa		ŻKS „Makabi” Łódź	RKS TUR Grodno		WKS „Śmigły” Wilno					
	Kobiecy Robotniczy KS „Sława” Warszawa		ŻTGS „Bar Kochba” Łódź	KS KPW Grodno							
	RKS „Słońce” Warszawa		ŻSGS „Hakoah” Łódź	KS „Strzelec” ZS Grodno							
	KS „Iskra” Warszawa*		ŻKS „Tajfun” Łódź								
	KS KPW „Orzeł” Warszawa*		ŻRSS „Sztern” Łódź								
			SKS „Strzelec” Zgierz								

			KS „Krusche & Ender” Pabianice								
			KS „Znicz” Łódź								

Źródło: Badania własne.

#### Aneks IV. Mistrzynie okręgów w hazenie

Okręg	1929	1930	1931	1932	1933	1934	1935	1936	1937
Warszawski	TG „Sokół” Warszawa – Gniazdo „Grażyna”	AZS Warszawa	„Polonia” Warszawa	„Legia” Warszawa	„Polonia” Warszawa	AZS Warszawa	„Polonia” Warszawa	AZS Warszawa	AZS Warszawa
Łódzki	ŁKS Łódź	ŁKS Łódź	HKS Łódź	ŁKS Łódź	ŁKS Łódź	IKP Łódź	IKP Łódź	IKP Łódź	IKP Łódź
Poznański		„Warta” Poznań	„Warta” Poznań	„Warta” Poznań	„Warta” Poznań	KPW Poznań	„Warta” Poznań	„Warta” Poznań	„Warta” Poznań
Krakowski			„Cracovia” Kraków	„Cracovia” Kraków	„Cracovia” Kraków	„Cracovia” Kraków	„Cracovia” Kraków	„Cracovia” Kraków	„Cracovia” Kraków
Lwowski				TG „Sokół” II Lwów	ŻTGS „Dror” Lwów	„Czarni” Lwów	ŻTGS „Dror” Lwów	„Czarni” Lwów	RKS Lwów
Białostocki						„Jagiellonia” Białystok	„Jagiellonia” Białystok	„Jagiellonia” Białystok	
Pomorski								KS KPW „Pomorzanin” Toruń	
Śląski									

Wileński									
Lubelski									
Kielecki									
Stanisławowski									

Źródło: Badania własne.

**Aneks V. Mistrzynie okręgów w siedmioosobowej piłki ręcznej kobiet  
(szczypiorniak żeński)**

<b>Okręg</b>	<b>1938</b>	<b>1939</b>
Warszawski	AZS Warszawa	AZS Warszawa
Łódzki	IKP Łódź	„Znicz” Łódź
Poznański	„Warta” Poznań	„Warta” Poznań
Krakowski	„Cracovia” Kraków	„Makabi” Kraków
Lwowski	„Czarni” Lwów	AZS Lwów
Pomorski	KS KPW „Pomorzanin” Toruń	
Śląski	KS KPW Katowice	
Wileński		WKS „Śmigły” Wilno
Białostocki		
Lubelski		
Poleski		
Kielecki		
Stanisławowski		

Źródło: Badania własne.

## Aneks VI. Mistrzostwa Polski w hazenie kobiet

Miejsce	1929	1930	1931	1932	1933	1934	1935	1936	1937
I	ŁKS Łódź	AZS Warszawa	„Polonia” Warszawa	ŁKS Łódź	ŁKS Łódź	IKP Łódź	IKP Łódź	IKP Łódź	IKP Łódź
II	TG „Sokół” Warszawa – Gniazdo „Grażyna”	ŁKS Łódź	HKS Łódź	„Legia” Warszawa	„Cracovia” Kraków	AZS Warszawa	HKS Łódź	AZS Warszawa	HKS Łódź
III			„Warta” Poznań	„Warta” Poznań	„Polonia” Warszawa	„Cracovia” Kraków	„Polonia” Warszawa	„Warta” Poznań	AZS Warszawa
IV						„Czarni” Lwów		„Jagiellonia” Białystok	„Cracovia” Kraków
V								„Czarni” Lwów	„Warta” Poznań RKS Lwów
VI									RKS Lwów

Źródło: Badania własne.

## **Aneks VII. Składy osobowe drużyn mistrzyń Polski w hazenie**

Drużyna mistrzyń Polski **ŁKS Łódź (1929)**: Celina Gapińska, Irena Eibuszyc, Jadwiga Głazewska, Bronisława Jaszczak, Julia Jaszczak, Lili Kon, Maria Kwaśniewska, Celina Rytel, Edyta Zylberżanka.

Drużyna mistrzyń Polski **AZS Warszawa (1930)**: Helena Aleksandrowicz, Irena Biskupska, Barbara Cegielska, Stanisława Chrupczałowska, Maria Gorazdowska-Malanowska, Jadwiga Grotowska, Zdzisława Wiszniewska, Jadwiga Wolicka, Helena Woynarowska.

Drużyna mistrzyń Polski **„Polonia” Warszawa (1931)**: Wanda Chmurzyńska, Maria Fryszczyn, Barbara Gawska, Halina Olczak, Sława Szmid, Jadwiga Olesińska, Jadwiga Duch, Zofia Szymańska.

Drużyna mistrzyń Polski **ŁKS Łódź (1932)**: Celina Gapińska, Helena Domagalanka, Stanisława Domagalanka, Jadwiga Głazewska, Bronisława Jaszczak, Helena Kasperska, Janina Lutrosińska, Zofia Smętek, Edyta Zylberżanka.

Drużyna mistrzyń Polski **ŁKS Łódź (1933)**: Celina Gapińska, Helena Gasparska, Jadwiga Głazewska, Julia Jaszczak, Maria Jeżewicz, Helena Kasperska, Irena Kordowska, Elżbieta Kurzynowska, Maria Kwaśniewska, Bogusława Połomska, Henryka Zdzeniecka, Edyta Zylberżanka.

Drużyna mistrzyń Polski **IKP Łódź (1934)**: Helena Ozdobianka, Cegielska, Zofia Filipiak, Jadwiga Głazewska, Helena Gruszczyńska, Zofia Kamecka, Helena Olczak, Podogrodzka, Szmid, Wiśniewska.

Drużyna mistrzyń Polski **IKP Łódź (1935)**: Helena Ozdobianka, Zofia Filipiak, Jadwiga Głazewska, Helena Gruszczyńska, Leokadia Janicka, Helena Kasperska, Janina Nawrocka, Zofia Szmalcówna.

Drużyna mistrzyń **IKP Łódź (1936)**: Helena Ozdobianka, Zofia Filipiak, Jadwiga Głazewska, Helena Gruszczyńska, Leokadia Janicka, Helena Kasperska, Janina Nawrocka, Zofia Szmalcówna, Irena Stęporówna.

Drużyna mistrzyń **Polski IKP Łódź (1937)**: Zofia Filipiak, Jadwiga Głazewska, Helena Gruszczyńska, Maria Holcgerber, Maria Muszyńska, Janina Nawrocka, Zofia Szmalcówna, Stanisława Nowakowska, Irena Sokołowska.

Źródło: Badania własne.



**Aneks VIII. Mistrzostwa Polski w siedmioosobowej piłce ręcznej kobiet  
(szczypiorniak żeński)**

<b>Miejsce</b>	<b>1938* (Puchar Polskiego Związku Piłki Ręcznej)</b>	<b>1939</b>
I	IKP Łódź	KS „Znicz” Łódź
II	HKS Łódź	AZS Warszawa
III	„Warta” Poznań	WIMA Łódź
IV	AZS Warszawa	AZS Lwów
V	„Polonia” Warszawa	WKS „Śmigły” Wilno
VI	WIMA Łódź	-

Źródło: Badania własne.

## **Aneks IX. Składy osobowe drużyn mistrzyń Polski w siedmioosobowej piłce ręcznej (szczypiorniak żeński)**

Drużyna mistrzyń Polski **IKP Łódź (1938)**: Helena Ozdobianka, Jadwiga Błażniak, Jadwiga Głażewska, Helena Gruszczyńska, Leokadia Janicka, Janina Nawrocka, Henryka Słomczewska, Zofia Woźniakiewicz-Filipiak.

Drużyna mistrzyń Polski **KS „Znicz” Łódź (1939)**: Teresa Dudzińska, Mieczysława Hołyszewska, Irena Kordowska, Anna Markowska, Bogusława Połomska, Teresa Różańska, Barbara Stefańska, Krystyna Szymchówna, Irena Tomczakówna, Zofia Wróblewska, Stanisława Żelżanka.

Źródło: Badania własne.

## Aneks X. Mistrzowie okręgów w jedenastoosobowej piłce ręcznej mężczyzn (szczypiorniak)

Okręg	1929	1930	1931	1932	1933	1934	1935	1936	1937	1938	1939
Warszawski	RKS „Marymont” Warszawa		YMCA Warszawa	WKS „Legia” Warszawa	AZS Warszawa	„Warszawianka” Warszawa	„Warszawianka” Warszawa	AZS Warszawa	AZS Warszawa	AZS Warszawa	AZS Warszawa
Łódzki				ŁKS Łódź	KP „Zjednoczone” Łódź	KP „Zjednoczone” Łódź	IKP Łódź	ŁKS Łódź	ŁKS Łódź	ŁKS Łódź	ŁKS Łódź
Poznański		„Warta” Poznań	„Warta” Poznań	AZS Poznań	„Warta” Poznań	„Warta” Poznań	KS KPW Poznań	KS KPW Poznań	KS KPW Poznań	KS KPW Poznań	KS KPW Poznań
Krakowski	„Cracovia” Kraków	„Cracovia” Kraków	TG „Sokół” Kraków	„Cracovia” Kraków	„Cracovia” Kraków	„Cracovia” Kraków	„Makabi” Kraków	„Garbarnia” Kraków	„Garbarnia” Kraków	„Cracovia” Kraków	„Garbarnia” Kraków
Lwowski					ŻTGS „Dror” Lwów	ŻTGS „Dror” Lwów	ŻTGS „Dror” Lwów	AZS Lwów	AZS Lwów	AZS Lwów	AZS Lwów
Białostocki						„Jagiellonia” Białystok	„Jagiellonia” Białystok	„Jagiellonia” Białystok	„Jagiellonia” Białystok	WKS „Cresovia” Grodno	
Pomorski		WKS Szkoły Podchorążych w Bydgoszczy	WKS Szkoły Podchorążych w Bydgoszczy		TG „Sokół” I Bydgoszcz	WKS Szkoły Podchorążych w Bydgoszczy	WKS Szkoły Podchorążych w Bydgoszczy	KPW „Pomorzanin” Toruń			
Śląski	KS „Chorzów” III	„Pogoń” Katowice	KS „Azoty” Chorzów	KS „Azoty” Chorzów	KS „Azoty” Chorzów	KS „Pole Zachodnie” Królewska Huta	KS „Azoty” Chorzów	KS „Azoty” Chorzów	„Pogoń” Katowice	KS „Azoty” Chorzów	„Pogoń” Katowice
Poleski									KS ZS „Strzelec” z Brzeźcia nad Bugiem	KS ZS „Strzelec” z Brzeźcia nad Bugiem	

Lubelski											
Wileński											
Kielecki											
Stanisławowski											

Źródło: Badania własne.

### Aneks XI. Mistrzostwa Polski w jedenastoosobowej piłce ręcznej mężczyzn (szczypiorniak)

Miejsce	1929* (zawody zostały odwołane)	1930	1931	1932* (wyniki zawodów anulowano)	1933	1934	1935	1936	1937	1938	1939
I		„Cracovia” Kraków	KS „Azoty” Chorzów	AZS Poznań	„Cracovia” Kraków	„Pogoń” Katowice	„Pogoń” Katowice	KS „Azoty” Chorzów	KS KPW Poznań	KS KPW Poznań	ŁKS Łódź
II		„Pogoń” Katowice	„Warta” Poznań	ŁKS Łódź	KS „Azoty” Chorzów	TG „Pole Zachodnie” Chorzów	KS KPW Poznań	„Pogoń” Katowice	AZS Lwów	AZS Warszawa	„Pogoń” Katowice
III			TG „Sokół” Kraków	KS „Azoty” Chorzów	„Warta” Poznań	KP „Zjednoczone” Łódź	KS „Azoty” Chorzów	KS KPW Poznań	„Pogoń” Katowice	„Cracovia” Kraków	AZS Warszawa
IV					KP „Zjednoczone” Łódź	„Jagiellonia” Białystok	KS „Warszawianka” Warszawa	ŁKS Łódź		ŁKS Łódź	AZS Lwów
V					AZS Warszawa	KS „Garbarnia” Kraków	ŁKS Łódź	AZS Lwów			
VI						„Warta” Poznań	ŻTGS „Makabi” Kraków	AZS Warszawa			
VII						KS „Warszawianka” Warszawa	AZS Lwów	KS „Garbarnia” Kraków			
VIII							KS IKP Łódź				

Źródło: Badania własne.

## **Aneks XII. Składy osobowe drużyn mistrzów Polski w jedenastoosobowej piłce ręcznej mężczyzn (szczypiorniak)**

Drużyna mistrza Polski **„Cracovia” Kraków (1930)**: Bergman, Drozdowski, Irblich, Adam Kowalski, Marian Lubaczewski, Jakub Lubowiecki, Stefan Lubowiecki, Antoni Malczyk, Czesław Marchewczyk, Mieczysław Marona, Pietrucha, Mieczysław Szumiec, Krzysztof Trytko, Zdzisław Trytko.

Drużyna mistrza Polski **KS „Azoty” Chorzów (1931)**: Alojzy Białka, Kada, Kostek, Lange, Leon Marcińczyk, Alfred Matuszczyk, Młynarczyk, Piątek, Emil Przybyła, Rajmund Rosman, Piotr Stelmach, Teodor Stelmach.

Drużyna mistrza Polski **„Cracovia” Kraków (1933)**: Antoni Data, Adam Kowalski, Jakub Lubowiecki, Stefan Lubowiecki, Czesław Marchewczyk, Metke, Adam Radwański, Skucha, Stefaniuk, Krzysztof Trytko, Zdzisław Trytko, Włodzimierz Wierzbicki, Wilk.

Drużyna mistrza Polski **„Pogoń” Katowice (1934)**: Eryk Kurek, Augustyn, Bąk, Czempisz, Dzik, „Froncek”, Wilhelm Grolik, Karczmarz, Franciszek Klukowski, Kosma I, Kosma II, Norab, Karol Piechula, Zygfryd Piechula, Szulik.

Drużyna mistrza Polski **„Pogoń” Katowice (1935)**: Eryk Kurek, Edward Baron I, Henryk Baron II, Dyrna, Wilhelm Grolik, Jabłoński, Karczmarz, Kazek, Franciszek Klukowski, Kostek, Karol Piechula, Zygfryd Piechula

Drużyna mistrza Polski **„Azoty” Chorzów (1936)**: Alfred Bednarek, Alojzy Białka, Adolf Dyrszlag, Reinhold Famuła, Rajmund Gładki, Stefan Gładki, Alojzy Habasz, Alfred Imiołczyk, Jerzy Józefowicz, Ludwik Jurczyga, Antoni Kawka, Kostek, Lange, Ksawery Lazar, Jan Macha, Leon Marcińczyk, Alfred Matuszczyk, Młynarczyk, Edward Pospiech, Emil Przybyła, Józef Przyłucki, Rajmund Rosman, Piotr Stelmach, Teodor Stelmach, Jerzy Wicher, Antoni Wieczorek, Reinhold Włodarczyk.

Drużyna mistrza Polski **KS KPW Poznań (1937)**: Konrad Tomiak, Stanisław Firlik, Florian Grzechowiak, Hauser, Marian Hoffman, Karol Jakubowski, Zbigniew Kasprzak, Lange, Ewaryst Łój, Janusz Patrzykont, Franciszek Szymura I, Stanisław Szymura II.

Drużyna mistrza Polski **KS KPW Poznań (1938)**: Konrad Tomiak, Stanisław Firlik, Florian Grzechowiak, Hauser, Marian Hoffman, Karol Jakubowski, Zbigniew Kasprzak, Lange, Ewaryst Łój, Janusz Patrzykont, Franciszek Szymura I, Stanisław Szymura II.

Drużyna mistrza Polski **ŁKS Łódź (1939)**: Tadeusz Styczyński, Bronisław Zieliński, Zbigniew Amanowicz, Witold Bujnowicz, Zbigniew Fiszer, Józef Graczyk, Erwin Grubert I, Paweł Koch, Jan Kosmała, Waław Kowalczyk, Jan Miller, Eugeniusz Pięłowski, Czesław Raczyński, Emil Retz, Kazimierz Rogalski, Kazimierz Zajączkowski, Władysław Załęski.

Źródło: Badania własne.

**Aneks XIII. Mecze reprezentacji okręgów w hazenie i siedmioosobowej piłce ręcznej (szczypiorniak żeński\*)**

1928	Warszawa – Łódź 12:1		
1929	Łódź – Warszawa 2:5		
1931	Toruń – ŁKS Łódź 2:17	Warszawa – AZS Warszawa 0:7	Warszawa – Łódź 3:3
1936	Łódź – Warszawa 3:3		
1937	Warszawa – Łódź 1:1	Łódź – Warszawa 4:0	
1938	Łódź – Warszawa 9:3*	Warszawa – Łódź 0:6*	

Źródło: Badania własne.

**Aneks XIV. Mecze reprezentacji okręgów w jedenastoosobowej piłce ręcznej mężczyzn (szczypiorniak)**

1934	Śląsk – Kraków 10:4						
1935	Kraków – Śląsk 4:3						
1936	Łódź – Warszawa 8:6	Łódź – Warszawa 8:3	Śląsk – Kraków 3:2				
1937	Kraków – Śląsk 2:4	Warszawa – Łódź 9:9	Łódź – Warszawa 9:7				
1938	Poznań – Warszawa 6:5	Poznań – Łódź 8:4	Łódź – Warszawa 12:9	Kraków – Lwów 5:4	Śląsk – Lwów 10:3	Śląsk – Kraków 5:3	Warszawa – Łódź 9:11

Źródło: Badania własne.



## Aneks XV. Mecze międzynarodowe polskich drużyn w hazenie

1929	Łódź – Czechosłowacja 2:10	Warszawa – Czechosłowacja 2:15						
1930	„Polonia” Warszawa – „Viktoria Žižkov” (Praga) 2:8	AZS Warszawa – „Viktoria Žižkov” (Praga) 3:5	Czechosłowacja – Polska 17:0	Jugosławia – Polska 9:2				
1931	„Viktoria Žižkov” (Praga) – „Polonia” Warszawa 5:3	„Sokół” Vinohrady (Praga) – „Polonia” Warszawa 2:2	SK Melnik – „Polonia” Warszawa 11:2	Praga – Warszawa 4:4	Praga – Łódź 5:1	SK „Melnik” – Polska 9:4		
1934	Jugosławia – Polska 10:3	Varaždina – Warszawa 2:6	Białogrod – Warszawa 3:8	Jasielnica – Warszawa 1:14	Ljubliana – Warszawa 1:3	Belgrad – Warszawa 3:5	Brod – Warszawa 10:9	Nowe Gradiszki – Warszawa 3:13
1935	Polska – Jugosławia 3:4	„Jagiellonia” Białystok – Zagrzeb 2:20	Warszawa – Zagrzeb 2:1	Łódź – Zagrzeb 3:3	Łódź – Zagrzeb 2:1	Warszawa – Zagrzeb 1:5	Poznań – Zagrzeb 2:8	

Źródło: Badania własne.

**Aneks XVI. Mecze międzynarodowe polskich drużyn w jedenastoosobową (szczypiorniak) i siedmioosobową piłkę ręczną\***

1926	Niemcy – ZPMR „Siła” 14:0									
1931	Polska – Belgia 4:3	Polska – Węgry 5:3	Polska – Palestyna 20:0	Polska – Niemcy 10:19						
1932	„Gedania” WM Gdańsk – S. C. Prussen WM Gdańsk 3:1	1 RKS Katowice – RKS „Wacker” Zabrze 9:0	1 RKS Katowice – RKS – „Freie Turner” Katowice 6:0	RKS „Dąb” Aleksandrowice – „Freie Turner” Katowice 1:1	1 RKS Katowice – „ASV” Siemianowice 1:1					
1933	RKS „Dąb” Aleksandrowice – „Torner” Katowice 2:1									
1934	Polska reprezentacja Górnego Śląska – Niemiecka reprezentacja Górnego Śląska 5:10	„Pogoń” Katowice – TSV Schomberg 10:4	„Pogoń” Katowice – TV „Vorwärts” Katowice 4:6	„Pogoń” Katowice – ATV Katowice 1:2	„Cracovia” Kraków - „Breslauer Akademischer Sportverein” (Wrocław) 6:7	„Pogoń” Katowice – „Breslauer Akademischer Sportverein” (Wrocław) 8:5	AZS Warszawa – „Breslauer Akademischer Sportverein” (Wrocław) 3:11			

1935	KS „Azoty” Chorzów – JK „Peter-Paul” Katowice 9:6	Kraków – Niemcy Środkowo- Wschodnie 2:10	Polska Południowa – Niemcy Środkowo- Wschodnie 6:21							
1936	Węgry – KS KPW Poznań 11:9	Węgry – KS KPW Poznań 10:7	Śląsk – Wiedeń 1:10	Polska – Austria 1:18	Polska – Austria 4:10	Polska – Rumunia 7:3				
1937	„Pogoń” Katowice – JK Śląsk 8:2	„Pogoń” Katowice – VSC Wiedeń 4:9	KS KPW Poznań – „Ujpest” Budapeszt 10:11	1 RKS Katowice – „Ujpest” Budapeszt 4:16	„Postverein” WM Gdańsk – AZS Warszawa 5:8	„Turngemeinde” WM Gdańsk – AZS Warszawa 9:10	Warszawa – Berlin 7:22	Poznań – Berlin 3:11	Brasov – Poznań 2:8	Rumunia – Polska 10:8
1938	Budapeszt – Warszawa 9:6	Węgry – Polska 13:7	AZS Warszawa – „Deutsche Studentenschaft Breslau” (Wrocław) 12:5	Polska – Breslau (Wrocław) 5:12	Polska – Breslau (Wrocław) 3:16	Polska – Szwajcaria 2:9	Polska – Holandia 1 2:5	Polska – Czechosłowacja 10:12		
1939	„Pogoń” Katowice* – JK „Peter-Paul” Katowice 12:2	„Pole Zachodnie” Chorzów* – ATV Katowice 7:11	„Pogoń” Katowice* – ATV Katowice 10:9	„Pogoń” Katowice* – TV „Vorwärts” Katowice 5:6	Polska – Węgry 12:16	Łódź – Budapeszt 11:11	Polska – Szwecja 8:6			

Źródło: Badania własne.

## Aneks XVII. Pionierzy piłki ręcznej w Europie (1897–1926)



Ryc. 1. Konrad Koch (1846–1911)

Źródło: <https://de.wikipedia.org>

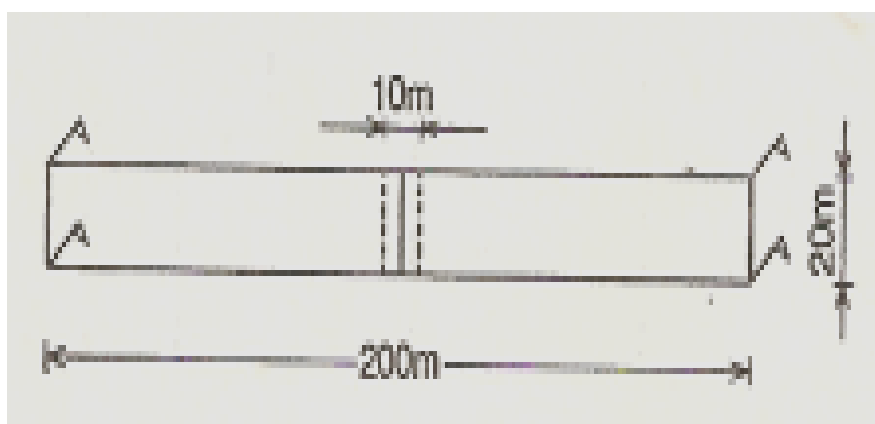

Ryc. 2. Boisko do gry w raffball (1897)

Źródło: S. Jančálek, F. Táborský, J. Šafaříkova, *Házená. Teorie a didaktika*, Praha 1989.



Ryc. 3. Holger Louis Nielsen (1866–1955)

Źródło: <https://da.m.wikipedia.org>

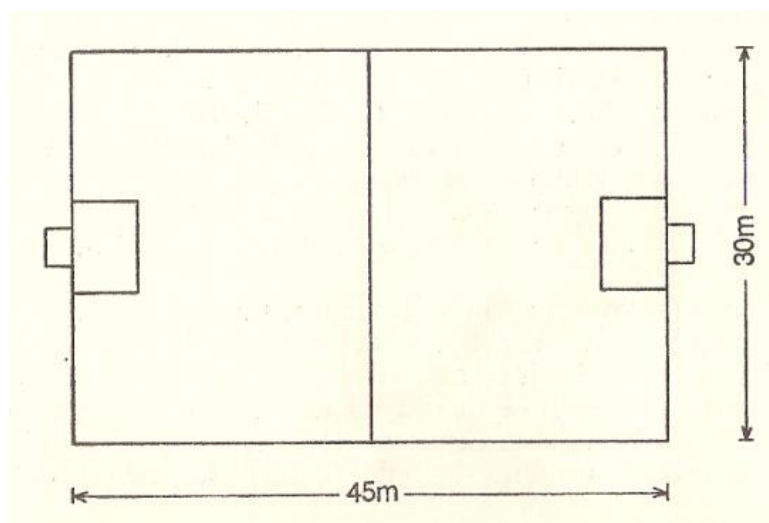

Ryc. 4. Boisko do gry w haandbold (1906)

Źródło: S. Jančálek, F. Táborský, J. Šafařikowa, *Házená. Teorie a didaktika*, Praha 1989.



Ryc. 5. Antonin Krístof (1882–1910)

Źródło: <https://de.wikipedia.org>

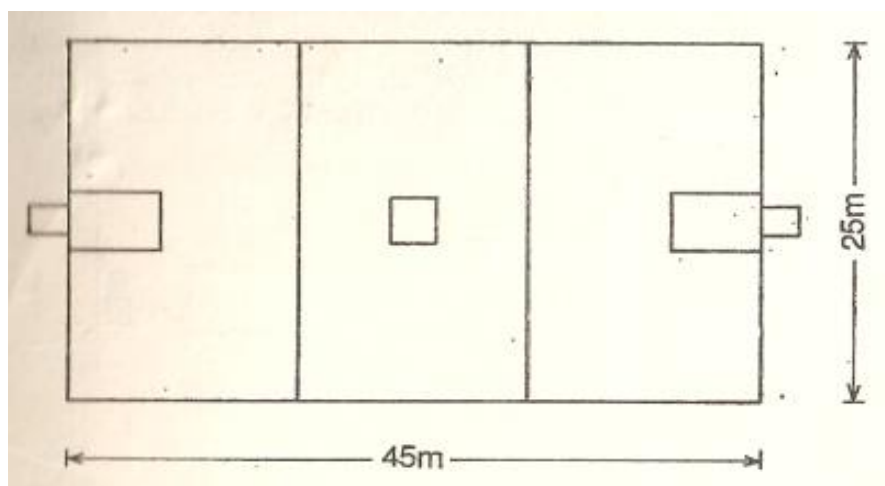

Ryc. 6. Boisko do gry w hazenę (1907)

Źródło: S. Jančálek, F. Táborský, J. Šafařikowa, Házenná. *Teorie a didaktika*, Praha 1989.



Ryc. 7. Cornelis (Carl) August (Anton) Wilhelm Hirschmann (1877–1951)

Źródło: <https://en.wikipedia.org>

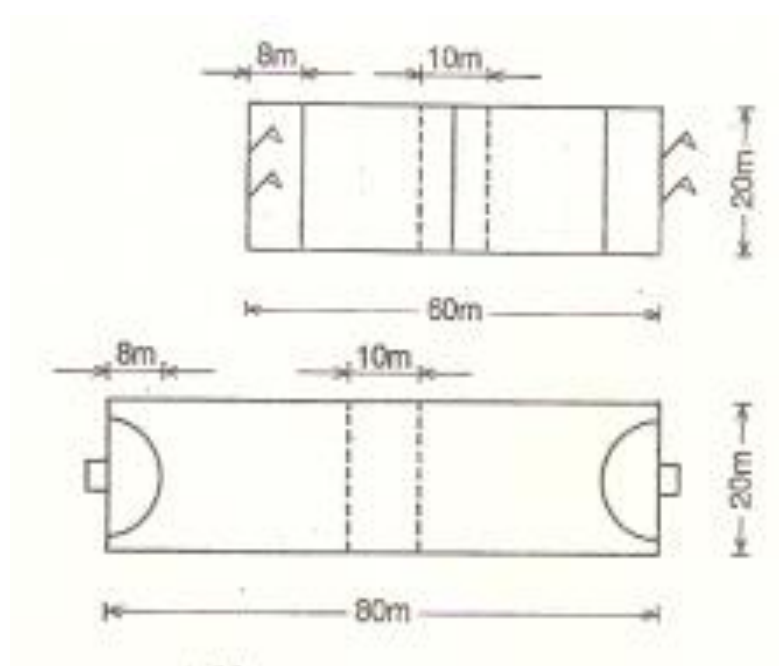

Ryc. 8. Boiska do gry w raffball (1912, 1915)

Źródło: S. Jančálek, F. Táborský, J. Šafařikowa, Házena. *Teorie a didaktika*, Praha 1989



Ryc. 9. Max Heiser (1879–1921)

Źródło: <https://personensuche.dastelefonbuch.de>

**Nachrichtenblatt für den Berliner Turnrath**  
(Gau Berlin II).

---

Geschäftsstelle: S. 59, Camphausenstr. 9 III.  
Fernsprecher: Amt Moritzplatz 11232.

---

Das Blatt erscheint während des Krieges nur einmal im Monat. Einsendungen müssen spätestens am 15. jeden Monats bei P. Bugge einlaufen. — Bezugspreis für Nichtbeamte 1 M.  
Personen- und Wohnungs-Veränderungen der Beamten der Vereine sind sofort an Bugge zu melden.  
Versandstelle: P. Bugge, S. 59, Camphausenstr. 9 III.

---

N<sup>o</sup> 812. 36. Jahrgang. November 1917.

---

**Ausschuß für das Frauen- und Mädchenturnen.**  
**Handball.**

Bei der Besprechung am 29. Oktober d. Js., an der Vertreter des Frauen- und Jugendturnen-Ausschusses teilnahmen, wurde beschloffen, das bis jetzt als „Corball“ bezeichnete Spiel in Zukunft „Handball“ zu benennen.

Die im vorigen Jahre versuchsweise festgesetzten Spielregeln wurden ergänzt. Die berichtigten Regeln gehen den Vereinen, die Spielriege gemeldet haben, baldigst zu.

Für die Winterspiele 1917/18 sind gemeldet: Berliner Turner Verein, Damen-Turnverein 1902 (2 Riegen), Gesundbrunnen, Nord-West (2 Riegen), GutsMuths.

Weitere Anmeldungen sind erwünscht und werden noch bis zum 2. Dezember angenommen. Die Bestimmungen werden auf Wunsch sofort zugefandt.

Die ersten Handballspiele finden am Sonntag, den 2. Dezember d. Js. in der Egerziehhalle Karlstr. 12 statt.

10 Uhr: Damen Co. 1902 I gegen Berliner Turner Verein.  
11 Uhr: Damen Co. 1902 II gegen Nord-West II.

Es ist allen Leitern unserer Frauen-Abteilungen dringend zu empfehlen, für „Handball“ mehr Interesse zu zeigen und den angefündigten Spielen mit ihren Turnerinnen beizuwohnen.

M. Hoiser.

Ryc. 10. Pierwsze zawody piłki ręcznej pań w Berlinie 1917 r.

Źródło: [www.jahn-hagen.de](http://www.jahn-hagen.de)





Ryc. 11. Carl Schelenz (1890–1956)

Źródło: <https://de.wikipedia.org>

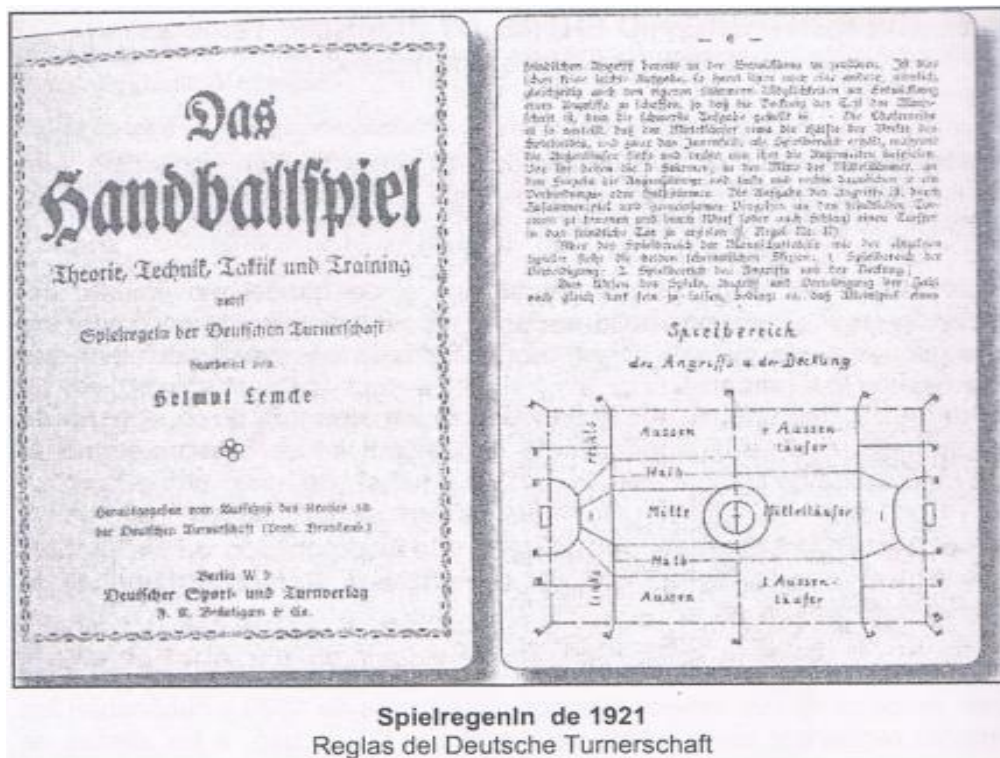

Ryc. 12. Boisko do gry w jedenastoosobową piłkę ręczną (1921)

Źródło: [www.jahn-hagen.de](http://www.jahn-hagen.de)



Ryc. 13. Jaroslav Trantina (1891–1954)

Źródło: <https://cs.wikipedia.org>

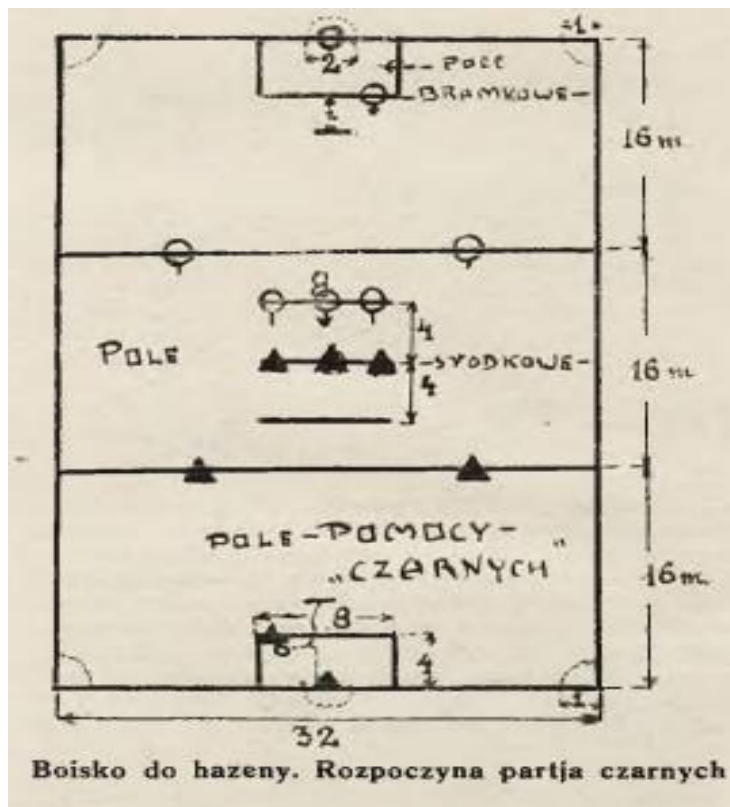

Ryc. 14. Boisko do gry w hazenę (1926)

Źródło: „Stadion” 1926, nr 19.

**Aneks XVIII. Geneza szczypiorniaka w Polsce. Obozy internowania legionistów Józefa Piłsudskiego w Szczypiornie (1917) i w Łomży (1918)**



Ryc. 1. Główna ulica w obozie internowania w Szczypiornie w 1917 r.

Źródło: Narodowe Archiwum Cyfrowe, sygn. 1-H-225-12.



Ryc. 2. Obóz internowania w Szczypiornie w 1917 r.

Źródło: Narodowe Archiwum Cyfrowe, sygn. 1-H-225-9



Ryc. 3. Legioniści 1 Pułku Ułanów mjr. Władysława Beliny-Prażmowskiego w obozie internowania w Szczypiornie w 1917 r. (jednym z internowanych był wachmistrz IV plutonu, Henryk „Orłęcki” Świdorski, zob. J. Żuławski, *Rodowód i organizacja 1 Pułku Ułanów Legionów Polskich*, „Przegląd Kawaleryjski” 1933, nr 7)

Źródło: Narodowe Archiwum Cyfrowe, sygn. 1-H-225-7



Ryc. 4. Ćwiczenia gimnastyczne w obozie internowania w Szczypiornie w 1917 r. (zajęcia prowadził wachmistrz Henryk Świdorski)

Źródło: Narodowe Archiwum Cyfrowe, sygn. 1-H-225-25



Ryc. 5. Obóz internowania w Szczypiornie w 1917 r. Gra w krykieta

Źródło: Narodowe Archiwum Cyfrowe, sygn. 1-H-225-24



Ryc. 6. Obóz internowania w Szczypiornie w 1917 r. Uczestnicy zajęć sportowych

Źródło: „Puls Biznesu” 2016, 20 stycznia.

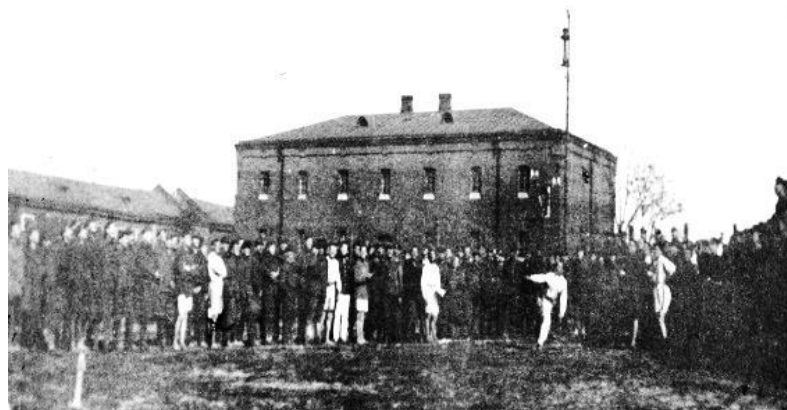

Ryc. 7. Zajęcia sportowe w obozie internowania w Łomży wiosną w 1918 r.

Źródło: Muzeum Narodowe w Kielcach, sygn. MNKi\_H-4607-25\_popr.

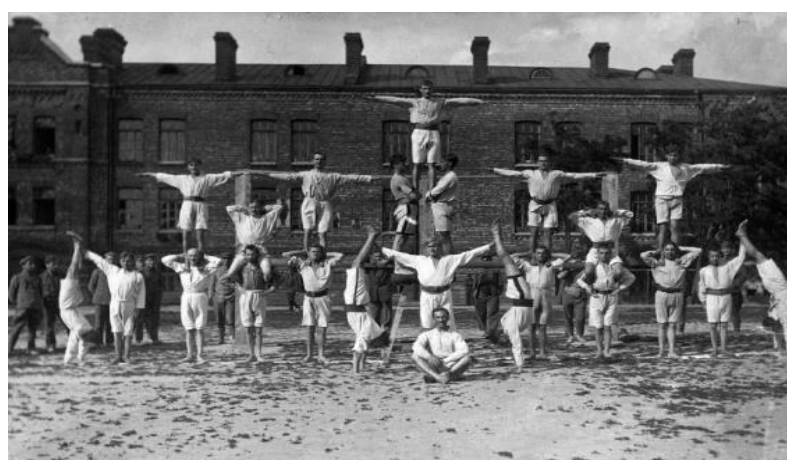

Ryc. 8. Zajęcia z gimnastyki w obozie internowania w Łomży wiosną w 1918 r. „Piramida wachmistrza Świderskiego” (w pozycji siedzącej)

Źródło: Muzeum Narodowe w Kielcach, sygn. MNKi\_H-4607-27\_popr.; W. Kęsik, *Za drutami Szczypiorny i Łomży. Wspomnienia b. żołnierza I Bryg. Leg. Pol.*, Warszawa 1936.



Ryc. 9. Zajęcia z gimnastyki w obozie internowania w Łomży wiosną w 1918 r. (pierwszy z lewej stoi wachmistrz H. Świderski)

Źródło: Muzeum Narodowe w Kielcach, sygn. MNKi\_H-4607-28\_popr.

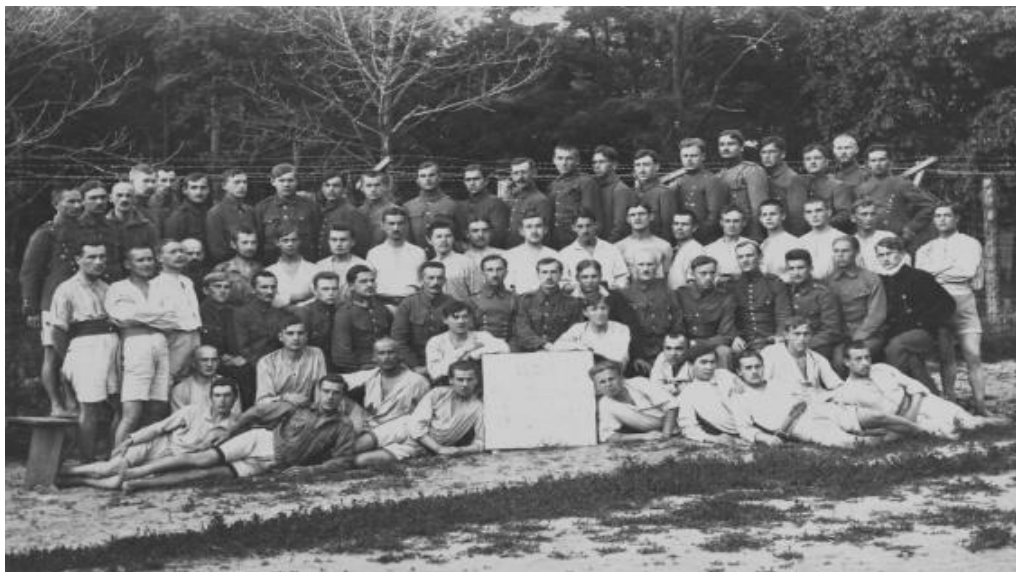

Ryc. 10. Uczestnicy zajęć sportowych. „Koło racjonalnego rozwoju fizycznego” w obozie internowania w Łomży w 1918 r. (pierwszy z lewej w drugi rzędzie stoi wachmistrz H. Świdorski?)

Źródło: Muzeum Narodowe w Kielcach, sygn. MNKi\_H-4607-33\_popr.; W. Kęsik, *Za drutami Szczypiorny i Łomży. Wspomnienia b. żołnierza I Bryg. Leg. Pol.*, Warszawa 1936.

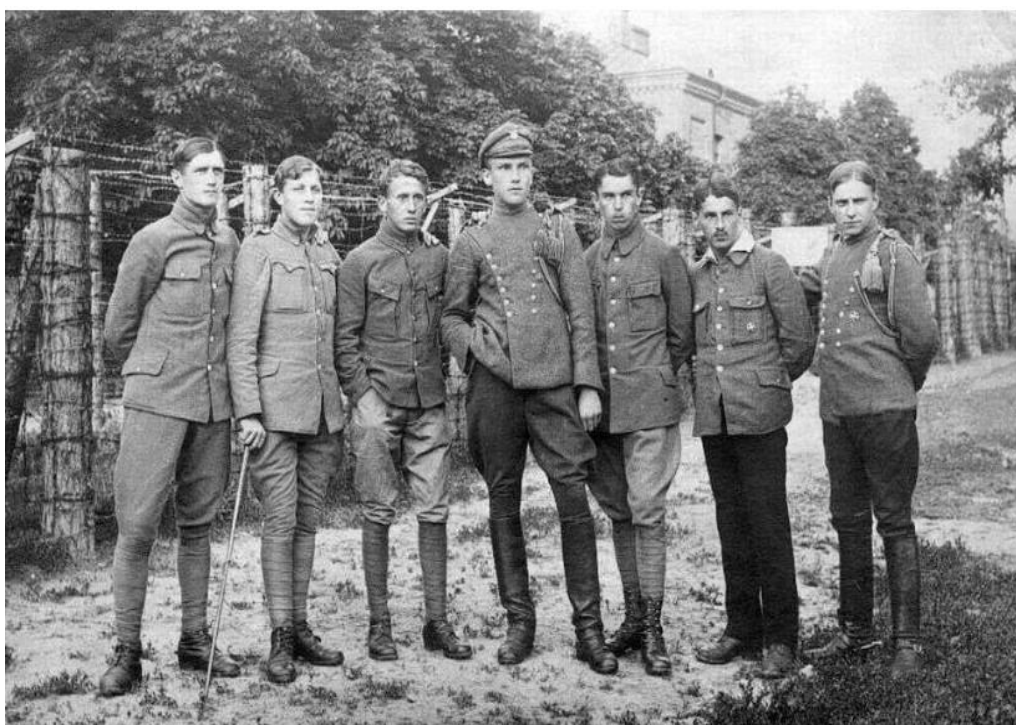

Ryc. 11. Grupa legionistów w obozie internowania w Łomży wiosną 1918 r. (drugi od prawej stoi wachmistrz H. Świdorski?)

Źródło: [niezlomni.com/pierwsi-polscy-pilkarze-reczni/Łomża 1918 r./](http://niezlomni.com/pierwsi-polscy-pilkarze-reczni/Łomża%201918%20r./)



Ryc. 12. Obóz internowania w Łomży. Mecz w szczypiorniaka w kwietniu w 1918 r.

Źródło: K. Kierkowski, *Z austriackiego więzienia do pruskiego obozu. Wrywki z pamiętnika*, [w:] J. Stachiewicz (red.), *Za kratami więzień i drutami obozów. Wspomnienia i notatki więźniów ideowych 1914–1921*, t. 3, Warszawa 1928.



Ryc. 13. Obóz internowania w Łomży. Gra w szczypiorniaka wiosną w 1918 r.

Źródło: Violetta Szostak, *Mój dziadek grał w szczypiorniaka*, „Gazeta Wyborcza” 2007, 6 lutego, <http://wiadomości.gazeta.pl/wiadomości7,114873,3899619.html>



Ryc. 14. Widzowie obserwujący mecz szczypiorniaka w obozie internowania w Łomży wiosną 1918 r.

Źródło: W. Kęsik, *Za drutami Szczypiorny i Łomży. Wspomnienia b. żołnierza 1 Bryg. Leg. Pol.*, Warszawa 1936.



## Aneks XIX. Początki piłki ręcznej w Polsce (1919–1922)



Ryc. 1. Mapa Polski 1919–1939

Źródło: <https://pl.wikipedia.org>

ciwnika, czyli „strzelić bramkę“, jak mówi footballista. Uczestnicy gry kombinują jak przy piłce nożnej, każdy stara się przeciwnika wprowadzić w błąd ruchami ciała.

Piłka ręczna posiada swoje prawa gry i nie jest grą dla dzieci, jak to w pierwszej chwili zdawaćby się mogło.

Najważniejsze reguły gry głoszą:

„Piłki nie wolno nogą kopać, prowadzić, lub podawać. Natomiast rękami wolno piłkę rzucać lub podbijać“.



Mally, prawy skrzydłowy T. T. C.

### Piłka ręczna jako trening footballowy.

Niedawno wprowadzono w wielu klubach niemieckich piłki nożnej ćwiczenia piłką ręczną jako trening dla drużyn.

Wśród zwolenników footballu zdobył sobie już dawno uznanie pogląd, że kardynalne znaczenie dla graczy ma nie tyle trening piłką nożną, ile raczej ogólny trening ciała.

Gra w piłkę ręczną przyczynia się nadzwyczajnie do wycwiczenia ciała, wymaga bowiem od grającego nie tylko sztuki dobrego, wytrwałego i szybkiego biegania, lecz także silnych mięśni rąk i wielkiej wprawy w skokach. Gracz nabiera elastyczności, energii i pewności wzroku, jednym słowem wszystkich właściwości, jakimi odznaczać się musi dobry footballista.

Gra w piłkę ręczną odbywa się podobnie jak w nożną na równym boisku. By uniknąć nadmiernego wysiłku, jakiegoby wymagało zbyt wielkie boisko, stosuje się zwyczajnie do pola gry i do bramek wymiary hokejowe. Do gry używa się małej piłki nożnej, odpowiadającej wielkością mniej więcej piłce Nr. 3. Pozatem nie potrzebują grający żadnego specjalnego wyekwipowania, z wyjątkiem chyba bucików, które ze względu na wygodę winny być bardzo lekkie. Niektórzy noszą nawet buciki, używane przez biegaczy, te bowiem przylegają dobrze do ziemi; ten rodzaj bucików nie jest jednak godny polecenia, ponieważ gwoździe łatwo spowodować mogą zranienie nogi.

Gra rozpoczyna się podobnie jak gra w piłkę nożną kopnięciem piłki, które wykonuje środkowy napastnik.

Po rozpoczęciu wędruje piłka z ręki do ręki, a każdy gracz dąży do tego, aby piłkę wrzucić do bramki prze-

„Jak to działa na mięśnie ręki, nie trzeba wspominać. Piłkę wolno nosić tylko bramkarzowi. Temu, kto w danej chwili dzierży piłkę, nie wolno z nią chodzić i trzymać jej dłużej niż trzy sekundy“.

„Zwyczajnie jednak sędzia zezwala na noszenie piłki na przestrzeni trzech kroków, jeśli gracz, któremu piłka się dostała, był właśnie w biegu. Ta reguła dodaje graczowi energii, a także czyni go ona zdolnym do zatrzymywania się w pełnym biegu i wymaga pewności celu oraz sprężystości, albowiem graczowi wolno trzymać piłkę tylko przez trzy sekundy pod rygorem rzutu wolnego na korzyść strony przeciwnej.“

„Popychanie, trącanie lub zastępowanie drogi przeciwnikowi przez podstawianie nóg, tłoczenie się i t. d. jest wzbronione“.

Zresztą niema wogóle na to czasu, albowiem ustawicznie (co trzy sekundy) musi inny gracz otrzymywać piłkę.“

„Z chwilą gdy piłka znalazła się w posiadaniu jednego z graczy, nie wolno przeciwnikowi trącać lub uderzać danego gracza w rękę, w której tenże trzyma piłkę“.

Kiedy mianowicie piłka z daleka nadlatuje i oczekuje ją większa ilość graczy, powstaje często zamieszanie, czemu właśnie reguła ta ma zapobiec. Najwyższy wzrostem lub też ten, który najwyżej umie skakać, pozostaje oczywiście zwycięzcą w walce o piłkę. Ta reguła oddziaływała też na mięśnie skokowe graczy.

„Bramkarza nie wolno w granicach pewnego koła (punktem środkowym tego koła jest środek linii bramkowej) trącać, popychać, ani też nie wolno mu piłki wydierać; wewnątrz tej przestrzeni wolno bramkarzowi nosić i trzymać piłkę bez ograniczenia co do czasu i ilości kroków“.

To правило chroni bramkarza przed zbyt ostrem

natarciem i zapewnia mu wolność ruchów, potrzebną do odrzucenia piłki.

„Naruszenie jednego z tych prawideł pociąga za sobą rzut wolny; to samo przekroczenie na polu karnym pociąga za sobą rzut w odległości 9 metrów“.

A więc analogicznie jak w grze w piłkę nożną.

Dalsze reguły gry pokrywają się w zupełności z przepisami gry w piłkę nożną.

Rzut z linii bocznej (autowej) wykonuje się nie ponad głowę, lecz z wysokości piersi.

Jak z powyższego widać, gra w piłkę ręczną jest znakomitym środkiem do utrzymania graczy footballowych w dobrej formie, w czasie, w którym zawody w piłkę nożną się nie odbywają, tem bardziej, że może ona być uprawiana tak w lecie, jak i w zimie (w każdej większej sali).

Gra ta będzie zapewno i dla naszych graczy przyjemną rozrywką.

Ryc. 2. Piłka ręczna jako trening footballowy. Przepisy gry (1921)

Źródło: „Przeгляд Sportowy” 1921, 20 sierpnia, nr 14.



Ryc. 3. Pierwsza drużyna hżeny w KS „Cracovia” Kraków w 1922 r.

Źródło: W. Drygas, P. Młoczyński, *75 lat piłki ręcznej w Polsce*, Warszawa 1993.

**Zawody piłką „rzucaną” rozegrały w Krakowie dnia 17 i 24 września dwie drużyny pań K. S. Cracovia. Zwyciężyła drużyna „białoczerwonych” w stos. 7:5 i 3:2. W Czechosłowacji istnieją setki drużyn kobiecych grających w piłkę „rzucaną”, zrzeszonych w osobny potężny związek. Dlatego nie wątpimy, że przykład ten pociągnie za sobą panie z innych klubów. Pierwsze kroki, najtrudniejsze, są już zrobione.**

Ryc. 4. Informacja o zawodach hżeny rozegranych w Krakowie w 1922 r.

Źródło: „Przegląd Sportowy” 1922, 29 września.

## Aneks XX. Hazena w Polsce w 1925 roku

### Narodziny hazeny polskiej przed 10-laty, w Brnie

Odezwany w ostatniej chwili przez władze polskie wypadł akurat w 10 lat od chwili zadzierzgnięcia pierwszych wieków pomieczy sportem polskim u narodową grę słowiańską. Aby pojąć istotę hazeny zrozumieć trzeba przede wszystkim jej nazwę, będącą pochodzeniem czeskiego. Oto w Czechach nazywano ją odrodzenia od niemieckiego, zwanej kopana, stworzoną idealną dla kobiet grę t. zw. piłką rzucającą czyli odsłowa hazet — rzucają hazene.

Do ojczyzny hazeny odbyła się w maju r. 1925 — pierwsza w historii sportu polskiego zagraniczna wyprawa naszych lekkoatletek, skierowana ona swe drogi do stolicy Moraw — Brna, gdzie u stopniak próbowała szczęścia w walce z będącą wówczas w okre-

sie świetności kobiecą lekką atletyką czeską. Naszych było 11-cie zawodniczek: po cztery z Polonii i Sokola, oraz trzy z AZS-u. Wiekność wyruszyła za własne pieniądze, aby poznać tajemnice obcych biegni i rzutni.

Debut ten nie wypadł dla Polek dodatnio. Był to okres świetności Smolovej, Vidlakovej czy Havlickovéj a zabrakowało naszej lekkoletki atletyki. Mimo więc poprawienia kilku rekordów polskich zawodniczek nasze nie zdobyły ani jednego pierwszego miejsca. Przy okazji podkreślić wypada, że startowała wówczas w zespole polskim również późniejsza mistrzyni olimpijska i rekordzistka świata Halina Konopacka, zadawała się trzecim miejscem i rzutem zaledwie... 27,05 mtr.

Ta właśnie wyprawa lekkoatletek polskich do Brna stała się historyczną dla naszej hazeny i ona położyła pierwsze fundamenty pod ten sport w Polsce. Owym budowniczym był niejaki prof. Reiner z Berna.

P. Reiner profesor gimnastyki, sędzia lekkoatletyczny i nieprawy



WYPRAWA LEKKOATLETEK POLSKICH DO BRNA PRZED 10 LATY. Na zdjęciu widzimy cztery Sokolice, cztery Polonistki z doskonałą w tym czasie Kwaśniewską (piąta od lewej) oraz trzy zawodniczki AZS. Ostatnią na prawo siedzi Konopacka.

dopodoby fanatyki hazeny, był wówczas wraz z naszymi paniami dn. 25 maja r. 1925-go w Brnie. Dziwił się bardzo, gdy na pytanie jak grają w Polsce w hazene otrzymał odpowiedź, że wogóle nie grają, bo hazeny sikty w Polsce nie zna.

P. Reiner nie mógł się pogodzić z tą myślą i zaprosił nawet naszę panią na odbywający się właśnie mecz mistrzowski gdzie potrafil zainteresować je tą żywą i interesującą, a nieznaną grą.

Ala nie na tem skończyło się „hazenowe” wykształcenie naszych lekkoatletek: p. Reiner upodobał sobie dwie uczestniczki ekspedycji pp. Kwaśniewską i Kielichównę i przy każdej okazji nuzę wykładać im tajniki przepisów hazeny.

— Tak śnieci! Hazena je to... Długo je męczył, obdarowując nas drożę przepisami hazeny, które w kraju przetłomaczył prof. Chrapowicki. Staral się on nawet spolszczyć nazwę hazeny, co mu się jednak nie udało.

— Pojechałaś mas wówczas czwórka polonistek — opowiada nam p. Kwaśniewska, obecna malarzowa Lohowa — Kielichówna, Baranówna, Słodówna Marzenna swoje usługi. — Trenowałyśmy w Agrykoleczym zawodniczki — Sławy i ja, wzbudzając zainteresowanie wśród kolegów i koleżanek. Byłyśmy w Gra bardzo się nam spodobala, rozpozyczyliśmy więc uprawiać ją i w

Warszawie pod okiem trenera Ferem. Obsypywał nas co kilka dni najrozmaitszymi wiadomościami z dziedzin hazeny, przepisami, fotografiami znaczkami i t. p.

— Doszliśmy wkrótce do bezkonkurencyjnej w Polsce klasy. Zresztą niewiele było klubów które uprawiały ten sport. Pamiętam jeszcze pierwszy wogóle mecz w Warszawie, jaki stoczyliśmy z Warszawianką, jedyną wówczas naszą konkurentką w stolicy.

— Potem, a było to w r. 1928-ym, hazena nabrała rozpędu. Powstał cały szereg drużyn, na których czoło wyszły studentki ówczesnego CIWF-u.

— Od tego czasu datuje się wzmożony rozwój hazeny w Polsce. Przyszły młode zawodniczki z nowym zapalem i pchnęły ten sport na szersze tory. Z naszej starej gwardji nie gra już dzisiaj żadna. Ala piękny sport hazeny zapuścił już u nas mocne korzenie i zdobywa coraz to nowe zastępy wielbicielek — kończy z zapalem p. Kwaśniewska - Lohowa.

Ryc. 1. Narodziny polskiej hazeny w 1925 r. we wspomnieniach Marii Kwaśniewskiej

Źródło: „Przegląd Sportowy” 1935, 23 maja, nr 49.



Ryc. 2. Pierwsza drużyna hazeny w Polsce K. S. „Polonia”: Kielichówna I, Baranówna M., Kielichówna II, Goszowska H., Kwaśniewska W., Godzewska W., Szmidówna S.

Ryc. 2. Pierwsza drużyna hazeny w KS „Polonia” Warszawa w 1925 r.

Źródło: S. Szmid-Berzyńska, W. Kwast, *Hazena (Jordanka)*, Warszawa 1937.

## Aneks XXI. Piłka ręczna w Polsce w 1926 roku

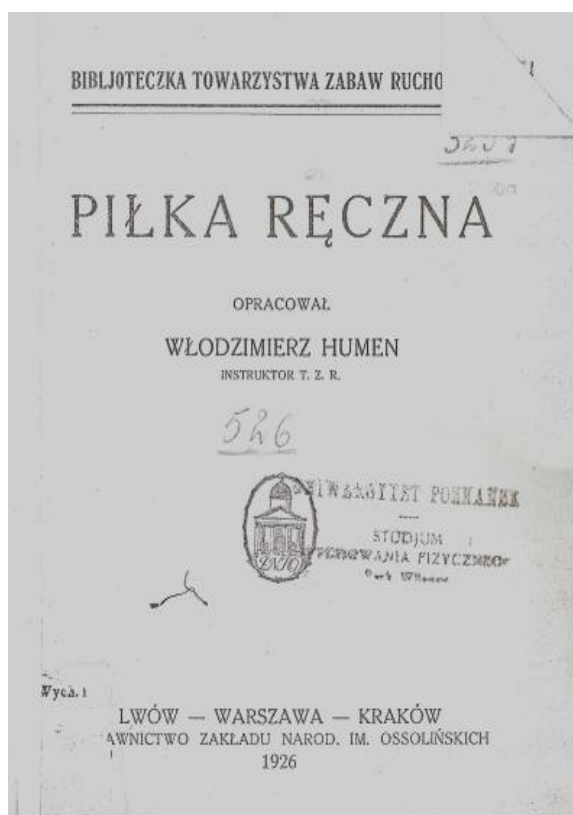

Ryc. 1. Pierwszy polski podręcznik do nauczania piłki ręcznej (1926)

Źródło: W. Humen, *Piłka ręczna*, Lwów – Warszawa – Kraków 1926).

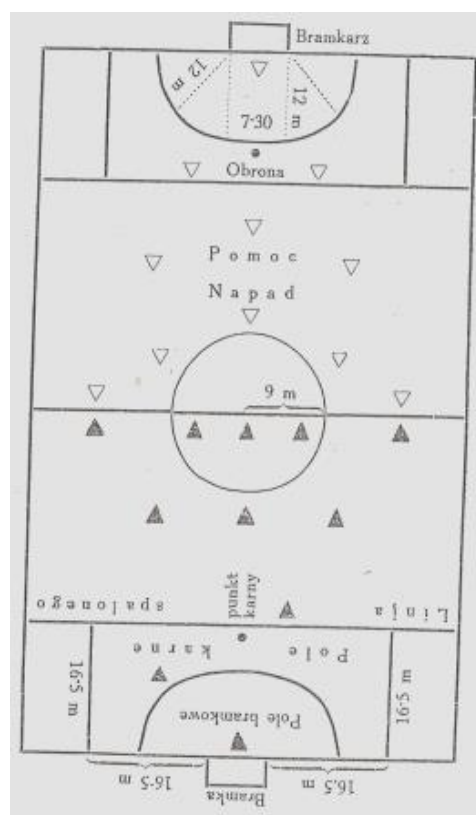

Ryc. 2. Boisko do gry w piłkę ręczną (1926)

Źródło: W. Humen, *Piłka ręczna*, Lwów – Warszawa – Kraków 1926).

## Aneks XXII. Gry sportowe w Polsce w 1927 roku



Ryc. 1. Pierwszy polski podręcznik do nauczania szczypiorniaka i hazeny (1927)

Źródło: M. Kurleto, C. Rębowski, *Gry sportowe: koszykowa, siatkowa, szczypiorniak, hazena, palant amerykański*, Warszawa 1927.



Ryc. 2. Sekcje piłki ręcznej pań PIWF Warszawa i ŁKS Łódź (1927)

Źródło: „Przegląd Sportowy” 1927, 9 lipca, nr 27.

## Aneks XXIII. Gry sportowe w Polsce w 1928 roku

# GRY SPORTOWE w POLSCE

### Koszykówka, siatkówka, hazarda, piłka ręczna, szczyplorniak i palant w poszczególnych okręgach kraju

Gry sportowe, do których zaliczamy: koszykówkę, siatkówkę, hazarda, piłkę ręczną, szczyplorniak i palant nie potrafiły dotychczas osiągnąć w całości zarówno szkół jak i klubów.

Na przeszkodzie stanęły: różnorodność przepisów, brak instruktorów i wreszcie odpowiedni władz dla najszerszego propagowania tych pozytywnych zespołowych ćwiczeń fizycznych.

Obecnie dzięki opinii publicznej oraz interwencji Związku Związków został zreorganizowany dotychczas mało żywotny Polski Związek Olier Ruchowych w Katowicach i jest nadzieja, iż w najbliższym czasie zarówno praca w związku centralnym jak i okręgowych pójdzie już po normalnych torach.

Celem zorientowania ogółu w rozwoju gier na obszarze Rzeczypospolitej przedzielimy kolejno prace we wszystkich okręgach.

Rozpocznemy od Warszawy, nie dlatego, że jest stolica, lecz, że przedstawia obecnie najlepszą zorganizowany okręg i posiada najwięcej czynnych drużyn.

Gry jak piłka siatkowa, koszykowa, ręczna i hazarda są uprawiane przez kluby, jedynie szczyplorniak i palant nie posiada zwolenników na terenie organizacji sportowych, są natomiast, intensywnie uprawiane przez szkoły.

Od dwu lat są prowadzone już w stolicy mistrzostwa w piłce siatkowej dla drużyn męskich i żeńskich, w roku zaś bieżącym rozegrane zostaną spotkania w koszykówce dla drużyn męskich i żeńskich oraz wosną dla żeńskich w hazardzie i piłce ręcznej.

Nad całością czuwa warszawski okręgowy związek gier sportowych.

Na drugim miejscu po Warszawie należy umieścić Łódź, która do niedawna trzymała prymat w grach. Obecnie wskutek intensywnej pracy stołeczki, łodzianie ustąpili na plan drugi. Pomimo to jednak drużyny łódzkie są nadal niebezpiecznym rywalem zespołów warszawskich.

Do najbardziej popularnych gier w Łodzi należą siatkówka i koszykówka, w mniejszym stopniu szczyplorniak i hazarda; pozostałe gry nie są prawie wcale uprawiane. W przeciwieństwie do stolicy, która najlepsze swe siły zebrała w klubach, łodzianie posiadają najlepsze reprezentacje w szkołach. Najliczniejszą organizacją i bodźcem najsilniejszą jest Y. M. C. A., która zorganizowała 26 zespołów według wieku i corocznie systematycznie przeprowadza rozgrywki o mistrzostwo. Dzielnym propagatorem gier jest p. Trybka.

Organizacji, któraby starała się o zespolenie prac poszczególnych klubów na terenie łódzkim, nie ma; do niedawna natomiast istniała tu komisja organizacyjna polskiego związku piłki koszykowej i siatkowej, która wskutek powstania zapowiedzianego związku, przekształciła się prawdopodobnie na związek okręgowy.

W Poznańskim i Pomorskim okręgu gry są uprawiane głównie przez młodzież szkolną, harcuchstwo i sokolstwo i kluby dotychczas nie zdradzały większego zainteresowania.

W Poznaniu ośrodkiem propagandy gier jest centralna szkoła gimnastyki i sportów oraz studium wych. fizycznego. Uprawiana tu jest także „piłka polska”, zainicjowana przez studium wych. fizycznego. Władz okręgowych ziemie tu nie posiada.

Na obszarach krakowskich gry są najlepiej rozwinięte wśród młodzieży szkolnej. Z klubów tylko Y. M. C. A. uprawia siatkówkę i koszykówkę. Propagatorem gier są p. Eyma i kpt. Fraczkiewicz, na terenie szkolnym p. Wyrostek. W szkołach przepisy jednak zostały ogromnie smodyfikowane, wskutek tego odbiegają daleko od pierwowzorów zagranicznych, Y. M. C. A. obecnie stara się o zorganizowanie miejscowego okręgu.

Na Śląsku gry są ogromnie popularne. Najbardziej cieszą się sympatią i uwielbieniem wśród miejscowych organizacji: palant, niemiecka pięstówka, oraz w śród dziewcząt tamburino, w mniejszym zaś stopniu koszykówka. W trzech powyższych wspomnianych grach są przeprowadzane mistrzostwa.

Celem rozpowszechniania gier wśród klubów i młodzieży szkolnej tutejsza sekcja wychowania fizycznego przy T. N. S. W. przy pomocy wydziału ośw. i cen'a publicznego organizuje kursy instruktorskie. W roku zeszłym przeskolono na tych kursach 320 osób, głównie nauczycieli, w roku bieżącym zostanie zorganizowany dwutygodniowy kurs. Kursy te mają na celu przygotowanie w pierwszym rzędzie kierowników drużyn jordanowskich, które rozwija się w gimnazjach i zakładach męskich. Hazarda i palant nie zyskuje sympatyków. Szerzycielami gier wśród młodzieży są prof. Dregiewicz i Humen.

W Włocławku gry stopniowo przenikają do klubów, młodzież po ukończeniu szkół zakłada odpowiednie drużyny w organizacjach sportowych. Hość jednak tych jednostek jest b. mała.

Najpopularniejszymi są piłka siatkowa i koszykowa, pierwsza ma tegoż przedstawiciela w szkole im. Zygmunta Augusta, druga im. Lelweńska. Z klubów najsilniejsze drużyny posiada A. Z. S. Obecnie wskutek zakazu gry na salach g. mnastycznych straciły one na swem zainteresowaniu, oraz obniżyli się ich poziom. Uprawiana tu jest też „piłka polska”.

Łublin przedstawia niezapisaną kartę przez kluby w dziedzinie gier, które tu głównie są uprawiane przez szkoły.

Z przeglądu tego widać, iż gry sportowe uprawiane są głównie w szkołach, o wiele mniej w klubach. Najbardziej popularnymi są: piłka koszykowa, siatkowa i szczyplorniak, pozostałe gry cieszą się uznaniem w poszczególnych okręgach.

Należy jednak mieć nadzieję, iż żywsza praca zw. ogółu oraz projektowana organizacja obozów letnich, instruktorskich ze specjalnym uwzględnieniem gier sportowych pełne rozpowszechnienie tych zajęć na szersze tory i zainteresuje w klubach zarówno młodzież żeńską jak i męską.

Ryc. 1. Gry sportowe w Polsce w poszczególnych okręgach w 1928 r.

Źródło: „Przegląd Sportowy” 1928, 31 marca, nr 13.

## Aneks XXIV. Szczypiorniak i hazena w Polsce w latach 1927–1928

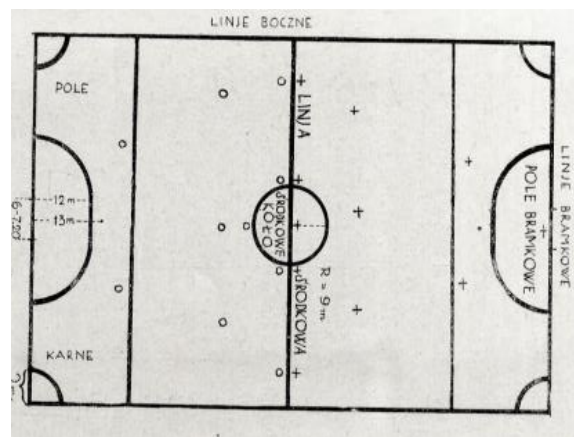

Ryc. 1. Boisko do gry w szczypiorniaka. Fragment meczu (1927)

Źródło: M. Kurleto, C. Rębowski, *Gry sportowe: koszykowa, siatkowa, szczypiorniak, hazena, palant amerykański*, Warszawa 1927.

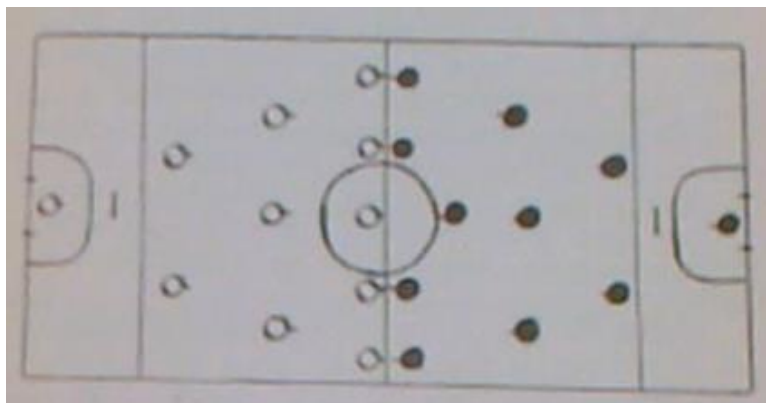

Ryc. 2. Boisko do gry w szczypiorniaka. Ustawienie taktyczne zawodników (1928)

Źródło: „Żołnierz Wielkopolski” 1928, nr 32.



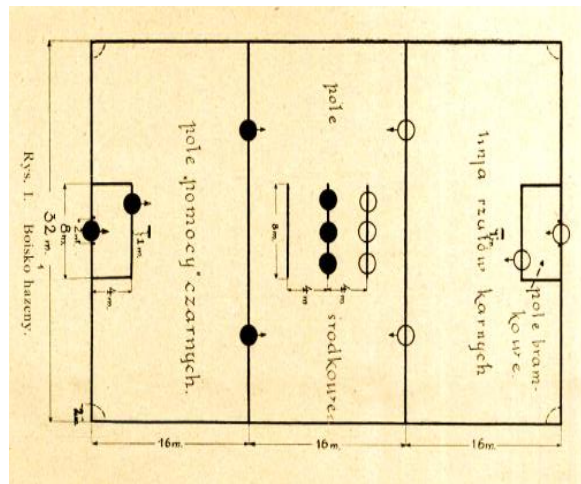

Po strzale na bramkę.

Ryc. 3. Boisko do gry w hasey. Fragment meczu (1927)

Źródło: M. Kurlato, C. Rębowski, *Gry sportowe: koszykowa, siatkowa, szczypiorniak, hasea, palant amerykański*, Warszawa 1927.

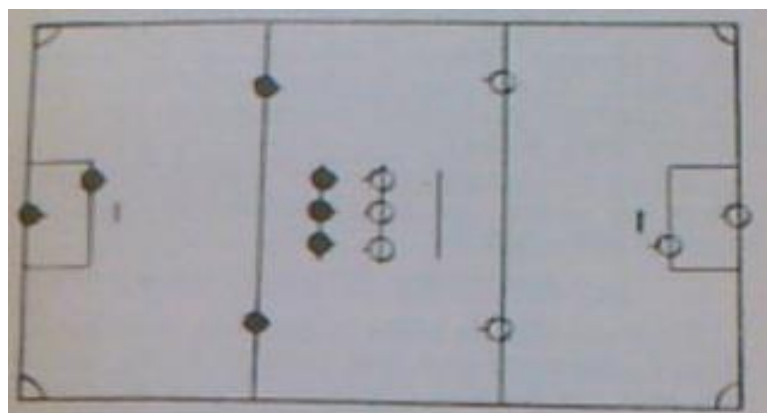

Ryc. 4. Boisko do gry w hasey. Ustawienie taktyczne zawodniczek (1928)

Źródło: „Źolnierz Wielkopolski” 1928, nr 21.



Ryc. 5. Drużyna hazeny KS „Polonia” Warszawa w 1928 r.

Źródło: „Przegląd Sportowy” 1928, 10 marca, nr 10.



Ryc. 6. Reprezentacje Warszawy (z lewej) i Łodzi w hazenie w 1928 r.

Źródło: „Przegląd Sportowy” 1928, 10 listopada, nr 50.

## Aneks XXV. Hazena w Polsce w latach 1929–1933



**DRUŻYNY A. Z. S I WARSZAWIANKI**  
rozegrały finał hazeny, w turnieju gier sportowych, urządzonym przez  
ośrodek W. P. w Warszawie. Wygrała drużyna A. Z. S-u w stosunku 6:4.  
Od lewej: Stofa, Wierzbowska, Kazia, Maryla (Warsz.) i Lisowska, Olna,  
Aleksandrowiczówna, Chrupczalowska (A. Z. S.), Siedzą: Arska, Warecka,  
Gawska i Biskupska.

Ryc. 1. Drużyny hazeny AZS Warszawa i KS „Warszawianka” w 1929 r.

Źródło: „Przegląd Sportowy” 1929, 28 stycznia, nr 4.



Rys. 2. Pierwsza reprezentacja Warszawy w hazenie przeciw Czechosłowacji w 1929 r.  
Sadkowska, Kopciuchówna, Woynarowska, Heybowiczówna, Wencłówna, Szmi-  
dówna, Szymańska, Chrupczalowska, Aleksandrowiczówna, u dołu Schabińska.

Ryc. 2. Pierwsza reprezentacja Warszawy w hazenie przed pionierskim meczem z reprezentacją Czechosłowacji w Warszawie w 1929 r.

Źródło: S. Szmid-Berzyńska, W. Kwast, *Hazena (Jordanka)*, Warszawa 1937.



**ŚWIETNE HAZENISTKI — ROBOTNICE**  
 Drużyna Skry po zwycięstwie nad Warszawą w stosunku 11:0. Świetny zespół robotniczy uległ w półfinale Grażynie 5:6.

Ryc. 3. Drużyna hazy RKS „Skra” Warszawa w 1929 r.

Źródło: „Przegląd Sportowy” 1929, 18 grudnia, nr 85.



L. Głockówna, Cz. Głockówna, Krótkówna, Musielewska, Wawrzyńska, Klimeczakówna,  
 W. Jałoszyńska, J. Kryzanka, Jaworska.

Ryc. 4. Drużyna hazy KS „Warta” Poznań w 1929 r.

Źródło: Sprawozdanie KS „Warta” Poznań 1929; 25 lat „Warty” Poznań 1937.



Ryc. 5. Drużyna hazeny KS IKP Łódź w 1929 r.

Źródło: Narodowe Archiwum Cyfrowe, sygn. 1-G-1979.



Ryc. 6. Drużyny hazeny KS „Warta” Poznań w 1930 r.

Źródło: Sprawozdanie „Warta” Poznań 1930; 25 lat „Warty” Poznań 1937.



Ryc. 7. Drużyny hazeny AZS Warszawa i TG „Sokół” Warszawa gniazdo „Grażyna” w 1930 r.  
Źródło: „Przegląd Sportowy” 1930, 10 maja.



**REPREZENTACJA POLSKICH HAZENISTEK**  
wyjechała w czwartek do Pragi na III Igrzyska Kibicek. Przeciwko nim  
zawiedą Czechosłowacja, Jugosławia i Rumunia.

Ryc. 8. Reprezentacja Polski w hazenie w 1930 r.  
Źródło: „Przegląd Sportowy” 1930, 6 września, nr 72.



**HAZENISTKI LEGII (WARSZAWA),  
które pokonały ostatnio Drużynę Skry 12:4.**

Ryc. 9. Drużyna hazeny WKS „Legia” Warszawa w 1931 r.

Źródło: „Przegląd Sportowy” 1931, 23 maja, nr 41.



**HAZENISTKI POLONII  
pokonały ostatnio groźną Legię 7:2, wykazując się niemal pełnią formy.**

Ryc. 10. Drużyna hazeny KS „Polonia” Warszawa w 1931 r.

Źródło: „Przegląd Sportowy” 1931, 26 maja, nr 39.



MISTRZ POLSKI W HAZENIE  
 drużyna Polonii, od lewej: Chmurzyńska, Pryszczynawa, Gawska, Olczakówna, Szmidówna, siedzą: Olesńska-Szymańska, Duchówna.

Ryc. 11. Drużyna KS „Polonia” Warszawa. Mistrzyni Polski w hazenie w 1931 r.

Źródło: „Przegląd Sportowy” 1931, 7 lipca, nr 80.



Ryc. 12. Drużyna hazeny KS „Polonia” Warszawa w 1931 r.

Źródło: <https://poloniawarszawa.com/2018/07/26/pierwsza-zlota-druzyna/>





**ŁODZIANKI — MISTRZYNIE POLSKI W HAZENIE**  
Zespół Łódzkiego Klubu Sportowego: Wapińska, Zylberżanka, Głazewska,  
Jaszczakówna, Śmiełkówna, Domagałanka II, Kasperska, Domagałanka I

Ryc. 13. Drużyna ŁKS Łódź. Mistrzyni Polski w hazenie w 1932 r.

Źródło: „Przegląd Sportowy” 1932, 24 września, nr 77.



**NAJLEPSZE HAZENISTKI w POLSCE**

Ryc. 14. Drużyna ŁKS Łódź. Mistrzyni Polski w hazenie w 1933 r. (Gapińska, Jaworska,  
Zylberżanka, Jaszczakówna, Głazewska, Kurzynówna, Kasperska, Kwaśniewska, Zdzeniecka)

Źródło: „Przegląd Sportowy” 1933, 20 września, nr 75.



Ryc. 15. Mistrzostwa Polski w hazenie w Krakowie w 1933 r. (na zdjęciu działacze i drużyny ŁKS Łódź, „Polonii” Warszawa i „Cracovii” Kraków)

Źródło: J. Rotter, 30 lat krakowskiej piłki ręcznej, Kraków 1958.



Ryc. 16. Drużyna hazeny KS „Cracovia” Kraków w 1933 r.

Źródło: Narodowe Archiwum Cyfrowe, sygn. 1-S-239-1.

## Aneks XXVI. Hazena w Polsce w latach 1934–1936



Ryc. 1. *Hazena. Oficjalne przepisy i komentarze* (1934)

Źródło: *Hazena. Oficjalne przepisy i komentarze*, Warszawa 1934.

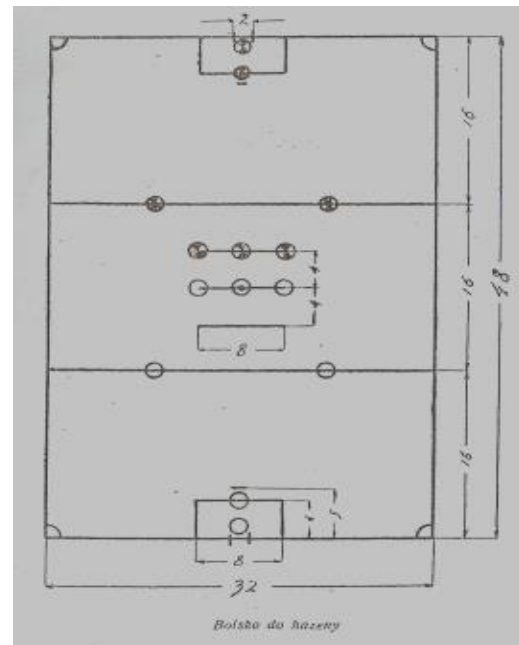

Ryc. 2. Boisko do gry w hazenę (1934)

Źródło: *Hazena. Oficjalne przepisy i komentarze*, Warszawa 1934.



**HAZENISTKI I.K.P. (ŁÓDŹ)**  
zdobyły mistrzostwo Polski w składzie następującym, od lewej:  
*Filipiakówna, Janicka, Głazewska, Gruszczynska, Kasperska*  
*klęczą Nawrocka, Ozdobińska, Podogrodzka*

Ryc. 3. Drużyna KS IKP Łódź. Mistrzyni Polskie w hazenie w 1934 r.

Źródło: „Przegląd Sportowy” 1935, 27 czerwca, nr 64.



*20 lipca 1934 Jasenica – Warszawa*

Ryc. 4. Reprezentacja Polski w hazenie w 1934 r. przed meczem z reprezentacją miasta Jasenica w trakcie pobytu w Jugosławii

Źródło: W. Okas, *90 lat piłki ręcznej w Okręgu Łódzkim*, Łódź 2018.



**HAZENISTKI TRENUJA**  
*do meczów z mistrzyniami świata.*

**HAZENISTKI POLSKIE**  
*przygotowują się do meczu z Jugosłowiankami na specjalnym obozie treningowym*

Ryc. 5. Reprezentacja Polski w hazenie w 1935 r.

Źródło: „Przegląd Sportowy” 1935, 7 września, nr 95.



Ryc. 6. Reprezentacja Polski w hazenie przed meczem z reprezentacją Jugosławii w 1935 r.  
 Źródło: Narodowe Archiwum Cyfrowe, sygn. 1-S-231-4.



**REPREZENTACJA HAZENISTEK WARSZAWY**  
*Siedzą od lewej: Kamecka, Mazu równa, Wencłówna I; stoją od lewej: Wiszniewska, Smiżwna,  
 Barbara Olczakówna, Stefańska, Wiewłowska, Kallńska.*

Ryc. 7. Reprezentacja okręgu warszawskiego w hazenie w 1935 r.  
 Źródło: „Przegląd Sportowy” 1935, 14 września, nr 98.



**ZESPÓŁ HAZENISTEK ŁÓDZKICH**  
*który pokonał jugosłowianki 4 : 3*

Ryc. 8. Reprezentacja okręgu łódzkiego w hazenie w 1935 r.

Źródło: „Przegląd Sportowy” 1935, 19 września, nr 100.



**NAJLEPSZE HAZENISTKI POZNANIA**  
*widerska, Kryżanka I, Białkowska J. I, Sekulówna, Łosiówna, Weissnerówna, Sommerówna,  
 Biegańska J., Białkowska II, Biegańska W. i Kryżanka II.*

Ryc. 9. Reprezentacja okręgu poznańskiego w hazenie w 1935 r.

Źródło: „Przegląd Sportowy” 1935, 31 października, nr 106.



Ryc. 10. Drużyna KS IKP Łódź. Mistrzyni Polski w hazenie w 1936 r.

Źródło: W. Okas, *90 lat piłki ręcznej w Okręgu Łódzkim*, Łódź 2018.



Ryc. 11. Reprezentacja okręgu łódzkiego w hazenie w 1936 r.

Źródło: „Przegląd Sportowy” 1936, 10 października, nr 78.



### **REPREZENTACJA ŁODZI W HAZENIE**

*Zelżanka, Głazewska, Gruszczynska, Kasperska, Filipiakówna,  
Janicka, Materzanka, Nawrocka i kpt. Łuchniak, (kłęcza) Zela-  
nianka II, Noskiewiczowa, Ozdobianka.*

Ryc. 12. Reprezentacja okręgu łódzkiego w hazenie w 1936 r.

Źródło: „Przegląd Sportowy” 1936, 1 października, nr 84.



Ryc. 13. Reprezentacja okręgu warszawskiego w hazenie w 1936 r.

Źródło: Narodowe Archiwum Cyfrowe, sygn. 1-S-238-2.





**DRUŻYNA PAŃ A. Z. S. WARSZAWA**

od lewej: *Stefańska, Wardyńska, Brzustowska, Bruszkiewiczówna, Wojnarowska, Frydrychówna, Wiszniewska, Bąkowska i Holtejerówna.* *Stoją*

Ryc.14. Żeńska reprezentacja AZS Warszawa w 1936 r.

Źródło: „Przegląd Sportowy” 1936, 28 grudnia, nr 109.

## Aneks XXVII. Hazena w Polsce w 1937 roku



Ryc. 1. Drużyna KS „Warta” Poznań. Mistrzynice okręgu poznańskiego w 1937 r.

Źródło: Sprawozdanie KS „Warta” Poznań 1937.

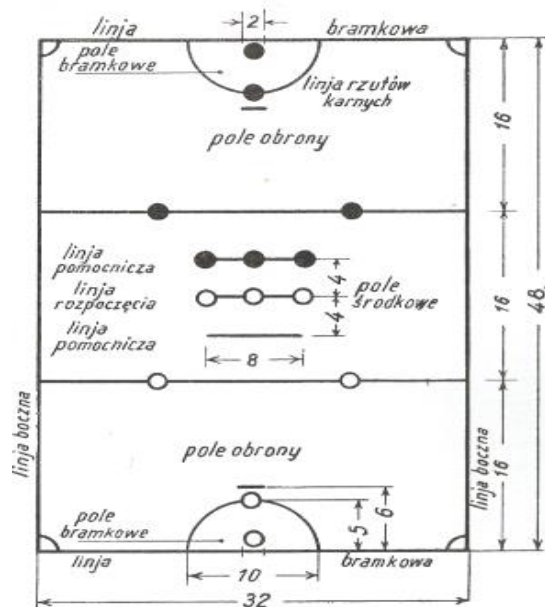

Rys. 6. Plan boiska i ustawienie drużyn.

Ryc. 2. Boisko do gry w hazenę z 1937 r.

Źródło: S. Szmid-Berżyńska, W. Kwast, *Hazena (Jordanka)*, Warszawa 1937.

## Aneks XXVIII. Siedmioosobowa piłka ręczna kobiet w Polsce 1938–1939

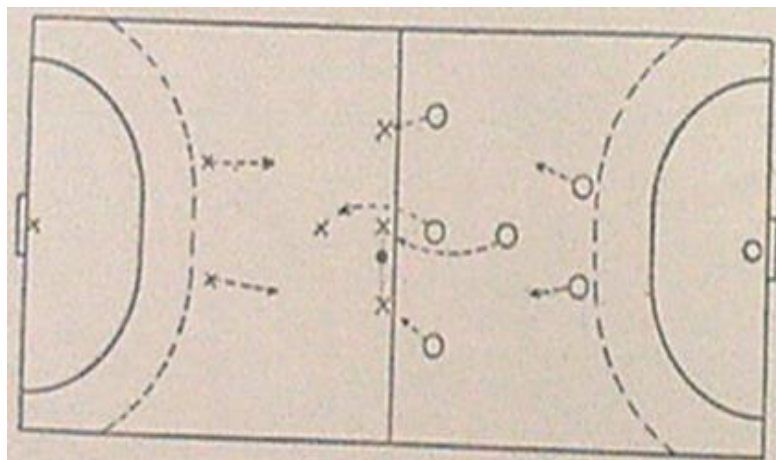

Ryc. 1. Boisko do gry w żeńskiego szczypiorniaka – siedmioosobowa piłka ręczna

Źródło: Z. Nowak, *Szcypiorniak*, Warszawa 1951.



Drużyna szczypiorniaka w Łodzi po zwycięstwie nad K.S. Zjednoczenie stoją od lewej: Janczyńska H., Wozniakówna P., Kuźmierczakówna G., Kowalska W., Różyńska S., Kamińska L., Kryżanka P; klęczą: Białkowska J., Sekulanka W. i Kryżanka J.

Ryc. 2. Drużyna żeńskiego szczypiorniaka KS „Warta” Poznań z 1938 r.

Źródło: Sprawozdanie KS „Warta” Poznań 1938.



**MISTRZ POLSKI W SZCZYPIORNIAKU  
(I. K. P. Łódź)**

*w składzie: Ozdoblńska, Przybylska, Nawrocka, Gruszczyńska,  
Filipiakówna, Głazewska, Słomczewska, Janicka, Błażniakówna  
i Szmalcówna.*

Ryc. 3. Drużyna KS IKP Łódź. Mistrzyni Polski (Puchar PZPR) w żeńskim szczypiorniaku w 1938 r.

Źródło: „Przegląd Sportowy” 1938, 27 czerwca, nr 51.



Ryc. 4. Drużyna KS IKP Łódź. Zdobywczynie Pucharu PZPR w 1938 r. w siedmioosobowej piłce ręcznej (stoją od lewej: Leokadia Janicka, Henryka Słomczewska, Anna Tomaszewska, Zofia Filipiak, Helena Gruszczyńska. Siedzą od lewej: Jadwiga Głazewska, Janina Nawrocka, Zofia Szmalcówna, Helena Przybylska)

Źródło: Narodowe Archiwum Cyfrowe, sygn. 1-S-235-1; W. Okas, *90 lat piłki ręcznej w Okręgu Łódzkim*, Łódź 2018.



Ryc. 5. Reprezentacja Łodzi w żeńskim szczypiorniaku w 1938 r.

Źródło: W. Okas, *90 lat piłki ręcznej w Okręgu Łódzkim*, Łódź 2018.



Ryc. 6. Drużyna KS „Znicz” Łódź. Mistrzyni Polski w żeńskim szczypiorniaku w 1939 r.

Źródło: W. Okas, *90 lat piłki ręcznej w Okręgu Łódzkim*, Łódź 2018.

## Aneks XXIX. Początki szczypiorniaka w Polsce 1928–1932



Ryc. 1. Drużyna KS „Cracovia” Kraków. Mistrz okręgu krakowskiego w szczypiorniaku w 1928 r.

Źródło: <https://Wikipasy.pl>



Ryc. 2. Drużyna szczypiorniaka KS „Cracovia” Kraków w 1929 r.

Źródło: <https://Wikipasy.pl>



Ci, jako pierwsi, bo już w 1929 r., bronili barw Sokola. Od lewej: Marona, Lesiak, Chmura, Musil, T. Dylewski, Manek, Przedziecki, Król, Rybka, Wiktor, Farkas

Ryc. 3. Drużyna szczypiorniaka TG „Sokół” Kraków w 1929 r.

Źródło: J. Rotter, *30 lat krakowskiej piłki ręcznej*, Kraków 1958.



**DRUŻYNA MARYMONTU**

Ryc. 4. Drużyna RKS „Marymont” Warszawa. Mistrz stolicy w szczypiorniaku w 1929 r. (Głowacki, Walczak, Turczyński, Sokołowski, Kulisa, Kapitalski (Gebel), Przeorowski, Chudzikiewicz, Uklenica, Napiórkowski, Rudnicki)

Źródło: „Przegląd Sportowy” 1929, 28 września, nr 62.



Cracovia z r. 1930 — która po raz pierwszy zdobyła dla Krakowa tytuł mistrza Polski. Od lewej w I. rzędzie: kier. inż. Preussner Marona, S. Lubowiecki, A. Małczyk, Roch-Kowalski, Irblich; w II: Lubaczewski, J. Lubowiecki, K. Trytko, Z. Trytko, Szumiec, Marchewczyk

Ryc. 5. Drużyna KS „Cracovia” Kraków. Pierwszy mistrz Polski w szczypiorniaku w 1930 r.

Źródło: J. Rotter, *30 lat krakowskiej piłki ręcznej*, Kraków 1958.



Drużyna szczypiorniaka K. S. „Cracovia” wygrała z Pogonią katowicką 10:4. Od lewej: Lubowiecki II, Fuchs, Rechowicz, Piotrowski, Marona, Marchewczyk, Irblich; siedzą: Witek, Kosiewicz, Lubowiecki I i Trytko II.

Ryc. 6. Drużyna szczypiorniaka KS „Cracovia” Kraków w 1930 r.

Źródło: Wikipasy.pl





Ryc. 7. Drużyna szczypiornistów KS „Warta” Poznań. Wicemistrz Polski w 1931 r.  
Źródło: 25 lat „Warty” Poznań 1937.



Ryc. 8. Drużyna szczypiornistów KS „Azoty” Chorzów w 1932 r.  
Źródło: <https://sportowydziennik.com/jan-macha-blogoslawiony-na-boisku/>

### Aneks XXX. Szczypiorniak debiutuje na arenach międzynarodowych 1934–1935

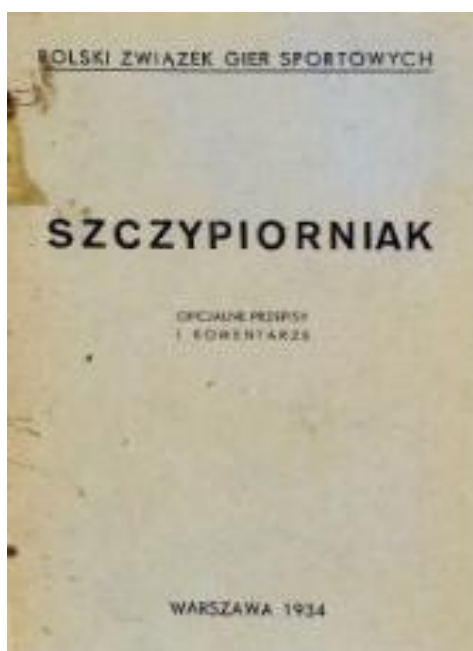

Ryc. 1. *Szczypiorniak. Przepisy gry i komentarze*, Warszawa 1934

Źródło: *Szczypiorniak. Przepisy gry i komentarze*, Warszawa 1934.

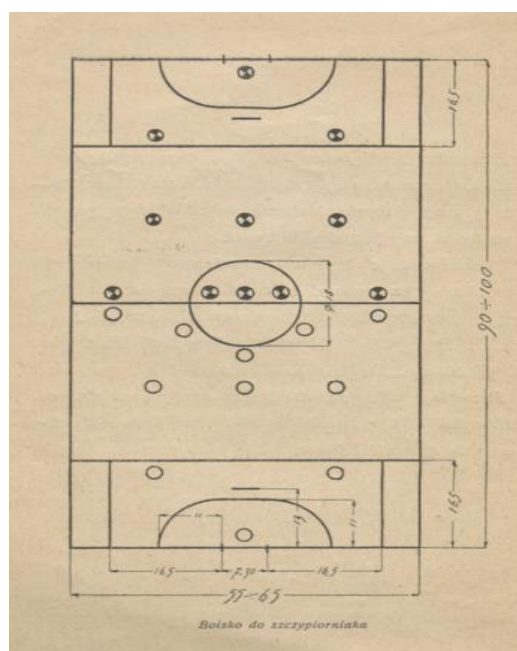

Ryc. 2. Boisko do gry w szczypiorniaka (1934)

Źródło: *Szczypiorniak. Przepisy gry i komentarze*, Warszawa 1934.



Ryc. 3. Drużyna szczypiornistów KS „Cracovia” Kraków po meczu z zespołem ASV Breslau w 1934 r.

Źródło: „Przegląd Sportowy” 1934, 3 listopada, nr 88.



Ryc. 4. Reprezentacja Warszawy i zawodnicy z Górnego Śląska przed meczem z ASV Breslau w 1934 r.

Źródło: „Przeгляд Sportowy” 1934, 31 października, nr 87.



Ryc. 5. Drużyna szczypiornistów KS IKP Łódź w 1935 r.

Źródło: Narodowe Archiwum Cyfrowe, sygn. 1-S-2552.



Ryc. 6. Drużyna szczypiornistów ŁKS Łódź w 1935 r.

Źródło: Narodowe Archiwum Cyfrowe, sygn. 1-S-2553.



Ryc. 7. Reprezentacja okręgu łódzkiego w szczypiorniaku w 1935 r.

Źródło: Narodowe Archiwum Cyfrowe, sygn. 1-S-2557-2.



**MAKABI (KRAKÓW)**  
*Penper, Sonnenschein, Reder,  
 Elsner, Zelmanowicz, Nagoszy-  
 ner, Goldstein, Ritterman I, Zys-  
 man, Ritterman II, Liderman*



**A. Z. S. (LWÓW)**  
*Jamas, Tyczyński, Klimczuk,  
 Pławczyk, Podgórski, Damski,  
 Kowalenko, Domaniewski, Kul-  
 tys, Wawnikiewicz, Haspel*

Ryc. 8. Mistrzostwa Polski w szczypiorniaku w 1935 r. Drużyny ŻTGS „Makabi” Kraków i AZS Lwów

Źródło: „Przegląd Sportowy” 1935, 24 października, nr 115.



**WARSZAWIANKA**  
*Kaczor, Hasselbusch, Laskowski,  
 Wiśniewski, Szenfeld, Opałkow-  
 ski, Wojtulewicz, Skalski, Ketz,  
 Wujek, Kowalewski*



**K. S. CHORZÓW**  
*Dyszlak, Roland, Błotka, Famu-  
 ła, Pośpiech, Kołodziej, Gładki,  
 Langer II, Krypczyk, Stellmach  
 I, Stellmach II*

Ryc. 9. Mistrzostwa Polski w szczypiorniaku w 1935 r. Drużyny KS „Warszawianka” i KS „Azoty” Chorzów

Źródło: „Przegląd Sportowy” 1935, 24 października, nr 115.



Ryc. 10. Drużyna mistrza Polski w szczypiarniaku KS „Pogoń” Katowice w 1935 r. na Stadionie Wojska Polskiego w Warszawie

Źródło: Narodowe Archiwum Cyfrowe, sygn. 1-S-2569-1.



Ryc. 11. Fragment meczu piłki ręcznej reprezentacji Krakowa i Niemiec Środkowo-Wschodnich w 1935 r.

Źródło: Narodowe Archiwum Cyfrowe, sygn. 1-S-2560.



**POLSKI ZESPÓŁ SZCZYPIORNIAKA**  
*który grać będzie w Warszawie przeciwko Niemcom w niedzielę, dn. 29-go b. m.*

Ryc. 12. Reprezentacja Polski w szczypiorniaku w 1935 r.

Źródło: „Przegląd Sportowy” 1935, 28 września, nr 104.

## Aneks XXXI. Piłka ręczna w Polsce w latach 1936–1937



Ryc. 1. Walne zebranie członków Polskiego Związku Gier Sportowych w 1936 r.

Źródło: „Przegląd Sportowy” 1936, 6 kwietnia, nr 30.



Ryc. 2. Zarząd Polskiego Związku Piłki Ręcznej w 1936 r.

Źródło: „Przegląd Sportowy” 1936, 4 maja, nr 38.





Ryc. 3. Reprezentacja Polski w szczypiorniaku w 1936 r. (stoją od lewej: sędzia M. Piotrowski, M. Hoffmann, Sycz, Marek Bahr, Antoni Ogrodziński, Karol Piechula II, Zygfryd Piechula I, Edward Pośpiech, E. Baron, kapitan związkowy S. Fabry. Klęczą: Kielbasa, Sohnschein, R. Ziaja, E. Grubert, W. Grolik, S. Lubowiecki)

Źródło: Narodowe Archiwum Cyfrowe, sygn. 1-S-2562.

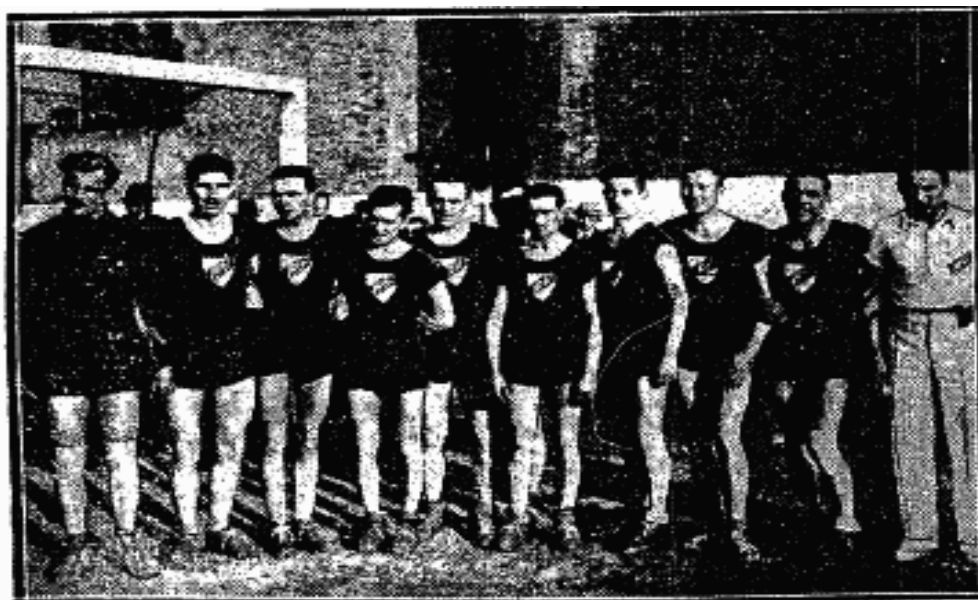

**PIŁKARZE RĘCZNI I. K. P. (Łódź)**  
*zadebiutowali w mistrzostwie zwyciężając H. K. S. Stoją: Piasecki (b. bramkarz Ł. K. S.) Michałak, Owczarek, Kanwischer, Rybarczyk, Rastalski, Ronke, Dominiak, Pipla, Gruszajniks, Chmielewski (mistrz bokserski Polski) i kierownik Węgierski.*

Ryc. 4. Drużyna szczypiornistów KS IKP Łódź w 1936 r.

Źródło: „Przegląd Sportowy” 1936, 8 maja.



**PIEKARZE RĘCZNI ŁODZI  
POKONALI STOLICĘ 8:3**  
*Owczarek, Witek, Miller, Kowalczyk, Zurawlew, Rajchelt, Załęski, Bak, (kłęczą) Bujanowicz, Kowaliński, Michalski.*

Ryc. 5. Reprezentacja okręgu łódzkiego w szczypiorniaku w 1936 r.

Źródło: „Przegląd Sportowy” 1936, 1 października, nr 84.



*Reprezentacja Łodzi 1936 roku w szczypiorniaku 11-osobowym.  
Stoją od lewej: Bogdan Owczarek, Mieczysław Mieleczarek, Jan Miller, Władysław Kowalczyk, osoba nieznana, Władysław Załęski, Erwin Grubert, kłęczą: Witold Bujnowicz, Kazimierz Rogalski, Piotr Szwałski.*

Ryc. 6. Reprezentacja okręgu łódzkiego w szczypiorniaku w 1936 r.

Źródło: W. Okas, 90 lat piłki ręcznej w Okręgu Łódzkim, Łódź 2018.



Ryc. 7. Drużyna szczypiornistów ŁKS Łódź 1936–1938

Źródło: W. Okas, *90 lat piłki ręcznej w Okręgu Łódzkim*, Łódź 2018.



Ryc. 8. Drużyna szczypiornistów KS „Azoty” Chorzów. Mistrz Polski w 1936 r.

Źródło: „Przegląd Sportowy” 1936, 5 października, nr 85.



Ryc. 9. Drużyny szczypiornistów ŁKS Łódź i AZS Lwów. Mistrzostwa Polski w szczypiorniaku w 1936 r.

Źródło: Narodowe Archiwum Cyfrowe, sygn. 1-S-2567-2.



Ryc. 10. Drużyna szczypiornistów ŁKS Łódź w 1936 r.

Źródło: Narodowe Archiwum Cyfrowe, sygn. 1-S-2567-1.



Ryc. 11. Drużyna szczypiornistów KS „Azoty” Chorzów w 1937 r.

Źródło: Narodowe Archiwum Cyfrowe, sygn. 1-S-2572-2.



Ryc. 12. Drużyna szczypiornistów KS „Pogoń” Katowice w 1937 r.

Źródło: Narodowe Archiwum Cyfrowe, sygn. 1-S-2568-1.



Ryc. 13. Drużyna KS KPW Poznań. Mistrz Polski w szczypiorniaku w 1937 r.

Źródło: Narodowe Archiwum Cyfrowe, sygn. 1-S-2568-2.



Ryc. 14. Reprezentacja okręgu łódzkiego w szczypiorniaku w 1937 r.

Źródło: „Przegląd Sportowy” 1937, 30 września, nr 78.

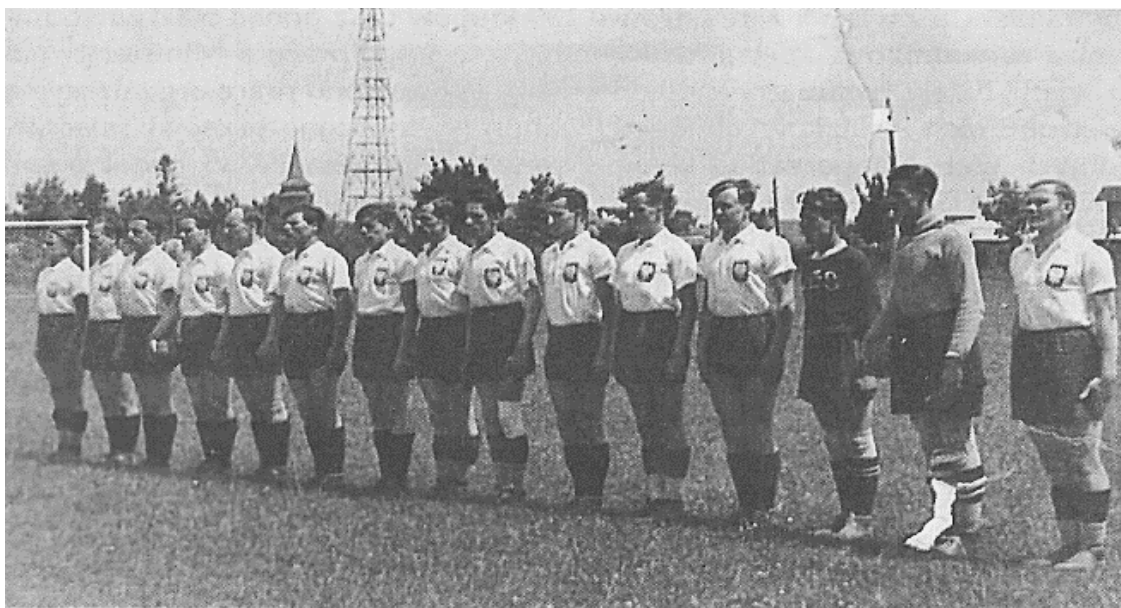

POLSKA – 1937.

(od lewej: ?, ?, ?, K.Piechula, ?, F.Szymura, ?, J.Patrykont, E.Pośpiech, F.Grzechowiak, ?, ?, ?,  
R.Ziaja, P.Stelmach) – nierozpoznani: E.Baron, Woźniak, Hauser, M.Hoffmann, Kwaśniok,  
K.Lazar, W.Grolik, W.Muszyński

Ryc. 15. Reprezentacja Polski w szczypiorniaku w 1937 r.

Źródło: Badania własne; W. Zieleśkiewicz, *90 lat polskiej piłki ręcznej*, ZPRP Warszawa 2008.

## Aneks XXXII. Szczypiorniak w Polsce w 1938 roku



Ryc. 1. Drużyna szczypiornistów KS „Cracovia” Kraków w 1938 r.

Źródło: Narodowe Archiwum Cyfrowe, sygn. 1-S-2570-5.



Ryc. 2. Drużyna szczypiornistów ŁKS Łódź 1938 r.

Źródło: Narodowe Archiwum Cyfrowe, sygn. 1-S-2554.



Ryc. 3. Drużyna szczypiornistów AZS Warszawa w 1938 r.

Źródło: Narodowe Archiwum Cyfrowe, sygn. 1-S-2570-3.



Ryc. 4. Drużyna KS KPW Poznań. Mistrz Polski w szczypiorniaku w 1938 r.

Źródło: Narodowe Archiwum Cyfrowe, sygn. 1-S-2570-4.





Ryc. 5. Reprezentacja okręgu śląskiego w szczypiorniaku (9.10.1938)

Źródło: Narodowe Archiwum Cyfrowe, sygn. 1-S-2574-2.



Ryc. 6. Reprezentacja okręgu krakowskiego w szczypiorniaku (9.10.1938)

Źródło: Narodowe Archiwum Cyfrowe, sygn. 1-S-2574-1.



Ryc. 7. Reprezentacja Polski w piłce ręcznej podczas Mistrzostw Świata w Berlinie w 1938 r.: Rudolf Ziąja („Pogoń” Katowice), Sorembik (PZP Siemianowice), Franciszek Klukowski („Pogoń” Katowice), Zygfryd Piechula („Pogoń” Katowice), Ksawery Lazar („Azoty” Chorzów), Werner Konietzko (ATV Katowice), Józef Dierich („Pogoń” Katowice), Andrzej Plucinski („Cracovia” Kraków), Zbigniew Resich („Cracovia” Kraków), Stefan Lubowiecki („Cracovia” Kraków), Antoni Ogrodziński („Cracovia” Kraków), Zdzisław Kasprzak (KPW Poznań), Janusz Patrzykont (KPW Poznań), Ewaryst Łój (KPW Poznań), Florian Grzechowiak (KPW Poznań), Erwin Grubert (ŁKS Łódź)

Źródło: Badania własne; W. Zieleskiewicz, *90 lat polskiej piłki ręcznej*, ZPRP Warszawa 2008.

### Aneks XXXIII. Szczypiorniak w Polsce w 1939 roku



**AZS – MISTRZ WARSZAWY  
W SZCZYPIORNIAKU**  
zakwalifikowali się do finału mistrzostw Polski. Od lewej: Twardo,  
Kotowski, Kopeć, Kowalski, Drzewoski, Styk, Pluciński, Tro-  
szyński; klęczą: Kulesza, Czarnik i Kurowski.

Ryc. 1. Drużyna AZS Warszawa. Mistrz okręgu warszawskiego w szczypiorniku w 1939 r.  
Źródło: „Przegląd Sportowy” 1939, 15 czerwca, nr 48.



Ryc. 2. Drużyna AZS Warszawa. Brązowi medaliści mistrzostw Polski w szczypiorniku w 1939 r.

Źródło: Narodowe Archiwum Cyfrowe, sygn. 1-S-2571-1.

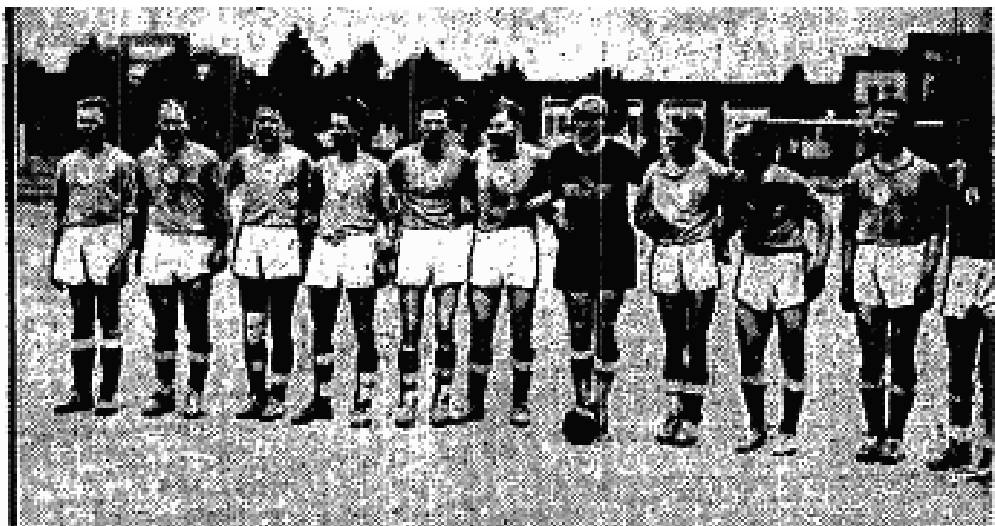

**KANDYDAT NA MISTRZA POLSKI  
W SZCZYPIORNIAKU**

**Drużyna Pogoni (Katowice) po zwycięstwie nad dawnym mistrzem  
K. P. W. zakwalifikowała się do finału.**

Ryc. 3. Drużyna szczypiornistów KS „Pogoń” Katowice w 1939 r.

Źródło: „Przegląd Sportowy” 1939, 15 czerwca, nr 48.



Ryc. 4. Drużyna KS „Pogoń” Katowice. Wicemistrzowie Polski w szczypiorniaku w 1939 r.

Źródło: Narodowe Archiwum Cyfrowe, sygn. 1-S-2571-3.



Ryc. 5. Drużyna ŁKS Łódź. Mistrz Polski w szczypiorniaku w 1939 r.

Źródło: Narodowe Archiwum Cyfrowe, sygn. 1-S-2571-2.



*ŁKS - mistrz Polski 1939 w  
szczypiorniaku. Stoją od lewej:  
Bronisław Zieliński, Wacław  
Kowalczyk, Erwin Grubert,  
Tadeusz Styczyński, Emil Retz,  
Jan Witek, Józef Graczyk, Janusz  
Miller, Czesław Raczyński,  
Edward Koch, Witold Bujnowicz.*



Ryc. 6. Drużyna ŁKS Łódź. Mistrz Polski w szczypiorniaku w 1939 r. oraz drużyna KS IKP Łódź wicemistrz okręgu łódzkiego w szczypiorniaku

Źródło: W. Okas, *90 lat piłki ręcznej w Okręgu Łódzkim*, Łódź 2018.



Ryc. 7. Reprezentacja Polski w szczypiorniaku przed meczem z Węgrami w Warszawie (3.06.1939)

Źródło: Narodowe Archiwum Cyfrowe, sygn. 1-S-2564-1.



Ryc. 8. Reprezentacja Polski w szczypiorniaku przed meczem ze Szwecją w Katowicach (8.06.1939)

Źródło: Narodowe Archiwum Cyfrowe, sygn. 1-S-2563-3.

#### Aneks XXXIV. Siedmioosobowa piłka ręczna mężczyzn (1939)



Ryc. 1. Fragment meczu siedmioosobowej piłki ręcznej Stuttgart – Karlskrona (Szwecja). Turniej w Berlinie (11.02.1939)

Źródło: Narodowe Archiwum Cyfrowe, sygn. 1-M-1547.



Ryc. 2. Drużyna KS „Pogoń” Katowice w siedmioosobowej piłce ręcznej (9.03.1939)

Źródło: Narodowe Archiwum Cyfrowe, sygn.. 1-S-2565-3.



Ryc. 3. Fragment meczu KS „Pogoń” Katowice – ATV Katowice w siedmioosobową piłkę ręczną (9.03.1939)

Źródło: Narodowe Archiwum Cyfrowe, sygn. 1-S-2565-4.



Ryc. 4. Uczestnicy turnieju w Katowicach w siedmioosobową piłkę ręczną (9.03.1939)

Źródło: Narodowe Archiwum Cyfrowe, sygn. 1-S-2565-1.



## Aneks XXXV. Hazena i szczypiorniak wśród młodzieży szkolnej (1934–1939)



Ryc. 1. Zawodniczki II Drużyny Harcerskiej im. Narcyzy Żmichowskiej, które zdobyły mistrzostwo Łodzi w piłce ręcznej na rok 1934 dla hufców łódzkich (od lewej stoją: trener Władysław Kościelski, Tuśka Huculanka, Jadwiga Płażewska, Zofia Nojbartówna, Danuta Kołodziejaska, Leokadia Zelżanka, Henryka Kuźniakówna, Jadwiga Jędrzejewska, dr Albin Grabowski)

Źródło: Narodowe Archiwum Cyfrowe, sygn. 1-P-762-1.



Ryc. 2. Reprezentacja Warszawy w hazenie w 1935 r. Od lewej stoją: Bielakówna, Tomaszewska, Markówna, Lanówna(?), klęczą: kapitan drużyny Wachninówna, Dołęgowska

Źródło: „Przegląd Sportowy” 1935, 28 października, nr 117.



Ryc. 3. Drużyna piłki ręcznej Korpusu Kadetów nr 1 we Lwowie w 1935 r.

Źródło: Narodowe Archiwum Cyfrowe, sygn. 1-W-943a-1.



Ryc. 4. Reprezentacja szczypiornistów Gimnazjum „Stadium” z Warszawy w 1936 r.

Źródło: „Przegląd Sportowy” 1936, 26 listopada, nr 100.



Ryc. 5. Reprezentacja szczypiornistów Gimnazjum Władysława Giżyckiego w Warszawie w 1937 r.

Źródło: „Przegląd Sportowy” 1937, 27 września, nr 77.



Ryc. 6. Drużyna szczypiorniaka z prywatnego Gimnazjum Władysława Giżyckiego w Warszawie w 1938 r.

Źródło: Narodowe Archiwum Cyfrowe, sygn. 1-N-2180.

**Aneks XXXVI. Prezesi polskich związków sportowych zrzeszających kluby sportowe i stowarzyszenia, w których uprawiano hazenę, szczypiorniaka (jedenastoosobową piłkę ręczną) i żeńskiego szczypiorniaka (siedmioosobową piłkę ręczną) w latach 1925–1939**

Prezes	Polski Związek Palanta i Gier Ruchowych	Polski Związek Gier Ruchowych	Polski Związek Gier Sportowych	Polski Związek Piłki Ręcznej
Juliusz Szeliga-Żuławski	1925–1926	1927		
Tadeusz Chrapowicki			1928–1930	
mjr Władysław Ziętkiewicz			1931	
inż. Marian Krawczyk			1932	
kpt. Stefan Gruca			1933	
płk Mieczysław Rawicz-Mysłowski			1934–1935	
gen. Kordian Zamorski			1935	
płk Adam Brzechwa-Ajdukiewicz				1936–1937
gen. Jan Jur-Gorzechowski				1938–1939

Źródło: Badania własne.

**Juliusz Stanisław Kazimierz Szeliga-Żuławski** (ur. 12.03.1886, Przyłężę k. Lwowa – zm. 09. 1939) – nauczyciel wychowania fizycznego, legionista. Podczas I wojny światowej walczył w Legionie Wschodnim – dowódca plutonu, uczestnik walk w Karpatach pod Rarańczą. Od 1918 r. służył w wojsku polskim – kapitan piechoty, obronca Lwowa; w 1922 r. przeniesiony do rezerwy. Był nauczycielem wychowania fizycznego w Śląskich Technicznych Zakładach Naukowych w Katowicach, prezesem Związku Nauczycieli Wychowania Fizycznego Szkół Średnich, działaczem Związku Dziennikarzy Publicystów Sportowych Województwa Śląskiego i okręgowych związków sportowych (bokserskiego, gier sportowych, motocyklowego), założycielem i pierwszym prezesem Polskiego Związku Palanta i Gier Ruchowych (1925–1927) oraz prezesem Polskiego Związku Gier Ruchowych (1927–1928). Zmobilizowany w sierpniu 1939 r., poległ w pierwszych dniach II wojny światowej.

Źródło: B. Tuszyński, *Księga sportowców polskich ofiar II wojny światowej 1939–1945*, Warszawa 1999.

**Tadeusz Chrapowicki** (1903–1984) – urodził się w Warszawie, gdzie ukończył Państwowy Kurs Wychowania Fizycznego, studiował medycynę na Wydziale Lekarskim na Uniwersytecie Warszawskim, dyplom lekarza uzyskał w 1930 r. W tym samym okresie uprawiał rugby w Związku Sportowym „Orzeł Biały” (był reprezentantem Polski w meczu rozegranym

z Rumunią w 1924 r. w Bukareszcie). W 1928 r. był działaczem Warszawskiego Okręgowego Związku Gier Sportowych, a następnie pierwszym prezesem Polskiego Związku Gier Sportowych w latach 1928–1930. Później pracował jako lekarz w uzdrowisku w Ciechocinku do 1934 r., gdzie opracował i wdrożył koncepcję Zdrojowego Parku Zdrowia. Pracował równocześnie w Miejskim Szpitalu Dziecięcym nr 1 w Warszawie przy ul. Kopernika i w Klinice Pediatricznej Uniwersytetu Warszawskiego. W czasie powstania warszawskiego pracował jako lekarz. Po wojnie kontynuował pracę zawodową, którą łączył z działalnością naukową. Uzyskał tytuł profesora medycyny. Zmarł nagle 6 stycznia 1984 r. w Warszawie.

Źródło: <https://www.tlw.waw.pl/inz.inz.-med-tadeusz-chrapowicki-1903-1984/>, zob. także: [pomorska.pl/w-sluzbie-dzieciom/ar/6943433/Aldona Nocna](http://pomorska.pl/w-sluzbie-dzieciom/ar/6943433/Aldona+Nocna), 1 lutego 2008; zob., też: Jacek Wierzbicki, *Historia Polskiego Rugby 1920–1945*, Warszawa 2011.



Ryc. 1. Mjr Władysław Ziętkiewicz (1892–1940)

Źródło: <https://pl.wikipedia.org>



Ryc. 2. Inż. Marian Krawczyk (1897–1979)

Źródło: <https://www.domzalski.pl/>



Ryc. 3. Płk Mieczysław Rawicz-Mysłowski (1896–1939)

Źródło: <https://pl.wikipedia.org>.



Ryc. 4. Gen. Józef Kordian Zamorski (1890–1983)

Źródło: <https://pl.wikipedia.org>.



Ryc. 5. Płk Adam Brzechwa-Ajdukiewicz  
(1894–1954)

Źródło: <https://pl.wikipedia.org>



Ryc. 6. Gen. Jan Jur-Gorzechowski  
(1874–1948)

Źródło: <https://pl.wikipedia.org>

## Aneks XXXVII. Polski Klub Sportowy „Gedania” Gdańsk 1929–1939



Fot. 40. Kobięca drużyna piłki ręcznej KS Gedania (1929).  
Od lewej stoją: Gertruda Schramkówna, Helena Grabowska, Szwarcówna,  
Irma Naumanówna, Irena Hoppówna, Hildegarda Bigocka, Stanisława Komorska,  
Budzyńska; siedzą: Wronkowska, Banachówna, Sobkowiakówna.  
Fot. ze zbiorów KS Gedania.

Ryc. 1. Żeńska drużyna jedenastoosobowej piłki ręcznej KS „Gedania” Gdańsk (1929)

Źródło: J. Trupinda, *KS Gedania – klub gdańskich Polaków*, Gdańsk 2015.



Fot. 41. Kobięca drużyna piłki ręcznej KS Gedania. Fot. ze zbiorów MHMG.

Ryc. 2. Żeńska drużyna jedenastoosobowej piłki ręcznej KS „Gedania” Gdańsk (1930–1932)

Źródło: J. Trupinda, *KS Gedania – klub gdańskich Polaków*, Gdańsk 2015.



Fot. 96. Żeńska drużyna piłki ręcznej KS Gedania (1939). Fot. ze zbiorów KS Gedania.

Ryc. 3. Żeńska drużyna jedenastoosobowej piłki ręcznej KS „Gedania” Gdańsk (1939)

Źródło: J. Trupinda, *KS Gedania – klub gdańskich Polaków*, Gdańsk 2015.



Fot. 31. Piłkarze ręczni Gedanii (1931). Stoją od lewej: NN, NN, NN, NN, Grimsmann, Dobrzychowski, NN. Siedzą: NN, Jan Grimsmann, Kuntz. Fot. ze zbiorów MHMG.

Ryc. 4. Męska drużyna jedenastoosobowej piłki ręcznej KS „Gedania” Gdańsk (1931)

Źródło: J. Trupinda, *KS Gedania – klub gdańskich Polaków*, Gdańsk 2015.



## Aneks XXXVIII. Piłka ręczna w okresie okupacji ziem polskich 1939–1945



Ryc. 1. Fragment meczu piłki ręcznej drużyn niemieckich. Wolbórz. Święto sportu (05.1940)

Źródło: Narodowe Archiwum Cyfrowe, sygn. 2-12054.



Ryc. 2. Fragment meczu piłki ręcznej mężczyzn Koleje Wschodnie Kraków – drużyna policji (05.1942)

Źródło: Narodowe Archiwum Cyfrowe, sygn. 2-11951.



Ryc. 3. Fragment meczu piłki ręcznej mężczyzn o mistrzostwo Generalnej Guberni LSV „Adler” Deblin – Ostbahn SG (10.1942)

Źródło: Narodowe Archiwum Cyfrowe, sygn. 2-11952.

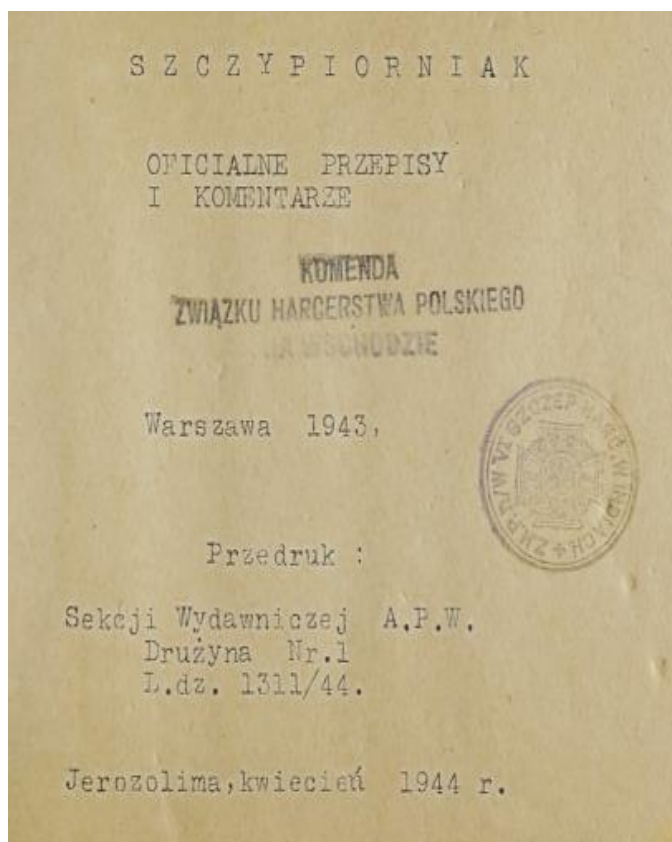

Ryc. 4. Szczypiornik. Oficjalne przepisy i komentarze, Warszawa 1943

Źródło: Biblioteka Narodowa, sygn. 288050.

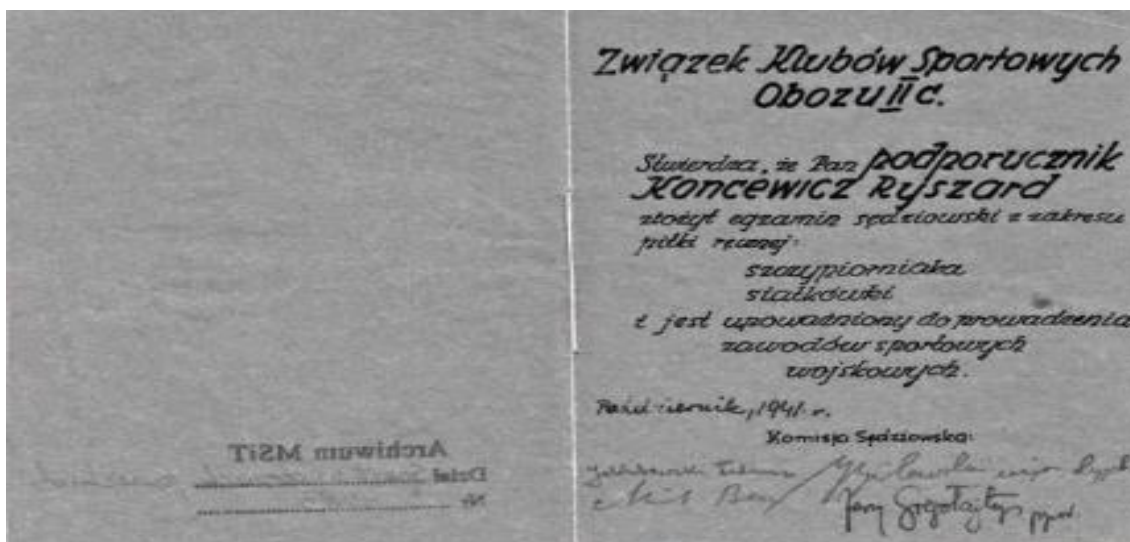

Ryc. 5. Zaświadczenie dla Ryszarda Koncewicza o zdaniu egzaminów sędziowskich w zakresie szczypiorniaka i siatkówki. Oflag II C Woldenberg (1941)

Źródło: T. Skoczek (red.), Sport za drutami (1939–1945), Warszawa 2015.

# BIBLIOGRAFIA

## A. Źródła

### I. Archiwalia

Archiwum Akt Nowych w Warszawie:

Polska YMCA, Biuro Główne w Warszawie, Dyrektor Generalny, Władze związku 1923–1939/1939–1945/1946, nr zespołu 156;

Polski Związek Koszykówki, Siatkówki i Szczypiorniaka w Warszawie 1945–1951, nr zespołu 836;

Organizacja Młodzieży Towarzystwa Uniwersytetu Robotniczego, Komitet Centralny, okólniki, sygn. 124, t. 1 (1927–1932);

Związek Robotniczych Stowarzyszeń Sportowych, Zarząd Główny, sygn. 127.

Narodowe Archiwum Cyfrowe w Warszawie:

Zespół nr 1: „Ilustrowany Kurier Codzienny” (1910–939), piłka rękoczna – fotografie;

Zespół nr 2: Wydawnictwo Prasowe Kraków – Warszawa (1939–1945), piłka rękoczna – fotografie.

Archiwum Państwowe w Bydgoszczy:

Sprawozdanie Pomorskiego Okręgowego Związku Piłki Ręcznej w Toruniu 1937, sygn. 9234;

Kluby i stowarzyszenia sportowe województwa pomorskiego, sygn. 9235.

Archiwum Państwowe w Łodzi:

Łódzki Okręgowy Związek Gier Sportowych 1925–1939, nr zespołu 243/0.

Archiwum Państwowe w Poznaniu Oddział w Koninie:

Starostwo Powiatowe Konińskie, sygn. 113;

Wydział Powiatowy w Koninie (1918–1939), sygn. 746;

Starostwo Powiatowe Słupeckie, sygn. 469.

Archiwum Państwowe w Toruniu:

Pomorski Okręgowy Związek Piłki Ręcznej, sygn. 13.III.

## II. Źródła drukowane:

### a. Wydawnictwa źródłowe

- Adamski W., *Prawidła gier ruchowych i wskazówki ogólne*, Poznań 1917 (z. 4, *Palant polski*, z. 5, *Pięstówka*, z. 7, *Piłka procna*).
- Arbeiter Turn-und Sportfest. Wien 4–11 Juli 1926*, Wien W–E AG 1926.
- Arbiter-Turn-und Sportbund, Handball Spielregeln*, nr 12, Leipzig 1927/1929.
- Beckmanns Sport – Lexikon A–Z*, Wien 1935.
- Cenar E., *Gry gimnastyczne młodzieży szkolnej*, Lwów 1891.
- Cenar E., *Gry piłką z rycinami*, Lwów 1896.
- Cenar E., *Wychowanie fizyczne w szkołach średnich Monarchii Austriackiej. Pogląd na rozwój gimnastyki, gier, etc. doprowadzony do 1894 r. oparty na pracach prof. J. Sollacza i prof. K. Vogta oraz W. Buleya i H. Guttmanna*, Lwów 1897.
- Cenar E., *Gry i zabawy różnych narodów: systematyczny układ ozdobiony licznymi ryc. i tabl. Z przyborami*, Lwów 1901.
- Cenar E., *Gry i zabawy ruchowe różnych narodów. Syntetyczny układ ozdobiony licznymi rycinami. Do użytku polskich gimnastycznych towarzystw sokolich. Polecane przez Radę Szkolną Krajową*, Lwów 1906.
- Cenar E., *Gimnastyka szkolna i gry (metoda szwedzka). Podręcznik dla nauczycieli i kandydatów nauczycielskich*, Towarzystwo Pedagogiczne, Lwów 1906.
- Cennar E., *Projekt Parku im. H. Jordana we Lwowie*, Lwów 1907.
- Cennar E., *Wskazówki dla nauczycieli szkół ludowych, którzy zdają egzamin kwalifikacyjny z gier i zabaw ruchowych*, Lwów 1911.
- 42 Pułk Piechoty. W dziesiątą rocznicę powstania pułku 1918–1928*, Białystok (bdw).
- Dąbrowski W. J., *Co to jest sport?*, Warszawa 1928.
- Demeny G., *Wychowanie fizyczne w Szwecji*, Warszawa 1893.
- 25 lat „Warty” Poznań. Księga Jubileuszowa 1912–1937*, Poznań 1937.
- 20-lecie Komunikacji w Polsce Odrodzonej 1918–1939*, Kraków 1939.
- Dziennik Rozkazów Wojskowych nr 86 z 20 sierpnia 1919 r.
- Dziennik Personalny Ministerstwa Spraw Wojskowych nr 38 z 8 października 1921 r.
- Dziennik Rozkazów Ministerstwa Spraw Wojskowych nr 33 z 16 sierpnia 1922 r.
- Dziennik Rozkazów Ministerstwa Spraw Wojskowych nr 25 z 25 lipca 1925 r.
- Dziennik Rozkazów Ministerstwa Spraw Wojskowych nr 7 z 17 września 1934 r.
- Dziennik Rozkazów Ministerstwa Spraw Wojskowych nr 10 z 2 lipca 1936 r.
- Dziennik Ustaw RP nr 17/1937.
- Dzienniku Ustaw RP nr 91/1938.

Dziennik Ustaw RP nr 57/1939.

*Dziesięć lat odrodzonej Polski Niepodległej w życiu powiatu łódzkiego. Księga pamiątkowa 1918–1928*, Łódź 1929.

*10 lat AZS Lwów*, Lwów 1934.

*I Internationale Arbeiter Olympiade, Frankfurt am Main 1925. Die Wettkampf – Resultate*, Berlin 1925.

Filiński B., *Park dr. Jordana i kilka uwag o wychowaniu*, Kraków 1891.

Gebethnerówna J., Krasiówna Z., Filipowicz A., *Gry i zabawy ruchowe stosowane w ogrodach im. W. E. Raua*, wyd. 2, uzupełn., Warszawa 1916.

Gołębiowski Ł., *Gry i zabawy różnych stanów*, Warszawa 1831.

Grodecka E., *Pierwsze ćwierćwiecze harcerstwa żeńskiego 1911–1914*, cz. 1, Warszawa 1937.

Grotowski T. (red.), *Jednodniówka Czarnej 13 Poznańskiej Drużyny Harcerskiej im. hetm. J. Zamojskiego*, Poznań 1939.

*Handbuch der Zentralkommission für Arbeitersport und Körperpflege*, Berlin 1925.

*Hazena. Oficjalne przepisy i komentarze*, PZGS, Warszawa 1934.

Heiman A. (red.), *Jednodniówka Jubileuszowa Łódzkiego Klubu Sportowego 1908–1924*, Łódź 1924.

Heiman A. (red.), *Łódzki Klub Sportowy 1908–1933*, Łódź 1933.

Humen W., *Piłka ręczna*, Lwów – Warszawa – Kraków 1926.

*Jednodniówka Korpusu Kadetów nr 3: 1918–1928*, Poznań 1928.

Jednodniówka: „Sport na fabryce”, Kraków 1929.

*Jednodniówka z okazji 10-lecia 13-tej Poznańskiej Drużyny Harcerskiej im. hetm. J. Zamojskiego 1919–1929*, Poznań 1929.

*Jednodniówka Jubileuszowa Związku Kobiet Pracujących 1906–1931*, Poznań 1931.

Jednodniówka nr 1: „Z męczeńskich kart Legionów. Legun na straży”, Chełm Lubelski 1932.

Jednodniówka: „Prawda o sporcie”, Lwów 1936.

*Jednodniówka Diecezjalnej Centrali KSMM i KSMŻ w Włocławku*, Włocławek 1937.

*Jednodniówka Czarnej 13. Poznańskiej Drużyny Harcerzy im. hetm. J. Zamojskiego wydana z okazji XX-lecia drużyny 1919–1939*, Poznań 1939.

*Jednodniówka Oddziału Młodzieży Powstańczej im. Juliusza Ligonja, Chorzów Centrum 1934–1939*, Chorzów 1939.

Jusserand J. J., *Sporty i gry ruchowe w starej Francji (Les sports et jeux d'exercices dans l'ancienne France)*, Paryż 1901.

Kacz E., *Gry i zabawy młodzieży oraz ich znaczenie w wychowaniu*, Lwów 1895.

*Kalendarz Skauta, ZHP*, Warszawa 1917.

- Kanty-Steczowski J., *Wspomnienie majówek młodzieży szkolnej za czasów Rzeczypospolitej Krakowskiej przez jednego z ówczesnych uczniów Liceum św. Anny w Krakowie (1816–1822)*, Kraków 1878.
- Karcz J., Kryński W., *Zarys historii wojennej 1 Pułku Szwoleżerów Józefa Piłsudskiego*, Warszawa 1931.
- Karp-Rottermund S. W., *Program wychowania fizycznego*, Warszawa 1917.
- Karp-Rottermund S. W., *Program i rozwój działalności ogrodów W. E. Raua oraz ich rola w sprawie postępu kultury fizycznej w Warszawie i w kraju*, Warszawa 1917.
- Karpowicz S., *Zabawy i gry jako czynnik wychowawczy*, Warszawa 1905.
- Kęsik W., *Za drutami Szczypiorny i Łomży. Wspomnienia b. żołnierza I. Brygady Legionów Polskich*, nakładem autora, Warszawa 1936.
- Korpus Kadetów nr 2 w dziesiątą rocznicę istnienia 1919/1920–1929/1930*, Chełmno 1930.
- Korpus Kadetów nr 1 Józefa Piłsudskiego w piętnastym roku istnienia*, cz. 1–2, Lwów 1933.
- Kozłowski K., *Gry i zabawy dla młodzieży na wolnym powietrzu*, Poznań 1869.
- Krasuski J., *Historia wychowania*, Warszawa 1989.
- Księga adresowa miasta Wilna 1936. Wileński kalendarz informacyjny*, Rocznik 31, Wilno 1936.
- Księga pamiątkowa Państwowego Gimnazjum Żeńskiego imienia Księcia Adama Jerzego Czartoryskiego w Wilnie 1922–1927*, Wilno 1928.
- Księga pamiątkowa 15-lecia Polskiego Związku Pracowników Przemysłowych, Biurowych i Handlowych w Katowicach 1919–1934*, Katowice 1936.
- Księga pamiątkowa Lwowskiego Klubu Sportowego „Pogoń” 1904–1939*, Lwów 1939.
- Księga pamiątkowa dwudziestolecia Korpusu Kadetów nr 1 marszałka Józefa Piłsudskiego we Lwowie 1918–1938*, Lwów 1939.
- Kurleto M., Rębowski C., *Gry sportowe; piłka koszykowa, piłka siatkowa, szczypiorniak, hazena, palant amerykański*, Warszawa 1927.
- Lagrange J., *Higiena ćwiczeń dzieci i młodzieży*, Warszawa 1910.
- Leo J., *30 lat KS Cracovia*, Kraków 1937.
- Lista strat Wojska Polskiego. Polegli i zmarli w wojnach 1918–1920*, Wojskowe Biuro Historyczne, Warszawa 1934.
- Lwowski Klub Sportowy „Pogoń” w roku 1937*, Lwów 1937.
- Madeyski E., *Nauka gimnastyki szkolnej. Teoretyczny podręcznik dla uczniów i uczennic seminariów nauczycielskich, tudzież dla nauczycieli szkół ludowych, pospolitych i wydziałowych*, Lwów 1890.
- Makowski W., *Prawo o stowarzyszeniach, związkach i zgromadzeniach publicznych: z dodaniem orzeczeń senatu, cyrkularzy ministerialnych, postanowień urzędu gubernialnego i innych materiałów wyjaśniających stosowanie prawa, a także*

- wskazówek i wzorów dotyczących zakładania stowarzyszeń i urządzania zgromadzeń,  
Warszawa 1913.
- Mały rocznik statystyczny*, Warszawa 1938.
- Mosso A., *Wychowanie fizyczne młodzieży*, Lwów 1899.
- Muklanowicz J., *Powstanie i stopniowy rozwój Ogrodów W. E. Raua w Warszawie. Szkic historyczny*, Warszawa 1907.
- Norman H. G., *Deutsches Sport Lexikon*, Berlin 1928.
- Nielsen H., *Vejledning i Handbold*, [w:] Idraettens Forlag Kobenhavn, Danmark (red.),  
[*Guidance in Handball*, [w:] Idraets Forlag, Copenhagen, Denmark (red.)], 1906.
- O szkołę polską. Protokół Zjazdu Stowarzyszeń Nauczycieli z Królestwa, Poznańskiego i Galicyi, odbytego w Krakowie w dniach 6–9 stycznia 1918 r.*, Lwów 1918.
- Państwowa Odznaka Sportowa. Rozporządzenia i regulamin*, Warszawa 1931.
- Piasecki E., *Piłka nożna. Association Football*, Kraków 1902.
- Piasecki E., *Zasady wychowania fizycznego*, Kraków 1904.
- Piasecki E., *Parki Jordanowskie. Sprawozdanie dla miasta Lwowa i stałej komisji zdrowotnej*,  
Lwów 1907.
- Piasecki E., *Gimnastyka wychowawcza szwedzka w Polsce*, Lwów 1912.
- Piasecki E., *Zabawy i gry ruchowe dzieci i młodzieży: ze źródeł dziejowych i ludoznawczych, przeważnie rodzimych i z tradycji ustnej*, Kijów 1916.
- Piasecki E., *Harce młodzieży polskiej. Na podstawie dzieła gen. R. Baden-Powella pt. Scouting for boys*, wyd. 2, Lwów 1917.
- Piasecki E., *Harce młodzieży polskiej*, wyd. 3, Lwów 1920.
- Piasecki E., *Badania nad genezą ćwiczeń cielesnych*, Poznań 1922.
- Piasecki E., *Dzieje wychowania fizycznego*, Lwów 1925.
- Piasecki E., Schreiber M., *Harce młodzieży polskiej. Na podstawie dzieła gen. R. Baden-Powella pt. Scouting for boys*, Lwów 1912.
- „I Polski Rocznik Sportowy”, ZPZS, Warszawa 1925.
- 15 lat piłki ręcznej w AZS Warszawa 1924–1939*, Warszawa 1939.
- „Rocznik Sportowy” 1934.
- „Rocznik Sportowy” 1937/1938.
- Rudnicki S., *Technika skauta. Kalendarz skauta*, Warszawa 1917.
- Rutkowski S., *Ogrody miejskie wobec potrzeb wychowania fizycznego*, Warszawa 1917.
- Savage H. J., *Games and sports in British schools and universities*, New York 1926.
- Schnekendorff F., Schmidt F. A., *Über Jugend und volkspiele*, Hannover 1892.
- 75 Alter Turnverein Kattowitz 1860–1935*, Kattowitz 1935.
- Sprawozdanie Dyrekcji Gimnazjum IV w Krakowie za rok szkolny 1925/1926*.
- Sprawozdanie Związku Młodzieży Polskiej*, Poznań 1926.



- Sprawozdanie Związku Młodzieży Polskiej 1927.*
- Sprawozdanie KS „Warta” Poznań 1928–1938.*
- Sprawozdanie z działalności Centralnego Wydziału Kobiecego PPS za okres od 1 kwietnia 1927 r. do 1 września 1928 r.,* Warszawa 1928.
- Sprawozdanie Związku Młodzieży Polskiej,* Poznań 1928.
- Sprawozdanie z działalności Towarzystwa Uniwersytetu Robotniczego za rok 1927 i rok 1928 (od dn. 1 września 1926 r. do dn. 1 września 1928 r.),* Warszawa 1929.
- Sprawozdanie Dyrekcji Państwowego Gimnazjum im. K. Marcinkowskiego w Poznaniu za lata 1919–1929,* Poznań 1930.
- Sprawozdanie Dyrekcji Państwowego Gimnazjum im. K. Marcinkowskiego w Poznaniu za lata 1929–1933,* Poznań 1933.
- Sprawozdanie w przedmiocie strat i szkód wojennych Polski w latach 1939–1945,* Warszawa 1947.
- Stachiewicz J. (red.), *Za kratami więzień i drutami obozów (wspomnienia i notatki więźniów ideowych z lat 1914–1921),* t. 3, Warszawa 1928.
- Stary M., *Bawmy się na wolnym powietrzu,* Mikołów 1900.
- Steczkowski K. J., *Wspomnienie majówek młodzieży szkolnej za czasów Rzeczypospolitej Krakowskiej przez jednego z ówczesnych uczniów Liceum św. Anny w Krakowie (1816–1822),* Kraków 1878.
- Stefański A., *Gry i zabawy na wolnym powietrzu opracował Stary Maciej,* Mikołów 1898.
- Szczypiorniak. *Oficjalne przepisy i komentarze,* PZGS, Warszawa 1934.
- Szczypiorniak. *Oficjalne przepisy i komentarze,* Warszawa 1943 (Komenda ZHP na Wschodzie, VI Szczęp Harcerski w Indiach, przedruk Sekcji Wydawniczej APW, Drużyna Nr 1, L.dz. 1311/44, Jerozolima, kwiecień 1944).
- Szmid-Berżyńska S., Kwast W., *Hazena (Jordanka). Podręcznik dla grających i instruktorów wraz z oficjalnymi przepisami PZPR i komentarzami,* Warszawa 1937.
- Technischer Bericht. Arbiter Olympiade,* Wien 1931.
- The XIth Olympic Games Berlin 1936. Official Report,* t. 2., Berlin 1936.
- Tokarski M., *Zabawy i gry ruchowe na wolnym powietrzu,* Kraków 1902.
- Tokarski M., *Zabawy i gry ruchowe uprawiane w Parku dr. Jordana,* Kraków 1902.
- Towarzystwo Sportowe „Wisła” w Krakowie w 30-lecie swego istnienia 1906–1936,* Kraków 1936.
- Tylko R., *10 lat działalności klubu sportowego „Wima” 1928–1938,* Łódź 1938.
- „Wojskowy Rocznik Sportowy” 1922.
- „Wojskowy Rocznik Sportowy” 1924.
- Wójcik B., *Szczypiorniak jordanowski,* Warszawa 1939.
- Wyrobek Z., *Prawidła gier drużynowych. Jordanka (Hazena),* z. 6, Poznań 1930.

Wyrobek Z., *Prawidła gier drużynowych. Szczypiorniak*, z. 5, Poznań 1930.

*Wytyczne dla autorów programów dla szkół ogólnokształcących (szkoła powszechna, gimnazjum)*, MWRiOP, Lwów 1933.

Zagórski Z. (red.), *Spis nauczycieli szkół wyższych, średnich, zawodowych, seminariów nauczycielskich oraz wykaz zakładów naukowych i władz szkolnych*, Lwów – Warszawa 1924.

*Złota Księga Sokola Poznańskiego*, Poznań 1936.

## **b. Prasa i czasopisma**

„ABC” 1928.

„Białostoczczyzna” 1989, 1999.

„Bluszcz” 1925–1927.

„Czuj Duch” 1922–1925.

Dodatek do czasopisma „Przewodnik gimnastyczny Sokół” 1905–1910.

„Der Leichtathlet” 1924–1926.

„Der Oberschlesische Wanderer” 1944.

„Dziennik Białostocki” 1932.

„Echo” 1932, 1936, 1937, 1939.

„Ekspres Ilustrowany Wieczorny” 1925, 1932.

„Gazeta Wyborcza” 2007.

„Głos Kobiet” 1927–1930.

„Głos Lubelski” 1918.

„Harce” 1918.

„Harcerz” 1921, 1927–1928.

„Harc mistrz” 1928.

„Ilustrowany Kuryer Codzienny” 1929–1939.

„Junak” 1929–1930.

„Kadet” 1930.

„Kierownik Stowarzyszeń Młodzieży” 1934–1938.

„Kolejowe Przystosowanie Wojskowe” 1935–1938.

„Kolskie ABC” 1927.

„Krakauer Zeitung” 1941.

„Kurier Łódzki” 1929–1939.

„Kurier Poranny” 1928–1939.

„Kurier Warszawski” 1918.

„Lodzer Zeitung” 1939.

„Litzmannstadter Zeitung” 1940–1944.

„Miesięczny Biuletyn Sportowy KS Cracovia” 1936–1937.  
„Młody Hufiec” 1934–1936.  
„Muzeum” 1917.  
„Na Straży” 1928.  
„Neue Lodzer Zeitung” 1921–1923.  
„Nowa Gazeta Podlaska” 1931.  
„Nowa Reforma” 1906.  
„Nowy Dziennik” 1919–1939.  
„Nowy Kurier” 1934–1937.  
„Nowy Sportowiec” 1937.  
„Orędownik” 1937.  
„Orlęta” 1928–1931.  
„Przegląd Kawaleryjski” 1933.  
„Przegląd Łomżyński” 1934.  
„Przegląd Pedagogiczny” 1919–1920.  
„Przegląd Piechoty” 1928–1929.  
„Przegląd Sokoli” 1921.  
„Przegląd Sportowy” 1921–1945.  
„Przewodnik Gimnastyczny Sokół” 1900, 1906, 1907, 1909, 1911, 1926, 1938, 1939.  
„Przewodnik Higieniczny” 1891.  
„Puls Biznesu” 2016.  
„Raz, Dwa, Trzy” 1935–1938.  
„Ruch” 1906–1907.  
„Skaut” 1924.  
„Słowo Polskie” 1931.  
„Sokół” 1932.  
„Sport” 1923–1925.  
„Sportowiec” 1923–1924.  
„Sport Polski” 1938–1939.  
„Sport Szkolny” 1937–1939.  
„Stadion” 1923–1931.  
„Start” 1929–1934.  
„Start. Wiadomości sportowe” 1939.  
„Strzelec” 1922–1923.  
„Szkoła Polska” 1917.  
„Tygodnik Młodzieży Harcerskiej” 1928.  
„Tygodnik sportowy” 1925, 1934, 1936, 1938, 1939.

„Warciarz” 1928–1939.  
„Warschauer Zeitung” 1941–1944.  
„Wiadomości Ogniska Krakowskiego Polskiej YMCA” 1933–1934.  
„Wychowanie Fizyczne” 1920–1932.  
„Ziemia Kaliska” 1984.  
„Żołnierz Polski” 1925–1927.  
„Żołnierz Wielkopolski” 1927–1929.

### III. Wspomnienia

#### a. Kroniki

*Kronika Związku Piłki Ręcznej w Polsce 1928–1948.*  
Michalik M. B. (red.), *Kronika sportu*, Warszawa 1993.

#### b. Wydawnictwa wspomnieniowe i okolicznościowe

Andersen S. S., Ronglan L. T., *Nordic elite sport. Same ambitions-different tracks. Women's handball in Norway: Brief history 1937–1986*, Universitetsforlaget Oslo 2012.

Baer P., Wobmann M., *Die Geschichte des Schweizer Handballs: Vom ursprung bis 1945*, Zürich 1991.

Bagier T., Dutkowski Z., Kraszkiewicz M., *Pięćdziesiąt lat KS Ruchu Chorzów*, Chorzów 1970.

Bielecki M., *XXV lat Harcerskiego Klubu Sportowego w Łodzi 1923–1949*, Łódź 1990.

Bogusz A., *Geneza sportu w Łodzi i jego rozwój do 1939 roku*, AWF Warszawa 1988.

Bogusz A., *Niemieckie stowarzyszenia sportowe w Łodzi 1824–1939*, Łódź 1992.

Bogusz A., *Żydowskie stowarzyszenia sportowe w Łodzi 1897–1939*, Łódź 1992.

Bogusz A., *Fabryczne kluby sportowe w Łodzi*, Łódź 1993.

Bogusz A., *Sokolstwo łódzkie 1905–1995*, Łódź 1995.

Bogusz A., *Dawna Łódź sportowa 1824–1945*, Łódź 2007.

Borowski D., Orlik C., *Księga pamiątkowa sportu w Kościanie*, Kościan 2012.

*40 lat TS „Wisła”*, Kraków 1946.

Czuchrowski F., Skrzypak B., *„Legia” 1916–1966*, Warszawa 1966.

Dobosz T., Kosiński S., Ślusarczyk A., *50 lat KS Cracovia*, Kraków 1956.

Dobosz T., Kukulski J., *60 lat SKS „Cracovia” 1906–1966*, Kraków 1966.

Dobroński A., Szczygieł-Rogowska J., *Białystok, lata 20-te, lata 30-te*, Białystok 2003.

Dmochowska H. (red.), *Pro memoria 1939–1945*, GUS, Warszawa 2015.

Drygas W. A., Młoczyński P., *75 lat piłki ręcznej w Polsce*, Warszawa 1993.

Goss M., Filipiak W., Szmel B. L., *100 lat ŁKS. Dzieje klubu 1908–2008*, Łódź 2008.

Hałys J., *Polska piłka nożna*, Kraków 1986.

- Hądzelek K., Rotkiewicz M., Wilk S., *Bibliografia historii kultury fizycznej (pozycje wybrane)*, AWF Warszawa 1985.
- Handball – History and stories. Fascination for thousands years*, IHF 2013.
- Hausner W., Wierzbicki M., *100 lat harcerstwa*, Warszawa 2015.
- Historia dwóch klubów. Wydanie jubileuszowe KS Warta*, Poznań 1962.
- Jarecki S., *Rozwój piłki ręcznej na Śląsku 1925–1960*, cz. 1, Katowice 1972.
- Jaros J., *Historia kopalni Król w Chorzowie (1791–1945)*, Katowice 1962.
- Jastrzębski W., *100 lat sportu na Kujawach i Pomorzu*, Bydgoszcz 1993.
- Kurek J., *Historia Wielkich Hajduk*, Chorzów Batory – Wielkie Hajduki 2001.
- Marzec H., *Piłka ręczna na Śląsku (1929–2004)*, Katowice 2004.
- Mulak J. (red.), *SKRA. Z placu łączy do tartanu*, Warszawa 1972.
- Nowak M. G., *75 lat piłki ręcznej na ziemi krakowskiej*, Kraków 2003.
- Okas W., *Od najdawniejszych czasów poczynając*, Łódź 1979.
- Okas W., *90 lat piłki ręcznej w okręgu łódzkim*, Łódź 2018.
- Orłowicz M. (red.), *I Polski Rocznik Sportowy*, Warszawa 1925
- Pałuba J., *80 lat wielkopolskiej piłki ręcznej*, Poznań 2008.
- Pałuba J., *90 lat wielkopolskiej piłki ręcznej*, Poznań 2018.
- Rotter J., *30 lat krakowskiej piłki ręcznej*, Kraków 1958.
- Szczygieł-Rogowska J., Boćkowski D., *Zdarzyło się dnia... Kalendarium wydarzeń polityczno-gospodarczych i społecznych w Białymstoku w latach 1919–1939 na podstawie lokalnej prasy*, Białystok 2001.
- Urmiaż J., *Sport kwalifikowany w województwie olsztyńskim w latach 1945–1975*, AWF Gdańsk 1998.
- Wierzbicki J., *Historia Polskiego Rugby 1920–1945*, Warszawa 2011.
- Wryk R., *Akademicki Związek Sportowy 1908–1983. Wspomnienia i pamiątki*, Poznań 1985.
- Zieleśkiewicz W., *90 lat polskiej piłki ręcznej*, Warszawa 2008.
- Zieleśkiewicz W., *95 lat polskiej piłki ręcznej*, Warszawa 2013.
- Zieleśkiewicz W., *100 lat polskiej piłki ręcznej*, Warszawa 2018.

## **B. Opracowania**

### **I. Encyklopedie, Leksykony, Słowniki**

- Der Sport Brock Haus. Alles von sport von A bis Z*, Wiesbaden 1971.
- Doroszewski D. (red.), *Słownik języka polskiego*, t. 8, PAN, Warszawa 1966.
- Gawkowski R., *Encyklopedia klubów sportowych Warszawy i jej najbliższych okolic w latach 1919–1939*, Warszawa 2007.

- Hądzelek K. (red.), *Mała encyklopedia sportu*, t. 2, Warszawa 1987.
- Iskier przewodnik sportowy*, Iskry, Warszawa 1976.
- Jasiak H., Jotan A., *Leksykon sportu dla wszystkich*, KFS, Warszawa 1998.
- John E., Allen B., *Historical Dictionary of Skiing*, UK 2012.
- Kopaliński W., *Słownik wyrazów obcych*, WP, Warszawa 1985.
- Księga sportu polskiego*, Warszawa 1975.
- Kurzyński H., Pietkiewicz S., Rynkowski M., *Od Adamczaka do Zastony. Leksykon lekkoatletów polskich okresu międzywojennego (mężczyźni)*, Komisja Statystyczna PZLA, Warszawa 2004.
- Leunartz K., Wassong S., Athens 1896, [w:] J. E. Findling, K. de Plle (red.), *Encyclopedia of the Modern Olympic Movement*, London 2004.
- Lipóński W., *Humanistyczna encyklopedia sportu*, Warszawa 1987.
- Lipóński W., *Encyklopedia sportów świata*, Atena, Poznań 2001.
- Matyja D., *Sport. Leksykon*, PWN, Warszawa 2000.
- Osterloff W. K., *Historia sportu*, Warszawa 1976.
- Ożdżyński J., *Polskie słownictwo sportowe*, Wrocław – Warszawa – Kraków 1970.
- Rühl J. K., *Olimpic Games before Coubertin*, [w:] J. E. Findling, K. de Plle (red.), *Encyclopedia of the Modern Olympic Movement*, London 2004.
- Sommerville D., *The Encyclopedia of Rugby Union*, New York 1997.
- Wielka encyklopedia powszechna*, PWN, t. 10, Warszawa 1967.

## **II. Opracowania opublikowane**

### **a. Prace zwarte**

- Araszkiewicz F. W., *Szkoła średnia ogólnokształcąca w Polsce w latach 1918–1932*, Wrocław 1972.
- Bagier T., *Sport województwa katowickiego przedstawia się!*, Katowice 1971.
- Biegański Z. (red.), *Fordon i okolice*, Bydgoszcz 1997.
- Bogucki A., *Towarzystwo Gimnastyczne „Sokół” na Pomorzu 1893–1939*, Bydgoszcz 1997.
- Bondarowicz M., Grochowski J., *Rugby*, Warszawa 1976.
- Breguła T., *Pilka ręczna. Lata doświadczeń*, COS – RCM – SKFiS, Warszawa 1996.
- Chałupczak H., Browarek T., *Mniejszości narodowe w Polsce 1918–1995*, UMCS Lublin 1998.
- Chelmecki J., *Wychowanie fizyczne i sport w działalności organizacji młodzieżowych w Polsce w latach 1944–1948*, Studia i Monografie, AWF Warszawa 1981.
- Chmiel A., *Wychowanie fizyczne i sport w Wojsku Polskim 1918–1939*, cz. 1, Lublin 2017.
- Ciosek I., *Rola instytucji państwowych, samorządowych i organizacji społecznych w rozwoju wychowania fizycznego i sportu w Kielcach (1918–1939)*, Kielce 2004.

- Czerwiński J., *Metodyczne i badawcze aspekty procesu wieloletniego treningu piłkarzy ręcznych*, AWF Gdańsk 1996.
- Czubiński A., *Historia Polski XX wieku*, Poznań 2003.
- Döbler H., Stein H. G., Federhoff E., *Handball, Deutschen Hochschule für Körperkultur*, Leipzig 1966.
- Dudek D., *Zarys dziejów i organizacja stowarzyszeń kultury fizycznej*, Studia i Monografie nr 16, AWF Kraków 2001.
- Dudek D., *Józef Piłsudski wobec problemów kultury fizycznej (1910–1935)*, Studia i Monografie nr 26, AWF Kraków 2004.
- Dwight Culler A., *Thomas Arnold and The Mirror of History*, Cambridge 1982.
- Fałkowski W. (red.), *Raport o stratach wojennych Warszawy*, Miasto Stołeczne Warszawa 2004.
- Ferens W., Wroczyński R., *Rozwój kultury fizycznej w okresie odrodzenia i oświecenia*, Warszawa 1964.
- Fletcher Robinson B., *Rugby football*, London 1986.
- Gaj J., *Zarys historii polskiej kultury fizycznej w Wolnym Mieście Gdańsku*, Warszawa – Poznań 1976.
- Gaj J., *Wychowanie fizyczne i sport w Polsce Ludowej*, Warszawa – Poznań 1987.
- Gaj J., Hądzelek K., *Dzieje kultury fizycznej w Polsce w XIX i XX wieku*, Monografia nr 289, AWF Poznań 1991.
- Gaj J., Hądzelek K., *Dzieje kultury fizycznej w Polsce*, Podręczniki AWF w Poznaniu nr 45, 1997.
- Gaj J., Woltmann B., *Sport w Polsce 1919–1939*, Gorzów Wlkp. 1997.
- Gaj J., Woltmann B., *Zarys historii sportu w Polsce 1867–1997*, Gorzów Wlkp. 1999.
- Gajzler A. M., *Organizacja Młodzieży Towarzystwa Uniwersytetu Robotniczego (1923–1936)*, Prace Monograficzne nr 162, WSP Kraków 1993.
- Galica S., *Sport robotniczy w Łodzi 1918–1939*, Łódź 2012.
- Galica S., *Od 1824 roku. Opowieść o łódzkim sporcie*, Łódź 2013.
- Gawkowski R., *Sport w II Rzeczypospolitej*, Warszawa 2012.
- Gniewkowski W., *Rozwój głównych europejskich systemów wychowania fizycznego i ich wpływ na kształtowanie się systemu wychowania fizycznego w Polsce (od oświecenia do 1939 r.)*, Warszawa 1972.
- Góra W. (red.), *Sport robotniczy – tradycje, osiągnięcia*, Warszawa 1986.
- Górko J., *Sprintem przez historię. Z dziejów sportu w regionie północno-wschodnim*, Białystok 1996.
- Grot Z., Gaj J., *Zarys dziejów kultury fizycznej w Wielkopolsce*, Warszawa – Poznań 1973.
- Grot Z., Ziółkowska T., *Dzieje kultury fizycznej (do 1918 r.)*, Warszawa – Poznań 1990.

- Hallam M. E., Judith E., *Francja w czasach Kapotyngów 987–1328*, Warszawa 2006.
- Herbert G., *Um Ball und Tor*, Leipzig 1965.
- Huizinga J., *Homo ludens (zabawa jako źródło kultury)*, Warszawa 1985.
- Izdebski H., *Samorząd terytorialny. Podstawy ustroju i działalności*, Warszawa 2004.
- Jabrzmowski J. (red.), *Szare Szeregi. Harcerze 1939–1945*, t. 1, Warszawa 1988.
- Janáček S., Taborsky F., Safarikova J., Hazena. *Teorie a didaktika*, Praha 1989.
- Jurek T., *Rozwój sportu na ziemi lubuskiej w latach 1945–1975*, AWF Wrocław 1989.
- Jurek T., *Kultura fizyczna mniejszości niemieckiej w Polsce w latach 1918–1939*, Gorzów Wlkp. – Poznań 2002.
- Jurek T., *Z dziejów kultury fizycznej mniejszości narodowych w Polsce w XX wieku*, Gorzów Wlkp. 2007.
- Kaczmarek R., *Górny Śląsk podczas II wojny światowej. Między utopią niemieckiej wspólnoty narodowej a rzeczywistością okupacji na terenach wcielonych do Trzeciej Rzeszy*, Monografia nr 2442, UŚ Katowice 2006.
- Kaczmarek R., *Polacy w Wehrmachcie*, Kraków 2010.
- Kamiński M., *Piłka ręczna*, RCM-SZ KFiS, Warszawa 1993.
- Karnik Z., *Ceské země v éře První Republiky*, t. 3, Praha 2003.
- Karuga T., *Rozwój sportu na Górnym Śląsku w okresie międzywojennym*, AWF Warszawa 1985.
- Kęsik J., *Wojsko Polskie wobec tęczy fizycznej społeczeństwa 1918–1939*, Wrocław 1996.
- Kilian S., *Myśl edukacyjna narodowej demokracji w latach 1918–1939*, Prace Monograficzne nr 227, WSP Kraków 1997.
- Kizwalter T., *Historia powszechna: wiek XIX*, Warszawa 2003.
- Kochański A. (opracowanie), *Protokoły posiedzeń Sekretariatu KC PPR*, Warszawa 2001.
- Kozłowski W. A., *Życie sportowe w Chełmie w latach 1918–1939*, Chełm 2004.
- Kozłowski W. A., *Wychowanie fizyczne i sport szkolny w Chełmie*, Chełm 2008.
- Kozłowski W. A., *Sport w organizacjach paramilitarnych na ziemi chełmińskiej w latach 1918–1939*, Chełm 2008.
- Krawczyk Z., *Natura, kultura – sport. Kontrowersje teoretyczne w Polsce*, Warszawa 1970.
- Kunicki B. J., *Kultura fizyczna antycznej Grecji (ideologia, filozofia, nauka)*, Monografie nr 317, AWF Poznań 2002.
- Ladegaard T., *Bolsjedrenge og jernhårde ladies: Om Dansk håndboldhistorie*, Schonberg 2006.
- Laskiewicz H., *Robotnicza kultura fizyczna w Polsce w latach 1918–1939*, „Sport Robotniczy” 1972, t. 6.
- Laskiewicz H., *Kultura fizyczna na Wileńszczyźnie w latach 1900–1939. Zarys monograficzny dziejów*, Szczecin 1998.



- Leciejewicz L., *Nowa postać świata. Narodziny średniowiecznej cywilizacji europejskiej*, Wrocław 2007.
- Lipoński W., *Rochwist i palant. Studium etnologiczne dawnych polskich sportów i gier ruchowych na tle tradycji europejskiej*, Monografie nr 356, AWF Poznań 2004.
- Lisowski W., *Polskie Korpusy Kadetów w latach 1918–1939*, „Rozprawy z Dziejów Oświaty” 1979, t. 2.
- Lipoński W., *Dzieje kultury brytyjskiej*, Warszawa 2004.
- Lipoński W., *Historia sportu na tle rozwoju kultury fizycznej*, Warszawa 2012.
- Lyberg W., *Boken om handboll*, Stockholm 1953.
- Małolepszy E., *Kultura fizyczna i przysposobienie wojskowe w Częstochowie i w powiecie częstochowskim w latach 1918–1939*, Częstochowa 1996.
- Małolepszy E., *Historia kultury fizycznej. Przewodnik bibliograficzny dla studentów*, WSP Częstochowa 1997.
- Małolepszy E., *Kultura fizyczna w działalności wiejskich organizacji młodzieżowych II Rzeczypospolitej*, Częstochowa 2015.
- Małolepszy E., Drozdek-Małolepsza T., *Kultura fizyczna i turystyka w województwie wołyńskim w latach 1921–1939*, Poznań 2020.
- Markowa M., *Miejsce sportu w pedagogicznej koncepcji Thomasa Arnolda z Rugby*, Studia i Monografie, AWF Warszawa 1983.
- Materski W., Szarota T. (red.), *Polska 1939–1945. Straty osobowe i ofiary represji pod dwiema okupacjami*, Warszawa 2009.
- Mierzwiński H., *Związek Młodzieży Wiejskiej Rzeczypospolitej Polskiej „Wici” wobec problemów wychowania fizycznego, sportu i turystyki (1928–1948)*, Biała Podlaska 1992.
- Mierzwiński H., *Biała Podlaska w latach 1918–1939*, Biała Podlaska 2010.
- Miśkiewicz B., *Wstęp do badań historycznych*, WP, Warszawa 1974
- Mitchell S., *Daily Life in Victorian England*, Wesport – London 2009.
- Młodzikowski G., *Genealogia społeczna i klasowe funkcje sportu w latach 1860–1928*, „Roczniki Naukowe AWF Warszawa” 1970, t. 12.
- Moska W., *Polskie straty gdańskiego sportu w okresie II wojny światowej*, Gdańsk 2004.
- Moska W., Gizowski M., *Bibliografia enumeratywna historii polskiej kultury fizycznej 1985–1999*, AWF Gdańsk 2000.
- Musiał B., *Wojna Stalina 1939–1945. Terror, grabież, demontaże*, Poznań 2012.
- Nałęcz T., *Polska Organizacja Wojskowa 1914–1918*, Wrocław 1984.
- Nowak J., *O działalności sportowo-wychowawczej ZWM*, t. 3, Warszawa 1966.
- Nowak L., *Wychowanie fizyczne i sport w państwowym szkolnictwie ogólnokształcącym*, Monografie nr 325, AWF Poznań 1996.

- Nowak Z., *Przepisy piłki ręcznej dla kobiet (szczypiorniak)*, PZPR, Kraków 1946.
- Nowak Z., *Szczypiorniak*, Warszawa 1951.
- Nowakowski A., *Zarządzanie kulturą fizyczną w Polsce Ludowej w latach 1944–2001*, Rzeszów 2005.
- Okulewicz P., *Obóz sanacyjny w województwie poznańskim w latach 1926–1935*, UAM Poznań 2014.
- Ordyłowski M., *Historia kultury fizycznej. Starożytność – oświecenie*, AWF Wrocław 1997.
- Paczkowski A., *Pół wieku dziejów Polski 1939–1989*, Warszawa 1996.
- Pasko A., *Sport wyczynowy w polityce państwa 1944–1989*, Kraków 2012.
- Pawluczuk Z., *Sport w Wojsku Polskim w latach 1918–1939*, Warszawa 1995.
- Pawluczuk Z. (red.), *Z dziejów towarzystwa gimnastycznego „Sokół”*, Gdańsk 1996.
- Pędraszewska B., *Sport w Warszawie w dwudziestoleciu międzywojennym*, AWF Warszawa 2005.
- Piasecki E., *Dalsze badania nad genezą ćwiczeń cielesnych*, Poznań 1932.
- Podleśny A., *Polityka sportowa Związku Radzieckiego i Federacji Rosyjskiej*, Warszawa 2019.
- Ponczek M., *Geneza i rozwój kultury fizycznej na Górnym Śląsku. Zarys problematyki*, Katowice 1985.
- Ponczek M., *Kultura fizyczna w polskich katolickich organizacjach młodzieżowych w II Rzeczypospolitej*, Katowice 1997.
- Popiołek K., *Historia Śląska od pradziejów do 1945 r.*, wyd. 2, uzup., Katowice 1979.
- Pólichłopek W., *Wychowanie fizyczne i sport żołnierzy polskich w obozach jenieckich Wehrmachtu i NKWD 1939–1945*, Opole 2002.
- Przepisy szczypiorniaka 7-osobowego (IHF)*, PZPR, Kraków 1946.
- Rechowicz H., *Z dziejów kultury fizycznej na Górnym Śląsku i w Zagłębiu Dąbrowskim w latach 1918–1939*, Katowice 1990.
- Rechowicz H., *Sport na Górnym Śląsku do 1939 roku*, AWF Katowice 1997.
- Roszkowski W., *Historia Polski 1914–2004*, PWN, Warszawa 2005.
- Rynkowska A., *Początki rozwoju kapitalistycznego miasta*, Warszawa 1960.
- Sakson A., Skarzyński A. (red.), *Raport o stratach wojennych Poznania 1939–1945*, Poznań 2008.
- Schwarzer Z., *Ruch sportowy na Dolnym Śląsku w latach 1945–1980 i jego wkład w osiągnięcia sportu polskiego*, AWF Wrocław 1987.
- Siergiejew W. S., *Historia starożytnej Grecji*, Warszawa 1952.
- Simon H. (red.), *Die Körperkultur in Deutschland von 1917 bis 1945*, Berlin 1964.
- Słapek D., Szumiło M., Hanusz H., *Sport co „Gryfa” wart! Akademicki Związek Sportowy (1908–2017)*, UMCS Lublin 2019.

- Słoniewski M., *Wychowanie fizyczne i sport w działalności polskich organizacji młodzieżowych związanych z prawicą społeczną w latach 1918–1939*, Warszawa 1984.
- Słowik S., *Polskie życie sportowe w Toruniu w okresie międzywojennym 1920–1939*, Toruń 2000.
- Socha T., *Sport kobiet, historia, teoria, praktyka*, Warszawa 2002.
- Spencer H., *O wychowaniu umysłowym, moralnym i fizycznym*, Wrocław 1960.
- Stawiarski W., *Piłka ręczna*, AWF Kraków 1998.
- Suski P., *Stowarzyszenia i fundacje*, wyd. 4, Warszawa 2011.
- Steuer A., *Ruch sportowy w województwie śląskim 1922–1939*, Opole 2008.
- Szafkowski Z., *Rozwój sportu na Pomorzu Szczecińskim w latach 1945–1975*, AWF Poznań 1980.
- Szafkowski Z., *Status i organizacja Wojskowych Klubów Sportowych w II Rzeczypospolitej (1918–1939)*, Gorzów Wlkp. 1993.
- Szelągowska G., *Dania*, Warszawa 2010.
- Szujecki K., *Życie sportowe w Drugiej Rzeczypospolitej. Sukcesy, ciekawostki, sensacje*, Warszawa 2012.
- Szymański L., *Kultura fizyczna w polityce II Rzeczypospolitej*, Studia i Monografie nr 47, AWF Wrocław 1995.
- Szymański L., *Ze studiów nad modelem kultury fizycznej w Polsce Ludowej 1944–1980*, Wrocław 1996.
- Świątek T. W., Chwiszczuk R., *Od Sawy do Kamy*, Warszawa 2011.
- Tognetti G., *Rugby-da una cita uno sport*, Bologna 1969.
- Topolski J., *Metodologia historii*, PWN, Warszawa 1984.
- Toporowicz K., *Eugeniusz Piasecki (1872–1947). Życie i dzieło*, Warszawa – Kraków 1988.
- Trupinda J., *KS Gedania – klub gdańskich Polaków (1922–1953)*, Gdańsk 2015.
- Tuszyński B., *Za cenę życia. Sport Polski walczącej*, Warszawa 2006.
- Waliś G., *Materiały źródłowe do dziejów legionistów internowanych w Szczypiornie w 1917 roku*, Kalisz 2017.
- Warsicki S., *Działalność Akademickiego Związku Sportowego w Poznaniu 1919–1969*, Poznań 1969.
- Wilkins S., *Sports and Games of Medieval Cultures*, London 2002.
- Winniczuk L., *Ludzie, zwyczaje i obyczaje starożytnej Grecji i Rzymu*, Warszawa 2006.
- Wohl A., *Spoleczno-historyczne podłoże sportu*, Warszawa 1961.
- Wohl A., *Socjologia kultury fizycznej. Zarys problematyki*, t. 1, AWF Warszawa 1979.
- Woltmann B., *Polska kultura fizyczna na wschodnim pograniczu niemieckim (1919–1939)*, Monografie nr 125, AWF Poznań 1980.
- Woltmann B., *Lekkoatletyka w Polsce 1919–1994*, Warszawa 1994.

- Woltmann B. (red.), „Biuletyn Sekcji Historii Polskiego Towarzystwa Naukowego Kultury Fizycznej o/Gorzów Wlkp.”, nr 1 i nast., AWF-ZWKF Gorzów Wlkp. 2004.
- Wardzyńska M., *Był rok 1939. Operacja niemieckiej policji bezpieczeństwa w Polsce. Intelligenzaktion*, Monografie, t. 53, IPN, Warszawa 2009.
- Wroczyński R., *Powszechne dzieje wychowania fizycznego*, wyd. 2, rozszerzone, Wrocław 1985.
- Wryk R., *Akademicki Związek Sportowy 1908–1939*, Poznań 1990.
- Wryk R., *Straty osobowe Akademickiego Związku Sportowego w latach II wojny światowej 1939–1945*, Poznań 1991.
- Wryk R., *Zarys działalności Akademickiego Związku Sportowego w Poznaniu 1919–1949*, Poznań 2007.
- Wryk R., *90 lat Akademickiego Związku Sportowego w Poznaniu*, Poznań 2009.
- Wryk R., *Początki ruchu olimpijskiego w Polsce*, Poznań 2012.
- Wryk R. (red.), *Dzieje Akademickiego Związku Sportowego*, Poznań 2014.
- Wryk R., *Sport i wojna. Losy polskich olimpijczyków w latach drugiej wojny światowej*, Poznań 2016.
- Zaborniak S., *Kultura fizyczna ludności ukraińskiej na ziemiach polskich (1886–1939)*, Rzeszów 2007.
- Zakrzewska A., *Związek Strzelecki 1919–1939. Wychowanie obywatelskie młodzieży*, Kraków 2007.
- Zientara B., *Historia powszechna średniowiecza*, Warszawa 1996.
- Ziółkowska T., *Kultura fizyczna w Poznaniu 1870–1918*, Monografia nr 303, AWF Poznań 1992.
- Zniszczenia wojenne w zabudowie miast i wsi według stanu na dzień 1.05.1945 r.*, GUS, Warszawa 1967.

#### **b. Prace niesamoistne**

- Barański K., *Masowe pokazy gimnastyczno-sportowe w Polsce*, „Kultura Fizyczna” 1977, nr 5.
- Biczysko G., *Wychowanie fizyczne w Związku Harcerstwa Polskiego w latach międzywojennych realizowane poprzez obozy letnie*, „Rocznik Lubuski” 2014, t. 40, cz. 2.
- Bielski J., *Wychowanie fizyczne i sport w starożytnym Egipcie*, „Kultura Fizyczna” 1994, nr 1–2.
- Biliński B., *Starożytna pochwała piłki*, „Meander” 1955, t. 10.
- Błajet P., *Gra jako rytuał przejścia*, [w:] S. Żak, M. Spieszny (red.), *Humanistyczny sens gier z piłką w wychowaniu fizycznym*, Monografia nr 8, MTNGS Wrocław 2007.
- Bobrik M., *Physical Education and Sport in Slovakia after the Establishment of Czechoslovakia (1918–1924)*, „Sport i Turystyka. Środkowoeuropejskie Czasopismo Naukowe UHP im. J. Długosza w Częstochowie” 2019, t. 2, nr 1.

- Bogusz A., *Sport w Łodzi w pierwszych latach niepodległości*, [w:] K. Hądzelek (red.), *Sport u progu niepodległej*, Warszawa 1990.
- Borowiecki W., *Z dziejów „Marymontu”, najstarszego klubu robotniczego Warszawy*, [w:] *Sport robotniczy 1918–1939*, Warszawa 1964.
- Borowski J., *Organizacje sportowe w Płocku w latach 1882–1904*, „Nasze Korzenie” 2016, nr 10.
- Boruszczak M., *Infrastruktura sportowa na okupowanych ziemiach II Rzeczypospolitej (1939–1945). Przyczynek do dyskusji nad bilansem strat oraz otwarcia dla nowego etapu rozwoju*, „Rocznik Naukowy AWF w Gdańsku” 1992.
- Bronikowski M., *Zmiany społeczne jako czynnik warunkujący rozwój różnych form aktywności*, „Wychowanie Fizyczne i Sport” 2001, nr 4.
- Bronikowska M., *Próba unarodowienia wychowania fizycznego w okresie dwudziestolecia międzywojennego*, [w:] D. Dudek (red.), *Polska kultura fizyczna i turystyka w czasach zaborów i II Rzeczypospolitej*, Studia i Monografie nr 61, AWF Kraków 2009.
- Cabaj J., *„Jesteśmy i chcemy być”. Z organizacji i statystyki zjazdów polskich środowisk medycznych i przyrodniczych 1869–1914*, cz. 1, „Kwartalnik Historii Nauki i Techniki” 2004, nr 3–4.
- Cabaj J., *Zjazdy środowisk medycznych Królestwa Polskiego 1908–1914*, „Kwartalnik Historii Nauki i Techniki” 2006, nr 2.
- Chelmecki J., *Projekty ustaw o wychowaniu fizycznym i przysposobieniu wojskowym*, „Wychowanie Fizyczne i Sport” 1993, nr 2.
- Chelmecki J., *Próba zmonopolizowania wychowania fizycznego i sportu w Polsce przez wojsko w latach 1922–1925*, [w:] L. Szymański (red.), *Z najnowszej historii kultury fizycznej w Polsce*, Studia i Monografie nr 37, AWF Wrocław 1993.
- Chelmecki J., *Państwowy Urząd Wychowania Fizycznego i Przysposobienia Wojskowego wobec ruchu sokolego*, [w:] Z. Pawluczuk (red.), *Z dziejów Towarzystw Gimnastycznych „Sokół”*, Gdańsk 1996.
- Chelmecki J., *Kongresy sportowe jako forum parlamentarne społecznych organizacji kultury fizycznej w okresie II Rzeczypospolitej*, [w:] *Z najnowszej historii kultury fizycznej w Polsce*, t. 4, Gorzów Wlkp. 2000.
- Chelmecki J., *Wkład Państwowego Urzędu Wychowania Fizycznego i Przysposobienia Wojskowego w modernizację kultury fizycznej w Polsce (1927–1939)*, [w:] R. Wasztyl (red.), *Polska kultura fizyczna w czasach zaborów i Drugiej Rzeczypospolitej*, „Zeszyty Naukowe AWF w Krakowie” 2002, nr 85.
- Chelmecki J., *Związek Polskich Związków Sportowych – koordynator działalności polskich związków sportowych i ruchu olimpijskiego w latach II RP*, [w:] J. Chelmecki (red.), *Spoleczno-edukacyjne oblicza współczesnego sportu i olimpiizmu. Wychowanie patriotyczne przez sport*, t. 2, Warszawa 2007.

- Chełmecki J., *Spoleczne i polityczne uwarunkowania działalności Towarzystwa Gimnastycznego „Sokół” w Warszawie w latach 1905–1939*, [w:] L. Nowak (red.), *Z najnowszej historii kultury fizycznej w Polsce*, t. 8, Gorzów Wlkp. 2008.
- Chełmecki J., *U źródeł nowoczesnego ruchu sportowego w Warszawie (1905–1918)*, [w:] S. Zaborniak (red.), *Z dziejów kultury fizycznej w Polsce*, Rzeszów 2005.
- Chełmecki J., *Etapy rozwoju sportu na ziemiach polskich na przełomie XIX i XX wieku*, [w:] J. Nowocien, J. Chełmecki (red.), *Spoleczno-edukacyjne oblicza współczesnego sportu i olimpiizmu*, Warszawa 2010.
- Chełmecki J., *Sport na północno-wschodnich kresach II Rzeczypospolitej na przykładzie klubów sportowych Grodna, Wołkowyska, Lidy, Brześcia i Pińska*, [w:] J. Dżereń (red.), *Z dziejów kultury fizycznej Polski oraz wybranych regionów i mniejszości narodowych*, Płock 2011.
- Chełmecki J., *Początki piłki nożnej w Królestwie Polskim*, [w:] J. Chełmecki (red.), *Początki piłki nożnej w Polsce. Materiały z sesji naukowej zorganizowanej przez Małopolski Związek Piłki Nożnej i Muzeum Sportu i Turystyki w Warszawie*, MSiT, Warszawa 2012.
- Chełmecki J., *Akademia Wychowania Fizycznego Józefa Piłsudskiego w Warszawie (1929/1930–2014/2015)*, [w:] M. Łuczak, E. Kałamacka, J. Chełmecki, R. Szubert, E. Małolepszy, T. Drozdek-Małolepsza, W. Moska, M. Żmudzka-Brodnicka, B. Gondek (red.), *Akademie Wychowania Fizycznego w Polsce. Od przeszłości ku przyszłości*, AWF Poznań 2015.
- Chełmecki J., *Spoleczne uwarunkowania powoływania stowarzyszeń sportowych w Warszawie na przełomie XIX i XX wieku*, [w:] M. Zowisło, J. Kosiewicz (red.), *Sport i turystyka w zwierciadle wartości społecznych*, Kraków 2015.
- Chełmecki J., *Parki i ogrody gier i zabaw ruchowych pionierem nowoczesnego wychowania fizycznego i sportu młodzieży na ziemiach polskich na przełomie XIX i XX w.*, [w:] M. Milecka (red.), *Przyroda w kulturze*, Lublin 2016.
- Chełmecki J., *Warszawskie Koło Sportowe 1907–1918. Promotor nowoczesnych form upowszechniania sportu wśród młodzieży szkolnej*, [w:] J. Kosiewicz, A. Bochenek (red.), *Spoleczne i kulturowe aspekty sportu i turystyki*, Warszawa 2017.
- Chmiel A., *Sport w działalności Związku Bezpieczeństwa Kraju Ziemi Wileńskiej*, „Zeszyty Naukowe AON” 2015, nr 1 (98).
- Chmiel A., *Wychowanie fizyczne i sport w działalności Stowarzyszenia Rodzina Wojskowa w latach Drugiej Rzeczypospolitej*, „Prace Naukowe Akademii im. Jana Długosza w Częstochowie. Kultura Fizyczna” 2017, t. 16, nr 2.

- Cicirko Z., *Wychowanie fizyczne w szkole na Lubelszczyźnie w dwudziestolecu międzywojennym*, [w:] T. Ulatowski (red.), *Rola tradycji w kształtowaniu współczesnego modelu kultury fizycznej*, AWF Warszawa 1986.
- Cicirko Z., *Stowarzyszenia i kluby sportowe na Lubelszczyźnie w latach 1918–1939*, [w:] J. Cabaj, J. Gmitruk (red.), *Z historii Polski i Podlasia. Księga Jubileuszowa Prof. Henryka Mierzwńskiego w 50-lecie pracy pedagogicznej i naukowej*, Warszawa 2008.
- Ciećkowska I., „Stowarzyszenie Rodzina Wojskowa” 1925–1939, „Wojskowy Przegląd Historyczny” 1996, nr 4.
- Ciosek I., *Związki sportowe oraz komitety wychowania fizycznego i przysposobienia wojskowego, a rozwój sportu klubowego w Kielcach w latach 1918–1939*, „Prace Naukowe Akademii im. Jana Długosza w Częstochowie. Kultura Fizyczna” 2010, z. 9.
- Czerwiński J., *Piłka ręczna – charakterystyka gry*, „Trening” 1993, nr 3.
- De Coubertine P., *Sport na przestrzeni wieków*, „Kultura Fizyczna” 1989, nr 3–4.
- Długajczyk E., *Geneza i rozwój polskiego ruchu sportowego na Górnym Śląsku w latach powstań i plebiscytu*, „Szkice Archiwalno-Historyczne” 2000, nr 2.
- Dowgird Z., *Geneza piłki*, „Wychowanie Fizyczne i Higiena Szkolna” 1966, nr 1.
- Dowgird Z., *Z etnograficznych badań tradycyjnych gier polskich*, „Rozprawy Naukowe WSWF we Wrocławiu” 1968, t. 6.
- Drevon A., *Paris 1900*, [w:] J. E. Findling, K. de Plle (red.), *Encyclopedia of the Modern Olympic Movement*, London 2004.
- Drozdek-Małolepsza T., *Sport kobiet mniejszości narodowych w Polsce w latach 1919–1939*, „Prace Naukowe Akademii im. J. Długosza w Częstochowie. Kultura Fizyczna” 2009, z. 8.
- Drozdek-Małolepsza T., *Hazena i piłka ręczna w Polsce w latach 1925–1939*, „Prace Naukowe Akademii im. Jana Długosza w Częstochowie. Kultura Fizyczna” 2017, nr 16, t. 1.
- Drozdowski M. M., *Wpływ Józefa Piłsudskiego na harcerski etos i działalność*, „Niepodległość i Pamięć” 1998, nr 10.
- Dudek D., *Sanacyjny projekt ustawy o powszechnym obowiązku wychowania fizycznego i przysposobieniu wojskowym*, [w:], R. Wasztyl (red.), *Polska kultura fizyczna w czasach zaborów i Drugiej Rzeczypospolitej*, „Zeszyty Naukowe AWF w Krakowie” 2002, nr 85.
- Dudek D., *Pojęcie klubu sportowego*, „Studia Humanistyczne AWF w Krakowie” 2005, nr 5.
- Dudek D., *Krytyczne tezy do naukowych badań nad sportem*, [w:] T. Jurek, K. Obodyński, S. Zaborniak (red.), *Z dziejów turystyki i sportu w Polsce*, Rzeszów 2009.
- Dzereń J., *Z dziejów Ogrodów Raua w Warszawie (do 1907 roku)*, [w:] J. Chełmecki (red.), *Spoleczno-edukacyjne oblicza współczesnego sportu i olimpizmu. Wychowanie patriotyczne przez sport*, t. 2, Warszawa 2007.

- Dżereń J., *Zarys dziejów „Sokoła” w Warszawie w latach 1905–1939*, [w:] L. Nowak (red.), *Z najnowszej historii kultury fizycznej w Polsce*, t. 8, Gorzów Wlkp. 2008.
- Ferens W., *Powstanie pierwszych zrzeszeń sportowych w Warszawie*, „Wychowanie Fizyczne i Sport” 1957, t. 1.
- Figiela P., *Działalność ŻTS Jutrzenka Kraków i ŻKS Makkabi Kraków*, [w:] M. W. Beleda, P. Figiela, A. Hałambiec, M. Luberda, K. Śmiechowski (red.), *Machabeusze sportu. Sport żydowski w Krakowie*, Kraków 2012.
- Fryc A., *Kultura fizyczna na Śląsku podczas II wojny światowej*, [w:] M. Ponczek, K. H. Schodrek (red.), *Z dziejów kultury fizycznej na Śląsku. Rozwój kultury fizycznej na Śląsku w latach 1919–1989*, Katowice 2009.
- Gaj J., *Wychowanie fizyczne w szkołach powszechnych i średnich ogólnokształcących w województwie poznańskim (1918–1939)*, „Roczniki Naukowe WSWF Poznań” 1964, z. 9.
- Gaj J., *Współpraca Arbeiter Turn und Sportverband w WM Gdańsku ze Związkiem Robotniczych Stowarzyszeń Sportowych w Polsce w latach 1933–1937*, „Wychowanie Fizyczne i Sport” 1976, nr 1.
- Gaj J., *Antypolska działalność nacjonalistycznych niemieckich stowarzyszeń sportowych w Polsce w latach międzywojennych*, „Zeszyty Naukowe AWF Gdańsk” 1985, nr 8.
- Gaj J., *Instrumentalizacja kultury fizycznej w Polsce po 1926 roku*, [w:] L. Szymański (red.), *Z najnowszej historii kultury fizycznej w Polsce*, Studia i Monografie nr 37, AWF Wrocław 1993.
- Gaj J., *Koncepcje, uwarunkowania i efekty instytucjonalnej działalności w dziedzinie kultury fizycznej w Polsce w latach 1919–1939*, „Wychowanie Fizyczne i Sport” 1993, nr 4.
- Gardašević B., Mijatović S., Vekarić G., Ristović T., *Hazen in Serbia*, „Activities Physical Education and Sport of the Sports Pedagogues of the Republic of Macedonia” 2013, t. 3, nr. 1.
- Gawkowski R., *Mity, fałszywe i półprawdy w historii sportu warszawskiego lat międzywojennych*, [w:] L. Nowak (red.), *Z najnowszej historii kultury fizycznej w Polsce*, t. 7, Gorzów Wlkp. 2006.
- Gawkowski R., *Stosunki polsko-żydowskie w sporcie stołecznym w latach 1918–1939*, [w:] T. Jurek (red.), *Z dziejów kultury fizycznej mniejszości narodowych w Polsce w XX wieku*, Gorzów Wlkp. 2007.
- Gleba A., *Jubileusz pięćdziesięciolecia Liceum Ogólnokształcącego im. Karola Marcinkowskiego*, [w:] J. Dembski (red.), *Kronika miasta Poznania*, nr 2, Poznań 1970.
- Godlewski P., *Sport europejski w procesie przemian cywilizacyjnych XIX stulecia*, [w:] J. Gaj, B. Woltmann (red.), *Zarys historii sportu w Polsce 1867–1997*, Gorzów Wlkp. 1997.



- Goriszewski W., Kowolik P., *Koncepcja wychowania fizycznego w polskiej myśli pedagogicznej doby renesansu*, „Kultura Fizyczna” 1994, nr 9–10.
- Górski A., *Sport wyczynowy w Wojsku Polskim do 1939 r.* [w:] L. Szymański (red.), *Z najnowszej historii kultury fizycznej w Polsce*, Studia i Monografie nr 37, AWF Wrocław 1993.
- Gniewkowski W., *Guts Muts. Pionier wychowania fizycznego młodzieży szkolnej*, „Kultura Fizyczna” 1959, nr 11–12.
- Gniewkowski W., *Amerykańska „Natural Gymnastics” chłopców w koncepcji T. D. Wooda, Cl. Hetheringtona i J. F. Williama*, „Kultura Fizyczna” 1961, nr 10.
- Grupa A., *W cieniu koszykówki. Piłka ręczna*, [w:] J. Wiesiołowski (red.), *Kronika miasta Poznania*, t. 1: *Sport*, Poznań 2010.
- Grys I., *Gry i zabawy w Rosji*, cz. 1, „Wychowanie Fizyczne i Higiena Szkolna” 1980, nr 1.
- Grys I., *Początki i rozwój kultury fizycznej w Rosji*, cz. 2, „Wychowanie Fizyczne i Higiena Szkolna” 1980, nr 2.
- Grys I., *Kultura fizyczna i sport w przedrewolucyjnej Rosji*, cz. 3, „Wychowanie Fizyczne i Higiena Szkolna” 1980, nr 3.
- Grzelewska M., *Z dziejów Knuruwa. Historia „Skarbofermu” (1922–1939)*, „Przegląd Lokalny” 2010, 17 lipca, nr 28.
- Gwordziak J., *Obóz internowanych legionistów (grudzień 1917 – lipiec 1918)*, „Studia Łomżyńskie” 1998, t. 9.
- Halemba P., *Kultura fizyczna w działalności młodzieżowych stowarzyszeń Akcji Katolickiej na Śląsku*, [w:] H. Rechowicz (red.), *Z dziejów kultury fizycznej na Górnym Śląsku i w Zagłębiu Dąbrowskim w latach 1918–1939*, Katowice 1990.
- Hądzelek K., *Początki i rozwój gier zespołowych w Polsce*, [w:] W. Kłyszajko (red.), *Wybrane zagadnienia teorii sportowych gier zespołowych*, AWF Warszawa 1978.
- Hądzelek K., *Ważniejsze wydarzenia z pierwszych lat koszykówki w Polsce*, „Sport Wyczynowy” 2003, nr 9–10.
- Hądzelek K., *Wychowanie fizyczne i sport na ziemiach polskich przed odzyskaniem niepodległości*, „Wychowanie Fizyczne i Sport” 1993, nr 4.
- Hądzelek K., *Rola sportu w kształtowaniu tożsamości narodowej*, [w:] J. Chełmecki (red.), *Początki piłki nożnej w Polsce. Materiały z sesji naukowej zorganizowanej przez Małopolski Związek Piłki Nożnej i Muzeum Sportu i Turystyki w Warszawie*, Warszawa 2012.
- Hnatyszyn P., *Zanim przy Rosevelta zaczął grać Górnik*, „Nasze Zabrze” 2017, nr 10.
- Jacko M., *Artykuły wiedeńskiego profesora Maxa Guttmana na temat krakowskiego parku dr. Henryka Jordana*, [w:] J. Kosiewicz, E. Małolepszy, T. Drozdek-Małolepsza (red.),

- Z dziejów wychowania fizycznego, sportu i turystyki w Polsce i w Europie*, AJD Częstochowa 2016.
- Jajćević Z., *Prije 70 godina odigrana prva rukometna utakmica u Zagrebu*, „OLIMP” 2005, nr 15.
- Jakubowska H., *Państwowy Urząd Wychowania Fizycznego i Przysposobienia Wojskowego w Polsce do 1939 r. (Geneza, struktura organizacyjna i charakter)*, „Roczniki Naukowe AWF Warszawa” 1963, t. 2.
- Jaroszewski J., Łuczak M., *Kultura fizyczna w programach Łódzkiego Oddziału Związku Młodzieży Chrześcijańskiej (YMCA) w latach 1920–2002*, „Prace Naukowe Akademii im. Jana Długosza w Częstochowie. Kultura Fizyczna” 2014, t. 13, nr 2.
- Jedlińska E., *Powszechna wystawa światowa w Paryżu w 1900 roku – zwycięstwo historii nad nowoczesnością*, „Acta Universitatis Lodziensis, Folia Historica” 1989, nr 33.
- Jurek T., *Kultura fizyczna mniejszości niemieckiej w Polsce (1918–1939) w świetle najnowszych badań*, [w:] L. Szymański, Z. Schwarzer (red.), *Z najnowszej historii kultury fizycznej w Polsce*, t. 2, Wrocław 1996.
- Jurek T., *Ruch sportowy na ziemiach polskich w okresie zaborów*, [w:] J. Gaj, B. Woltmann (red.), *Zarys historii sportu w Polsce 1867–1997*, Gorzów Wlkp. 1999.
- Jurek T., *Polska, niemiecka, czeska czy śląska kultura fizyczna*, „Prace Naukowe AJD w Częstochowie. Kultura Fizyczna” 2013, t. 12, nr 1.
- Kalinowski S., Later M., *Praca wychowawczo-sportowa Czerwonego Harcerstwa TUR (1926–1939)*, [w:] A. Wohl, H. Młodzianowska, H. Laskiewicz (red.), *Sport Robotniczy 1918–1939*, t. 2, Warszawa 1964.
- Kałamacka E., *Działalność Polskiej YMCA w dziedzinie wychowania fizycznego*, „Wychowanie Fizyczne i Sport” 1989, nr 4.
- Kałamacka E., *Od duszy do ciała – ewolucja programowa Związku Młodzieży YMCA*, „Kultura Fizyczna” 1994, nr 9–10.
- Kałamacka E., *Kultura fizyczna w programach Związku Młodzieży Chrześcijańskiej Polska YMCA w latach 1923–1939*, [w:] L. Szymański (red.), *Z najnowszej historii kultury fizycznej w Polsce*, t. 1, Wrocław 1993
- Kałamacka E., *Działalność amerykańskiej misji wojskowej YMCA w Polsce w latach 1919–1922*, [w:] B. Woltmann (red.), *Z najnowszej historii kultury fizycznej w Polsce*, t. 5, Gorzów Wlkp. 2002.
- Kałamacka E., *Sport a promocja zdrowia na ziemiach polskich na przełomie XIX i XX wieku*, [w:] S. Zaborniak (red.), *Z dziejów kultury fizycznej w Polsce*, Rzeszów 2005.
- Kałamacka E., *Antyczna Olimpia „po liftingu” – współczesne oblicze sportu olimpijskiego*, [w:] J. Chelmecki (red.), *Społeczno-edukacyjne oblicza olimpizmu: ruch olimpijski i niepełnosprawni sportowcy*, t. 2, AWF Warszawa 2006.

- Karwat J., *Centralna Szkoła Wojskowa Gimnastyki i Sportów w Poznaniu 1921–1929*, „Wojskowy Przegląd Historyczny” 1993, nr 2.
- Kęsik J., *Organizacja wychowania fizycznego i sportu w polskich siłach zbrojnych w latach 1918–1926*, [w:] L. Szymański, R. Schwarzer (red.), *Z najnowszej historii kultury fizycznej w Polsce*, t. 2, AWF Wrocław 1996.
- Kietliński M., *Szkolnictwo średnie w Białymstoku w okresie międzywojennym*, „Białostoczczyzna” 1999, nr 1.
- Kobierecki M. M., *Czym jest sport? Analiza wybranych definicji pojęcia „sport” oraz pojęć zbliżonych*, [w:] J. Dżereń (red.), *Z dziejów kultury fizycznej Polski oraz wybranych regionów i mniejszości narodowych*, SWPW Płock 2011.
- Kowieska K., *Działalność żydowskich klubów sportowych w II Rzeczypospolitej*, „Wychowanie Fizyczne i Sport” 1999, nr 1–2.
- Kowieska U., *Kobiety w rekreacji fizycznej, turystyce i sporcie związkowym w II Rzeczypospolitej*, [w:], R. Wasztyl (red.), *Polska kultura fizyczna w czasach zaborów i II Rzeczypospolitej*, „Zeszyty Naukowe AWF w Krakowie” 2002, nr 85.
- Kretkowska K., *Igrzyska szkockie – tradycje i terażniejszość*, „Kultura Fizyczna” 1984, nr 2.
- Kubik K., *Wychowanie fizyczne w polskich organizacjach sportowych na terenie Wolnego Miasta Gdańska (1920–1939)*, [w:] *Kultura fizyczna ludności rodzimej na byłym pograniczu niemieckim i w Wolnym Mieście Gdańsku do 1939 roku*, Monografie nr 14, WSWF Gdańsk 1975.
- Kudłowa L., *Igrzyska górali szkockich*, „Kultura Fizyczna” 1971, nr 2.
- Kusa D., *Działalność Śląskiego Okręgowego Związku Lekkiej Atletyki w latach 1922–1939*, [w:] J. Śliżyński (red.), *Teoretyczne i praktyczne aspekty aktywności ruchowej człowieka*, PTNKF, AWF Katowice 1997.
- Kozimala I., *Harcerstwo – szkoła – społeczeństwo w południowo-wschodniej Polsce w latach 1911–1939*, „Studia Paedagogica Ignatiana, Rocznik Naukowy Wydziału Pedagogicznego Akademii Ignatiana Kraków” 2016, t. 19, nr 2.
- Książek J., *Związek Strzelecki w powiecie wieluńskim w latach 1921–1939*, „Rocznik Wieluński” 2002.
- Laskiewicz H., *Robotniczy ruch sportowy na terenie międzynarodowym*, „Kultura Fizyczna” 1961, nr 9.
- Laskiewicz H., *Pierwsze proletariackie kluby i towarzystwa wychowania fizycznego i sportu pod zaborami*, „Kultura Fizyczna” 1966, nr 6.
- Laskiewicz H., *Robotniczy ruch sportowy wobec igrzysk olimpijskich*, cz. 1, „Wychowanie Fizyczne i Sport” 1969, t. 12, nr 2.
- Laskiewicz H., *Robotniczy ruch sportowy wobec igrzysk olimpijskich*, cz. 2, „Wychowanie Fizyczne i Sport” 1969, t. 12, nr 3.

- Laskiewicz H., *Robotnicza kultura fizyczna w Polsce w latach 1918–1939*, „Sport Robotniczy” 1971, t. 6.
- Laskiewicz H., *Rozwój organizacyjny ruchu sportowego województwa śląskiego w latach 1919–1939*, [w:] H. Rechowicz (red.), *Z dziejów kultury fizycznej na Śląsku i w Zagłębiu Dąbrowskim*, AWF Katowice 1989.
- Laskiewicz H., *Martyrologia polskich uczestników kultury fizycznej w radzieckich obozach jenieckich (1939–1940)*, [w:] *Katyń – 55 rocznica zbrodni. Materiały z konferencji naukowej w Szczecinie*, Szczecin 1995.
- Lewandowski J., *Początki skautingu i harcerstwa na Lubelszczyźnie (1911–1914)*, „Rocznik Lubelski” 1989–1990, nr 31–32.
- Lipiec J., *Człowiek i piłka. Ontologiczne refleksje o piłce jako partnerze, medium i kryterium*, [w:] T. Koszyc, J. Dembiński (red.), *Instrumentalne wykorzystanie gier z piłką*, WTN Wrocław 2003.
- Lipiec J., *Edukacyjne i autoteliczne wartości gier zespołowych*, [w:] S. Żak, M. Spieszny (red.), *Humanistyczny sens gier z piłką w wychowaniu fizycznym*, Międzynarodowe Towarzystwo Naukowe Gier Sportowych, Monografia nr 8, Wrocław 2007.
- Lipoiński W., *Z dziejów opozycji intelektualnej wobec sportu i wychowania fizycznego w Polsce w latach 1839–1939*, cz. 1, „Kultura Fizyczna” 1972, nr 12.
- Lipoiński W., *Z dziejów opozycji intelektualnej wobec sportu i wychowania fizycznego w Polsce w latach 1839–1939*, cz. 2, „Kultura Fizyczna” 1973, nr 1.
- Lipoiński W., *Z dziejów opozycji intelektualnej wobec sportu i wychowania fizycznego w Polsce w latach 1839–1939*, cz. 3, „Kultura Fizyczna” 1973, nr 3.
- Lutyk W., *Agonistyka grecka w sztuce antycznej*, „Kultura Fizyczna” 1970.
- Łanowski J., *Czy istniał sport rzymski*, „Kultura Fizyczna” 1985, nr 11–12.
- Łożyński D., *Wychowanie fizyczne i przysposobienie wojskowe w II Rzeczypospolitej*, [w:] L. Nowak (red.), *Z najnowszej historii kultury fizycznej w Polsce*, t. 8, Gorzów Wlkp. 2008.
- Łojko K., *Powstanie Związku Towarzystw Gimnastycznych „Sokół” w Polsce i jego organizacja*, [w:] *130 lat Sokolstwa Polskiego*, Kraków 1997.
- Łuczak M., *100 lat klubu sportowego „Posnania” 1907–2007*, [w:] B. Woltmann, M. Łuczak (red.), *Z dziejów wielkopolskiej kultury fizycznej 1838–2007*, Poznań 2007.
- Łuczak M., Jandziś S., Chmiel A., *Wkład profesora Eugeniusza Piaseckiego w rozwój wychowania fizycznego w Polsce*, „Sport i Turystyka. Środkowoeuropejskie Czasopismo Naukowe” 2019, t. 2, nr 1.
- Łuszcz Z., Stawiarski W., *Piłka ręczna*, „Biuletyn Szkoleniowo-Informacyjny ZPRP” 1963, nr 3.

- Łuszcz Z., Stawiarski W., *Pilka ręczna*, „Biuletyn Szkoleniowo-Informacyjny ZPRP” 1963, nr 4.
- Łuszcz Z., Stawiarski W., *Pilka ręczna*, „Biuletyn Szkoleniowo-Informacyjny ZPRP” 1964, nr 1.
- Łuszcz Z., Stawiarski W., *Pilka ręczna*, „Biuletyn Szkoleniowo-Informacyjny ZPRP” 1964, nr 2.
- Łuszcz Z., Stawiarski W., *Pilka ręczna*, „Biuletyn Szkoleniowo-Informacyjny ZPRP” 1964, nr 3.
- Łuszcz Z., Stawiarski W., *Pilka ręczna*, „Biuletyn Szkoleniowo-Informacyjny ZPRP” 1964, nr 4.
- Macyszyn J., *Położenie internowanych i więzionych żołnierzy polskich na terenie Europy Zachodniej 1939–1940*, „Niepodległość i Pamięć” 2016, nr 3.
- Małolepszy E., *Pro memoriał. Józef Bilewski (1899–1940)*, „Wojskowy Przegląd Historyczny” 1990, nr 3–4.
- Małolepszy E., Janas R., *Gry sportowe w Częstochowie w okresie II Rzeczypospolitej (zarys problematyki)*, „Prace Naukowe WSP w Częstochowie. Kultura Fizyczna” 1997, z. 1.
- Małolepszy E., *Wychowanie fizyczne i sport w działalności Związku Towarzystw Gimnastycznych „Sokół” w Polsce w latach 1919–1939 (zarys problematyki)*, „Prace Naukowe WSP w Częstochowie, Kultura Fizyczna” 1998, z. 2.
- Małolepszy E., *Z dziejów organizacji i zarządzania kulturą fizyczną w Polsce w latach 1918–1998*, „Prace Naukowe Wyższej Szkoły Pedagogicznej w Częstochowie. Kultura Fizyczna” 2001, z. 4.
- Małolepszy E., *Wychowanie fizyczne i sport na wsi w II Rzeczypospolitej*, [w:] R. Wasztyl (red.), *Polska kultura fizyczna w czasach zaborów i II Rzeczypospolitej*, „Zeszyty Naukowe AWF w Krakowie”, 2002, nr 85.
- Małolepszy E., *Polityka władz II Rzeczypospolitej wobec wychowania fizycznego i sportu na wsi*, „Prace Naukowe AJD w Częstochowie. Kultura Fizyczna” 2005, z. 6.
- Małolepszy E., *Rada Naukowa Wychowania Fizycznego wobec kultury fizycznej na wsi (1927–1939)*, [w:] L. Nowak (red.), *Z najnowszej historii kultury fizycznej w Polsce*, t. 7, Gorzów Wlkp. 2006.
- Małolepszy E., *Ruch sportowy wśród ludności żydowskiej w Częstochowie i powiecie częstochowskim w okresie II Rzeczypospolitej*, [w:] T. Jurek (red.), *Z dziejów kultury fizycznej mniejszości narodowych w Polsce w XX wieku*, Gorzów Wlkp. 2007.
- Małolepszy E., *Przyczynek do dziejów sportu ludności polskiej województw północno-wschodnich Drugiej Rzeczypospolitej*, „Przegląd Polsko-Polonijny” 2012, nr 3.

- Małolepszy E., Drozdek-Małolepsza T., Grigorewicz W. W., *Physical Education and Sports in the Voivodeship of Białystok in the years 1919–1939*, „Journal of Tourism, Recreation & Sport Management, Section III-Sport and Sport Management” 2013, t. 1.
- Małolepszy E., Drozdek-Małolepszy T., Bakota D., *Wychowanie fizyczne i sport w działalności Związku Strzeleckiego w województwie wołyńskim w latach 1921–1939. Zarys problematyki*, „Prace Naukowe AJD w Częstochowie. Kultura Fizyczna” 2017, t. 16, nr 4.
- Małolepszy E., Drozdek-Małolepszy T., Bakota D., *Wychowanie fizyczne i sport w Łucku i powiecie łuckim w latach 1921–1939. Zarys problematyki*, „Prace Naukowe AJD w Częstochowie. Kultura Fizyczna” 2017, t. 16, nr 2.
- Matelski D., *Polityka eksterminacji obywateli Drugiej Rzeczypospolitej przez Trzecią Rzeszę i Związek Sowiecki w latach 1939–1945*, „Nowa Polityka Wschodnia” 2017, nr 3 (14), cz. 1: „Polityka Trzeciej Rzeszy”.
- Mazur P., *Sport i wychowanie fizyczne w dziewiętnastowiecznej myśli pedagogicznej*, „Scientific Bulletin of Chelm. Section of Pedagogy” 2013, nr 1.
- Michalski C., *Życie sportowe Lwowa w pierwszym dwudziestoleciu ubiegłego wieku*, [w:] R. Wasztyl (red.), *Polska kultura fizyczna w czasie zaborów i II Rzeczypospolitej*, „Zeszyty Naukowe AWF w Krakowie” 2002, nr 85.
- Michalski C., *Akademicki Związek Sportowy we Lwowie*, [w:] K. Karolczak, Ł. T. Sroka (red.), *Lwów: miasto, gmina, kultura: pracownie z dziejów Lwowa. Urzędy, urzędnicy, instytucje*, Kraków 2010.
- Mioduchowska M., *Centralny Związek Młodzieży Wiejskiej w województwie białostockim w latach 1912–1928*, „Białostoczczyzna” 1986, nr 3.
- Mirkiewicz A., *Skauting na łamach Przewodnika Gimnastycznego „Sokół” w latach 1911–1914 i 1918–1923*, [w:] J. Kosiewicz, E. Małolepszy, T. Drozdek-Małolepsza (red.), *Z dziejów wychowania fizycznego, sportu i turystyki w Polsce i w Europie*, Częstochowa 2016.
- Młodzianowska H., *Kształtowanie się struktury organizacyjnej wychowania fizycznego i sportu w Polsce w latach 1918–1925*, „Kultura Fizyczna” 1960, nr 7–8.
- Młodzianowska H., *Państwowy Urząd Wychowania Fizycznego i Przysposobienia Wojskowego w Polsce do 1939 roku*, „Roczniki Naukowe AWF w Warszawie” 1963, t. 2.
- Młodzianowska H., *Związek Robotniczych Stowarzyszeń Sportowych w Polsce (rodowód i działalność)*, [w:] W. Góra (red.), *Sport robotniczy – tradycje, osiągnięcia*, Warszawa 1984.
- Myczkowski L., *Byłem lwowskim kadetem*, „Palestra” 2007, nr 1–2.
- Olszewska H., *Helena Kuczalska – pionierka wychowania fizycznego w Polsce*, „Wychowanie Fizyczne w Szkole” 1958, nr 4.

- Ordyłowski M., Szymański L., *Polityczne aspekty rozwoju wychowania fizycznego i sportu w Europie w XIX i XX wieku*, [w:] R. Urban, L. Nowak, A. Kowalczyk (red.), *Kultura fizyczna w czasach zaborów i w Drugiej Rzeczypospolitej*, Gorzów Wlkp. 2012.
- Paleologos C., *Olimpia w micie i w historii*, „Kultura Fizyczna” 1978, nr 10.
- Pawluczuk Z., *Wychowanie fizyczne i sport w wojsku polskim do 1939 roku*, [w:] L. Szymański (red.), *Z najnowszej historii kultury fizycznej w Polsce*, Studia i Monografie nr 37, AWF Wrocław 1993.
- Pawluczuk Z., *Kobiety w ruchu sokolskim*, [w:] Z. Pawluczuk (red.), *Z dziejów Towarzystw Gimnastycznych „Sokół”*, Gdańsk 1996.
- Pawluczuk Z., *Miejsce sokolic w polskiej lekkoatletyce kobiecej w latach 1919–1939*, [w:] B. Woltmann (red.), *Z najnowszej historii kultury fizycznej w Polsce*, t. 3, Gorzów Wlkp. 1998.
- Pawluczuk Z., *Rola ruchu sokolskiego w powstaniu harcerstwa na ziemiach polskich*, „Prace Naukowe AJD w Częstochowie. Kultura Fizyczna” 2010, z. 9.
- Perzyna J., *Zakłady Przemysłu Cukierniczego „Goplana” 1911–1969*, [w:] „Kronika Miasta Poznania” 1970, nr 3.
- Pewnicki S., *Sprawa przysięgi w 2 Pułku Ułanów*, [w:] J. Stachiewicz (red.), *Za kratami więzień i drutami obozów (wspomnienia i notatki więźniów ideowych z lat 1914–1921)*, Warszawa 1928, t. 3.
- Pędraszewska B., *Formy upowszechniania lekkiej atletyki w przedwojennej Warszawie w świetle źródeł prasowych (1899–1939)*, [w:] L. Nowak (red.), *Z najnowszej historii kultury fizycznej w Polsce*, Gorzów Wlkp. 2007, t. 7.
- Pietkiewicz-Zapalska A., *Oflag II C Woldenberg – organizacja sportu*, [w:] T. Skoczek (red.), *Sport za drutami (1939–1945)*, Warszawa 2015.
- Pietrzak H., *Święta sportu młodzieży szkolnej województwa śląskiego*, [w:] L. Nowak (red.), *Z najnowszej historii kultury fizycznej w Polsce*, t. 8, Gorzów Wlkp. 2007.
- Pietrzyk D., *Początki piłki ręcznej w Polsce na łamach „Przeglądu Sportowego” w latach 1921–1927*, [w:] H. Zdebska, S. Żak (red.), *Humanistyczne aspekty gier sportowych (piłka ręczna)*, Monografia nr 11, MTNGS Kraków – Wrocław 2009, s.11–26.
- Pietrzyk D., *Rozwój piłki ręcznej w Polsce w latach 1927–1930 na łamach „Przeglądu Sportowego”*, [w:] J. Kwieciński, M. Tomczak (red.), *Wybrane aspekty kultury fizycznej w badaniach naukowych*, PWSZ Konin 2010.
- Pietrzyk D., *Activity of Polish Handball Federation in favor of developing hazena and szczypiorniak in Poland between 1936 and 1948*, [w:] L. Nowak (red.), *Physical Education and sport in the time of the partitions and the second republic. From the most recent history of physical culture in Poland*, t. 9. University School of Physical

- Education in Poznan, Faculty of Physical Culture in Gorzow Wlkp., Polish Scientific Physical Education Association 2010.
- Pietrzyk D., *Rozwój piłki ręcznej w Polsce w latach 1931–1936 na łamach „Przeglądu Sportowego”*, [w:] J. Dżereń (red.), *Z dziejów kultury fizycznej Polski oraz wybranych regionów i mniejszości narodowych*, SWPW Płock 2011.
- Pietrzyk D., *Geneza współczesnej piłki ręcznej w świetle literatury. W poszukiwaniu pierwowzoru*, [w:] J. Kwieciński, M. Tomczak (red.), *Humanistyczne i społeczne aspekty kultury fizycznej w badaniach naukowych*, PWSZ Konin 2011.
- Pietrzyk D., *Z tradycji piłki ręcznej w Polsce w latach 1945–1957*, [w:] J. Kwieciński, M. Tomczak (red.), *Wybrane zagadnienia kultury fizycznej – aktualny stan badań*, PWSZ Konin 2012.
- Pietrzyk D., *Z działalności Polskiego Związku Gier Sportowych na rzecz rozwoju hazeny i szczypiorniaka w latach 1928–1936*, [w:] R. Urban, L. Nowak, A. Kowalczyk (red.), *Kultura fizyczna w czasach zaborów i II Rzeczypospolitej. Z najnowszej historii kultury fizycznej w Polsce*, t. 10, ZWKF AWF Poznań – PTNKF o/ Gorzów Wlkp. 2012.
- Pietrzyk D., *Polska piłka ręczna na międzynarodowych arenach sportowych w latach 1918–1939*, [w:] J. Kwieciński, M. Tomczak (red.), *Sport i wychowanie fizyczne w badaniach naukowych. Teoria i praktyka*, PWSZ Konin 2014.
- Pietrzyk D., *Z tradycji piłki ręcznej w Polsce w latach 1958–1972 na łamach katowickiego „Sportu”*, [w:] R. Urban, L. Nowak (red.), *Z najnowszej historii kultury fizycznej w Polsce*, t. 11, ZWKF Poznań – PTNKF Gorzów Wlkp. 2014.
- Pietrzyk D., *Zarys historii piłki ręcznej w Polsce do 1989 roku*, [w:] J. Kwieciński, M. Tomczak (red.), *Aktywność fizyczna i zdrowie – teoria i aplikacje*, PWSZ Konin 2017.
- Piętka B., *Polskie straty wojenne*, „Tygodnik Przegląd” 2018, 7 maja, s. 17.
- Piotrowska M., Wasilewski K., *Geneza i rozwój harcerstwa wśród Polaków na obczyźnie w latach 1912–1918*, [w:] S. Łopato, L. Nowak, M. Szczerbiński (red.), *Studia z dziejów harcerstwa na obczyźnie (1912–1946)*, Gorzów Wlkp. 2012.
- Piotrowski B., *Kultura fizyczna i sport w III Rzeszy. Cele, założenia ideowe, praktyczna realizacja*, „Zeszyt Naukowy WSI w Koszalinie. Prace SWFiS Uczelni Technicznych” 1985, nr 10.
- Płaczek J., *Działalność Polskiego Związku Gier Sportowych w okresie międzywojennym*, [w:] L. Nowak (red.) *Z najnowszej historii kultury fizycznej w Polsce. Ogólnopolska Konferencja Historyków Kultury Fizycznej*, Studia i Monografie t. 1, AWF Wrocław 1993.
- Ponczek M., *Książd Walerian Adamski – pionier i teoretyk chrześcijańskiego nurtu kultury fizycznej w II Rzeczypospolitej*, [w:] M. Barlak, Z. Dziubiński (red.), *Kościół a sport*, Warszawa 1995.



- Ponczek M., *Początki sportu na Górnym Śląsku do zakończenia I wojny światowej*, [w:] L. Gondek (red.), *Studia i materiały do ćwiczeń i seminariów dla studentów AWF. Historia i organizacja kultury fizycznej*, Gdańsk 1996.
- Ponczek M., *Uniwersalne znaczenie encykliki papieskiej „Divini ilius magistra” dla rozwoju kultury fizycznej polskiej młodzieży katolickiej w II Rzeczypospolitej*, [w:] Z. Dziubiński (red.), *Wiara a sport*, Warszawa 1999.
- Ponczek M., Drozdek-Małolepsza T., Małolepszy E., *Działalność narodowa i społeczno-polityczna Towarzystwa Gimnastycznego „Sokół” w latach 1867–1997*, „Prace Naukowe WSP w Częstochowie. Kultura Fizyczna” 2000, z. 3.
- Ponczek M., *Początki i rozwój polskiej kultury fizycznej na Górnym Śląsku do 1945 roku*, „Prace Naukowe Akademii im. Jana Długosza w Częstochowie. Kultura Fizyczna” 2013, t. 12, nr 1.
- Popiel M., *Kazimierz Wyrzykowski (1868–1935)*, „Skaut. Harcerskie pismo odrodzone w internecie” 2005, nr 2.
- Potępa S., *„Samson” i sport żydowski w Tarnowie*, [w:] St. Potępa (red.), *Tarnów Zawale. Wielki Przewodnik*, Tarnów 2000, t. 7.
- Potępa S., *Robotnicze Towarzystwo Sportowe „Jutrzenka”*, [w:] S. Potępa (red.), *Tarnów Zawale. Wielki Przewodnik*, t. 7, Tarnów 2000.
- Potrzuski K., *Infrastruktura sportowa dużych miast II Rzeczypospolitej – zarys analizy porównawczej*, [w:] E. Małolepszy, K. Kosiewicz, N. Organista (red.), *Z najnowszych dziejów kultury fizycznej i turystyki w Polsce i w Europie (w okresie XIX–XX wieku)*, UJD Częstochowa 2018.
- Poznański K., *Rola Warszawy w upowszechnianiu wychowania fizycznego i sportu w Królestwie Polskim na przełomie XIX i XX w.*, [w:] R. Wasztyl (red.), *Polska kultura fizyczna w czasach zaborów i Drugiej Rzeczypospolitej*, „Zeszyty Naukowe AWF w Krakowie” 2002, nr 85.
- Poznański K., *Troska o higienę i zdrowie w polskiej tradycji wychowania fizycznego w XVIII w. w paramilitarnych szkołach kadeckich*, [w:] M. Orlewicz-Musiał, R. Wasztyl (red.), *Przeszłość polskiej kultury fizycznej*, „Zeszyt Naukowy AWF w Krakowie” 2004, nr 89.
- Pórchłopek W., *Kultura fizyczna i sport w oficerskich obozach jeńców wojennych w III Rzeszy na przykładzie Oflagu VII A Murnau*, „Kultura Fizyczna” 1997, nr 11–12.
- Pórchłopek W., *Życie sportowe w Oflagu II C Woldenberg w świetle relacji, wspomnień i publikacji byłych więźniów*, „Kultura Fizyczna” 2000, nr 5–6.
- Rajczyk W., *Szkoła Podchorążych dla podoficerów Poznań – Bydgoszcz 1919–1938*, „Acta Universitatis Nicolai Copernici. Nauki Humanistyczno-Społeczne, Historia” 1975, t. 10.

- Rechowicz H., *Narodziny polskiego ruchu sportowego na Górnym Śląsku*, [w:] E. Małolepszy, A. Nowakowski, M. Ponczek (red.), *Wybrane problemy z najnowszych dziejów kultury fizycznej w Polsce (po 1918 roku)*, Częstochowa 1997.
- Rechowicz H., *Problem ciągłości ruchu sportowego na Górnym Śląsku*, [w:] B. Woltmann (red.), *Z najnowszej historii kultury fizycznej w Polsce*, Gorzów Wlkp. 2000, t. 4.
- Rechowicz H., *Cień „Volkslisty” na polskim sporcie*, [w:] B. Woltmann (red.), *Z najnowszej historii kultury fizycznej w Polsce*, t. 2, Gorzów Wlkp. 2002.
- Rechowicz H., *Znaczenie polskiego sportu w kampanii przed plebiscytem górnośląskim*, [w:] R. Wasztyl (red.), *Polska kultura fizyczna w czasach zaborów i Drugiej Rzeczypospolitej*, „Zeszyty Naukowe AWF w Krakowie” 2002, nr 85.
- Rechowicz H., *Wpływ konfliktu polsko-niemieckiego i rywalizacji polsko-niemieckiej na rozwój polskiego sportu w województwie śląskim (1922–1939)*, [w:] L. Nowak (red.), *Z najnowszej historii kultury fizycznej w Polsce*, t. 6, Gorzów Wlkp. 2004.
- Rokicki J., Godlewski P., *Zarys rozwoju sportu żydowskiego na ziemiach polskich*, [w:] T. Jurek (red.), *Z dziejów kultury fizycznej mniejszości narodowych w Polsce w XX wieku*, Gorzów Wlkp. 2007.
- Rogozik J. K., *Ideologia muskularnego syjonizmu, czyli sport w „Naszym Przeglądzie”*, „Zeszyty Prasoznawcze” 2002, nr 1–2.
- Rotkiewicz M., *Rozwój sportu kobiet w Polsce okresu międzywojennego*, „Sport Wyczynowy” 1979, nr 3–4.
- Rotkiewicz M., *Rozpierała nas radość życia i młodość. „Wychowanie Fizyczne i Higiena Szkolna”* 1986, nr 8.
- Rotkiewicz M., *Kazimiera Muszałówna, dziennikarka i orędowniczka sportu kobiet*, „Życie Akademickie. AWF we Wrocławiu” 1999, nr 4.
- Rotkiewicz M., *Początki i rozwój kobiecych klubów sportowych w Warszawie (do 1939 roku)*, [w:] S. Zaborniak, (red.), *Z dziejów kultury fizycznej w Polsce*, Rzeszów 2005.
- Rotkiewicz M., Wilk S., *Wychowanie fizyczne i higiena szkolna w świetle zjazdów i wystaw lekarzy i przyrodników polskich 1869–1914*, cz. 1, „Wychowanie Fizyczne i Sport” 1986, nr 3.
- Rotkiewicz M., Latek A., *Maria Germanówna i początki koszykówki w Polsce (do 1939 r.)*, „Sport Wyczynowy” 1995, nr 3–4.
- Rotkiewicz M., Hądzulek K., *Powstanie i działalność polskich związków sportowych*, cz. 1: *Przełom wieku XIX i XX*, „Sport Wyczynowy” 2007, nr 7–9.
- Rotkiewicz M., Hądzulek K., *Powstanie i działalność polskich związków sportowych 1919–1925*, cz. 2, „Sport Wyczynowy” 2007, nr 10–12.
- Rudziński S., *Wychowanie fizyczne w poglądach Spencera*, „Wychowanie Fizyczne i Zdrowotne” 1997, nr 4.

- Rybicki C., *Działalność żydowskich stowarzyszeń gimnastyczno-sportowych w Łomży do 1941 r.*, „Studia Łomżyńskie” 2013, t. 24, cz. 2.
- Rząsa M., *Z dziejów kultury fizycznej mniejszości ukraińskiej w Drugiej Rzeczypospolitej*, [w:] S. Zaborniak (red.), *Z dziejów kultury fizycznej w Polsce*, Rzeszów 2005.
- Segner A., *Polski ruch sportowy na Śląsku Opolskim w latach 1922–1939*, „Roczniki Naukowe WSWF we Wrocławiu” 1966, z. 4.
- Słoniewski M., *Koncepcje i organizacja wychowania fizycznego i sportu w okresie międzywojennym*, „Wychowanie Fizyczne i Higiena Szkolna” 1988, nr 9.
- Snopko J., *Szczypiorno 1917 – drugie San Domingo?*, „Dzieje Najnowsze” 2008, nr 4.
- Staroń R., *Programy wychowania fizycznego i ich realizacja w państwowych szkołach średnich ogólnokształcących Krakowa w latach 1918–1932*, „Prace naukowe AJD w Częstochowie. Kultura Fizyczna” 2017, t. 16, nr 2.
- Stawiarski W., *Wkład Akademickiego Związku Sportowego do rozwoju piłki ręcznej w Polsce*, [w:] K. Obodyński (red.), *Sport i wychowanie fizyczne w środowisku akademickim*, Warszawa 1985, s. 284–292.
- Stępiński M., *Święto Niemieckiego Turnerstwa Prowincji Pomorze w Szczecinie w 1924 roku. Między kultem sprawności cielesnej i konstatacją „dyktatu Wersalu”*, „Przegląd Zachodniopomorski” 2011, t. 26, z. 2: „Rozprawy i Studia”.
- Steuer A., *Babirecki Władysław (1902–1993)*, „Wychowanie Fizyczne i Sport” 1993, nr 4.
- Suits B., *The Nature of Sport*, [w:] Wiliam J. Morgan (red.), *Ethics in Sport*, Champaign 2007.
- Szastyńska-Siemion A., *Pindar o trudzie sportowca*, „Kultura Fizyczna” 1971, nr 2.
- Szastyńska-Siemion A., Athanasios Kalpaxis, *Olimpia. Igrzyska olimpijskie w starożytności*, „Kultura Fizyczna” 1996, nr 1–2.
- Szewczyk J., *System i metody w wychowaniu fizycznym, cz. 3: Armia*, „Wychowanie Fizyczne, Sport i Turystyka w Wojsku Polskim” 1973, styczeń–grudzień, nr 1–12.
- Sztorc J., *Tarnowski sport sprzed lat, cz. 3*, „Miasto i Ludzie” 2015, nr 15.
- Sztorc J., *Tarnowski sport sprzed lat, cz. 4*, „Miasto i Ludzie” 2015, nr 16.
- Szewczyk J., *Systemy i metody wychowania fizycznego, cz. 1: Świat*, „Wychowanie Fizyczne, Sport i Turystyka w Wojsku Polskim” 1972, styczeń–grudzień, nr 1–12.
- Szewczyk J., *Systemy i metody wychowania fizycznego, cz. 2: Polska i cz. 3: Armia*, „Wychowanie Fizyczne, Sport i Turystyka w Wojsku Polskim” 1973, styczeń–grudzień, nr 1–12.
- Szymański L., *Krajowa Rada Narodowa wobec koncepcji rozwoju i organizacji wychowania fizycznego*, „Wychowanie Fizyczne i Sport” 1987, nr 4.
- Szymański L., *Koncepcje władz carskich i społeczeństwa polskiego w zakresie higieny i wychowania fizycznego i ich realizacja w szkolnictwie Królestwa Polskiego 1815–*

- 1915, [w:] R. Wasztyl (red.), *Polska kultura fizyczna w czasach zaborów i Drugiej Rzeczypospolitej*, „Zeszyty Naukowe w AWF w Krakowie” 2002, nr 85.
- Szymański L., *Higiena i wychowanie fizyczne w prawie szkolnym KEN oraz magistratur oświatowych Księstwa Warszawskiego i Królestwa Polskiego okresu konstytucyjnego*, [w:] M. Orlewicz-Musiał, R. Wasztyl (red.), *Przeszłość polskiej kultury fizycznej*, „Zeszyty Naukowe. AWF w Krakowie” 2004, nr 89.
- Turza A., *Sports structures adoptions Military Railway in Poland 1919–1939*, „Journal of Health Promotion and Recreation” 2011, t. 1, z. 4.
- Tuszyński B., *Sportowcy z Kozielska, Ostaszkowa i Starobielska*, „Kultura Fizyczna” 1992, nr 7–8.
- Tuszyński B., *Sportowcy z Kozielska, Ostaszkowa i Starobielska*, „Kultura Fizyczna” 1993, nr 3–4.
- Twardo W., *Rozwój piłki ręcznej w AZS Warszawa w okresie II Rzeczypospolitej*, [w:] K. Obodyński (red.), *Sport i wychowanie fizyczne w środowisku akademickim*, Rzeszów 1984.
- Urban R., *Zarys rozwoju sportu w Grudziądzu w okresie międzywojennym*, [w:] L. Nowak (red.), *Z najnowszej historii kultury fizycznej w Polsce*, Gorzów Wlkp. 2006.
- Wachowski, E., Ludka J., *Centralna Szkoła Wojskowa Gimnastyki i Sportów w Poznaniu 1921–1929*, „Rocznik Naukowy WSWF w Poznaniu” 1962, z. 5.
- Wasztyl R., *Początki piłki nożnej i sportu szkolnego w Polsce*, „Wychowanie Fizyczne i Sport” 1990, nr 2.
- Wasztyl R., *U źródeł piłkarstwa polskiego*, „Acta Scientifica Academiae Ostroviensis” 2006, nr 22.
- Weichert A., *Igrzyska Roberta Dovera. Ich historia i wizerunek w literaturze anglojęzycznej w pierwszej połowie XVII w.*, „Kultura Fizyczna” 1984, nr 11–12.
- Wieczorek R., *Działalność klubów sportowych miasta Poznania w latach 1919–1939*, „Roczniki Naukowe WSWF Poznań” 1969.
- Wilczyński L., *Katolickie Stowarzyszenia Młodzieży na Śląsku w okresie II Rzeczypospolitej*, „Śląskie Studia Historyczno-Teologiczne” 2002, t. 35, z. 1.
- Wilk S., *Galen o gimnastyce i medycynie*, „Wychowanie Fizyczne i Sport” 1984, t. 28, nr 1.
- Wohl A., *Sport kobiet i dziewcząt w świetle literatury krajów zachodnich*, cz. 1, „Kultura Fizyczna” 1987, nr 3–4.
- Wohl A., *Sport kobiet i dziewcząt w świetle literatury krajów zachodnich*, cz. 2, „Kultura Fizyczna” 1987, nr 5–6.
- Wohl A., *Rola świadomości w upowszechnianiu kultury fizycznej*, „Kultura Fizyczna” 1989, nr 9–10.

- Wojewoda A., *Od idei do realizacji. Ogrody dziecięce im. W. E. Raua w Warszawie 1899–1901*, „Studia Edukacyjne” 2019, nr 5.
- Wolsza T., *Pasje sportowe legionistów w okresie pierwszej wojny światowej i w dwudziestoleciu międzywojennym*, „Dzieje Najnowsze” 2017, z. 2.
- Woltmann B., *Sportowcy polscy w wojskowych obozach dla internowanych*, „Zeszyt „Naukowy WSI w Koszalinie. Prace SWFiS Uczelni Technicznych” 1985, nr 10.
- Wroczyński R., *Pierwiastki rodzime i obce w polskiej kulturze fizycznej okresu zaborów*, [w:] W. Rozynek-Łukanowska (red.), *Studia nad dziejami kultury fizycznej XIX i XX wieku: materiały z sesji naukowej Wyższej Szkoły Wychowania Fizycznego w Poznaniu, Poznań 8 i 9 grudnia 1970*, Monografia nr 45, WSWF Poznań 1973.
- Wrzosek M., *Zaczątki niemieckiego systemu okupacyjnego na terytoriach polskich opanowanych przez wojska niemieckie jesienią 1939 r.*, „Studia Podlaskie” 1996, t. 6.
- Wryk R., *Początki sportu akademickiego w Polsce 1878–1908/1909*, „Wychowanie Fizyczne i Sport” 1982, nr 2.
- Wryk R., *Straty osobowe i materialne sportu wielkopolskiego w latach 1939–1945*, „Kronika Wielkopolski” 1988, nr 1.
- Wryk R., *Sport polski w cieniu swastyki. Szkic historiograficzny*, „Przegląd Zachodni” 2018, nr 4.
- Wyskok M., *Instrumentalizacja piłki nożnej w państwie totalitarnym na przykładzie Trzeciej Rzeszy*, „Prace Naukowe Akademii im. Jana Długosza w Częstochowie. Kultura Fizyczna” 2016, t. 15, nr 3.
- Zaborniak S., *Elementy lekkiej atletyki w programach szkolnego wychowania fizycznego w szkołach polskich na przełomie XIX i XX w.*, [w:] T. Rychta, J. Chełmecki (red.), *Wkład nauk humanistycznych do wiedzy o kulturze fizycznej*, t. 1, Warszawa 2003.
- Zaborniak S., *Zarys początków działalności Polskiego Związku Lekkiej Atletyki (1919–1939)*, [w:] S. Zaborniak (red.), *Z dziejów kultury fizycznej w Polsce*, Rzeszów 2005.
- Zaborniak S., *Harcerskie Kluby Sportowe Drugiej Rzeczypospolitej (1919–1939)*, [w:] E. Czop (red.), *Z dziejów ruchu harcerskiego. Studia – szkice – materiały 1911–2006*, Rzeszów 2006.
- Zaborniak S., *Sportowe organizacje studenckie Lwowa i Krakowa działające przed rejestracją Akademickiego Związku Sportowego w 1909 r.*, [w:] Z. Barabasz, E. Zadarko (red.), *Akademicka kultura fizyczna na przełomie stuleci*, t. 2: *Uwarunkowania historyczno-socjologiczne*, Warszawa 2009.
- Zaborniak S., *Powstanie i działalność struktur Polskiego Związku Lekkiej Atletyki (1919–1939)*, [w:] A. Nowakowski, W. Bajorek (red.), *Szkice z historii i współczesności zarządzania kulturą fizyczną w Polsce*, Rzeszów 2012.

- Zaborniak S., *Szkice z działalności patriotycznej towarzystwa Gimnastycznego „Sokół” na ziemiach polskich w latach 1867–1914*, [w:] J. Chełmecki (red.), *Początki piłki nożnej w Polsce. Materiały z sesji naukowej zorganizowanej przez Małopolski Związek Piłki Nożnej i Muzeum Sportu i Turystyki w Warszawie*, MSiT, Warszawa 2012.
- Zaborniak S., Król P., *Pogranicze mniejszości narodowych: niemieckiej, ukraińskiej i żydowskiej*, „Prace Naukowe AJD w Częstochowie. Kultura Fizyczna” 2013, t. 12, nr 1.
- Zdebska H., *Gra w kulturze człowieka*, [w:] S. Żak, M. Spieszny (red.), *Humanistyczny sens gier z piłką w wychowaniu fizycznym*, Monografia nr 8, MTNGS Wrocław 2007.
- Zdebska H., *Piłka ręczna – w poszukiwaniu archetypu gry*, [w:] H. Zdebska, S. Żak (red.), *Humanistyczne aspekty gier sportowych (piłka ręczna)*, Monografia nr 11, MTNGS Kraków – Wrocław” 2009.
- Ziółkowska T., *Z dziejów kultury fizycznej mniejszości niemieckiej w Poznaniu w latach 1919–1945 w świetle najnowszych badań*, [w:] L. Szymański, Z. Schwarzer (red.), *Z najnowszej historii kultury fizycznej w Polsce*, t. 2, Wrocław 1996.
- Ziółkowska T., *Lata dwudzieste, lata trzydzieste*, „Kronika Miasta Poznania”, 1996, nr 4.
- Ziółkowska T., *Geneza i początki piłki nożnej w Wielkopolsce*, [w:] B. Woltmann (red.), *Piłka nożna w Wielkopolsce 1921–2001*, Poznań 2001.
- Zowisło M., *Kultura fizyczna w myśli polskich filozofów romantycznych*, „Wychowanie Fizyczne i Sport” 2003, t. 47.
- Zuchora K., *Od ekecheirii do wychowania przez sport dla pokoju*, [w:] J. Chełmecki (red.), *Spoleczno-edukacyjne oblicza współczesnego sportu i olimpizmu*, t. 2, AWF Warszawa 2006.
- Żmichrowska M. J., *Działalność pedagogiczna Henryka Jordana (1842–1907)*, „Prace Naukowe WSZiP w Wałbrzychu. Zeszyty Pedagogiczno-Medyczne” 2012, t. 18.
- Żychowska-Górecka A., *Moje wspomnienia o Robotniczym Klubie Sportowym „Skra” Warszawa*, [w:] A. Wohl, H. Jakubowska, H. Laskiewicz (red.), *Sport Robotniczy 1921–1939. Opracowania, dokumenty, wspomnienia*, t. 1, Warszawa 1962.

### **III. Opracowania nieopublikowane**

#### **a. Rozprawy doktorskie**

- Kuświk B., *Antykomunistyczna działalność harcerzy w Wielkopolsce i na Ziemi Lubuskiej w latach 1945–1956*, UAM Poznań 2012.
- Pordes A. D., *Obraz międzywojennego Krakowa w pamięci Izraelczyków, przedwojennych mieszkańców tego miasta*, Uniwersytet Jagielloński, Wydział Filozoficzny, Kraków 2004.

- Ristau J. A., *Sport und Sportmedizin im Nationalsozialistischen Deutschland*, Dissertation, Universitätsmedizin Berlin 2013.
- Wais K., *Związek Harcerstwa Polskiego w latach 1918–1939. Studia z dziejów organizacji młodzieżowej w II RP*, Uniwersytet Rzeszowski, Rzeszów 2007.

#### **b. Prace magisterskie**

- Broncel J., *Od Robotniczego KS TUR do KS Społem Łódź w latach 1923–1975*, AWF Poznań 1976.
- Derda T., *Rozwój gier sportowych w Akademickim Związku Sportowym w Poznaniu w latach 1919–1939*, WSWF Poznań 1958.
- Fajnd M., *Historia pabianickich klubów i stowarzyszeń sportowych okresu przed II wojną światową*, AWF Warszawa 1994.
- Jarosz A., *Powstanie i rozwój klubu sportowego „Gedania” w Gdańsku (1922–1939)*, WSWF Poznań 1964.
- Kazimierowicz B., *Piłka nożna polska*, Uniwersytet Poznański, Studium Wychowania Fizycznego 1936.
- Kmieciak H., *Działalność Towarzystwa Gimnastycznego „Sokół” w latach 1926–1933 w Poznańskim*, WSWF Poznań 1960.
- Kozłowska Z., *Dzieje lekkiej atletyki w KS „Warta” Poznań 1912–1945*, WSWF Poznań 1963.
- Kopczyński J., *Rozwój piłki ręcznej w Poznaniu do 1980 r.*, AWF Poznań 1981.
- Powązka A., *Dzieje Klubu Sportowego Kolejowego Przysposobienia Wojskowego „Pomorzanin” w Toruniu 1935–1939*, WSWF Poznań 1958.
- Wojciechowska S., *Działalność „Sokoła” Wielkopolskiego w latach 1919–1926*, WSWF Poznań 1950.
- Zatke W., *Zarys dziejów Robotniczego Klubu Sportowego TUR w Łodzi 1926–1948*, AWF Warszawa 1975.

#### **IV. Źródła internetowe**

- Dudek D., *Pojęcie sportu w polskiej tradycji terminologicznej do 1914 r.*, [http://www.awf.krakow.pl/pdf/studia/studium/pojecie\\_sportu.pdf](http://www.awf.krakow.pl/pdf/studia/studium/pojecie_sportu.pdf) [dostęp: 28.07.2016]
- Majchrzak M., *Makabi, Hasmonea i inne – historia sportu żydowskiego*, <http://eurosport.onet.pl/>, s. 1–4 [dostęp: 16.04.2019].
- <https://www.bundesligainfo.de/Archiv/Feld/auswahl.pnp> [dostęp: 19.05.2021].
- [https://de.wikipedia.org/wiki/Deutsche\\_Feldhandball-Meisterschaft\\_der\\_Frauen\\_1941/42](https://de.wikipedia.org/wiki/Deutsche_Feldhandball-Meisterschaft_der_Frauen_1941/42) [dostęp: 19.05.2021].

[https://de.wikipedia.org/wiki/Deutsche\\_Feldhandball-Meisterschaft\\_der\\_Frauen\\_1942/43](https://de.wikipedia.org/wiki/Deutsche_Feldhandball-Meisterschaft_der_Frauen_1942/43)  
[dostęp: 19.05.2021].

<https://niemieckikrakowblog.wordpress.com> [dostęp: 19.05.2021].

<http://biblioteka.kijowski.pl/antykgrecki/pauzaniasz> [dostęp: 26.07.2016].

<http://www.attalus.org/old/athenaeus.html-translation>, Book1(Baths), s. 25–26 [dostęp: 27.07.2016].

[http://books.google.com/books/about/Julli\\_Polucis\\_Onomasticon.html](http://books.google.com/books/about/Julli_Polucis_Onomasticon.html), s. 441–442 [dostęp: 26.06.2016].

[http://m.youtube.com/3rd\\_Workers\\_Olimpics\\_Antwerpen\\_1937//](http://m.youtube.com/3rd_Workers_Olimpics_Antwerpen_1937//) [dostęp: 2.02.2020].

[http://spomysl.cz/up/13/2011\\_2\\_p.pdf](http://spomysl.cz/up/13/2011_2_p.pdf) [dostęp: 3.07.2012].

[http://nm.cz/admin/telesna\\_vuchova/otvs\\_archiv\\_pruvodce\\_sbirky.pdf](http://nm.cz/admin/telesna_vuchova/otvs_archiv_pruvodce_sbirky.pdf) [dostęp: 3.07.2012].

<http://handballdaten.de/Archiv/FELD/auswahl.php> [dostęp: 27.06.2017].

<http://geschichtewiki.wien.gv.at/Handball> [dostęp: 27.06.2017].

[http://m.youtube.com/3rd\\_Workers\\_Olimpics\\_Antwerpen\\_1937//](http://m.youtube.com/3rd_Workers_Olimpics_Antwerpen_1937//) [dostęp: 2.02.2020].

[http://de.wikipedia.org/wiki/Feldhandball\\_Weltmeisterschaft\\_der\\_Herren\\_1938](http://de.wikipedia.org/wiki/Feldhandball_Weltmeisterschaft_der_Herren_1938) [dostęp: 23.10.2017].

[http://www.bundesligainfo.de-Handball von A bis Z \(Archiv DM Feldhandball Männer\)](http://www.bundesligainfo.de-Handball_von_A_bis_Z_(Archiv_DM_Feldhandball_M%C3%A4nner))  
[dostęp: 23.07.2018].

<https://deacademic.com/dic.nsf/dewiki/322432> (Deutsche Handballmeister Frauen) [dostęp: 23.07.2018].

[https://da.m.wikipedia.org/wiki/Dansk\\_Håndbold\\_Forbund](https://da.m.wikipedia.org/wiki/Dansk_H%C3%A5ndbold_Forbund) [dostęp: 23.07.2018]

[http://www.wikiwand.com/fr/Championnat\\_de\\_Hongrie\\_féminin\\_de\\_handball#/Palmarès](http://www.wikiwand.com/fr/Championnat_de_Hongrie_f%C3%A9minin_de_handball#/Palmar%C3%A8s)  
[dostęp: 23.07.2018].

<https://www.kezitortenelem.hu/index.php> [dostęp: 23.07.2018].

[https://en.m.wikipedia.org/wiki/1939-1940\\_Svenska\\_mästerskapet men's handball](https://en.m.wikipedia.org/wiki/1939-1940_Svenska_m%C3%A4sterskapet_men%27s_handball) [dostęp: 23.07.2018].

[https://en.wikipedia.org/wiki/Croatian\\_Handball\\_Federation](https://en.wikipedia.org/wiki/Croatian_Handball_Federation) [dostęp: 23.07.2018].

<http://www.kezitortenelem.hu/index.php> (Nagypályás válogatott mérkőzések férfiak) [dostęp: 23.07.2018].

[https://en.m.wikipedia.org/wiki/Swedish\\_Handball\\_Federation](https://en.m.wikipedia.org/wiki/Swedish_Handball_Federation) (Björn Persson, Svenska handbollförbundets 2011, s. 1) [dostęp: 23.07.2018].

<https://www.thomasladegaard.dk/bolsjedrenge-ogjernihare-ladies/las-bogens-forord> [dostęp: 12.07.2016].

[http://da.wikipedia.org/wiki/Rasmus\\_Nicolaj\\_Ernst](http://da.wikipedia.org/wiki/Rasmus_Nicolaj_Ernst) [dostęp: 12.07.2016].

[https://da.wikipedia.org/wiki/Holger\\_Nielsen](https://da.wikipedia.org/wiki/Holger_Nielsen). [dostęp: 12.07.2016].

[https://da.m.wikipedia.org/wiki/Dansk\\_Håndbold\\_Forbund](https://da.m.wikipedia.org/wiki/Dansk_H%C3%A5ndbold_Forbund). [dostęp: 23.10.2018].

[https://da.m.wikipedia.org/wiki/Dansk\\_Håndbold\\_Forbund](https://da.m.wikipedia.org/wiki/Dansk_H%C3%A5ndbold_Forbund). [dostęp: 23.10.2018].



[https://pl.wikipedia.org/wiki/Mistrzostwa\\_Świata\\_w\\_Piłce\\_Ręcznej\\_Mężczyzn\\_1938](https://pl.wikipedia.org/wiki/Mistrzostwa_Świata_w_Piłce_Ręcznej_Mężczyzn_1938) [dostęp: 23.10.2017].

[https://en.wikipedia.org/wiki/Danish\\_Women%27s\\_Handball\\_League](https://en.wikipedia.org/wiki/Danish_Women%27s_Handball_League) [dostęp: 23.10.2017].

<https://www.revolvy.com/folder/Swedish-handball-clubs/410092> [dostęp: 23.10.2017].

[https://www.awf.krakow.pl/pdf/studia/studium/pojęcie\\_sportu.pdf](https://www.awf.krakow.pl/pdf/studia/studium/pojęcie_sportu.pdf). [dostęp: 28.07.2016].

J. Łazor, <http://ipsb.nina.gov.pl/a/artykul/czaszaborów-rewolucja-przemysłowa> [dostęp: 17.11.2019].

[https://G. Quintillan, Alice Milliat and the women's games, www.la84.org/.../2000/.../OREXXVI31zb.pdf](https://G.Quintillan,AliceMilliatandthewomen'sgames,www.la84.org/.../2000/.../OREXXVI31zb.pdf) [dostęp: 17.06.2016].

<https://Polona.pl/item/29646194/0/>, Afisz z 5 czerwca 1927 r. [dostęp: 17.06.2016].

<https://www.lubelskie.pl/aktualnosci-promocja-i-turystyka/kartki-z-historii-lubelskiego-sportu/> [dostęp: 26.07.2020].

<https://www.wkswawel.pl/historia/> [dostęp: 29.08.2017].

[https://www.wolnadroga.pl/Sto\\_lat\\_dla\\_KKS\\_Olsza](https://www.wolnadroga.pl/Sto_lat_dla_KKS_Olsza) [dostęp: 14.10.2017].

<https://delet.jhi.pl › psj> [dostęp: 14.10.2017].

<https://www.wieliczanka.com> [dostęp: 17.11.2017].

<https://polona.pl/item/statut-stowarzyszenia-wojskowego-klubu-sportowego-legja,NzE3NjA2NzU/0/#info:metadata> [dostęp: 23.08.2017].

<https://polona.pl/item/statut-klubu-sportowego-warszawianka,NzE3NjA2OTE/0/#info:metadata> [dostęp: 23.08.2017].

Zbigniew Osiński\_ Internetowe\_zrodla\_informacji\_dla\_historyka.pdf [dostęp: 23.10.2017].

[www.jahn-hagen.de/Aktuel-2010\\_01.pdf](http://www.jahn-hagen.de/Aktuel-2010_01.pdf) [dostęp: 23.10.2017 – turniej w Berlinie 1917].

<https://www.tlw.waw.pl/prof-dr-med-tadeusz-chrapowicki-1903-1984/> [dostęp: 2.11.2020].

[https://pomorska.pl/w-sluzbie-dzieciom/ar/6943433/Aldona\\_Nocna\\_1.02.2008/](https://pomorska.pl/w-sluzbie-dzieciom/ar/6943433/Aldona_Nocna_1.02.2008/) [dostęp: 2.11.2020].

<https://poloniawarszawa.com/2018/07/26/pierwsza-zlota-druzyna/> [dostęp: 2.11.2020].

<https://sportowydziennik.com/jan-macha-bogoslawiony-na-boisku/> [dostęp: 21 grudnia 2021].

[https://pl.wikipedia.org/wiki/Władysław\\_Ziętkiewicz](https://pl.wikipedia.org/wiki/Władysław_Ziętkiewicz) [dostęp: 2.11.2020].

<https://www.domzalski.pl/marian-krawczyk/> [dostęp: 2.11.2020].

[https://pl.wikipedia.org/wiki/Mieczysław\\_Rawicz-Mysłowski](https://pl.wikipedia.org/wiki/Mieczysław_Rawicz-Mysłowski) [dostęp: 2.11.2020].

[https://pl.wikipedia.org/wiki/Kordian\\_Józef\\_Zamorski](https://pl.wikipedia.org/wiki/Kordian_Józef_Zamorski) [dostęp: 2.11.2020].

[https://pl.wikipedia.org/wiki/Adam\\_Brzechwa-Ajdukiewicz](https://pl.wikipedia.org/wiki/Adam_Brzechwa-Ajdukiewicz) [dostęp: 2.11.2020].

[https://pl.wikipedia.org/wiki/Jan\\_Jur-Gorzechowski](https://pl.wikipedia.org/wiki/Jan_Jur-Gorzechowski) [dostęp: 2.11.2020].

[https://de.wikipedia.org/wiki/Konrad\\_Koch](https://de.wikipedia.org/wiki/Konrad_Koch) [dostęp: 3.11.2020].

[https://cs.wikipedia.org/wiki/Antonín\\_Křištof](https://cs.wikipedia.org/wiki/Antonín_Křištof) [dostęp: 3.11.2020].

[https://en.wikipedia.org/wiki/Cornelis\\_August\\_Wilhelm\\_Hirschman](https://en.wikipedia.org/wiki/Cornelis_August_Wilhelm_Hirschman) [dostęp: 3.11.2020].

<https://personensuche.dastelefonbuch.de/Namen/Heiser/Max> [dostęp: 3.11.2020].

<https://www.jahn-hagen.de>

[https://en.wikipedia.org/wiki/Karl\\_Schelenz](https://en.wikipedia.org/wiki/Karl_Schelenz) [dostęp: 3.11.2020].

[https://cs.wikipedia.org/wiki/Jaroslav\\_Trantina](https://cs.wikipedia.org/wiki/Jaroslav_Trantina) [dostęp: 3.11.2020].

[https://www.wikipasy.pl/Encyklopedia\\_KS\\_Cracovia\\_online](https://www.wikipasy.pl/Encyklopedia_KS_Cracovia_online) [dostęp: 3.11.2020].

<http://wiadomości.gazeta.pl/wiadomości7,114873,3899619.html> [dostęp: 3.11.2020].

[https://mnki.pl/pl/dla\\_zwiedzajacych/wystawy\\_czasowe/zakonczone/2014/pokaz/25,legiony\\_polskie\\_19142014](https://mnki.pl/pl/dla_zwiedzajacych/wystawy_czasowe/zakonczone/2014/pokaz/25,legiony_polskie_19142014) [dostęp: 3.11.2020].

## INDEKS NAZWISK

### A

Abramczuk 473  
Adach Jerzy 413  
Adamczak Edward 422, 424  
Adamczak Stefan 285, 417, 419  
Adamiak 325  
Adamkiewicz 291  
Adamkiewicz Karol 384  
Adamska 393  
Adamska Zofia 368  
Adamski Edmund 186, 211, 212, 214, 215, 282, 283, 410, 411, 664  
Adamski Walerian 496, 497, 664  
Adler 331  
Agacińska 344  
Ajler Aleksy 310  
Albański Spirydion 643  
Aleksandrowicz 275, 594, 603  
Aleksandrowiczówna Helena 355, 359, 360, 418, 504  
Alf-Tarczyński Tadeusz 307  
Ałaszewski Mieczysław 294  
Amanowicz Zbigniew 296, 297, 593  
Anders Eryk 413  
Andrzejewski 299, 473  
Anioła 291  
Antić 608  
Antoniak Gertruda 389  
April Ludwik 204  
Apsel H. 204  
Arciszewska Józefa 405, 412  
Arciszewski Adam Franciszek 308  
Arlet 264  
Arlet Jacek 432  
Arlet Robert 384  
Arrian 30, 31  
Arnold 381  
Arnold Thomas 38, 63  
Athenaios 30  
Aschembach Fritz 633  
Asman Ryszard 432  
Assuan Franciszek 324  
Astner 322  
Augustyn 336, 337  
Augustyn, św. 33  
Augustyniak Halina 375  
Aulich 308, 600  
Awers 473

### B

Babijczuk Jan 325  
Babirecki Władysław 205, 329, 410, 417  
Bachalewski 472  
Bacz M. 324  
Baden-Powell Robert 73, 483  
Baetlzge Jerzy 300  
Bahr K. 620  
Bahr Marek 263  
Bakerówna S. 597  
Bakies Roman 384  
Balcer Mieczysław 211–213, 250, 263, 285, 286, 419, 420, 430, 664  
Balcer Zbigniew 263  
Balcerek Stanisława 350  
Balck Viktor Gustaf 41  
Baltazar Ivan 609  
Bałaban 323  
Bałaszewski Franciszek 323  
Bałdy Artur 186, 208–210, 436, 664  
Banachowski Antoni 417  
Banachówna Bolesława 405, 406, 538  
Banasiakówna Helena 365  
Banaszewski Jan 432  
Baran Józef zob. Baran-Bilewski Józef  
Baran-Bilewski Józef 162, 163, 166–168, 171, 212, 246, 271, 323, 411, 415, 416, 418, 419, 431, 550, 605, 607, 609, 651, 664  
Baranówna Maria 349  
Barbiszewski 472  
Bardasz Stanisław 284, 391  
Bardi G. de 35  
Baron 598  
Baron Eugeniusz 336–338, 619, 620  
Baron Herbert 336, 337  
Baron J. 616, 618  
Barszczewski 473  
Bartkowiak 291  
Bartosz 473  
Bartnicki S. 298  
Barzycki 346  
Bawelski Jakub 340  
Baworowski Michał 430  
Bączkowski Kazimierz 212, 419  
Bąk 598, 599, 625  
Bąk W. 306  
Bąkowska Jadwiga 358, 360, 361, 596, 603, 607  
Beck Adolf 70  
Bedlewicz Stanisław 322  
Bednarek Józef 198  
Bejmówna 385  
Beker Helmut 218–220

Bekier Jakób 315  
 Belina-Prażmowski Władysław 86  
 Bellwon Edmund 341, 537, 649  
 Bellwon Wiktor 340  
 Beleth Jean 34  
 Below 636  
 Bemadzki 325  
 Benke Erwin 244  
 Benke Tadeusz 220  
 Berger J. 396  
 Bergman 262  
 Berlinerblaum Leopold 403  
 Berliński Jankiel 381  
 Berner Eugeniusz 224  
 Bernić 608  
 Bertes Aleksander 166, 169, 170, 432, 416  
 Berwid Mieczysław 424  
 Berwid Zofia 422  
 Betlejowski Bronisław 399, 412, 413  
 Bębenek Alojzy 340  
 Białas Henryk 428  
 Białka A. 616  
 Białkowska Irena 214, 388, 389, 391  
 Białkowska Janina 391, 395, 609  
 Białkowska Z. 391, 609  
 Bibersztejn Zygmunt 279  
 Biborsz 322  
 Bibrowiczówna 393  
 Bidas Michał 424, 436  
 Biegańska J. 391, 609  
 Biegańska Wanda zob. Kowalska-Biegańska  
 Wanda  
 Bielakówna Maria 350, 596, 597, 610  
 Bielecka 345  
 Bielecki Jan 178, 180, 183, 421, 422  
 Bielecki Marian 223, 305, 306, 324, 410, 412,  
 421, 424  
 Bielica Antoni 181, 582, 592, 623  
 Bielobradek Jan 223  
 Bielobradek Tadeusz 374  
 Bielska 325  
 Bielszowski Adolf 301, 302  
 Bieniek 331  
 Bieniek Mieczysław 264  
 Bieniek Zdzisław 432  
 Biernacka 351, 604  
 Biernacki 211, 212  
 Biernacki Józef 433  
 Biernacki Stanisław 68  
 Biernat Józef 420, 424  
 Bieroński prezes zarządu 246  
 Bigocka Halina Hildegarda 405, 406, 538, 650  
 Bigocka Hildegarda zob. Bigocka Halina  
 Hildegarda  
 Bigoszt Henryk 275  
 Bilaska Aurelia 375  
 Bilaska Felicja 431  
 Bimczok 208  
 Biołka 332, 333  
 Biskupska Helena 360  
 Biskupska Irena 359, 504  
 Bismarck Otto von 61  
 Bizlicki 248  
 Bizoń J. 396  
 Blitek Piotr 349  
 Bloch Czesław 335  
 Blumowicz 246  
 Blumsztajn Hirs 381  
 Błaszewski 601  
 Błaszczyk Jakub 308  
 Błażniakówna Janina 372  
 Błoch Karol 232  
 Bobrowski Zbigniew 432  
 Boczar 202  
 Boczarski 266  
 Bodnarowski Nikifor 264  
 Bogacki Wacław 432  
 Bogaczewicz Kazimierz 400  
 Bogucki Adolf 419  
 Bogusz Bronisława 305  
 Bogusz Kazimierz 425  
 Bohm J. 380  
 Bojar 473  
 Bold Józef 186, 235, 248  
 Bolski 275  
 Bomasz Włodzimierz 315  
 Borek Bohdan 221–223  
 Borensztajn Jakub 381  
 Borensztajn Salo 312  
 Borkowska Aleksandra 350  
 Borkowski Karol 384  
 Boronsztajn 379  
 Borowiczówna Janina 388  
 Borowiczówna Maria 388  
 Borowiecki Władysław 270  
 Borowski 280, 282, 613  
 Borowski Kazimierz 430  
 Borszczak Jerzy 432  
 Borwiński Antoni 432  
 Borys 613  
 Boski Władysław 413, 434  
 Bossak Maurycy 301, 302  
 Brabcova 603  
 Brajtsztajn Benon 223, 224  
 Brandtówna Eugenia 365, 367, 368, 594  
 Brauer Leopold 310  
 Breguła T. 12  
 Brenner Jakub 313  
 Bretes Aleksander 186, 330  
 Broniarz Stanisław 282  
 Broniekówna Maria 350  
 Broniewski Stanisław (ps. Orsza, Witold,  
 K. Krzemień) 644  
 Broniewski Władysław 86, 88  
 Bronowicka 401  
 Bross Florian 340  
 Broś Jan 432  
 Brundage 94  
 Bruszkiewiczówna Halina 360, 361, 597  
 Brychczy Stanisław 151

- Brymora 88  
 Brzechwa-Ajdukiewicz Adam 174, 178, 179,  
 182–184  
 Brzeziński Jan 436  
 Brzezicki 473  
 Brzezińska 344  
 Brzeziński 398  
 Brzeziński Jan 232, 235, 399  
 Brzeziński Zenon 220, 423, 417, 420  
 Brzezowski 322  
 Brzozowski Julian 297  
 Brzóska 613  
 Brzustowska Irena 360, 361, 596  
 Brzustowska J. 610  
 Brzycki 473  
 Brzycki Franciszek 413  
 Buchalik J. 205  
 Buchellt T. 322  
 Bucki Władysław 346  
 Budniok Alojzy 335  
 Budziaszek Feliks 266  
 Budzyńska 405, 538  
 Budzyński Adam 428  
 Bujak 599, 623  
 Bujnowicz Witold 295–297, 471, 592, 593, 598,  
 599, 601, 625, 626, 665  
 Bujok 181, 623  
 Bukh Niels 121, 136, 430, 477, 520, 659  
 Bukowski 248  
 Bukowski Czesław 178, 180  
 Buksalewicz 395  
 Burant 341  
 Burandt Alfons 537  
 Bursche Stefan 384  
 Busiakiewicz Zenon 302  
 Busy 635  
 Busza 282  
 Buszkiewicz Maria 431  
 Butkowska Irena 649  
 Bychowski Zelman 354  
 Byk 336  
 Bykolówna 393  
 Bykowski Tadeusz 300  
 Bystry L. 298  
 Bystrzynowska 193
- C**
- Caillois Roger 24  
 Cartwright George 25  
 Catlin George 26  
 Cegielska Barbara 360, 505, 595, 606, 607  
 Cegielski Hipolit 288  
 Cegliński Stanisław 282  
 Cena Bronisław 325, 413  
 Cenar Edmund 18, 64, 68, 70, 73, 79, 81, 83,  
 425  
 Cender M. 11  
 Censor L. 203  
 Cetera 265
- Cetnarowski Edward 261, 343, 345  
 Ceynowa Jan 340  
 Chałupka Stanisław 291  
 Chełmicki Lucjan 215, 216, 198, 430  
 Chełmicki Marian 168  
 Chigier Ignacy 192, 194, 417  
 Chilarski Eugeniusz 295  
 Chilman 473  
 Chłapowski 195  
 Chłodziński Roman 294  
 Chmielewski Henryk 299  
 Chmura Jan 263, 651  
 Chmurzyńska 350  
 Chocianowiczówna 355  
 Chojnacki Jan 220  
 Chojnacki Lucjan 420, 424  
 Chorejko Ryszard 432  
 Chorzewski J. 324  
 Chrapowicki Tadeusz 160–163, 166–168, 195,  
 196, 212, 521, 664  
 Chrobak Apoloniusz 428  
 Chrobak Józef 287  
 Chrupczałowska Aleksandra 427  
 Chrupczałowska Stanisława 166–168, 170, 195,  
 355, 356, 359, 360, 414, 416, 504, 594,  
 603, 605, 664  
 Chrupczałowska-Żytkowicz Stanisława 171  
 Chruścielska Krystyna 223  
 Chudzicka 389  
 Chuszcza 472  
 Cichocki Stefan 298  
 Cichomska 471  
 Cichomska II 471  
 Cichomska Wanda 368, 369, 597  
 Ciechanowski S. 139  
 Cieciora Edmund 420, 424  
 Cielecki 386  
 Ciepły 263, 265  
 Ciesielski Stefan 221, 306  
 Ciesiołkowski 232  
 Cieszkowski August 61  
 Cieślak 219  
 Cieślak Władysław 298  
 Ciszewski 416  
 Ciszewski J. 196, 197  
 Ciupryk Marian 325  
 Ciupryk Tadeusz 325  
 Coubertin Pierre de 45, 46  
 Crocher 94  
 Cukierman M. 380  
 Cummings E. R. 274  
 Cygler Marian 217–220  
 Cygler Michał 312  
 Cygler Szlema 312  
 Cygler Wolf 312  
 Cyll Kazimierz 376  
 Cyngel 193  
 Cyngot Edward 171  
 Cyperman Abram-Wolf 314  
 Cyrkowicz Jerzy 205, 436

Cyrulińska Irena 365  
Czadowski Tadeusz 432  
Czaja 212  
Czajczyk Michał 262, 413, 643, 651  
Czajka Bronisław 265  
Czajkowska Wiera 356  
Czajkowski-Wanat 271  
Czapka Tadeusz 322, 420  
Czapla Tadeusz 346  
Czapliccy, rodzeństwo 281  
Czaplicki Marcei 210, 285, 286, 392, 410, 424,  
431, 436, 472, 651  
Czaplicki Wacław 421  
Czapliński Marcei 389  
Czapnicki Henryk 346  
Czapran Władysław 432  
Czarkowski Kazimierz 317  
Czarniecki Władysław 430  
Czarnik 262, 621, 624  
Czarnik Henryk 278  
Czarnomski Ryszard 432  
Czaryski Aria 302  
Czasak Mścisław 432  
Czechowski Tadeusz 277  
Czereńko 473  
Czeraniowski Jan 276  
Czernik 600  
Czerska 607  
Czerska Helena 344, 665  
Czerska Zofia 344, 345  
Czerska-Majer Helena 345  
Czerska-Ślusarczyk Helena 345  
Czerwiński 386  
Czerwiński J. 12  
Czesnojć Mieczysław 412  
Czmoch Czesław 413  
Czoskówna Edyta 406, 538, 611, 665  
Czoskówna Edyta Gertruda 650  
Czoskówna-Jędrzejczyk Edyta 405, 412  
Czubówna 399  
Czyński Władysław 203  
Czyżeska Halina 194  
Czyżewska 396  
Czyżewska Halina 412

## D

Daber Marian 309  
Dadak J. 324  
Damska I. 597  
Damski 326  
Dancygier Bronisław 37  
Daniec 398  
Danowska Halina z d. Olczakówna 168, 170–  
172, 178, 180, 183, 186, 201, 350, 351,  
405–410, 595–597, 604, 610, 665  
Danowski Zygmunt 172, 180  
Danyluk Jan 266  
Darnikowska Zofia 375  
Daszuta Irena 401

Dauszte Irena 665  
Data Franciszek 262, 598, 599, 616, 618  
Datner Szymon 423  
Dawidowicz Herman 312  
Dąbrowska Stanisława 372  
Dąbrowski 261, 272, 281  
Dąbrowski Kazimierz 428  
Dąbrowski Zbigniew 166, 167, 197, 416  
Dąbrowski Ryszard 194  
Debreczyński A. 403  
Defiński S. 298  
Dekuczyński Stefan 376  
Delfiński S. 599  
Dembiński por. 211  
Dembowski Ignacy 70  
Demel Maciej 21  
Demeny George 42  
Denhoff-Czarnocki Wacław 348  
Denys F. 386  
Depta 247  
Derda Marcin 282  
Dereziński Edmund 286, 600  
Dereziński Stanisław 287  
Dering 331  
Derliziński 600  
Dębińska Krystyna 361  
Dickman Jerzy 289  
Dierich J. 624  
Dierych J. 625  
Diffenbach Helena 431  
Dimitrjewić 608  
Dionizosa z Argos 27  
Ditkowska Lena (ps. Leńska) 368  
Długosz Jan 325  
Dobaczewski Eugeniusz 404  
Dobasówna 357  
Dobja Borysław 264  
Dobja Mieczysław 345  
Dobrowolska 343  
Dobrowolski Marian 238  
Dobrowolski Tadeusz 432  
Dobrowolski Władysław 199, 276, 289  
Dobrudzki J. 324  
Dobrzański Henryk (ps. Hubal) 630  
Dobrzeczowski Brunon 411  
Dobrzychowski Brunon 537, 649, 665  
Dolistowska 401  
Dołęgowska 471  
Domagalanka Helena 364  
Domagalanka Stanisława 364  
Domaniewski 326  
Domańska 392  
Domański 600  
Domański Stefan 275  
Dominiak 299, 300  
Dmochowski 191  
Domosławska Zofia 154  
Domosławski Bogdan 276  
Domosławski Kazimierz 270  
Doniec Stefan 261

Dover Robert 45  
Dowbór Stanisław 307  
Dowbór-Muśnicka Zofia 276  
Dmytrówna 193  
Dracówna 358  
Dreger Alfred 310  
Drelich Antoni 404  
Drewniak 473  
Dreńgiewicz Tadeusz 162, 166, 167, 192, 193,  
323, 324, 410, 414, 416, 417, 419, 664  
Drobut 193  
Drozdek-Małolepsza Teresa 12  
Drozdowski Kazimierz 262  
Drozdowski W. 205  
Drożdżikowska 344  
Drygas W. 11  
Drzewiecki 248  
Drzewosowski Władysław 277  
Drzycimski 291  
Dudek Dobiesław 21  
Duchówna 595, 604, 605  
Duchówna Irena 351  
Duchówna Jadwiga 350, 607–609, 665  
Dudek 473  
Dudryk L. 271, 396  
Dudzik 266  
Dudzińska I 367  
Dudzińska II 367  
Dudziński Franciszek 308  
Dudziński Ludwik 85, 88  
Dumniak Stanisław 303  
Duniak Feliks 220, 223  
Durandus Guillaume 34  
Durski Antoni 57, 71, 72  
Durski Antoni Maciej 343  
Dusilov 603  
Duszczyński 203  
Durzyńska Halina 198  
Dutkiewicz 262, 598, 616, 618  
Dvorakova 603  
Dworok Franciszek 151  
Dybowski Tadeusz 347  
Dychdalewiczowa 305  
Dychto Stanisław 244  
Dylewski 598  
Dylewski Tadeusz 263  
Dylewski Z. 616  
Dylewski Zbigniew 571  
Dylewski Zdzisław 263, 266  
Dyrna 181, 337, 338, 598, 623  
Dyrszlag 333  
Dziabaszevska 399  
Dzianottówna 395  
Dziara 207  
Dzieduszycki Włodzimierz 323  
Dzierża Bartłomiej 308  
Dziewulczak Waclaw 330  
Dzięciolowski Marian 238  
Dzik 336  
Dziubanowski Stefan 346

Dziublewska Anna 422  
Dziura Paweł 413  
Dziurzyński 248  
Dzwonnik Włodzimierz 424  
Dżugaj J. 324

## E

Eberhardt Bolesław 203, 204, 265, 266, 616,  
412, 664  
Eggert 291  
Einhorn 301  
Eizenberg Stefania 354  
Ejbuszycówna Irena 363, 603  
Ejme Eugeniusz 220, 221, 223, 224, 300, 420,  
424  
Ejtingon Borys 312  
Ejtingon Naum 312  
Elbanowski Bogumił 285, 286  
Elbanowski Zbigniew 285–287, 424  
Elhone zob. Mc Elhone W. P.  
Ellis William Webb 38  
Elsner 267  
Elsner bracia 267  
Enda Antoni 206  
Ender Karol 383, 384  
Ender Stefan 384  
Ender Teodor 384  
Engel 193, 413, 424  
Engel Karol 420  
Engler Kazimierz 194, 424, 436  
Engel Stanisław 404  
Ernst Rasmus Nicolai (Nicolaj) 8, 52, 54  
Eulenfeld Alfred 310  
Eyman Frank 160, 166, 201, 202

## F

Faber 208  
Fabry Stefan 166, 173, 174, 178, 202, 203, 261,  
409, 412, 414–416, 423, 620, 651, 664  
Fachinetti W. 280  
Fajfl Oskar 301  
Fajntuch Mojżesz 314  
Fajstówna 597  
Falenbach 203  
Falkus Józef 207, 208, 331, 410  
Faltus 271  
Famuła 333  
Famuła Rejnhold 413, 433  
Farkas 598  
Farkas Eugeniusz 263  
Farkas Wiktor 263  
Fast J. 203  
Fazanowicz Jan 290  
Feder Marek 381  
Fedorowski 192  
Fedorowski Ludwik 417  
Fegon 27  
Feig Jezaiasz 348

Feja F. 295  
Feja Leon 217, 219  
Felchnerowska 399  
Felchnerowski Klemens 398  
Feldbaum 348  
Felderowa 405  
Felicjański Mieczysław 279  
Felski 248  
Fenestius (Phaenestius) 30  
Ferber Borys 354  
Ferchminn Bolesław 280  
Fernak Jan 285  
Fic 181, 623  
Fidzińska-Kaflńska 352  
Fiedorowicz Stanisław 161, 171, 180, 195  
Fiel 193  
Figower Henryk 313  
Fijałkowski Henryk 432  
Filipiakówna Zofia 372, 596, 606–610  
Filipińska Janina 364  
Filipkiewicz Zdzisław 181, 262, 623–665  
Finka Edmund 310  
Finke 299  
Firlik 288, 600  
Fischer 192  
Fischer Bronisław 204  
Fischer F. 598  
Fischer Janina zob. Sawczak-Fischer Janina  
Fischer K. 298  
Fischer Zbigniew 295, 296  
Fischerowa Maria 370  
Fitio 322  
Flatan M. 380  
Flejszer Henryk 300  
Flisikowska Marta 405, 406, 412, 538, 611  
Floch 191  
Florkiewicz 261  
Florkowski 473  
Fluhr Henryk 348  
Folkenstein 355  
Fontowicz Marian 280  
Forbert I Aisne 35  
Fordoński Ignacy 313, 378  
Forysiówna Maria 431  
Frank 226  
Frank M. 203  
Frankiel Stanisław 185  
Frankiewicz Władysław 307  
Frankówka 392  
Franz Eryk 422  
Frąckiewicz Lucjan 416  
Frąckowiak 280  
Frączkiewicz Lucjan 202, 203, 246, 416  
Fremann Fritz 634  
Frendenberg Aleksander 313, 378  
Frenkiel Becalel 423  
Frenkiel Chaim 315  
Frenkiel Jan 301  
Frenkiel Stanisław 183  
Frey Irena 431

Frischer Edward 204  
Froncek 336  
Frydel Józef 413  
Frydman Juda 313  
Frydrychowa Helena 388  
Frydrychówna 393  
Frymarkiewicz 294  
Fryszczyn Wincenty 419  
Fryszczynowa Maria 232, 350, 351, 398, 412, 604, 665  
Fryszman Ignacy 313, 377  
Fuliński Mieczysław 346  
Fysztykówna Wanda 154

## G

Gacychówna 355  
Gaganow 208  
Gaj Jerzy 21  
Gajewska Jadwiga 417  
Gajewski Jan 304  
Galen 32, 35  
Gallus Stanisław 376  
Gałachcin Aleksander 307  
Gałazewska Jadwiga 371, 372, 596, 597, 603, 607, 608  
Gałązkówna Janina 368, 369, 597  
Gałuszka 398, 412  
Gancarz 291  
Gansiniec 613  
Gapińska Bronisława 375  
Gapińska Celina 363–365, 595, 603, 605, 607, 609, 665  
Garfinkl Mojsze 381  
Gautsch Paul 41  
Gawroński Leon 309  
Gawska Barbara 350–352, 594, 595, 603–605  
Gazicki Michał 294  
Gąsior Władysław 428  
Gąsioriewicz Antoni 220, 221, 300  
Gąsiorowska Wanda 360, 361, 596, 597  
Gebel Leopold 275  
Gebethner J. 18  
Gebethner Tadeusz 348  
Gebethner W. 349  
Gebethnerówna Józefa 66  
Gehorsam 409  
Gehorsam Roman 202, 267  
Gendra Edmund 286  
Geppert Ryszard 301  
Germanówna Maria 68, 69, 154  
Geyer Gustaw 376  
Geyer Ludwik 375, 376  
Giernowska Józefa 431  
Gierzycki Julian 246  
Gilewicz Zygmunt 469  
Girtler J. 270  
Giza Henryk 202  
Glancer Bronisław 399  
Glasman M. 377



Glass Władysław 378  
 Glass Włodzimierz 313  
 Glazer Rajnhold 221, 224, 420, 424, 436  
 Glinka 246  
 Glockówna Czesława 388  
 Glockówna Leokadia 388  
 Glonek Władysław 376  
 Gładki Rajmund (Lange) 181, 288, 332, 333, 598, 616, 618, 619, 623, 650, 665  
 Głazewska Jadwiga 186, 225, 363–365, 372, 373, 595, 596, 605–607, 609, 610, 665  
 Głąb skarbnik 203  
 Głowacki Franciszek 282, 335  
 Głowiński Wacław 420  
 Głowiński Wojciech 287  
 Głowczyński Henryk 300  
 Głuska 282  
 Godera Nikodem 291  
 Godlewski Leon 279  
 Godlewski Mikołaj 595, 599  
 Godlewski Piotr 21  
 Godyn 285  
 Gogolok 331  
 Golas 400  
 Golat 275  
 Golat Z. 598, 599, 601, 617  
 Golczewska 325  
 Goldberg Juliusz 312  
 Goldo Stefan 300  
 Goldschmiet 267  
 Goldstein 267, 616  
 Goldstein Jerzy 413  
 Golertowa 394  
 Goliński P. 295  
 Gołabek Zygmunt 168  
 Gołabek-Danow Zygmunt 171  
 Gołębiowska 399  
 Gołębiowski Łukasz 60  
 Gołębiowski Marian 298  
 Gołębniak 212  
 Gorazdowska Maria zob. Gorazdowska-Malanowska Maria  
 Gorazdowska-Malanowska Maria 355, 359, 360, 603  
 Gorączko Stanisław 400, 428  
 Gordon Grzegorz 403  
 Gordziałkowski Otto 276  
 Gorzeński M. 202  
 Gosiewska Aniela 349  
 Gossler Gustav von 40, 62  
 Goszkowski Jacek 432  
 Gotlab Leon 347  
 Gottlieb A. 403  
 Góralczyk Gelert 247  
 Góralewski 291  
 Górecki Roman gen. 271  
 Górnicki Łukasz 58  
 Górnicki Witold 421  
 Górniewicz Antoni 239, 436  
 Górska 350, 471  
 Górski 291, 386  
 Górski Lech 161, 166, 195, 196, 418, 427  
 Grabowska Halina 349, 350  
 Grabowska Helena 405, 538  
 Grabowska Jadwiga 361  
 Grabowski 266, 413  
 Grabowski Albin 183, 186, 219–225, 296, 305, 306, 366, 369, 651, 664  
 Grabowski Edmund 405, 412  
 Grabowski Mieczysław 296  
 Grabowski Stanisław 404  
 Grabowski Władysław 272, 273  
 Grabski Władysław 138  
 Graczyk Józef 286, 297, 593  
 Gradowski Jan 420  
 Gradowski Stanisław 262  
 Gradziuk Aleksander (Aleksy) 198, 199, 272, 421, 424, 598, 601, 617, 665  
 Graeser Hugon 310  
 Grandys Henryk 239  
 Grażyński Michał 327  
 Greiser Jan 310  
 Greiser Arthur 634  
 Grenfelden Willi 216  
 Gricuk Sergiusz 224, 303  
 Grimsmann Jan 341  
 Grimsmann Zygmunt 341, 537, 649  
 Grochocki Franciszek 246  
 Grocholski Arkadiusz 302  
 Grochot Andrzej 204, 205  
 Grochowski Antoni 276  
 Grodzieńska M. 380  
 Grodzki Stefan 276  
 Grohman Ludwik 297  
 Grolik Wilhelm 181, 336–339, 599, 616, 619, 620, 623, 626, 665  
 Gross 261, 331  
 Gross Karl 42  
 Gross Tadeusz 161, 415  
 Grosser 219, 220,  
 Grosser Edmund 301, 302, 374  
 Grosz Feliks 417  
 Grotowska Jadwiga zob. Grotowska-Wróblewska Jadwiga  
 Grotowska-Wróblewska Jadwiga 359, 360, 505, 651  
 Gruber Erwin 181, 259, 296, 471, 592, 598, 599, 623–625, 633  
 Grubert Paweł 259  
 Grubin Aniela 375  
 Grubin Helena 375  
 Gruca Stefan 168  
 Gruchalski Jan 211, 212,  
 Grudniewicz 346  
 Gruszajnikis 299  
 Gruszczyńska Helena 186, 225, 371–373, 595–597, 606–610, 665  
 Gruszczyński Stefan 219, 307  
 Gruszka 271, 272  
 Grylak Piotr 220

Grynbaum Hersz 314  
Gryniuk Nina 431  
Grysiński 472  
Grzechowiak Florian 181, 287, 288, 388, 424,  
600, 619, 622–624, 665  
Grzelak Zygmunt 301  
Grzelakówna Sabina 365  
Grzelecka Janina 375, 597  
Grzesik Feliks 197, 200  
Grzesiak-Czarny J. 226  
Grzmielewski Stefan 404  
Grzyb 325  
Grzyb Alojzy 424  
Gubczyńska Helena 431  
Guber Gotfryd 335  
Gulczyński 473  
Gulikówna 395  
Gumplowicz 267  
Gundelachówna S. 594, 603  
Gurwicz Aleksander 315  
Gutman Elias 381  
Gutman Feliks 267  
Guze Edmund 310  
Gwiazdecki Marian 432  
Gzell Ryszard 278, 413, 600

## H

Habich J. 349  
Hagelauer Eduard 51  
Hakier Karol 168  
Halber 352  
Haller A. 70  
Haller Józef 89, 500, 518  
Halpern Marek 194  
Halpern Maria 315  
Hamer Jan 216  
Hamerska 399  
Hamerski 282  
Handzel Jakub 313, 378  
Harasimowicz 413  
Harasimowicz F. 295  
Harasimowicz Leonard 237, 436  
Hardkopf 355  
Harlender 263  
Hartwich Helena 344, 346  
Haspel Mieczysław 326  
Hasselbusch 275, 276, 424, 598, 599  
Hasselbusch Jan 198  
Hasselbusch Jerzy 421  
Hassler 94  
Hauser 181, 282, 600, 622, 623  
Hądzelek Kajetan 12, 21  
Hébert Georges 518  
Hees Georg 633  
Heidrych Teodor 419  
Heiman Arnold 293  
Hein Juliusz 310  
Heiser Max 9, 52  
Heisig 181, 623

Hekier Karol 171, 173, 198, 216, 416, 418  
Heleniakówny, siostry 373  
Hellmann J. 380  
Helt Mieczysław 304  
Hemerling Kazimierz 68, 69, 79  
Hemph K. 382  
Hempsch K. 310  
Henderson Robert W. 26  
Hepter Józef 412, 420  
Herakles 27  
Herget Stanisław 346  
Herhold Jan 226, 418  
Hermans Alfred 216, 217, 310  
Herse Adam 276  
Hertel J. 396  
Herzberg E. 380  
Hetper J. 203  
Heybowicz Wanda (Hejbowicz) 355, 357, 603  
Hildebrandt G. 389–391  
Hinz Eugen 633  
Hirsch Karol 203–205, 266  
Hirschmann Cornelis August Wilhelm 50  
Hirschberg Jerzy 293  
Hitler Adolf 95, 342, 531, 534, 535, 537, 631,  
645  
Hlading W. 324  
Hnatyk 322  
Hoffman Edward 301  
Hoffman Karol 288, 643  
Hoffman Marian 181, 285, 286, 288, 601, 619,  
620, 622, 623, 665  
Hojnacki Władysław 68, 70  
Holasz 291  
Holewa (sekretarz), 152  
Holfejerówna Edyta (Holfeierówna) 360, 361,  
596, 610  
Holldorf 272  
Hołownia Romuald 182, 186, 226, 228, 229,  
250, 419, 420, 436, 651, 664  
Hołyszewska Mieczysława 367, 368, 595, 607,  
665  
Chołyszewska M. 594  
Hołyszewski Mieczysław 306  
Honiek 613  
Hoppe (Hoppówna) Irena 405, 538  
Hornung Karol 68, 70  
Horoszkiewicz por. 207, 208  
Horrocks Artur 299  
Horrocks Thomas William 294  
Hubert K. 322  
Hubner Stefan 300  
Huk Karol 432  
Hulanicka A. 604  
Humen Włodzimierz 17, 133, 146, 191, 322,  
323, 410, 457, 556, 663  
Humphrey Robert L. 25  
Hyla Rudolf 264

**I**

Idzikowski 263  
Idzikowski Zbigniew 652  
Idźkowski 280  
Ifitos, król Elidy 27  
Ilbrich 261, 262  
Ilczuk Jadwiga 366, 367  
Imiolczyk Adolf 584  
Ipiuszko Stanisław 432  
Irzykowski Feliks 217  
Iskierko Marian 171  
Iskierko Mieczysław 428  
Iwaszkiewiczówna 359, 504  
Iwiński T. 305  
Izbicki 473  
Izdebski Józef 432  
Iżycki J. 396

**J**

Jabłczyńska Hanna 359, 504  
Jabłoński 275, 336–338, 598, 599  
Jabłonowski Witold 277  
Jachimowicz Lucjan 432  
Jachniak 266  
Jackobi Harn 633  
Jacobson Stanisław 218, 377  
Jaczmiannik Jakub 313, 424  
Jaczmiannik Witold 421  
Jadowski W. 396  
Jagiełło Eugeniusz 301  
Jagiełło Henryk 300  
Jagodziński 473  
Jahn Friedrich Ludwig 50  
Jakobi Lothar 295, 296, 633  
Jakóbczyk Czesław 280  
Jakub I 36  
Jakubek 385  
Jakubik Bronisław 263  
Jakubowska Alicja 422  
Jakubowski 212, 291, 600  
Jałoszyńska Wanda 388, 389  
Janak Tadeusz 432  
Janas W. 181, 326  
Jancz Józef 300  
Janczak Stanisław 430  
Janecki 400  
Janiak Antoni 432  
Janicka Leokadia 372, 596, 597, 610  
Janicki 282  
Janicki H. 601  
Janicki Józef 282, 388, 411  
Janikowska 607  
Janiszewski Henryk 296  
Janiszewski Józef 301  
Jankiewicz 326  
Jankiewicz Kazimierz 194  
Jankiewicz Mieczysław 413, 436  
Jankowska Wanda 306

Jankowski Mieczysław 239, 340, 473  
Janović 608  
Janowski 291  
Janowski Karol 384  
Janson 471  
Jenszke Henryk 303  
Jenszke Wiktor 303  
Janus W. 598, 601  
Janyst Józef 294  
Jańcz 223  
Jaranowski J. 306  
Jarecki S. 11  
Jaremkowski Kazimierz 432  
Jarnecka J. 305  
Jaroszewski Zdzisław 432  
Jerzak Stanisław 300  
Jarzębiński 472  
Jarzębiński Kazimierz 298  
Jarzębska 394  
Jarzynianka 344  
Jasiak H. 12  
Jasiak Stefan 301  
Jasiek 473  
Jasieńska Wanda 392  
Jasiński Jan 210–212, 289, 419, 664  
Jaskólski Artur 223, 417  
Jaskulski Adam 192, 240, 325  
Jastrzębski K. 203  
Jaszczakówna Bronisława 363–365, 665  
Jaszczakówna Julia 363, 364, 603  
Jaśnikowska Irena (ps. Jasna) 343–345, 360, 608  
Jaworska 388, 389  
Jaworska M. 390  
Jaworska Helena 391  
Jaxa-Bykowski Stanisław 277  
Jaźnicki 472  
Jeleniewski 386  
Jelonkówna 346  
Jesikiewicz Edmund 341, 411, 537, 665  
Jesse Heim 633  
Jezierska Zofia 361  
Jezusek Engelbert 331, 665  
Jezusek J. 617, 624  
Jeż 206, 346  
Jeżowiczówna Maria 364  
Jędrzejczak Czesław 386  
Jędrzejewska Halina 375  
Jędrzejewski Bronisław 413  
Jędrzejewski Zbigniew 432  
Jędziorowska-Wójcicka Nana 344  
Joachimiak Czesław 224  
Joachimski 247  
Jobasa z Mauretanii 30  
Jochimówna 355  
Joczys Aleksander 270  
Joel Aleksander 312, 313  
Jokiel Jerzy 418  
Joksa Marian 335  
Joński Władysław 220, 222, 303

Jordan Henryk 18, 63, 64, 68, 74, 79, 150, 425, 468  
Joss Alfons 294, 310, 363  
Joss Jerzy 301  
Jotan A. 12  
Józewski Henryk 373  
Jukielówny, siostry 373  
Juliusz Pollux 31  
Jur-Gorzechowski Jan 184  
Jurasz Antoni 284, 322, 391  
Jurek Antoni 244  
Juristova 603  
Jurkiewicz Abram 224  
Jurkiewicz Piotr 204  
Justin 608  
Juszko 196

## K

Kacperska H. 596  
Kacprzak Marian 301  
Kaczergiński 226  
Kaczkowska Emanuela 431  
Kaczmar Włodzimierz 413  
Kaczmarczyk Edward 432  
Kaczmarek Stefan 223, 224  
Kaczmarowski Franciszek 430  
Kaczmarz Jan 336, 337, 616  
Kaczor 275, 276, 598, 599, 617  
Kaczy Alfons 206  
Kada 332  
Kaflński Wacław 178, 199, 419, 421  
Kaffanke Wacław 302  
Kakiet Władysław 218, 219  
Kalenbach Artur 310  
Kalik Franciszek 324  
Kalinowska 358  
Kaliński Jakub 312  
Kaliński Jan 224  
Kalisz Kazimierz 432  
Kaliszek Adam 273  
Kalitko Jerzy 432  
Kalkstein 280  
Kallenbach Adrian 217–219, 244  
Kallenbach Artur 310  
Kałuszyner St. 377  
Kałuża Józef 346  
Kamecka Irena 350, 351  
Kamecka J. 606, 607, 609, 610  
Kamińska Maria 215, 412  
Kamińska-Piotrowska Maria 345, 346  
Kamiński Jan 417  
Kamiński Mieczysław 12, 432  
Kamiński Zdzisław 270, 432  
Kannenber Ryszard 166, 217, 218, 383, 384  
Kantor Michał 311, 380  
Kanwiser 299  
Kapałka Franciszek 70, 73  
Kapałka Kazimierz 161, 195, 201, 412, 423, 424, 436

Karas Vaclav 48  
Karasek Jaroslav 48  
Karcz 266  
Kardasz Aleksander 217  
Karliński 247, 248  
Karlsson A. 102,156  
Karmelita Franciszek 194, 397  
Karnawalski Apolinary 305  
Karolko Roman 165, 414  
Karpa-Rottermund S. W. 18  
Karpowski L. 380  
Karuga Tadeusz 16  
Karwatówna 346  
Kasperkówna Stanisława 360  
Kasperkówna Stefania 361  
Kasperkówna Wanda 361  
Kasperska Helena 364, 365, 372, 607–610  
Kasprzak 473, 625  
Kasprzak J. 619, 624  
Kasprzak Jarogniew 286, 651, 665  
Kasprzak Józef 432  
Kasprzak Stanisław 303  
Kasprzak Zbigniew 287, 288  
Kasprzak Zdzisław 281, 287, 288, 665  
Kasprzak Zenon 286  
Kasprzakówna Stanisława 393  
Kasprzyk M. 11  
Kasprzyk Stanisława 375  
Kastalski Eugeniusz 340  
Katzengold Dawid 203, 204, 418  
Kaufman Artur 313  
Kaufman Arnold 313  
Kauffman A. 378  
Kawalec Tadeusz 16, 402, 410, 412, 415, 664  
Kawalla (bramkarz) 266  
Kawelin Mikołaj 400  
Kawka Antoni (ps. Roland) 332, 333, 410, 599, 650  
Kazek Henryk 181, 337, 338, 623, 626  
Kazimierowicz Bogumił 34  
Kazmierczak Jan 432  
Kaźmierczak 625  
Kaźmierczak J. 306  
Kaźmierczakówna Gizella 390  
Kaźmierczyk J. 324  
Kempiński Wiesław 285, 286  
Kerber 282  
Kernerówna Halina 352  
Kernerówna Janina 352  
Ketz Jan 275, 263, 276, 598, 601  
Kędziarska Stefania 375  
Kędzior Helena 431  
Kęsa 208  
Kęsik Władysław 88  
Kęskówna Julia 345, 346  
Khon Lili 363  
Khon O. 380  
Kidacki Mieczysław 263  
Kiedrowski Kazimierz 196, 231, 274, 413, 418, 434

Kieler Józef 223, 224  
 Kielichówna Danuta 349, 350  
 Kielichówna Eugenia 349  
 Kielbasińska Zenona 374  
 Kielbowska Kazimiera 431  
 Kielczewski Henryk 244  
 Kierkowski Kazimierz 171, 172, 174, 179, 180,  
 183, 185, 186, 193, 208, 231, 274, 418,  
 434, 436, 623, 664  
 Kiernożycki 349  
 Kilkowski Eryk 424  
 Kind Edward 404  
 Kindermann Arno 384  
 Kirkiel 203  
 Kirschenbaum J. 202  
 Kirschonówna Jadwiga 368  
 Kisia 350  
 Kisiel 226  
 Kisiel Tadeusz 413  
 Kitowicz Jędrzej 58, 59  
 Klajman Tadeusz 313  
 Klamir Ignacy 301  
 Klatt Herman 310  
 Klausal 325  
 Kleeberg Franciszek 187, 630  
 Klein I (Klejn I) 598, 618  
 Klein II (Klejn II) 598, 618  
 Klein Józef 203, 204  
 Klein Salomon 312  
 Kleinadel Edward 349  
 Klejstenes, król Pisy 27  
 Klenka Josef 48  
 Klepa Andrzej 432  
 Kleparczyk Leon 312  
 Klepczerek Józef 432  
 Klepfiszówna 197  
 Klepinowski Franciszek 341, 537  
 Klepsz 297  
 Kleszcz 331  
 Klimaszewski Wincenty 419  
 Klimczak Tadeusz 294  
 Klimczuk Michał 326  
 Klimecki Mieczysław 376  
 Klinert 618  
 Kliszkowiak Kazimierz 340  
 Klombka Bronisław 421  
 Klompka Bronisław 222  
 Kluczyńska 368  
 Kluger Herman 347  
 Kluk Juliusz 180, 228  
 Klukowska Zofia 349  
 Klukowski 424  
 Klukowski Franciszek 336–338, 592, 616, 618,  
 619, 624, 665  
 Klukowski Jan 209, 423  
 Klusakówna Stanisława 395  
 Kłomiński 272  
 Kłóś Czesław 290  
 Kłośnik-Januszewski Zygmunt 68  
 Kłosek Stanisław 413  
 Kłus Jan 432  
 Kłys Zygmunt 384  
 Kłyszajko Walenty 260, 431, 432, 448, 607,  
 619, 664  
 Kmita Adam 286  
 Knioła Witold 214  
 Knop Jan 244  
 Knopik Wiktor 152, 205, 206,  
 Knycz Juliusz 307  
 Kober 473  
 Kobielska Grażyna 365, 594  
 Kocaj Zenon 284, 391  
 Koch Konrad 8, 50, 64  
 Koch Paul 633  
 Koch Paweł 259, 296, 601  
 Kochanowski Stanisław 346  
 Kochańska Adolfina 419  
 Kocój Zdzisław 432  
 Kocówna Janina 306  
 Kokeli Tadeusz 297, 298  
 Kokociński Julian 384  
 Kolarczyk Władysława 431  
 Koll 600  
 Koller Michał 413, 424, 433  
 Kołodziej 262, 265  
 Kołodziejczak 333  
 Kołodziejski Bogdan 223, 224  
 Kołodziejski Tadeusz 220  
 Komacka Wanda 417  
 Komar Jerzy 432  
 Komorkiewicz Władysław 432  
 Komorska Stanisława 405, 406, 538  
 Kon Maks 301, 374  
 Konarski Stanisław 59  
 Konieczny 282  
 Konietzko W. 624, 625  
 Konkolewska 399  
 Konopacki Jan 224  
 Konopacki Tadeusz 180  
 Konopacka Halina 359, 504, 604  
 Konopka Heliodor 294, 295  
 Konopko Jan 416  
 Konstantjew Michał 376  
 Konstantyn Wielki 32  
 Konwerski Stefan 161, 166, 168, 170, 171, 173,  
 183, 185, 195–198, 416  
 Kopciuchówna (Kopciuch) Maria 355, 603, 665  
 Kopczyński Antoni 280  
 Kopczyński Eugeniusz 303  
 Kopczyński Janusz 301  
 Kopec Zdzisław 278, 471, 506, 624, 626  
 Koplłowicz B. 377  
 Kopolewicz 220  
 Kopystjański Daniel 194  
 Korbach-Urbach Janusz 302  
 Korberowa 394  
 Kordasz Aleksander 297, 298, 373  
 Kordaszowa Irena 298  
 Kordowska Irena 367, 368, 607–609, 665  
 Kordowska J. 595, 606

Kordula Wilhelm 335  
 Korjobos Elejczyka 27  
 Kornwasser 197  
 Korwischer 598  
 Korytowska 389  
 Korzeniowska Alicja 398, 431  
 Koschade Kurt 310  
 Kosiba Stanisław 217  
 Kosiński Mieczysław 306  
 Koskowski Eugeniusz 276  
 Kosma I 336, 337  
 Kosma II Hubert 336, 337  
 Kosmala Jan (ps. Witek) 295, 296, 592, 600, 601, 625  
 Kosmalska 393  
 Kosman Alfons 346  
 Kosman Alfred 203, 204  
 Kosman Emanuel 422  
 Kossowski 272  
 Kostek 332, 337  
 Kostrzewska Anna 363, 371  
 Koszarowski Józef 652  
 Koszarowski Tadeusz 278  
 Koszarowski Władysław 278  
 Koszarski Kazimierz 428  
 Kościelniak Władysław 664  
 Kościelski Władysław 171, 173, 178, 180, 186, 216–225, 305, 306, 363, 366, 369, 410, 411, 420, 424, 436, 643, 664  
 Kościuk-Kuglarczyk Borys 240  
 Kot 303, 344  
 Kotler M. 403  
 Kotliński 198  
 Kotowska 604  
 Kotowski Jarosław 275, 278, 506, 599, 601, 624, 625, 665  
 Kotwica P. 11  
 Kovalikova 603  
 Kowalczyk Władysław 308  
 Kowalczyk 621  
 Kowalczyk W. 599, 600, 601, 625  
 Kowalczyk Waclaw 259, 296, 297, 592, 593  
 Kowalczyk Włodzimierz 432  
 Kowalczyński por. 226  
 Kowalczyński Karol 317  
 Kowalenko Mikołaj 326  
 Kowalewski 275, 276, 473, 598, 599  
 Kowalewski Stanisław 651  
 Kowalewski Tadeusz 172, 178, 180, 183, 185, 412, 421, 424  
 Kowaliński E. 278, 298, 471, 598, 599  
 Kowalówka Andrzej 432  
 Kowalska 370,  
 Kowalska Zofia 365  
 Kowalska-Biegańska Wanda 391, 392, 665  
 Kowalski 214, 413, 432, 471, 473  
 Kowalski Adam Roch 262  
 Kowalski Bronisław 424  
 Kowalski Henryk 181, 278, 506, 599–601, 617, 621, 623–626, 652, 665  
 Kowalski Izaak 223, 224  
 Kowalski Józef 399  
 Kowalski S. 295  
 Kowalski Teodor 384  
 Kowalski Wincenty 404  
 Kozak Zofia 431  
 Kozakówna 405, 538  
 Kozicki 282  
 Kozicki J. 324  
 Kozłowska 352, 385  
 Kozłowski 202, 205, 331, 617  
 Kozłowski Bolesław 278  
 Kozłowski M. 403  
 Kozłowski Władysław Ryszard 18, 57, 66, 425  
 Koźlik Bolesław 336  
 Kozuch Mieczysław 264  
 Krachelski 472  
 Krachulec Z. 295  
 Krajewska Seweryna 392  
 Kramarska Henryka 368  
 Krasicki Władysław 291  
 Kraskowa 394  
 Krassowski Czesław 180  
 Krassowski Jan 171  
 Krasucki Stefan 325  
 Kraśniewski 248  
 Kraus Zygmunt 431  
 Krausz Juliusz 312, 380  
 Krauze Otton 204  
 Krauze Wilhelm 294  
 Krawczyk Marian 168, 170, 171, 427, 469  
 Krawczyński Marian 241  
 Kreftówna Helena 405  
 Krenzl J. 205  
 Kretschmer Julian 301  
 Kreuz 635  
 Kręcjaszówna H. 373  
 Kręplewicz Antoni 298  
 Kristof Antonin 8, 49  
 Kroh Bronisław 297  
 Krollman 247  
 Król 263  
 Król Władysław 651  
 Królikowski 472  
 Królikowski E. 204  
 Krótkówna Wanda 388  
 Kruch Dawid 314  
 Kruch Lajb 314  
 Kruczała Rudolf 320  
 Kruczyk Józef 430  
 Kruegerówna Małgorzata 399  
 Kruk Jan 413  
 Krupa Robert 430  
 Krupecki Czesław 223  
 Krupski 264  
 Krusche Feliks 383, 384  
 Kruszczyński Jarogniew 417  
 Kruszczyński K. 282  
 Kruszecki 472  
 Kruszelnicki L. 324

- Kruszewski Stanisław 413  
 Kruszyńska E. 324  
 Kruszyński T. 324  
 Kruś Michał 309  
 Krügerówna J. 390  
 Kryczyńska 399  
 Krygier Edmund 432  
 Krygier Florian 235, 421, 436  
 Krynicki 248  
 Krypczyk 599, 618–620  
 Krysiak Krystyna 375  
 Krysińska Janina 350  
 Kryszewski Wilhelm 340  
 Kryżanka Janina 388–391, 665  
 Kryżanka Pelagia 388, 390, 391, 609  
 Kryżanka Salomea 388–391  
 Krzemień Lucjan 300  
 Krzemiński 473  
 Krzesińska Krystyna 358  
 Krzyckowski 278, 624  
 Krzywański Antoni 384  
 Krzyżanowski Wojciech 432  
 Krzyżewski Zbigniew 432  
 Ksok Franciszek 403  
 Ksycki 247, 248  
 Ksznia Czesław 301  
 Kubacówna 355  
 Kubasiewicz Włodzimierz 277, 413, 421, 617  
 Kuberski Bronisław 306  
 Kubiak 192, 291, 424  
 Kubiak E. 298  
 Kubiak Józef 417  
 Kubiak Łucja 431  
 Kubiak M. 373  
 Kuchar Mieczysław 322  
 Kuchar Rudolf 584  
 Kuchar Tadeusz 163, 178, 180, 182, 183, 185, 321–323, 624, 664  
 Kuchar Wacław 324  
 Kucharska Janina 375  
 Kucharski 473  
 Kucharski Stanisław 282  
 Kucza Tadeusz 264  
 Kuczalska Helena zob. Prawdzic-Kuczalska Helena  
 Kuczalska-Prawdzic Helena zob. Prawdzic-Kuczalska Helena  
 Kuczera Paweł 70  
 Kuczmierczyk Eryk 424  
 Kuczyk Jan 282  
 Kuczyński Bohdan 227, 412  
 Kuczyński Karol 310  
 Kudaszewicz Stanisław 317  
 Kujawa 471  
 Kukuła J. 203  
 Kulesza Andrzej 180, 278, 506, 600, 621, 624, 626  
 Kulik 161  
 Kulik Marian 205  
 Kultys Jan 211, 213, 285, 286  
 Kultys Zygmunt 194, 326, 424, 431, 436  
 Kumach Bolesław 326  
 Kunocyn A. 298  
 Kuntz Franciszek 341, 537, 649  
 Kupka 385  
 Kupshal Jerzy 432  
 Kupś Radosław 291  
 Kurasiński 303  
 Kurasiński S. 601, 625  
 Kurecz Stanisław 404  
 Kurczak 322  
 Kurek Eryk 336–338, 599  
 Kurek Tadeusz 278, 506, 624–626, 651, 665  
 Kurlito Marian 17, 160, 196, 427, 457, 492, 515, 651  
 Kurnicki 197  
 Kurowski Stanisław 278, 506, 601  
 Kursz 473  
 Kurtz Edmund 399  
 Kurtz Gwido 310, 382  
 Kuryluk T. 306  
 Kuryluk Władysław 217, 305, 651  
 Kurzawianka 352  
 Kurzewski Stanisław 288  
 Kurzydło 346  
 Kurzynowska Elżbieta 364  
 Kuszewicz 473  
 Kuśmirek Helena 375  
 Kuśnierski Mordka 314  
 Kutyba Kazimierz 239, 436  
 Kuźniacki Stanisław 217, 309  
 Kwasnycia Roman 265, 413, 599  
 Kwast Wiktor 17, 161, 166–168, 170, 186, 195, 197, 198, 201, 250, 300, 550  
 Kwaszycówna Romana 346  
 Kwaśniewska Maria 350, 363–365, 594, 595, 603–605, 607, 665  
 Kwaśniewska Wanda 349  
 Kwaśniewski E. 215, 618, 619, 621, 623  
 Kwiatkowska Zofia 375  
 Kwiatkowski 211, 275  
 Kwiatkowski Alfons 399  
 Kwiatkowski Stanisław 323  
 Kwiatkowski Stefan 299  
 Kwieciński Zdzisław 346  
 Kwiek 278, 624  
 Kwolek Kazimierz 205
- L**
- Laba Władysław 432  
 Labowski Edward 428  
 Lach Władysław 413  
 Lackoroński 472  
 Lagrange Fernand 42  
 Lambrecht Stanisław 300  
 Landau Gustaw 313  
 Landau Józef 413  
 Landsberger H. 403  
 Lang F. P. 102

Lange zob. Gładki Rajmund  
 Lange Kazimierz 301  
 Lange O. 373  
 Lange Paweł 384  
 Lange Stefan 171  
 Lange Z. 295  
 Langer 582  
 Langner Władysław 308  
 Langier J. 11  
 Langierowicz Ryszard 432  
 Langowski 248  
 Lanżanka Maria 392  
 Laskowski 275, 276, 349  
 Laszkiewicz Jan 413  
 Latek Aurelia 369, 597  
 Latek-Skrodzka Aurelia 368  
 Latkówna 471  
 Latosówna Zofia 365  
 Latoszevska Czesława 217  
 Laub Edward 194  
 Lauenburg 598  
 Laufer Emil 203, 204  
 Laufer Mones 412  
 Laufer Samuel 294, 301  
 Laurans du 208  
 Laurentowski Piotr 185, 186, 232, 233, 235,  
 397, 410, 412, 415, 418–420, 424, 664  
 Laurówna 471  
 Lavaux de płk 275  
 Lazar Ksawery 181, 333, 334, 613, 621–626,  
 650, 665  
 Lebenbaum 167, 197  
 Lebedziński Roman 302  
 Lech Stanisław 196  
 Lechowicz Władysław 227  
 Lechowski 195, 430  
 Legeżyński 325  
 Legieżyński 396  
 Lehman Alfred 384  
 Leibenbaum G. 221  
 Leinweber (Lejnweber) Stanisław 277, 278,  
 598, 599, 617, 651  
 Leittweber S. 600,  
 Leksan Konrad 335  
 Lempart Czesław 204  
 Lempel A. 203  
 Lempka 181, 331, 598, 617–619, 623  
 Len Tadeusz 205, 206  
 Lenartowicz Stefan 276  
 Leo Juliusz 346  
 Lepka 473  
 Leser Henryk 267  
 Lesiak Marian 204, 262, 263, 413, 424  
 Leszczyński J. 380  
 Leśniewicz Aleksy 217–220  
 Leśnicka 352  
 Leśnik Karol 151, 262, 265  
 Lewandowska Elżbieta 399, 594  
 Lewandowski 197, 274  
 Lewicka Maria 431  
 Lewicki Franciszek 399  
 Lewicki J. 202  
 Lewin 193  
 Lewin Stanisław (Symhe, Szymcha) 235, 418,  
 419, 423  
 Lewin Szymcha zob. Lewin Stanisław  
 Lewinówna 226  
 Lewison Henryk 311  
 Libelt Karol 61  
 Liberman 263  
 Lieberman 267  
 Libkind Jan 270  
 Librautowa 394  
 Libuda Marian 300, 625  
 Lichowski por. 208  
 Liebsch Helmut 244, 384  
 Liebsch Otto 384  
 Liedke Oskar 237, 436  
 Likurg, król Sparty 27  
 Lili 208  
 Lilpop Antoni 276  
 Lindner 248  
 Lindner Tadeusz 206, 332  
 Lindner Romuald 172, 173, 207, 410, 415, 534,  
 585, 618, 619, 664  
 Linke Paweł 216, 294  
 Lipecki Włodzimierz 325  
 Lipfeld 379  
 Lipiński 473  
 Lipiński Bolesław 384  
 Lipiński Eryk 277  
 Lipiński Stanisław 166, 167, 171–174, 178, 180,  
 183, 185, 186, 197, 198, 201, 411, 414,  
 419, 422, 606, 607, 610, 652, 658, 664  
 Lipiński Wacław 263  
 Lipoński Wojciech 12, 18, 36, 60  
 Lipszyc Mojżesz 312  
 Lisiecki Wiktor 227  
 Lisowska Maria 161, 166, 197, 414, 416, 427,  
 664  
 Lisowska Ryszarda 359, 405  
 Lisowski 416  
 Liszka Jerzy (gospodarz) 152  
 Litmanowicz Rafał 381  
 Litwak Mojsze 381  
 Lityński 296  
 Lityński Klaudiusz 167, 168, 186, 216, 219,  
 221–223, 225, 294–296, 298, 363–365,  
 367, 410, 411, 417, 420, 664  
 Lityński Stefan 302  
 Lloyd George David 92  
 Loba Stanisław 220, 302  
 Loba Stefan 216  
 Long 94, 156  
 Longowa 370  
 Lorentz Edmund 310  
 Loth August 275, 349  
 Loth Wiktor 168, 178, 186, 198, 201, 275  
 Lourie Salamon 313  
 Löw Henryk 417



Löwenstein Józef 420  
Löwin Izydor 417  
Lubaczewski 598  
Lubaczewski Stefan 261  
Lubaczewski Marian 261, 262, 651  
Lubawski Henryk 293  
Lubina 208  
Lubowiecki Edmund 302  
Lubowiecki Jakub (Jakób) 205, 262, 413, 422, 423, 433, 436, 618, 665  
Lubowiecki Stefan 181, 205, 262, 616, 618, 620, 623, 624, 651, 664, 665  
Lucan 30  
Lucius 192  
Lucyn Włodzimierz 322  
Ludertowicz Maksymilian 400  
Ludwiczak Witalis 209, 210, 436  
Ludwik Święty 35  
Ludwik Wojciech 424  
Lukian z Samosaty 28  
Lustgarten Józef 260  
Lutrosińska Janina 363, 364  
Lutz Jerzy 277, 278, 600, 617, 621, 624  
Lux 618  
Luxemburgowie, bracia 275  
Luxemburg Antoni 275  
Luxemburg Jan 275  
Luxemburg Stanisław 275  
Luxemburg Waław 275

## Ł

Łabentowicz Antoni 171  
Łabędziowski Władysław 194  
Łapiński 264  
Łapiński Jerzy 212, 417, 419, 428  
Łaskiewicz 396  
Ławiński 285  
Ławrynowicz Feliks 428  
Łebiński Stefan por. 227  
Łempicki Antoni 238  
Łętowski 197, 272  
Łopatka Tadeusz 264  
Łopuszański Tadeusz 80  
Łosiówna 392, 607, 609  
Łozowski Witold 428  
Łój Ewaryst 181, 285–288, 420, 433, 600, 619, 622–625, 665  
Łubkowski 472  
Łuchniak Franciszek 186, 216–218, 221–225, 299, 363, 371, 410, 411, 413, 417, 419, 420, 424, 433, 436, 664  
Łucki Józef 323  
Łukasiewicz Karol 306  
Łukasiewicz P. 324  
Łukasik Lena 350  
Łukasikówna L. 597  
Łukaszewski 196  
Łukiewicz Tadeusz 263  
Łuszcz Z. 12

## M

Mach Jan 332, 336, 650  
Machal F. 203  
Machciński Ignacy Antoni 276  
Machil Ryszard 428  
Machoń 331  
Maciak Stanisław 216  
Maciaszczyk 195  
Maciaszczyk Tadeusz 294  
Maciejewski 197  
Maciejewski Marian 309  
Macioszek Jerzy 413  
Macuda Tadeusz 301  
Madejski Józef 262, 265, 266, 571, 618  
Madeński Edmund 413, 424, 434  
Mader Eugeniusz 310, 382  
Magiera A. 373  
Mahler Ignacy 267  
Majchrzak Henryk 11, 166, 168, 170  
Majerówna Aleksandra 344, 345, 651  
Majewicz Eugeniusz 335  
Majewiczowa 394  
Majewski 266  
Majewski Adam 185  
Majewski Franciszek 423  
Majkowski Franciszek 276  
Majkowski Juliusz 180, 183  
Majranc Jehuda 313  
Małach Władysław 428  
Małanowski 196, 197, 416  
Malcher 192  
Malczyk Antoni 261, 262, 643  
Malewicz Jan 237, 413, 433, 434, 436  
Malicki Stefan 301  
Malinowska Maria (ps. Lonka) 343  
Malinowski Jan 303  
Malinowski Seweryn 217, 218, 220  
Malinowski Stefan 219, 222  
Mallow Ludomir 389  
Malski Lucjan 340  
Małachowski Stanisław Oktawiusz 308  
Małaszkiwicz Ryszard 428  
Małko 263  
Małkowski Andrzej 483  
Mały Tadeusz 432  
Mandziuk Jerzy 413  
Manek 263, 266  
Manyś Edward 286  
Maras 608  
Marcabe J. B. 102  
Marchewczyk Czesław 262, 618  
Marchewka 473  
Marcinkowski J. 386  
Marcinczyk 332  
Marczewski Jan 217  
Marczuk Franciszek 419  
Marek 598  
Marek Winicjusz 27  
Marey Etien 42

Markiewicz 265, 370  
 Markiewicz Jan 430  
 Markiewicz Wincenty 399, 412, 413  
 Markiewiczówna 399  
 Markowski Antoni 216, 223, 224, 302  
 Markowski Włodzimierz 205, 410, 417  
 Markówna 471  
 Maron Mieczysław 170, 203, 262, 263, 418, 420  
 Maroń Eugeniusz 265, 413  
 Marszałek 282  
 Marszałek Leon (ps. Adam, Brzoza, Jan, Paweł) 645  
 Marszałek Tadeusz 161, 166, 169, 170, 216–218, 220, 307, 309  
 Maryjski 472  
 Marzec H. 11  
 Materzanka H. 596, 610  
 Materzanka M. 374  
 Matsche Horst 633  
 Matuszak Edmund 340  
 Matuszczyk 332  
 Matysova 603  
 Masopustówna 370  
 Mastalerz Kazimierz 244  
 Maśliński Stanisław 317  
 Matejko Mieczysław 301, 374  
 Materski 272, 275  
 Matla Stanisław 203, 264  
 Matulaucis Jerzy 301  
 Matuszewski 197  
 Matuszewski Marcin 248  
 Matwin Leon 299  
 Matyja D. 12  
 Matysek Tadeusz 301, 302, 307, 374  
 Mazur Albert 371  
 Mazur Helena (ps. Pirowska) 344  
 Mazurówna-Wędrychowska Helena 344, 345, 351, 395, 412, 415, 607, 609, 663  
 Maź Józef 416  
 Mc Cabe 156  
 Mc Elhone W. P. 102, 156  
 Mecner Ernest 424  
 Meisner Adam 284  
 Menkes Boruch 313  
 Méricamp P. 102, 156  
 Merle Zygmunt 218–220  
 Merliński Michał 171, 172, 180  
 Merunowicz 70  
 Merz 348  
 Metke Lucjan 262, 616  
 Metzner Ernest 209  
 Meysnowicz Włodzimierz 419  
 Michalak 299  
 Michalak Z. 306  
 Michalak Jan 203, 266  
 Michalak Leon 306  
 Michalik M. B. 12  
 Michalska M. 373  
 Michalski 166, 169, 170  
 Michalski Bogdan 301  
 Michalski Jan 211, 419, 430  
 Michalski Władysław 430  
 Michałowski Jerzy 277509,  
 Michałowski Narcyz 346  
 Miecznik 472  
 Miedzińska Janina 161, 165–168, 414, 416  
 Mielczarek Wojciech 300, 599, 600  
 Mieszkowski Jan 400  
 Mierniczek 262  
 Mierzejewski 161, 416  
 Mierzejewski Czesław 227, 404  
 Mieszczanek Stanisław 180  
 Mikołaj II 76  
 Mikołajczak 281  
 Mikosiński 305  
 Miller Antoni 277  
 Miller Bernard 260  
 Miller Janusz 296, 592, 599, 601  
 Miller Stanisław 308, 369  
 Milliat Alice właśc. Milion Alice Josèphine Marie 93, 155, 162  
 Milion Alice Josèphine Marie zob. Milliat Alice  
 Miłkas 291  
 Miłodrowska Helena 197, 355, 359  
 Miniewska 401  
 Miodoński Szymon 346  
 Miodowicz Anna 344  
 Mirkowicz 353, 411  
 Miroń Alfred 423, 424  
 Mirski-Woleński 193  
 Misiak Marian 224, 413, 433  
 Misiński Jerzy 155  
 Misjion 219  
 Mizerski Jerzy 647  
 Młoczyński P. 11  
 Młodnicki 266  
 Młotkiewicz 598  
 Mol H. 623  
 Molierówna 597  
 Moll Herman 181  
 Mond Bernard 264, 265  
 Monderer Mieczysław 348  
 Montag Jerzy 293  
 Morgan Wiliam J. 21  
 Morgenstern Mieczysław 220, 311  
 Moroz Stanisław 404  
 Morozowski Józef 203  
 Moskal Józef 294  
 Moskal Romuald 202, 409  
 Moskal Ryszard 202  
 Moskau Antoni 284, 391  
 Mosso Angelo 42  
 Moszkowicz J. 380  
 Mościcki Ignacy 373  
 Mościcki Tadeusz 195, 240, 413, 424, 434  
 Mrowiec Paweł 335  
 Mrozowski Józef 202, 418, 420, 424  
 Mrówka 247  
 Mróz 472

Muc 613  
Musil Józef 263  
Musil Kazimierz (ps. Tarłowski) 263  
Musyl Józef 420  
Muszałówna Kazimiera 154, 155  
Muszyński 471  
Muszyński Zdzisław 181, 326, 622, 623  
Muszyński Witold 285  
Muth Roman 282  
Muths Johann Christoph Friedrich Guts 37  
Muzalewska 399  
Muzyk Edmund 341, 537, 649  
Müller Wilhelm 335  
Myszkowska J. 373

## N

Nadratowski Władysław 276  
Nadwocki 262  
Naganowski Edmund 68  
Nagoszymer 267  
Najde Grzegorz 312  
Najsarek Wojciech 340  
Najwer Stefan 194  
Nakielski 294  
Nakoniecznikoff-Klukowski Jan 273  
Nalepa Marian 203, 204, 424  
Nalepa Władysław 412  
Natanek Jan 413  
Natkański Tadeusz 301  
Natkówna 401  
Natonf Janusz 432  
Naubartówna 471  
Naumanówna Irma 405, 538  
Nawrocka Irena 372  
Nawrocka J. 596, 597, 609, 610  
Nawrocki Zygmunt 298  
Nebelski Edward 428  
Neumanówna 355  
Nejman (Neyman) Lech 284, 391  
Nędziński 211, 417  
Niebylski Józef 325  
Nieciecki 226  
Niedzielski Antoni 384  
Niedźwiecka Adela 419  
Niedźwiecki Witold 423  
Niedźwiedziński 473  
Nielsen Holger Louis 8, 53, 54  
Niesiołowski Marian 281  
Nieszyn Jan 417  
Niewęłowski 88  
Niewodowska 389  
Nikolenko 472  
Nirenberg Jakub 314  
Niwiński Jan 276  
Nizniczenko Sergiusz 317  
Noga Józef 204  
Nogaj Adam 291  
Nogaj Stanisław 151  
Nogaski Kazimierz 418

Norab 337  
Norski Józef 266  
Noskiewicz Jan 218–220, 225, 296, 410  
Noskiewiczówna D. 597, 609, 610  
Nowacka 370  
Nowacki Tadeusz 279  
Nowak 291, 625  
Nowak E. 215  
Nowak Eugeniusz 244  
Nowak Gustaw 261  
Nowak Jan 178, 214, 420, 424, 664  
Nowak Kazimierz 275  
Nowak Kazimiera 345, 346  
Nowak Lesław 432  
Nowak M. 11  
Nowak Nikodem 399  
Nowak Waclaw 432  
Nowak Zygmunt 170, 171, 173, 180, 182, 183, 185, 186, 198–201, 213, 277, 278, 288, 296, 333, 334, 339, 409, 415, 419–421, 424, 433, 434, 506, 584, 618, 622, 624, 625, 643, 658, 664  
Nowakowska Wiesława 375  
Nowakowski 206, 600, 617, 621, 624  
Nowakowski Eugeniusz 305  
Nowakowski J. 324  
Nowakowski Stanisław 298, 302  
Nowakowski Władysław 194, 217, 324  
Nowakowski Zbigniew 277, 278  
Nowakowski Zygmunt 346  
Nowakówna Małgorzata 405, 406, 538  
Nower Marceli 313  
Nowicka 370, 385  
Nowicka Helena 306  
Nowicki 280  
Nowicki Mieczysław 403  
Nowicki Stanisław 376  
Nowikow 421  
Nowosad Włodzimierz 420  
Nowowiejski Alojzy 273  
Nożyczkowski Józef 376  
Nytzlówna 405, 538

## O

O'Hanlon S. 102, 156  
Obicki Henryk 384  
Oczko Wojciech 58  
Offena II 267  
Ogrodziński Antoni 181, 262, 265, 620, 623, 624, 665  
Oimrova 603  
Okas W. 11  
Okoń Józef 335  
Oksenberg A. 380  
Okulicki Leopold 178, 179  
Okupniak Stanisław 388  
Olczak Stefan 294  
Olczak-Danowska Halina  
Olczakówna Halina zob. Danowska Halina

Olearczyk W. 324  
 Olechowicz 272  
 Olejnik 473  
 Olesińska Jadwiga 350, 351, 595, 604, 607, 609  
 Olesiński Jan 195, 197, 198  
 Olesiński Lech 166, 167  
 Olewicz 191  
 Olewiński 624  
 Olewnicki 601  
 Olewnicki Jan 278  
 Olędzki Kazimierz 301, 302  
 Olędzki Władysław 166, 196, 416  
 Oliowa Stanisława 378  
 Oliowa Stefania 313  
 Olkowski 472  
 Olszewska Halina 160, 166, 469  
 Olszewski 472  
 Olszewski Edward 161, 168, 197  
 Olszewski Stefan 432  
 Olszewski Zbigniew 275  
 Oman 608  
 Onyszkowa 370  
 Opałkowski Jerzy 432  
 Opałowski 275  
 Opatowski 276  
 Opatowski Witold 423  
 Opończewski Romani 291  
 Oraczewski Feliks 59  
 Orawski 613  
 Orlicz-Dreszer Gustaw 86  
 Orłowicz Zygmunt 160, 161, 195, 196, 325, 416, 427  
 Orłowiczówna 325  
 Orłowski 291  
 Orszulak Czesław 309  
 Osestowicz Zygmunt 179  
 Osmolski Władysław 140, 460, 518  
 Ostałowski 206, 285  
 Ostałowski Roman 282, 417  
 Ostanek 473  
 Ostaszewska 401  
 Ostrowski Mieczysław 376  
 Otlewski Wiktor 282  
 Otto Ryszard 301  
 Otwinowski Marian 224  
 Owai 613  
 Owczarek Bolesław 299, 300, 598–600  
 Owczarek H. 306, 431, 625  
 Owczarek Regina 375  
 Owczarkowa 394  
 Owen Robert 61  
 Ozdobianka Anna 372, 597  
 Oziębło-Skrzypowski Jerzy 278

**P**

Pachla Józef 262, 413, 434  
 Pachoński 204  
 Paduch Edward 227  
 Pakuła 226, 333  
 Palica Antoni 339, 626  
 Palmowski Edmund 413, 433  
 Pałuba J. 11  
 Pałys Jan 308  
 Panas H. 325  
 Panek Kazimierz 68, 70  
 Papiński 264  
 Papius W. 396  
 Parnowczyk Maria 431  
 Parylak Michał 321  
 Parzeniowski Roman 423, 424  
 Pasalska Ada 314  
 Pasalska Paulina 314  
 Paschalski Marian 204  
 Pasiak Waław 308  
 Pasierman Jakub 311, 312, 421, 424  
 Paszkiewicz Michał 428  
 Paszkowska 355  
 Paszkowski 472  
 Paszucha Stefan 264  
 Pate Wojciech 287  
 Patrzykont (Patrzykał) Janusz 181, 285, 286–288, 600, 619, 622–624, 665  
 Pauaniasz 27, 28  
 Pawlak 223  
 Pawlik 203  
 Pawlik Waław 421, 424  
 Pawlikowska Anna 375  
 Pawlikowski Franciszek 264  
 Pawlikowski Władysław 417  
 Pawłowska Stanisława 401, 665  
 Pawłowski 618, 620, 623  
 Pawłowski Jan 436  
 Pawłowski Ludomir 285, 286  
 Pawłowski Mirosław 286  
 Pawłowski Władysław 181  
 Pawłowski Zenon 388  
 Pegz Waław 294  
 Pegz Władysław 294  
 Pelman Szmul 381  
 Pelops 27  
 Pełczyński Tadeusz 404  
 Pempier 267  
 Pereus Kazimierz 279  
 Petanić 608  
 Peter 473  
 Petroniusz 29  
 Petrycy Sebastian 58  
 Pękałówna Z. 373  
 Pęski Włodzimierz 294  
 Pfeifer 208  
 Pfeifer J. 295  
 Piasecki 271, 299, 471  
 Piasecki Eugeniusz 18, 34, 64, 68, 70, 74, 78, 79, 81–83, 139, 140, 143, 159, 284, 290, 425, 467, 469, 482, 483  
 Piasecki Józef 428  
 Piaskowy Marcin 320  
 Piątek 332, 473  
 Piątkowski por. 349

Picele 267  
 Pichelówna 352  
 Piechocki Tadeusz 211, 212, 280  
 Piechota Jan 417  
 Piechula 598  
 Piechula Karol 181, 336–339, 592, 599, 613, 619, 620, 623, 624, 626, 665  
 Piechula Zygfryd 336–339, 592, 599, 620, 665  
 Pieczkarnik G. 403  
 Piekarniak Czesław 42  
 Pienica J. 380  
 Pierardówna 390  
 Pietkiewicz K. 228  
 Pietraszewski Stanisław 287  
 Pietrucha 262  
 Pietruszka Janina 375  
 Pietrzak Adam 304  
 Pietrzak Eugeniusz 216  
 Pietrzyk Dariusz 12  
 Pigłowski Eugeniusz 296  
 Pigoniówna Aniela 211, 212  
 Pijanowska Wanda 375  
 Pijanowski Cz. 298  
 Pilarski Aleksander 276  
 Piltz Aleksander 310  
 Piłat 325  
 Piłsudski Józef 57, 84, 90, 92, 139, 141, 184, 195, 251, 261, 335, 438, 441, 481, 490, 492, 494, 518, 531, 608, 655, 663  
 Piotrowska 345  
 Piotrowski Mieczysław 168, 171, 173, 178, 183, 185, 186, 202–205, 250, 261, 262, 409, 412, 414, 416, 419–421, 423, 434, 436, 620, 624, 658, 664  
 Pipeć Alojzy 208  
 Pipia Kazimierz 301  
 Pipla 299  
 Piramowicz J. 389  
 Pirowski 598, 618  
 Pirowski Józef 263  
 Pirowski Marian 263  
 Piry Roman 432  
 Pisarski Józef 295  
 Pisarski Tadeusz 286  
 Pischinger Stanisław 346  
 Pisecki Tadeusz 428  
 Piskoń Tadeusz 432  
 Pius XI, papież 497  
 Piwońska 226  
 Piwowarczyk 473  
 Pizon 30  
 Plackowski Henryk Marian 386  
 Pleszewski 409  
 Platon 28  
 Plautus 29  
 Pleszowski 202  
 Plewiński 208  
 Plucińska J. 373, 385  
 Pluciński A. 618, 623–625  
 Pluciński Andrzej 181, 506  
 Pluciński Antoni 262, 665  
 Pluciński Jerzy 278  
 Pluciński Władysław 200, 201, 412, 419  
 Plutyński T. 271  
 Plutter Tadeusz 322  
 Płachecki I 617  
 Płachecki II 617  
 Płachecki Bolesław 277, 278  
 Płaszewski Jan 432  
 Pławczyk 326  
 Płochta Józef 432  
 Poblócka 406  
 Poblócka I 406  
 Pobóg 261  
 Początek Zbigniew 432  
 Podborska Janina 344–346, 412, 606, 607, 665  
 Podbiół 613  
 Podgrodzka 372  
 Podmiotko 350  
 Podstawski Antoni 152, 205  
 Pogorzelski 266  
 Pogórski 326  
 Pohorski Wiktor 430  
 Pokorski 286  
 Polak Jerzy 413  
 Polakiewicz Kazimierz 275  
 Polakow Jakub 313  
 Polcyn Edward 388  
 Polecyn Edward 214  
 Polewowie bracia 265  
 Polideukes 31  
 Polkowski Jan 413  
 Poloczek Gerhard 420  
 Połomska Bogusława 367, 368, 594, 595, 603–609, 665  
 Połomski Szczęsny 217, 305, 366, 518  
 Połuchtowicz J. 202  
 Południok 181, 623  
 Ponicyzyn Tadeusz 432  
 Popielarski 471  
 Popiołek Bolesław 432  
 Popis 207  
 Popłatkówna I 346  
 Popłatkówna II 346  
 Poroszewski Stanisław 167, 197, 171, 173, 178, 185, 196, 198, 199, 201, 250, 350, 411, 420, 664  
 Porth M. 324  
 Portnoj 267  
 Pospieszalski 286  
 Pospieszalski Janusz 287, 583  
 Poszwa Edward 212, 282, 388, 411  
 Pośpiech Edward 181, 333, 334, 598, 599, 618–620, 622, 623  
 Poteracki 248  
 Potkański Józef 303  
 Potocki Wacław 58  
 Powel Ryszard 214  
 Poznański Izrael Kalmanowicz 370  
 Poznański Izaak Karol 298

Poznański Kazimierz 300  
 Prajs Kazimierz 307  
 Prassówna 399  
 Pratkowski Leon 349  
 Prawdzic-Kuczalska Helena 66, 343, 357, 425  
 Prażmowska Wanda 161, 162, 166, 167  
 Prądzyński Tadeusz 395  
 Preiss 219  
 Prejsman Jakób 315  
 Primakówna 388  
 Pronaszko Stefan 349  
 Proszak Jan 204  
 Preuss Konrad Theodor 25  
 Preussner 344  
 Preussner Zygmunt 203, 422  
 Próchniewski Władysław 300  
 Pruchnicki B. 298  
 Prus Bolesław 61  
 Pruszkowski 386  
 Prybe Stanisław 430  
 Prybulski L. 380  
 Prymowiczówna 393  
 Pryt Tadeusz 432  
 Prytyś 211  
 Przewracki Karel 350, 411, 576, 605  
 Przeździeccy, bracia 263  
 Przybycień Franciszek 204  
 Przybylska Anna 372  
 Przybylski 211  
 Przybyła 332  
 Przybyła Władysław 291  
 Przybyszewski Leopold 186, 236, 237, 250, 420, 423  
 Przychodzki 212, 282  
 Przygoński 599  
 Przygoński Feliks 222, 299  
 Przygoński Marcei 421, 424  
 Przyłuski 333, 616  
 Przyucki 599  
 Ptasznik J. 247, 248  
 Ptaszycki Tadeusz 195, 645  
 Puchacz 396  
 Pudelko Adolf 428  
 Puk J. 204  
 Purgar Bronisław 324  
 Purlalówna Antonina 422  
 Puszyńska Anna 198  
 Putermilch Eliaz 312  
 Pyda Z. 386  
 Pyk Jan 428  
 Pyrkosz Roman 418  
 Pytel Franciszek 265  
 Pytlówna 346

**R**

Rabinowicz Dawid 301  
 Raczek S. 324  
 Raczyński Czesław 295–297, 593, 601  
 Radke L. 298, 471  
 Radłowska 355  
 Radojewski 291  
 Radwański Andrzej 262  
 Radwański Kazimierz 371  
 Radziński Jan 281  
 Radziński Jerzy 212, 417  
 Radziński Karol 211, 282, 285  
 Radziszewski Kazimierz 413  
 Rafalska 166  
 Rajman Chaim 314  
 Rak Henryk 432  
 Rak Stefan 307  
 Rakowska Sabina 375  
 Rapińska 607  
 Rapoport Chil 311, 312  
 Rastawiecki Henryk 432  
 Ratajczak Stefan 291  
 Ratajczykowa 394  
 Ratajczykówna II 388  
 Rau W. E 80, 81, 154, 295  
 Rawet Jadwiga 354  
 Rawicz-Mysłowski Mieczysław 163, 171–173, 318  
 Raźniewska 385  
 Rączkiewicz 344  
 Rąpińska 358  
 Rechowicz Stanisław 262  
 Reder 267  
 Redlich H. 324, 325  
 Reichelt II 599  
 Reichelt J. 298  
 Reichert 471  
 Reichert J. 598  
 Reinhold Władysław 434, 436  
 Reiser 473  
 Reiss 272  
 Reiter Edward 214  
 Rej Mikołaj 58  
 Rejndla Waclaw 276  
 Rejnhold Władysław 413  
 Rejnholz Władysław 231  
 Relff 411  
 Rembalski Henryk 183, 587  
 Remowski Józef 299  
 Renke 299  
 Repsz Ludwik 432  
 Rerih Hubert 335  
 Resich Zbigniew 262, 618, 624, 625, 665  
 Retek Brunon 413  
 Retz Emil 296, 298  
 Rezenholc Edward 313  
 Reznier Eugeniusz 297, 373  
 Rębalski Zygmunt 221–224  
 Rębowski Czesław 17, 166, 195, 196, 294, 356, 363, 411, 427, 430, 457, 515, 664  
 Richter 308, 600  
 Richter Roman 310  
 Ritterman I 598  
 Ritterman II 598  
 Ritterman Bronisław 267, 413, 599, 616, 618

Ritterman J. 616  
 Ritterman Jerzy 413  
 Ritterman Julian 267  
 Rittermanowie J. i B., bracia 618  
 Rittner Maria 353  
 Robakowski Waclaw 215, 216, 218, 417  
 Robińska-Kryżanka Salomea zob. Kryżanka  
     Salomea  
 Roczniok 206  
 Rode Leopold 310  
 Roelle 181, 500, 619, 620, 623  
 Rogacki S. 295  
 Rogalski Kazimierz 296  
 Rogowski Jan 279  
 Rogoziński Rafał 312  
 Roik Stanisław 432  
 Rojek dr 152  
 Rojter Adolf 313  
 Roland zob. Kawka Antoni  
 Rolnik Piotr 151, 166, 206  
 Rolowski 247  
 Rolland W. 324  
 Romaniuk 473  
 Romanowicz Kazimierz 432  
 Romanowska 247, 248  
 Romanowski E. 203  
 Rose Stanisław 261  
 Rosen N. 380  
 Rosensztein Maria 431  
 Rosiński Jan 198  
 Rospond 265  
 Rossoński Jan 171, 173, 198, 418, 419  
 Rossudowski J. 601  
 Rostalski 299  
 Roszko Roman 180, 415  
 Roszkowska Teresa 350, 351, 604  
 Roth 223  
 Rothe 635  
 Rotnicki Franciszek 282, 388  
 Rotter Jan 11, 266  
 Rouppert Stanisław 271, 444  
 Rozen Ludwik 279  
 Rozenholc Aleksander 311  
 Rozmiarkowa Halina 393  
 Rozmysłowicz Kazimierz 217  
 Różańska 367  
 Różański Lech 212, 432  
 Różycki 223  
 Różycki Stanisław 300  
 Różycki Zenon 181, 285–288, 301, 302, 374,  
     375, 410, 422, 600, 619, 623  
 Rubinstein Jakób 413  
 Ruciński 286  
 Ruprecht Franciszek 422  
 Rudka 203  
 Rudnicki Zygmunt 217, 220, 221, 417, 420  
 Rudolf 272  
 Rudolf Konrad 340  
 Rudzicki Stanisław 432  
 Rundstein Maksymilian 313  
 Rundstein W. 378  
 Ruprecht Maksymilian 340  
 Rusin J. 325  
 Russer Zdzisław 263, 409  
 Ruszczyńska 372  
 Ruta Zygmunt 244  
 Rutka M. 204  
 Rutkowska 226  
 Rutkowski Edmund 291  
 Rutkowski Jan 424  
 Rutówna 385  
 Rybak 267  
 Rybarczyk 299  
 Rybarczyk Aleksander 400  
 Rybarczyk Franciszek 282  
 Rybarz 208  
 Rybiałkówna Maria 431  
 Rybka Aleksander 183, 186, 205, 263, 266, 420,  
     423, 428  
 Rybka Tadeusz 346  
 Rybkowski T. 306, 307, 601, 625  
 Rybowski T. 625  
 Rychta 471  
 Rymowski 471  
 Ryng Waclaw 424, 436  
 Rynkowska 607  
 Rynkowska Marta 421  
 Rynkowska Regina 398  
 Ryk W. 324  
 Ryll-Nardzewski Czesław 86  
 Rympa N. 202  
 Rysz Franciszek 432  
 Ryszkowski Stanisław 304  
 Rytel Franciszek 413  
 Rytłówna C. 305, 603  
 Rytłówna Celina 363, 365, 594  
 Rzadki 396  
 Rzadkiewicz Alfred 291  
 Rząsa Franciszek 323  
 Rzepa 263  
 Rzepka Antoni 417, 424, 651  
 Rzepka Władysław 168, 170, 186, 192–194,  
     325, 664  
 Rzewuski Henryk 308  
 Rzydziłko Jan 317  
 Rzewski Aleksy 216, 294, 651  
 Rzeźniakówna 395  
 Rzeźnicka Irmina 349

## S

Sadlik Eugeniusz 214  
 Sadokierski Jerzy 302  
 Sadowska 603, 610  
 Sadowska Janina 373, 375  
 Sadowska W. 597  
 Sadowski 277  
 Sadurski 326  
 Sagański Adam 212, 417  
 Saks Józef 313

Salachówna 355  
 Salik 396  
 Salm Jan 299  
 Saluter Stefan 231  
 Samsonowicz Dawid 301, 374  
 Samuelson (Samuelsówna) Ularia 406, 538,  
 611, 665  
 Samulski Teofil 305  
 Sanojcówna Janina 309  
 Sapiński T. 306, 625  
 Sapot Stefan 306  
 Sarafin Józef 428  
 Sarmański Roman 432  
 Sas 218  
 Sasin Czesław 432  
 Sasorski Franciszek 204  
 Sauter Stefan 436  
 Sawaryn Roman 322, 323  
 Sawaryn Ryszard 432  
 Sawaryn Stanisław 194, 410, 412, 424  
 Sawczak-Fischer Janina 344  
 Sawiccy, bracia 266  
 Sawicka 346  
 Sawicki Franciszek 266  
 Sawoniak Tadeusz 200, 201, 275, 412, 420,  
 422, 424, 436, 599, 601, 617, 665  
 Schabińska II 603  
 Schabińska I. 604  
 Schabińska Felicja 356, 358, 665  
 Schaer O. A. 102, 156  
 Schargel 191, 192  
 Scheibler Karol 297  
 Schelenz Carl zob. Schelenz Karl  
 Schelenz Karl (Carl) 9, 99, 100, 183, 228, 235,  
 237, 239, 240, 327, 433, 623, 658  
 Scheller Karol 310  
 Scherfke G. I 280  
 Schinagel 267  
 Schlichtinger Bronisław 206, 417  
 Schmidt Emil 301  
 Schneider 613  
 Schneider Stanisław 194  
 Scholz 598  
 Schönfelder Willy 310, 382  
 Schramkówna Gertruda 405, 538  
 Schreiber Mieczysław 74, 483  
 Schuele 618  
 Schulz Maria 344, 346  
 Schultz 635  
 Schwartz Adolf 417  
 Schwarz 94  
 Schwertner 635  
 Seichter 261  
 Segał Rachmil 312  
 Segał Roman 311  
 Seifert Waclaw 261  
 Sekółówna Wanda 665  
 Sekułowna Wanda 391, 395, 607, 609  
 Semenowicz R. 325  
 Senderecki Henryk 413  
 Seredówna Stanisława 396, 419, 607  
 Serwatka R. 306  
 Serwatowiczówna 355  
 Setzner Karol 68  
 Seweryniak Adam 295  
 Sękowski 204  
 Sękowski Zygfryd 430  
 Sherman 34  
 Siciński Edward 185  
 Siedlanowski Władysław 432  
 Siemkowski Kazimierz 202  
 Sienkowski Mieczysław 261  
 Sienkiewicz Zenon 293  
 Sieńkowski 265  
 Sierpatowska 222  
 Sikora Adam 64  
 Sikorski 193, 212  
 Sikorski Kazimierz 335  
 Sikorski Marian 217, 218, 219, 224, 299, 300  
 Sikorski Stanisław 309  
 Sikorski Waclaw 155  
 Sikorski Walerian 73, 284  
 Sikorski Władysław 90, 161, 166, 186, 201–  
 205, 416, 647, 664  
 Sikorski Zbigniew 430  
 Silberstrom L. 380  
 Silbersztajn Bernard 381  
 Sitko J. 324  
 Siuchnińska Ewa 393  
 Siuda Jan 301  
 Siwek Otton 326, 651  
 Skarlicka 346  
 Skalimowski Edward 317  
 Skalska 367  
 Skalski 275, 276, 471  
 Skarżyński kpt. 271  
 Skibicki Z. 295  
 Skład Jan 166  
 Skosowski Leon 313  
 Skowrońska Halina 224  
 Skowroński Mieczysław 384  
 Skowroński Wiktor 279  
 Skóra 625  
 Skórnica Józef 384  
 Skretoszewski Henryk 300  
 Skrobiszewski Henryk 218, 220, 221, 297, 373,  
 410  
 Skrobiszewski Zdzisław 373  
 Skrzekotowski Leonard 417, 420  
 Skrzekotowski Lucjan 217  
 Skrzypek Kazimierz 413, 434  
 Skrzypkowski 506, 601, 625  
 Skrzypnikówna Maria 398  
 Skucha Edward 262, 263  
 Skura Bronisław 303  
 Skuza Franciszek 309  
 Skwarek Franciszek 384  
 Sławek-Preussner 346  
 Słomczewska Henryka 372, 374, 597  
 Słomiec 473



Słupecki Bolesław 304  
 Służewski Henryk 312  
 Słyk II 617  
 Słyk Antoni 277, 651  
 Słyk Henryk 198, 277, 278, 413, 423, 424, 506,  
 599–601, 617, 621, 624–626, 643, 665  
 Smajka Józef 308  
 Smarzewski Karol 298  
 Smętkówna Zofia 363, 364  
 Smidówna S. 604  
 Smolarek 471  
 Smolarek R. 306  
 Smolarek Romuald 301, 625  
 Smolarek Zygmunt 301  
 Smoleńsk 271i  
 Smólski Wacław 303  
 Smyrski Jan 420, 424  
 Snak 297  
 Sobala 291  
 Sobańska 385  
 Sobczak Marian 303  
 Sobczak T. 306, 601, 625  
 Sobecki 272  
 Sobecki Antoni 232  
 Sobesto Feliks 203  
 Sobiecki Jan 432  
 Sobieski Henryk 216  
 Sobkiewicz 282  
 Sobkowiakówna 405, 538  
 Sochacki 220  
 Sochacki Aleksy 298  
 Sochnacki Cz. 298  
 Sohnschein 620  
 Sojkin B. 11  
 Sokolski Szymon 315  
 Sokołowska 371  
 Sokołówna Urszula 407  
 Sokół Władysław 301  
 Soldan Czesław 263, 618, 651  
 Soldan Wacław 265, 651  
 Solecki 325  
 Solecki Mieczysław 297, 298  
 Soliński Zygmunt 214  
 Sołtykowski 325  
 Sołtyński Kazimierz 396  
 Sommerówna Jolanta 285, 392, 395, 609, 665  
 Sonnenschein 267, 598  
 Sontag 192  
 Sonntag 622  
 Sopota 214  
 Sorembik 624  
 Sosin Klemens 347  
 Sosnkowski Kazimierz 349  
 Sosnowska Aleksandra 356  
 Sosnowski Leszek 349  
 Sośnicki Stanisław 276, 349  
 Sowiński 197  
 Sowiński Henryk 418  
 Spektor Jakub 312  
 Spencer Herbert 39  
 Sperling Bronisław 194, 225, 424  
 Spodenkiewicz Tadeusz 223, 224  
 Sroka Konrad 391  
 Stahl Leonard 397  
 Stajewski Miłosz 416, 418  
 Stajewski Marian 168, 416, 418  
 Stanikowski E. 298  
 Staniszewski Jerzy 185, 434  
 Staniszewski Leon 285  
 Stankiewicz 358  
 Starczewski Józef 428  
 Stareczek 473  
 Starosta Zdzisław 216, 298, 305, 306  
 Starostka Tadeusz 432  
 Stary Maciej 83  
 Starzak Stanisław 286  
 Starzycka 196  
 Starzyński Stefan 595, 599, 600  
 Stasiński Alojzy 419  
 Staszak Zenon 389, 391  
 Staszewski Jerzy 432  
 Stawarz A. 404  
 Stawiak A. 373  
 Stawiarski W. 12  
 Stawiński K. 282  
 Stawiński M. 282  
 Stawska Maria 399  
 Stecki Władysław 412  
 Stefaniuk 616, 620  
 Stefaniuk Władysław 203, 204, 262, 264, 422,  
 423, 616, 620  
 Stefańska Barbara 360, 361, 505, 596, 597,  
 606–610, 665  
 Stefańska Danuta 361  
 Stefańska-Majewska Danuta 651  
 Steffan Artur 244  
 Steifer 272  
 Steigert Otton 301, 302  
 Steindorf 181, 623  
 Stelmach Piotr 181. 622–624, 626, 665  
 Stelmach 332  
 Stelmach II 333  
 Stelmach Piotr 333, 334, 599  
 Stelmach Tadeusz 665  
 Stelmach Teodor 181, 623, 625, 599, 619, 621  
 Stencel Aleksander 217, 218, 301, 302, 374  
 Stengert Otto 374  
 Stenzel Rafał 424  
 Sterba Felicjan 155  
 Sternwalska 397  
 Stępień Erwina 375  
 Stępień Eugeniusz 304  
 Stępniovna Erwina 372  
 Stępkówna Henryka 375  
 Stobicki Jan 301  
 Stok Paweł 264  
 Stokłosa 338  
 Stolarkówna Aniela 392  
 Stolfowa 392  
 Stolfowa-Łukanowska Halina 391

Stołypin Piotr 66  
 Strand Edward 302  
 Straszak Władysław 277  
 Strohbach 635  
 Stroiński 305  
 Stompka Ireneusz 320  
 Strug Eugeniusz 276  
 Strużyk Ludwik 291  
 Strychalski Zygmunt 263  
 Strykowska R. 246  
 Stypianka 388  
 Styżewski Henryk 428  
 Strzelczyk 208, 303, 625  
 Strzelecki Benedykt 306  
 Strzelecki Jerzy 432  
 Strzelecki Marian 349  
 Strzelecki Władysław 216–218  
 Studzianny Władysław 301  
 Stupieńko Aleksander 227  
 Styczyński Tadeusz 296, 297, 592, 593, 625  
 Stypiński Leszek 185  
 Suchecka 396, 607  
 Sudra Genowefa 375  
 Suits Bernard 21, 22  
 Suligowska Jadwiga 276  
 Super Paul 274  
 Suplicka 399  
 Surawski Antoni 430  
 Suszczyński \ 282  
 Sutter Karol 412  
 Suwalski 47  
 Suwalski J. 306, 599, 625  
 Suwalski K. 306  
 Süssermann Narcyz 191, 321, 322, 410, 663  
 Swiechło Jerzy 432  
 Swoboda 473  
 Sycz Marian 181, 262, 263, 413, 434, 598, 616, 618, 620, 623  
 Sykała 344  
 Synowiec 192  
 Synowiec Tadeusz 346  
 Syrkis Jakub 312  
 Syska Mieczysław 386  
 Szadejko Jan 306, 410  
 Szafirówna 352  
 Szaflik Baltazar 335  
 Szajna Jan 285, 286  
 Szalayówna 197  
 Szancer Karol 348  
 Szandar 207  
 Szapiro Bencjon 315  
 Szapiro Ideon 219–221  
 Szapiro Juda 313, 378  
 Szczepanik Feliks 263  
 Szczepański 282  
 Szczepański Kazimierz 388  
 Szczeszek 472  
 Szcześniewski Gracjan 306  
 Szczęsny Władysław 307  
 Szczęśniak A. 373  
 Szczurek Stefan 266  
 Szczygieł Stanisław 432  
 Szelengierówna K. 197  
 Szestowski Stefan 411  
 Zelig-Żułowski Juliusz 152, 157, 160, 205, 651, 664  
 Szeller Stanisław 276  
 Szembek Zygmunt 346  
 Szenajch Aleksander 275  
 Szenfeld 275, 276, 599, 601  
 Senkowski 193  
 Szer Władysław 216  
 Szeramowa Jadwiga 306  
 Szerauc L. 396  
 Szerauc Roman 306  
 Szeremeta Witold 173, 180, 183, 185, 271, 277, 422, 424  
 Szeweryn 272  
 Szklorz Eryk 423, 424  
 Szkudlarska 393  
 Szlesser M. 349  
 Szłapkówna Janina 419  
 Szmalcówna Zofia 372, 609  
 Szmid-Berżyńska S. zob. Szmid Jarosława  
 Szmid (pożn. Szmid-Berżyńska) Jarosława (Sława) 17, 154, 195, 170, 198, 199, 349–351, 411, 414, 418, 594, 595, 604, 605, 609, 664, 665  
 Szmid (Szmidówna) Marzena 349  
 Szmidówna Sława zob. Szmid Jarosława  
 Szmidt Eugeniusz 300  
 Szmydtke A. 215  
 Szociński Jakub 193  
 Szombara H. 601  
 Szopiński 192  
 Szopiński Jakub 250, 417, 420  
 Szostak Edward 263, 266, 571, 618  
 Szperlingowa Maria 365  
 Szpundet R. 377  
 Sztern Anatol 218–223, 311, 312  
 Sztern L. 380  
 Szternberg Mieczysław 312  
 Sztranc Edward 374  
 Sztrauch Zygmunt 313, 378  
 Sztulbaum Borys 312  
 Szubert 357, 473  
 Szulc 248  
 Szulik Karol 336–338, 616, 598  
 Szumański Tadeusz 419  
 Szumiec Mieczysław 204, 261, 262  
 Szumilas Władysław 413, 651  
 Szumlewska Janina 370  
 Szumlewski Ludwik 295  
 Szwajcer Henryk 312  
 Szwarz Jan 294  
 Szwarcówna 405, 538  
 Szwed Jan 221, 417, 420  
 Szwej Leon 413  
 Szyba Wł. 323  
 Szc Edmund 282, 388

Szycówna 367  
Szymajda Jan 303  
Szymajdówna M. 306  
Szymańska 350, 351, 399, 604  
Szymański 272  
Szymański Antoni 205, 336, 413, 419, 424, 433, 664  
Szymański Jan 305, 306  
Szymański Mieczysław 432  
Szymański Władysław 220  
Szymański Zdzisław 428  
Szymczak Helena 375  
Szymczak Henryk 224  
Szymczak Stefan 303  
Szymel Ryszard 299  
Szymikowski Alfons 341, 537  
Szymkiewicz Roman 405, 412  
Szymura Franciszek 287, 288, 424, 600, 619, 623  
Szymura S. 600  
Szymura Stanisław 285, 288  
Szymura Stefan 181  
Szynek Adolf 244, 384  
Szynekiewicz Roman 537  
Szyżewski Zygmunt 420

## Ś

Śląska 395  
Ślepecki E. 324  
Śliwiński Zenon 166, 167  
Śmiałek Emilio 418  
Śmigielski 600  
Śniadowicz Antoni 223  
Świątek 473  
Świątkiewicz Włodzimierz 70  
Świdarska Irena 285, 392, 609, 665  
Świdarski Henryk „Orłęcki” 86–88, 90, 91, 126, 141, 409, 663  
Świedziński 325  
Świerk 473  
Świętopełk-Zawadzki Władysław 463  
Świsterski W. 322  
Świtalski Kazimierz 307

## T

Tabaksblatt Elias 381  
Tadeusiewicz Jan 376  
Tadeusiewicz Roman 217, 218, 375, 376,  
Tadeusiewicz Stanisław 376  
Tadeusiewicz Tadeusz 376  
Talarski E. 324  
Taniewska Maria 473  
Tarasiewicz Antoni 300  
Tarnawa Józef 413  
Tarsica Jan 432  
Tatarczyk J. 207–209  
Tatczyn Stefan 432  
Taubwurcel Wacław 294, 299

Taubwurcel Zygmunt 300  
Tebańska Zofia 344, 346  
Tekielski Jan 264  
Temme Jerzy 282  
Temnicki Andrzej 194  
Tempelhof Ludwik 310  
Tendyra Wiktor 413  
Teodozjusz I 3  
Tepicyn Igor 600, 601, 643, 652  
Tepicyn J. 624  
Terlecki 266  
Tesař A. 70  
Thamm Feliks 28, 388, 411  
Thiel 386  
Thiel Adolf 216, 363  
Thiel Alfred 376  
Thiele Artur 310  
Thommée Wiktor 308  
Tiel 473  
Timokrates z Lakonii 28  
Tingler Zbigniew 291  
Tissie Philip 42  
Tkocz 613  
Toifel 266  
Tojza Czesław 282  
Tokar 261  
Tokarski M. 18  
Tokarzewicz 473  
Toliński Leon 287  
Toliński Marian 413  
Tomala Józef 432  
Tomala Wiesław 432  
Tomanek 152  
Tomasikówna 346  
Tomasz Tadeusz 331  
Tomaszewska 471  
Tomaszewska Alina 372  
Tomaszewski 396, 398  
Tomczak 367  
Tomiak Konrad 181, 285, 287, 600, 623, 625, 665  
Tomijenović 608  
Tomkowiak Marian 285, 286  
Tomme Jerzy 388  
Tomosz Tadeusz 413, 433  
Tosik Franciszek 430  
Trantina Jaroslav 8, 94, 96–98, 128, 603  
Trattowa Apolonia 349  
Trays 212  
Trefny B. 70  
Treichel Reinhold 384  
Trentowski Bronisław F. 61  
Trędota 473  
Trietiakowski Jan 224  
Trocka Jadwiga 405, 406, 538  
Trocka Marta 538  
Trocka Monika 405  
Troczyński 473  
Troszczyński 601, 624  
Tryburska Felicja 154, 166

Tryburska-Wejrauch Feliksa 358  
Trypka Lucjan 160  
Trypko Alojzy 215, 216, 320, 370  
Trytko Krzysztof 180, 261, 262  
Trytko Zdzisław 261, 262  
Trzaskowska 355  
Tscheschel Gustaw 384  
Tuleja Jan 263, 618  
Tuleja Władysław 308  
Tułodziejski Damazy 420  
Tupalski A. 349  
Turczyk Walter 285, 410  
Turkiewicz 473  
Turnczyński 395  
Tuthmosis III 26  
Turkowski Antoni 214  
Turtoniowa 394  
Twardo Władysław 171, 173, 178, 180, 186,  
198–201, 277, 278, 422, 424, 436, 506,  
598, 600, 601, 617, 621, 624–626  
Tworogow 302  
Tyc Agnieszka 12, 16  
Tycner 473  
Tyczewska Maria 431  
Tyczyński 326  
Tygolski Zenon 300  
Tykociński Adolf 313  
Tyktin Abram 315  
Tylewicz 248, 473  
Tyndziuk Stanisław 428  
Tyrkiel Mieczysław 204  
Tyrś Miroslav Emanuel 43

## U

Uchacz 416  
Ulcrihs 223  
Ułaszewski Herbert 310  
Ułaszewski Leopold 310  
Urban Mieczysław 432  
Urban T. 306  
Urbaniak Anna 431  
Urbaniak Ignacy 432  
Urbaniak Leon 282, 388, 411  
Urbanko 473  
Urbańska Antonina 344, 346  
Urbański 204  
Urlych Juliusz 158  
Ursus 267  
Usajewicz Władysław 428  
Utz Eryk 301  
Uznański W. 298

## V

Varron 30  
Vesela 603  
Vieth Gerhardt Ulrich Anton 37  
Virion Jerzy de 276  
Voekrot 472

Vogel Georg 633  
Vogel Roman 310  
Vogl 308  
Vogt Edmund 285  
Vogt Gerard 285  
Vogt Leonard 286  
Voigt Stanisław 263

## W

Wachninówna 471  
Wachs Jerzy 301  
Wachtel L. 202  
Wacławek Paweł 206, 207, 332  
Wadowski Józef 404  
Waga Jan 231  
Wagner Otto 325  
Wagner Teodor 297  
Wagnowski A. 298  
Wajnberg Bernard 222–224, 313, 377  
Wajnberg Hersz 314  
Wajner 206  
Wajs Leon 238, 239  
Wajsówna Jadwiga 385  
Wajss Chaja 381  
Walachowski 282  
Walc 473  
Waliszewski Bolesław 161, 169–171, 180, 195  
Waliszewski Zygmunt 301  
Walter Bolesław 244  
Walterówna 344  
Wałek-Czarnecki Tadeusz 279  
Wałach Abram 312  
Wanat Kazimierz 279  
Wandolil 472  
Waniorek 280  
Wańczycki 322  
Warabida Władysław 432  
Wardas Feliks 196  
Wardas Florian 511, 515  
Wardęszkiewicz Kazimierz 220–223, 295, 364,  
410  
Wardyńska Zofia 360, 361, 596, 597  
Warecka 352, 355  
Waron 191  
Warnecki Stanisław 430  
Waschałówna 226  
Wasiak 349  
Wasiak Aurelia 375  
Wasiak Edmund 214, 413, 424, 433  
Wasiak Edward 282  
Wasiak Janina 375  
Wasilewski 280  
Wasserab 271  
Wąsowski Bolesław 281  
Wattenberg Sruł 313  
Wawryniewicz Zdzisław 326, 326  
Wawrzecki Alfred 346  
Wawrzyńska 388  
Wągiel Paweł 432

Wągrowski Mieczysław 374  
 Wąsik Franciszek 430  
 Wąsowicz Franciszek 404  
 Wciśliński Józef 277  
 Weber Egon 413  
 Weber Jerzy 432  
 Weber Karol 309  
 Weigel 473  
 Weigt W. 294, 364  
 Weinberg Bernard 218  
 Weinberg Bogusław 378  
 Weinhold 338  
 Weisman 267  
 Weinstand 331, 618  
 Weiss Wilhelmina 194, 412  
 Weissnerówna 609  
 Weizmann Zelig 354  
 Wejner Paweł 417  
 Wejrauch Kazimierz 155, 358  
 Wekwert Adolf 301  
 Welgrichtowa 603  
 Welnic Alojzy 294, 295  
 Welnic K. 364  
 Wellejus Paterkulus 27  
 Wencel Stanisław 294  
 Wenclówna Janina 350, 353, 596, 597, 603,  
 604, 607–610, 665  
 Wende Juliusz 376  
 Wende Lucjan 218  
 Wendt Paweł 384  
 Weneda Zygmunt 271, 403, 404  
 Werner Stefan 384, 420  
 Werschler Tadeusz 432  
 Werszner 192  
 Weryński Kazimierz 308  
 Weschka Fryderyk 413, 433  
 Weselik Stefan 289  
 Weselik Telesfor 291  
 Wesołowska Zofia 405, 406, 538  
 Wesser Hirs 381  
 Wędrychowska Helena zob. Mazurówna-  
 Wędrychowska Helena  
 Wędrychowski Waclaw 276  
 Wędziński 613  
 Węgierski Jan 299, 371, 413, 421, 424  
 Węgierski Kazimierz 306  
 Węglikowska 405  
 Węgrowski Cz. 306  
 Wciślicki W. 306  
 Wianowski Henryk 218–220, 222, 298  
 Wiatr Jan 263  
 Wichmann 635  
 Wichnigowski Bronisław 413  
 Widźgowski Bronisław 422  
 Wieczorek Rudolf 308  
 Wieczorkiewicz 299  
 Wieczorkiewicz Stanisław 220, 417  
 Wieczorkiewiczówna Leokadia 359, 504  
 Wieczorkowska 396  
 Wielgosz Karol 207, 208, 332  
 Wielgosz Piotr 182, 186, 619, 664  
 Wielkiewicz 409  
 Wieliczko Kazimierz 428  
 Wierzbicki 262  
 Wierzbicki Bohdan 227  
 Wierzbicki Henryk 430  
 Wierzbołowska 352, 595, 603  
 Wierzbowska 605  
 Wierzbowski 270  
 Wiewiórska Halina 351, 609  
 Więckowski 322  
 Więckowski Stanisław 308  
 Wiktor K. 558  
 Wiktorczyk 326  
 Wilczek Paweł 208, 209  
 Wilczyński 601  
 Wileński 600  
 Wilimowska 597  
 Wilk Józef 262  
 Wilkowicz Leon 313  
 Wilkowski Tomasz 298  
 Wilmańska 471  
 Winecki 601  
 Winter Ryszard 293  
 Wilson Thomas Woodrow 92  
 Wink Wojciech 325  
 Winkler Konrad 211, 212  
 Winkopf Jan 310  
 Wirszyłło Romuald 171, 173, 178, 183, 185,  
 186, 201, 434, 643  
 Wisenberg Natan 279  
 Wisłocki Jan 325  
 Wisłocki Włodzimierz 307  
 Wiszniewska Zdzisława 186, 197, 201, 359–  
 361, 505, 595–597, 605, 606, 608–610, 665  
 Wiśniewska Leokadia 399  
 Wiśniewski 220, 261, 275, 276, 346  
 Wiśniewski H. 306  
 Wiśniewski Józef 277  
 Wiśniewski Włodzimierz 432  
 Witkowska 394  
 Witkowski 212  
 Witkowski Eugeniusz 430  
 Witrylak 272  
 Wittenberg Stanisław 378  
 Witting 166  
 Witting Edward 276  
 Wittrych 389  
 Wiza Józef 280, 281  
 Włoch 473  
 Włodarczyk 626  
 Włosek Stanisław 235, 399, 412, 436  
 Włoskiewicz Włodzimierz 200  
 Wochanka 325  
 Wodarczyk 625  
 Wodarz Tadeusz 181, 600, 623  
 Wodziński Marian 276  
 Wodzisławski Bronisław 302  
 Wojakowski 260  
 Wojanowski Konrad 430

Wojciechowska Wanda 417  
Wojciechowski 197  
Wojciechowski Ludwik 308  
Wojciechowski S. 396  
Wojewódzki 471  
Wojnarowska Helena 361, 594, 595, 603, 604  
Wojnarowski Wiesław 432  
Wojtas 473  
Wojtczak Teofil 301  
Wojtkowiak 473  
Wojtukiewicz Zygmunt 413  
Wojtulewicz 275, 276  
Wojtyński Jan 307  
Wolczyński Józef 295, 299, 300  
Wolczyński Mieczysław 300  
Wolf Izidor 315  
Wolf Z. 306, 307, 625  
Wolfowicz N. 377  
Wolicka Jadwiga 360, 504, 505, 594  
Wolny Antoni 291  
Woltmann B. 10  
Wołowska 370  
Woskowicz Paweł 166, 167, 171, 216–219, 294,  
309, 362, 363, 366, 369, 411, 415–417, 664  
Woszczyzna Roman 204  
Woynarowska Helena 359, 360  
Woynarowski 193  
Woźniak 247, 622  
Woźniakiewicz 308  
Woźniakowa 394  
Woźniakowski Marian 432  
Woźniakówna Barbara 391  
Woźniakówna Kazimiera 393  
Woźniakówna Pelagia 391  
Wójcicka Lidia 431  
Wójcicki Antoni 166, 186, 235  
Wójcicki Tadeusz 419  
Wójcik 247, 331  
Wójcik Antoni 416  
Wójcik Franciszek 416  
Wójcik Karol 301  
Wójcik Ludwik 194, 413, 417, 420, 433, 436  
Wójtowicz 266  
Wraschtil H. 102, 156  
Wroczyński R. 76  
Wroniecka Irena 431  
Wronkowska 405, 538  
Wroński 599  
Wroński Włodzimierz 301  
Wróblewska Jadwiga zob. Grotowska-  
Wróblewska Jadwiga  
Wróblewski Tadeusz 276  
Wróblewski Wacław 294  
Wrześniak Kazimierz 262  
Wujek Edward 275, 276, 598, 601  
Wutke Artur 305, 366  
Wybierski Paweł 335  
Wyrobek 262  
Wyrobek Tadeusz 399  
Wyrobek Zygmunt 73, 467

Wyrwiński Eugeniusz 273  
Wyrzykowski Kazimierz 70, 72–74

## Z

Zabłocka Stanisława 306  
Zabłocka Stefania 306  
Zaborowska H. 373  
Zaczek Adam 324  
Zaczek Aleksander 264  
Zagórski 266  
Zagórski E. 203  
Zajac Tadeusz 432  
Zajączkowski Kazimierz 296, 297, 593, 601  
Zajączkowski Roman 201, 412, 421  
Zajda H. 380  
Zajda Iehuda 381  
Zajdler Szymon 217, 377  
Zajdzikowski Kazimierz 202, 409  
Zakrzewska 248  
Zakrzewski 247, 248, 288, 291, 601  
Zakrzewski A. 248  
Zakrzewski Stefan 202, 409, 428  
Zalewska Aniela 352  
Zalewski Czesław 186, 232, 250, 330, 416, 420  
Zalewski Zdzisław 412  
Załęski Kazimierz 306  
Załęski Władysław 181, 295, 296, 598–600,  
623, 651, 665  
Zamorski Kordian 173  
Zamułko Eugeniusz 420  
Zapas Ewangelos 45  
Zaprutkiewicz Karol 308  
Zaremba Wiesław 432  
Zarewicz Stefan 432  
Zaręba Stanisław 428  
Zasero 608  
Zatke Wacław 302, 303  
Zatkówna L. 596  
Zatopiński T. 306  
Zawal 291  
Zawisza 166  
Zawiślak 217  
Zawiślak Józef 304, 305  
Zawodniak Józef 217, 218  
Zbyszewski 326  
Zdybicki 473  
Zdziennicka Helena 364  
Zelaman Rafał 301  
Zełżnicki Aleksander 422, 424  
Zelmanowicz 267  
Zełżanka-Kościelska Stanisława 368, 596, 597,  
610  
Zełżanka-Kaczmarczyk Leokadia 368, 596, 597,  
610  
Zembalski 202  
Zgaślik 473  
Zgliński Wacław 412  
Zgrzebniok 181, 338, 623  
Ziaja 598

Ziaja Rudolf 181, 338, 339, 592, 616, 619–624,  
626, 665  
Zibart E. 298  
Ziebe 633  
Ziegler Alfred 310  
Ziegler Teodor 376  
Zieleniewski Zenon 161  
Zieleniewski Zygmunt 160, 166  
Zieleśkiewicz W. 11  
Zieliński 247, 325  
Zielińska Helena 375  
Zieliński Bronisław 295, 296, 471, 592, 598,  
599, 601, 625  
Zieliński Stefan 308, 471  
Zieliński Tadeusz 413  
Zieliński Zygmunt 304  
Ziamba Stanisław 170, 171, 206, 207, 250, 410,  
414, 415, 417, 419, 420, 422, 664  
Ziemiński Wiktor 320  
Zięba Marian 432  
Ziętkiewicz Władysław 166–168, 651  
Zimoch 193  
Zimoch Jan 428  
Zioło Wojciech 424  
Ziółkowska T. 211  
Zjaja R. 618  
Zlatoper Grzegorz 608  
Złotnicka Barbara 356  
Zmudziński Jan 228  
Zok Józef 168, 205, 206  
Zorzycka Hanna 417  
Zrobkiewicz Marian 304, 305  
Zybert Gerson 302  
Zych J. 324  
Zylberbogen Józef 381  
Zylberżanka Edyta 363–365, 594, 603, 665  
Zyndram-Kościałkowski Marian 316, 400  
Zygmunt III Waza 58  
Zysman 267  
Zysman Jida 312  
Zwierz Jan 170–172, 178, 180, 183, 185, 186,  
201  
Zwirek Władysław 413  
Zwoliński 248

## Ż

Żabieńska 358  
Żabniak 473  
Żechowski 276  
Żemiejć Antoni 226  
Żemiejć Antoni 227  
Żmudziński Jan 436  
Żuławski Janusz 86  
Żuławski Kazimierz 194, 424  
Żurakowski A. 317  
Żurawlew 303, 625  
Żurawliw 598, 599, 600  
Żwirek Władysław 235, 421, 424, 434  
Żydki 623

Żytki 181  
Żytki I 613  
Żytki II 613  
Żytkowicz 607  
Żywczok 331, 625  
Żyżyński Wacław 304

## SPIS ANEKSÓW

<b>Aneks I. Organizacja zawodów, regulaminy rozgrywek, ewolucja przepisów oraz techniki i taktyki gry</b> .....	667
1. Organizacja zawodów w piłce ręcznej .....	668
2. Regulaminy rozgrywek .....	670
3. Przepisy gry w piłkę ręczną .....	673
3.1. Przepisy gry w jedenastoosobową piłkę ręczną .....	674
3.2. Przepisy gry w jedenastoosobową piłkę ręczną (szczypiorniak) .....	678
3.3. Przepisy gry w hazenę .....	680
3.4. Przepisy gry w siedmioosobową piłkę ręczną (szczypiorniak żeński) .....	683
3.5. Przepisy gry w szczypiorniaka jordanowskiego .....	684
4. Różnice i podobieństwa w technice i taktyce gry w odmianach piłki ręcznej .....	685
4.1. Technika i taktyka gry w jedenastoosobowej piłce ręcznej (szczypiorniak) .....	685
4.2. Technika i taktyka gry w siedmioosobowej piłce ręcznej (szczypiorniak żeński) .....	689
4.3. Technika i taktyka gry w hazenie .....	690
<b>Aneks II. Kluby jedenastoosobowej (szczypiorniak) i siedmioosobowej piłki ręcznej mężczyzn</b> .....	694
<b>Aneks III. Kluby hazeny, siedmioosobowej i jedenastoosobowej piłki ręcznej kobiet</b> .....	697
<b>Aneks IV. Mistrzynie okręgów w hazenie</b> .....	700
<b>Aneks V. Mistrzynie okręgów w siedmioosobowej piłce ręcznej kobiet (szczypiorniak żeński)</b> .....	702
<b>Aneks VI. Mistrzostwa Polski w hazenie kobiet</b> .....	703
<b>Aneks VII. Składy osobowe drużyn mistrzyń Polski w hazenie</b> .....	704
<b>Aneks VIII. Mistrzostwa Polski w siedmioosobowej piłce ręcznej kobiet (szczypiorniak żeński)</b> .....	705
<b>Aneks IX. Składy osobowe drużyn mistrzyń Polski w siedmioosobowej piłce ręcznej (szczypiorniak żeński)</b> .....	706
<b>Aneks X. Mistrzowie okręgów w jedenastoosobowej piłce ręcznej mężczyzn (szczypiorniak)</b> .....	707



<b>Aneks XI.</b> Mistrzostwa Polski w jedenastoosobowej piłce ręcznej mężczyzn (szczypiorniak) .....	709
<b>Aneks XII.</b> Składy osobowe drużyn mistrzów Polski w jedenastoosobowej piłce ręcznej mężczyzn (szczypiorniak) .....	710
<b>Aneks XIII.</b> Mecze reprezentacji okręgów w hazenie i siedmioosobowej piłce ręcznej (szczypiorniak żeński) .....	711
<b>Aneks XIV.</b> Mecze reprezentacji okręgów w jedenastoosobowej piłce ręcznej mężczyzn (szczypiorniak) .....	712
<b>Aneks XV.</b> Mecze międzynarodowe polskich drużyn w hazenie .....	713
<b>Aneks XVI.</b> Mecze międzynarodowe polskich drużyn w jedenastoosobową (szczypiorniak) i siedmioosobową piłkę ręczną .....	714
<b>Aneks XVII.</b> Pionierzy piłki ręcznej w Europie (1897–1926) .....	716
Ryc. 1. Konrad Koch (1846–1911) .....	716
Ryc. 2. Boisko do gry w raffball (1897) .....	716
Ryc. 3. Holger Louis Nielsen (1866–1955) .....	717
Ryc. 4. Boisko do gry w haandbold (1906) .....	717
Ryc. 5. Antonin Kristof (1882–1910) .....	718
Ryc. 6. Boisko do gry w hazenę (1907) .....	718
Ryc. 7. Cornelis (Carl) August (Anton) Wilhelm Hirschmann (1877–1951) .....	719
Ryc. 8. Boiska do gry w raffball (1912, 1915) .....	719
Ryc. 9. Max Heiser (1879–1921) .....	720
Ryc. 10. Pierwsze zawody piłki ręcznej pań w Berlinie 1917 r. ....	720
Ryc. 11. Carl Schelenz (1890–1956) .....	721
Ryc. 12. Boisko do gry w niemiecką jedenastoosobową piłkę ręczną (1921) .....	721
Ryc. 13. Jaroslav Trantina (1891–1954) .....	722
Ryc. 14. Boisko do gry w hazenę (1926) .....	722
<b>Aneks XVIII.</b> Geneza szczypiorniaka w Polsce. Obozy internowania legionistów	
J. Piłsudskiego w Szczypiornie (1917) i w Łomży (1918) .....	723
Ryc. 1. Główna ulica w obozie internowania w Szczypiornie w 1917 r. ....	723
Ryc. 2. Obóz internowania w Szczypiornie w 1917 r. ....	723
Ryc. 3. Legioniści 1 Pułku Ułanów mjr. Władysława Beliny-Prażmowskiego w obozie internowania w Szczypiornie w 1917 r. ....	723
Ryc. 4. Ćwiczenia gimnastyczne w obozie internowania w Szczypiornie w 1917 r. ....	724
Ryc. 5. Obóz internowania w Szczypiornie w 1917 r. Gra w krykieta .....	724

Ryc. 6. Obóz internowania w Szczypiornie w 1917 r. Uczestnicy zajęć sportowych .....	724
Ryc. 7. Zajęcia sportowe w obozie internowania w Łomży wiosną w 1918 r. ....	725
Ryc. 8. Zajęcia z gimnastyki w obozie internowania w Łomży wiosną w 1918 r. „Piramida wachmistrza Świderskiego” .....	725
Ryc. 9. Zajęcia z gimnastyki w obozie internowania w Łomży wiosną w 1918 r. ....	725
Ryc. 10. Uczestnicy zajęć sportowych. „Koło racjonalnego rozwoju fizycznego” w obozie internowania w Łomży w 1918 r. ....	726
Ryc. 11. Grupa legionistów w obozie internowania w Łomży wiosną 1918 r. ....	726
Ryc. 12. Obóz internowania w Łomży. Mecz w szczypiorniaka w kwietniu w 1918 r. ....	727
Ryc. 13. Obóz internowania w Łomży. Gra w szczypiorniaka wiosną w 1918 r. ....	727
Ryc. 14. Widzowie obserwujący mecz szczypiorniaka w obozie internowani a w Łomży wiosną 1918 r. ....	728
<b>Aneks XIX.</b> Początki piłki ręcznej w Polsce (1919–1922) .....	729
Ryc. 1. Mapa Polski 1919–1939 .....	729
Ryc. 2. Piłka ręczna jako trening footballowy. Przepisy gry (1921) .....	730
Ryc. 3. Pierwsza drużyna hazeny w KS „Cracovia” Kraków w 1922 r. ....	731
Ryc. 4. Informacja o zawodach hazeny rozegranych w Krakowie w 1922 r. ....	731
<b>Aneks XX.</b> Hazena w Polsce w 1925 roku .....	732
Ryc. 1. „Narodziny polskiej hazeny w 1925 roku” we wspomnieniach Marii Kwaśniewskiej .....	732
Ryc. 2. Pierwsza drużyna hazeny w KS „Polonia” Warszawa w 1925 r. ....	732
<b>Aneks XXI.</b> Piłka ręczna w Polsce w 1926 roku .....	733
Ryc. 1. Pierwszy polski podręcznik do nauczania piłki ręcznej (1926) .....	733
Ryc. 2. Boisko do gry w piłkę ręczną (1926) .....	733
<b>Aneks XXII.</b> Gry sportowe w Polsce w 1927 roku .....	734
Ryc. 1. Pierwszy polski podręcznik do nauczania szczypiorniaka i hazeny (1927) .....	734
Ryc. 2. Sekcje piłki ręcznej pań PIWF Warszawa i ŁKS Łódź (1927) .....	734
<b>Aneks XXIII.</b> Gry sportowe w Polsce w 1928 roku .....	735
Ryc. 1. Gry sportowe w Polsce w poszczególnych okręgach w 1928 r. ....	735
<b>Aneks XXIV.</b> Szczypiorniak i hazena w Polsce w latach 1927–1928 .....	736
Ryc. 1. Boisko do gry w szczypiorniaka. Fragment meczu (1927) .....	736
Ryc. 2. Boisko do gry w szczypiorniaka. Ustawienie taktyczne zawodników (1928) .....	736
Ryc. 3. Boisko do gry w hazenę. Fragment meczu (1927) .....	737

Ryc. 4. Boisko do gry w hazenę. Ustawienie taktyczne zawodniczek (1928) .....	737
Ryc. 5. Drużyna hazeny KS „Polonia” Warszawa w 1928 r. ....	738
Ryc. 6. Reprezentacje Warszawy i Łodzi w hazenie w 1928 r. ....	738
<b>Aneks XXV. Hazena w Polsce w latach 1929–1933 .....</b>	<b>739</b>
Ryc. 1. Drużyny hazeny AZS Warszawa i KS „Warszawianka” w 1929 r. ....	739
Ryc. 2. Pierwsza reprezentacja Warszawy w hazenie przed pionierskim meczem z reprezentacją Czechosłowacji w Warszawie w 1929 r. ....	739
Ryc. 3. Drużyna hazeny RKS „Skra” Warszawa w 1929 r. ....	740
Ryc. 4. Drużyna hazeny KS „Warta” Poznań w 1929 r. ....	740
Ryc. 5. Drużyna hazeny KS IKP Łódź w 1929 r. ....	741
Ryc. 6. Drużyny hazeny KS „Warta” Poznań w 1930 r. ....	741
Ryc. 7. Drużyny hazeny AZS Warszawa i TG „Sokół” Warszawa gniazdo „Grażyna” w 1930 r. ....	742
Ryc. 8. Reprezentacja Polski w hazenie w 1930 r. ....	742
Ryc. 9. Drużyna hazeny WKS „Legia” Warszawa w 1931 r. ....	743
Ryc. 10. Drużyna hazeny KS „Polonia” Warszawa w 1931 r. ....	743
Ryc. 11. Drużyna KS „Polonia” Warszawa. Mistrzyni Polski w hazenie w 1931 r. ....	744
Ryc. 12. Drużyna hazeny KS „Polonia” Warszawa w 1931 r. ....	744
Ryc. 13. Drużyna ŁKS Łódź. Mistrzyni Polski w hazenie w 1932 r. ....	745
Ryc. 14. Drużyna ŁKS Łódź. Mistrzyni Polski w hazenie w 1933 r. ....	745
Ryc. 15. Mistrzostwa Polski w hazenie w Krakowie w 1933 r. ....	746
Ryc. 16. Drużyna hazeny KS „Cracovia” Kraków w 1933 r. ....	746
<b>Aneks XXVI. Hazena w Polsce w latach 1934–1936 .....</b>	<b>747</b>
Ryc. 1. Hazena. Oficjalne przepisy i komentarze (1934) .....	747
Ryc. 2. Boisko do gry w hazenę (1934) .....	747
Ryc. 3. Drużyna KS IKP Łódź. Mistrzyni Polskie w hazenie w 1934 r. ....	747
Ryc. 4. Reprezentacja Polski w hazenie w 1934 r. przed meczem z reprezentacją miasta Jasienica w trakcie pobytu w Jugosławii .....	748
Ryc. 5. Reprezentacja Polski w hazenie w 1935 r. ....	748
Ryc. 6. Reprezentacja Polski w hazenie przed meczem z reprezentacją Jugosławii w 1935 r. ....	749
Ryc. 7. Reprezentacja okręgu warszawskiego w hazenie w 1935 r. ....	749
Ryc. 8. Reprezentacja okręgu łódzkiego w hazenie w 1935 r. ....	750
Ryc. 9. Reprezentacja okręgu poznańskiego w hazenie w 1935 r. ....	750
Ryc. 10. Drużyna KS IKP Łódź. Mistrzyni Polski w hazenie w 1936 r. ....	751
Ryc. 11. Reprezentacja okręgu łódzkiego w hazenie w 1936 r. ....	751

Ryc. 12. Reprezentacja okręgu łódzkiego w hazenie w 1936 r. ....	752
Ryc. 13. Reprezentacja okręgu warszawskiego w hazenie w 1936 r. ....	752
Ryc. 14. Żeńska reprezentacja AZS Warszawa w 1936 r. ....	753
<b>Aneks XXVII.</b> Hazena w Polsce w 1937 roku .....	754
Ryc. 1. Drużyna KS „Warta” Poznań. Mistrzynie okręgu poznańskiego w 1937 r. ....	754
Ryc. 2. Boisko do gry w hazenę z 1937 r. ....	754
<b>Aneks XXVIII.</b> Siedmioosobowa piłka ręczna kobiet w Polsce 1938–1939 .....	755
Ryc. 1. Boisko do gry w żeńskiego szczypiorniaka – siedmioosobowa piłka ręczna .....	755
Ryc. 2. Drużyna żeńskiego szczypiorniaka KS „Warta” Poznań z 1938 r. ....	755
Ryc. 3. Drużyna KS IKP Łódź. Mistrzynie Polski (Puchar PZPR) w żeńskim szczypiorniaku w 1938 r. ....	756
Ryc. 4. Drużyna KS IKP Łódź. Zdobywczynie Pucharu PZPR w 1938 r. w siedmioosobowej piłce ręcznej .....	756
Ryc. 5. Reprezentacja Łodzi w żeńskim szczypiorniaku w 1938 r. ....	757
Ryc. 6. Drużyna KS „Znicz” Łódź. Mistrzynie Polski w żeńskim szczypiorniaku w 1939 r. ....	757
<b>Aneks XXIX.</b> Początki szczypiorniaka w Polsce 1928–1932 .....	758
Ryc. 1. Drużyna KS „Cracovia” Kraków. Mistrz okręgu krakowskiego w szczypiorniaku w 1928 r. ....	758
Ryc. 2. Drużyna szczypiorniaka KS „Cracovia” Kraków w 1929 r. ....	758
Ryc. 3. Drużyna szczypiorniaka TG „Sokół” Kraków w 1929 r. ....	759
Ryc. 4. Drużyna RKS „Marymont” Warszawa. Mistrz stolicy w szczypiorniaka w 1929 r. ....	759
Ryc. 5. Drużyna KS „Cracovia” Kraków. Pierwszy mistrz Polski w szczypiorniaku w 1930 r. ....	760
Ryc. 6. Drużyna szczypiorniaka KS „Cracovia” Kraków w 1930 r. ....	760
Ryc. 7. Drużyna szczypiornistów KS „Warta” Poznań. Wicemistrz Polski w 1931 r. ....	761
Ryc. 8. Drużyna szczypiornistów KS „Azoty” Chorzów w 1932 r. ....	761
<b>Aneks XXX.</b> Szczypiorniak debiutuje na arenach międzynarodowych 1934–1935 .....	762
Ryc. 1. Szczypiorniak. Przepisy gry i komentarze (1934) .....	762
Ryc. 2. Boisko do gry w szczypiorniaka (1934) .....	762
Ryc. 3. Drużyna szczypiornistów KS „Cracovia” Kraków po meczu z zespołem ASV Breslau w 1934 r. ....	762

Ryc. 4. Reprezentacja Warszawy i zawodnicy z Górnego Śląska przed meczem z zespołem ASV Breslau w 1934 r. ....	763
Ryc. 5. Drużyna szczypiornistów KS IKP Łódź w 1935 r. ....	763
Ryc. 6. Drużyna szczypiornistów ŁKS Łódź w 1935 r. ....	764
Ryc. 7. Reprezentacja okręgu łódzkiego w szczypiorniaku w 1935 r. ....	764
Ryc. 8. Mistrzostwa Polski w szczypiorniaku w 1935 roku. Drużyny ŻTGS „Makabi” Kraków i AZS Lwów .....	765
Ryc. 9. Mistrzostwa Polski w szczypiorniaku w 1935 r. Drużyny KS „Warszawianka” i KS „Azoty” Chorzów .....	765
Ryc. 10. Drużyna mistrza Polski w szczypiorniaku KS „Pogoń” Katowice w 1935 r. na Stadionie Wojska Polskiego w Warszawie .....	766
Ryc. 11. Fragment meczu piłki ręcznej reprezentacji Krakowa i Niemiec środkowo-wschodnich w 1935 r. ....	766
Ryc. 12. Reprezentacja Polski w szczypiorniaku w 1935 r. ....	767
<b>Aneks XXXI. Piłka ręczna w Polsce w latach 1936–1937</b> .....	768
Ryc. 1. Walne zebranie członków Polskiego Związku Gier Sportowych w 1936 r. ....	768
Ryc. 2. Zarząd Polskiego Związku Piłki Ręcznej w 1936 r. ....	768
Ryc. 3. Reprezentacja Polski w szczypiorniaku w 1936 r. ....	769
Ryc. 4. Drużyna szczypiornistów KS IKP Łódź w 1936 r. ....	769
Ryc. 5. Reprezentacja okręgu łódzkiego w szczypiorniaku w 1936 r. ....	770
Ryc. 6. Reprezentacja okręgu łódzkiego w szczypiorniaku w 1936 r. ....	770
Ryc. 7. Drużyna szczypiornistów ŁKS Łódź 1936–1938 .....	771
Ryc. 8. Drużyna szczypiornistów KS „Azoty” Chorzów. Mistrz Polski w 1936 r. ....	771
Ryc. 9. Drużyny szczypiornistów ŁKS Łódź i AZS Lwów. Mistrzostwa Polski w szczypiorniaku w 1936 r. ....	772
Ryc. 10. Drużyna szczypiornistów ŁKS Łódź w 1936 r. ....	772
Ryc. 11. Drużyna szczypiornistów KS „Azoty” Chorzów w 1937 r. ....	772
Ryc. 12. Drużyna szczypiornistów KS „Pogoń” Katowice w 1937 r. ....	773
Ryc. 13. Drużyna KS KPW Poznań. Mistrz Polski w szczypiorniaku w 1937 r. ....	773
Ryc. 14. Reprezentacja okręgu łódzkiego w szczypiorniaku w 1937 r. ....	773
Ryc. 15. Reprezentacja Polski w szczypiorniaku w 1937 r. ....	774
<b>Aneks XXXII. Szczypiorniak w Polsce w 1938 roku</b> .....	775
Ryc. 1. Drużyna szczypiornistów KS „Cracovia” Kraków w 1938 r. ....	775
Ryc. 2. Drużyna szczypiornistów ŁKS Łódź” 1938 r. ....	775
Ryc. 3. Drużyna szczypiornistów AZS Warszawa w 1938 r. ....	776

Ryc. 4. Drużyna KS KPW Poznań. Mistrz Polski w szczypiorniaku w 1938 r. ....	776
Ryc. 5. Reprezentacja okręgu śląskiego w szczypiorniaku (9.10.1938) .....	777
Ryc. 6. Reprezentacja okręgu krakowskiego w szczypiorniaku (9.10.1938) .....	777
Ryc. 7. Reprezentacja Polski w piłce ręcznej podczas Mistrzostw świata w Berlinie w 1938 r. ....	778
<b>Aneks XXXIII. Szczypiorniak w Polsce w 1939 roku</b> .....	779
Ryc. 1. Drużyna AZS Warszawa. Mistrz okręgu warszawskiego w szczypiorniaku w 1939 r. ....	779
Ryc. 2. Drużyna AZS Warszawa. Brązowi medaliści mistrzostw Polski w szczypiorniaku w 1939 r. ....	779
Ryc. 3. Drużyna szczypiornistów KS „Pogoń” Katowice w 1939 r. ....	780
Ryc. 4. Drużyna KS „Pogoń” Katowice. Wicemistrzowie Polski w szczypiorniaku w 1939 r. ....	780
Ryc. 5. Drużyna ŁKS Łódź. Mistrz Polski w szczypiorniaku w 1939 r. ....	781
Ryc. 6. Drużyna ŁKS Łódź. Mistrz Polski w szczypiorniaku w 1939 r. oraz drużyna KS IKP Łódź wicemistrz okręgu łódzkiego w szczypiorniaku .....	781
Ryc. 7. Reprezentacja Polski w szczypiorniaku przed meczem z Węgrami w Warszawie (3.06.1939) .....	782
Ryc. 8. Reprezentacja Polski w szczypiorniaku przed meczem ze Szwecją w Katowicach (8.06. 1939) .....	782
<b>Aneks XXXIV. Siedmioosobowa piłka ręczna mężczyzn (1939)</b> .....	783
Ryc. 1. Fragment meczu siedmioosobowej piłki ręcznej Stuttgart – Karlskrona (Szwecja). Turniej w Berlinie (11.02.1939) .....	783
Ryc. 2. Drużyna KS „Pogoń” Katowice w siedmioosobowej piłce ręcznej (9.03.1939) .....	783
Ryc. 3. Fragment meczu KS „Pogoń” Katowice – ATV Katowice w siedmioosobową piłkę ręczną (9.03.1939) .....	784
Ryc. 4. Uczestnicy turnieju w Katowicach w siedmioosobową piłkę ręczna (9.03.1939) .....	784
<b>Aneks XXXV. Hazena i szczypiorniak wśród młodzieży szkolnej (1934–1939)</b> .....	785
Ryc. 1. Zawodniczki II Drużyny Harcerskiej im. Narcyzy Żmichowskiej, które zdołały mistrzostwo Łodzi w piłce ręcznej na rok 1934 dla hufców łódzkich .....	785
Ryc. 2. Reprezentacja Warszawy w hazenie w 1935 r. ....	785
Ryc. 3. Drużyna piłki ręcznej Korpusu Kadetów nr 1 we Lwowie w 1935 r. ....	786
Ryc. 4. Reprezentacja szczypiornistów Gimnazjum „Studium” z Warszawy w 1936 r. ....	786

Ryc. 5. Reprezentacja szczypiornistów Gimnazjum Władysława Giżyckiego w Warszawie w 1937 r. ....	787
Ryc. 6. Drużyna szczypiorniaka z prywatnego Gimnazjum Władysława Giżyckiego w Warszawie w 1938 r. ....	787
<b>Aneks XXXVI.</b> Prezesi polskich związków sportowych zrzeszających kluby sportowe i stowarzyszenia, w których uprawiano hazenę, szczypiorniaka (jedenastoosobową piłkę ręczną) i żeńskiego szczypiorniaka (siedmioosobową piłkę ręczną) w latach 1925–1939 .....	788
Juliusz Stanisław Kazimierz Szeliga-Żułowski (PZP i GR, PZGR) .....	788
Tadeusz Chrapowicki (PZGS) .....	788
Ryc. 1. Mjr Władysław Ziętkiewicz (PZGS) .....	789
Ryc. 2. Inż. Marian Krawczyk (PZGS) .....	789
Ryc. 3. Płk Mieczysław Rawicz-Mysłowski (PZGS) .....	789
Ryc. 4. Gen. Józef Kordian Zamorski (PZGS) .....	789
Ryc. 5. Płk Adam Brzechwa-Ajdukiewicz (PZPR) .....	790
Ryc. 6. Gen. Jan Jur-Gorzechowski (PZPR) .....	790
<b>Aneks XXXVII.</b> Polski Klub Sportowy „Gedania” Gdańsk 1929–1939 .....	791
Ryc. 1. Żeńska drużyna jedenastoosobowej piłki ręcznej KS „Gedania” Gdańsk (1929) .....	791
Ryc. 2. Żeńska drużyna jedenastoosobowej piłki ręcznej KS „Gedania” Gdańsk (1930–1932) .....	791
Ryc. 3. Żeńska drużyna jedenastoosobowej piłki ręcznej KS „Gedania” Gdańsk (1939) .....	792
Ryc. 4. Męska drużyna jedenastoosobowej piłki ręcznej KS „Gedania” Gdańsk (1931) .....	792
<b>Aneks XXXVIII.</b> Piłka ręczna w okresie okupacji ziem polskich 1939–1945 .....	793
Ryc. 1. Fragment meczu piłki ręcznej drużyn niemieckich. Wolbórz. Święto sportu (05.1940) .....	793
Ryc. 2. Fragment meczu piłki ręcznej mężczyzn Koleje Wschodnie Kraków – drużyna policji (05.1942) .....	793
Ryc. 3. Fragment meczu piłki ręcznej mężczyzn o mistrzostwo Generalnej Guberni LSV „Adler” Deblin – Ostbahn SG (10.1942) .....	794
Ryc. 4. Szczypiorniak. Oficjalne przepisy i komentarze. Warszawa 1943 .....	794
Ryc. 5. Zaświadczenie dla Ryszarda Koncewicza o zdaniu egzaminów sędziowskich w zakresie szczypiorniaka i siatkówki. Oflag II C Woldenberg (1941) .....	795